

Сканирование и форматирование: [Янко Слава](mailto:Янко_Слава) (Библиотека [Fort/Da](http://Fort/Da)) || [slavaaa@yandex.ru](mailto:slavaaa@yandex.ru) || [yanko\\_slava@yahoo.com](mailto:yanko_slava@yahoo.com) || <http://yanko.lib.ru> || Icq# 75088656 || Библиотека: <http://yanko.lib.ru/gum.html> || Номера страниц вверху  
update 11.11.05

## Г.В. Гриненко

# ИСТОРИЯ ФИЛОСОФИИ



Учебник

Рекомендовано Научно-методическим советом Минобразования России по философии в качестве учебника по дисциплине «Философия»

для студентов высших учебных заведений

Москва

Юрайт

2004

УДК 1/14 ББК87.3я73 Г85

*Учебник подготовлен в Институте международных экономических отношений, г. Химки Московской области*

Автор — Гриненко Галина Валентиновна, доктор философских наук, профессор кафедры гуманитарных и социальных наук Всероссийской академии внешней торговли г. Москвы, зав. кафедрой гуманитарных дисциплин Института международных экономических отношений, г. Химки Московской области

*Рецензенты:*

Д-р философ. наук, профессор, зав. кафедрой истории мировой культуры

философского факультета МГУ им. М.В. Ломоносова *А.Л. Доброхотов;*

д-р философ. наук, зав. кафедрой философии Университета Российской академии образования *В.Н. Порус.*

Гриненко Г.В.

**Г 85** История философии: Учебник. — М.: Юрайт-Издат, 2004. — 688 с.

ISBN 5-94879-098-3

Настоящий учебник по дисциплине «Философия» (часть первая — «История философии») охватывает всю историю мировой философии от ее возникновения до наших дней, включая восточную и русскую философию. В учебнике дано краткое изложение основных идей всех важнейших философских учений, определения используемых философских терминов, а также приведены графические схемы и таблицы, облегчающие понимание и запоминание материала.

*Для студентов и аспирантов высших учебных заведений.*

УДК 1/14 ББК 87.3я 73

ISBN 5-94879-098-3

© Гриненко Г.В., 2003

© ООО «Юрайт-Издат», 2003

## Электронное оглавление

<b>Электронное оглавление</b> .....	<b>2</b>
<b>Оглавление</b> .....	<b>14</b>
<b>Введение</b> .....	<b>18</b>
<i>Схема 1.</i> Этапы формирования философии .....	18
<i>Схема 2.</i> Основные периоды в развитии философии .....	18
<i>Схема 3.</i> Основные разделы современной философии .....	20
Основные течения в онтологии .....	20
<i>Схема 4.</i> Классификация философских учений по количеству первоначал .....	20
Монизм — философское учение, в котором признается существование только <i>одного</i> первоначала бытия. ....	21
Дуализм — философское учение, в котором признается существование <i>двух</i> первоначал бытия. ....	21
Плюрализм — философское учение, в котором признается существование многих (более двух) первоначал бытия .....	21
Проблемы классификации. ....	21
<i>Таблица 1.</i> Термины «монизм», «дуализм», «плюрализм» в онтологии, гносеологии и социальной философии .....	21
<i>Схема 5.</i> Классификация философских учений по качеству первоначал <sup>1</sup> .....	21
Материализм — это течение в философии, в котором в качестве первоначала бытия признается материя (природа).....	22
Идеализм — это течение в философии, в котором в качестве первоначала бытия признается некая идеальная сущность. ....	22
Объективный идеализм — это течение в философии, в котором в качестве первоначала бытия признается некая идеальная сущность, существующая объективно .....	22
Субъективный идеализм — это течение в философии, в котором в качестве первоначала бытия признается человеческое сознание, человеческое «я» .....	22
Проблемы классификации .....	22
Пантеизм, гилозоизм и деизм .....	23
Гилозоизм .....	23
Пантеизм — это течение в философии, в котором Бог (идеальное начало) и природа (материальное начало) отождествляются.....	23
Деизм — это течение в философии, в котором Бог признается творцом мира, но, создав мир и вложив в него определенные законы, Бог более не вмешивается в дела мира .....	23
Космос — в переводе с древнегреческого означает «порядок». ....	23
Космология — учение об устройстве мира, т.е. мира такого, каким он существует в настоящее время. ....	24
Космогония — учение о происхождении мира, о процессе его становления, который привел к его современному состоянию. ....	24
Космогенез — сам процесс образования и становления мира. ....	24
Диалектика и метафизика .....	24
Диалектика .....	24
Метафизика .....	24
Агностицизм — течение в философии, в котором мир признается в принципе не познаваемым. ....	24
Релятивизм (от лат. «relativus» — относительный) .....	24
Рационализм (от латинского «ratio» — разум) .....	24
Иррационализм (от латинского «irrationalis» — неразумный, бессознательный) .....	25
Сенсуализм (от латинского «sensus» — чувство) .....	25
<i>Схема 6.</i> Проблема познаваемости мира .....	25
<b>Часть I. ФИЛОСОФИЯ ДРЕВНЕГО МИРА</b> .....	<b>25</b>
<b>Раздел 1. ФИЛОСОФИЯ ДРЕВНЕГО ВОСТОКА</b> .....	<b>25</b>
Глава 1. ДРЕВНЕКИТАЙСКАЯ ФИЛОСОФИЯ.....	25
1.1. Конфуцианство (Confucianism).....	26
<i>Таблица 3.</i> Основные качества «благородного мужа» .....	27
<i>Таблица 4.</i> «Благородный муж» и «низкий человек» .....	27
1.2. Даосизм (Taoism).....	28
Учение о Дао и Дэ в «Дао-Дэ-цзин». ....	28
<i>Таблица 5.</i> Двойственность Дао .....	28
<i>Схема 7.</i> Диалектика Инь и Ян .....	29
<i>Схема 8.</i> Даосизм: круговорот пяти стихий .....	30
Глава 2. ДРЕВНЕИНДИЙСКАЯ ФИЛОСОФИЯ .....	30
<i>Таблица 6.</i> Веды .....	30

<i>Таблица 7. Система священных текстов (шрути)</i> .....	30
Пуруша .....	31
Рита .....	31
Сансара .....	31
Карма .....	31
<i>Таблица 8 Происхождение и сущность кармы</i> .....	31
<i>Схема 9. Древнеиндийская философия</i> .....	31
Школы индийской философии .....	32
2.1. Ортодоксальные школы .....	32
Миманса (Mīmāṃsā) .....	32
Основные труды .....	32
Философские воззрения .....	32
Ньяя (Nyāya) .....	33
Основные труды .....	33
Философские воззрения .....	33
Освобождение .....	33
Теория познания и логика .....	33
Логический вывод .....	33
Сравнение .....	34
Свидетельство (шабда) .....	34
Объекты познания .....	34
Отношение к Богу .....	34
<i>Схема 10. Ньяя: виды познания</i> .....	34
Вайшешика (Vaiśeṣika) .....	34
Основные труды .....	34
Философские воззрения .....	35
Субстанция .....	35
Душа .....	35
Манас (ум) .....	35
<i>Схема 11. Вайшешика: семь видов реальности</i> .....	35
Присущность .....	36
Санкхья (Sāṃkhya) .....	37
<i>Таблица 9. Гуны и их свойства</i> .....	37
<i>Таблица 10. Гуны и аханкары</i> .....	37
<i>Схема 12. Санкхья: космогония</i> .....	38
Йога (Yoga) .....	39
Основные труды .....	39
Философские воззрения .....	39
Природа человеческого «я» .....	39
Освобождение .....	39
<i>Таблица 11. Пять основных состояний читты</i> .....	39
<i>Таблица 12. Пути освобождения</i> .....	40
Сверхъестественные способности .....	40
Отношение к Богу .....	40
<i>Таблица 13. Восемь вспомогательных средств дня очищения и просветления читты</i> .....	40
<i>Окончание таблицы 13</i> .....	41
<i>Схема 13. Йога и ее место в индийской философии</i> .....	41
2.2. Неортодоксальные школы .....	41
Буддизм (Buddhism) .....	41
Основные труды .....	42
Философские воззрения .....	42
<i>Таблица 14. Четыре благородные истины</i> .....	43
<i>Таблица 15. Восьмеричный путь спасения Будды</i> .....	43
<i>Окончание таблицы 15</i> .....	43
Эволюция буддизма .....	44
<i>Таблица 16. Хинаяна и махаяна</i> .....	44
Философские школы буддизма .....	45
<i>Схема 14. Древнейшие философские школы буддизма</i> .....	45
Джайнизм (Jainism) .....	45
Основные труды .....	45
Философские воззрения .....	45
Отношение к другим философским школам .....	45
Чарвака (Cārvāka) .....	45
Основные труды .....	46

Философские воззрения. Теория познания.....	46
Онтология.....	46
<b>Раздел 2. АНТИЧНАЯ (ГРЕКО-РИМСКАЯ) ФИЛОСОФИЯ .....</b>	<b>46</b>
Глава 3. РАННИЙ ПЕРИОД АНТИЧНОЙ ФИЛОСОФИИ .....	46
<i>Таблица 17.</i> Происхождение античной философии.....	46
<i>Таблица 18.</i> Основные периоды развития античной философии .....	47
Карта 1. Источник: История древнего мира: Учеб для 5 кл. общеобразоват. учреждений VIII-VI вв. до н.э. ....	47
<i>Схема 15.</i> Ранний период античной философии: классификация школ.....	48
<i>Схема 16.</i> Ранний период античной философии: хронологические рамки .....	48
3.1. Милетская школа (Miletus Philosophy).....	49
<i>Таблица 19.</i> Милетская школа .....	49
Фалес (Thales) .....	49
Биографические сведения.....	49
Основные труды.....	49
Философские воззрения. Первоначало.....	50
Анаксимандр (Anaximander) .....	50
Биографические сведения.....	50
Основные труды.....	50
Философские воззрения. Первоначало.....	50
Космогония и космология.....	50
<i>Схема 17.</i> Анаксимандр: космогония .....	50
<i>Схема 18.</i> Анаксимандр: космология.....	50
Происхождение жизни и человека.....	51
Анаксимен (Anaximenes) .....	51
Биографические сведения.....	51
Основные труды.....	51
Философские воззрения. Первоначало.....	51
Космогония и космология.....	51
<i>Схема 19.</i> Анаксимен: космогония .....	51
Учение о душе.....	52
Учение о богах.....	52
3.2. Эфесская школа.....	52
Гераклит (Heraclitus).....	52
Биографические сведения.....	52
Основные труды.....	52
Философские воззрения. Первоначало.....	52
Диалектика.....	52
Космология и космогония.....	52
Учение о душе.....	52
По Клименту Александрийскому (III в.) .....	52
По Плутарху (I—II вв.) .....	53
По Марку Аврелию (II в.) .....	53
<i>Схема 20.</i> Гераклит: космогония.....	53
Гносеология.....	53
Судьба учения.....	53
3.3. Пифагореизм.....	53
Пифагор (Pythagoras).....	53
Биографические сведения.....	53
Основные труды.....	54
Философские воззрения. Первоначало.....	54
3.4. Пифагорейский союз .....	54
<i>Таблица 20.</i> Пифагорейский союз: периоды развития .....	54
3.5. Элейская школа (Eleatic Philosophy).....	54
<i>Таблица 21.</i> Элейская школа.....	55
Ксенофан (Xenofanes) .....	55
Парменид (Parmenides) .....	55
Зенон Элейский (Zeno of Elea).....	56
<i>Вывод.</i> Ахилл никогда не догонит Черепаху.....	57
3.6. Эмпедокл (Empedocle).....	57
<i>Схема 21.</i> Эмпедокл: космогония .....	57
3.7. Анаксагор (Anaxagoras).....	58
3.8. Атомизм (Atomic Theory) .....	59
Демокрит (Demokritos).....	59
Глава 4. КЛАССИЧЕСКИЙ ПЕРИОД АНТИЧНОЙ ФИЛОСОФИИ.....	60

<i>Схема 22. Классический период античной философии: основные школы</i> .....	60
4.1. Софистика (Sophistic).....	60
Софизмы.....	61
Софизм «Рогатый» .....	61
Софизм Эватла.....	61
4.2. Сократ (Sokrates).....	61
<i>Таблица 22. Основные сократические школы</i> .....	62
4.3. Платон (Plato).....	62
Учение об идеях.....	63
<i>Схема 23. Пирамида идей</i> .....	63
Телеология .....	63
Космология и космогония.....	63
<i>Схема 24. Платон: истоки и влияние</i> .....	64
4.4. Аристотель (Aristotle).....	65
<i>Схема 25. Классификация наук у Аристотеля</i> .....	66
<i>Таблица 23. Стадии познания</i> .....	68
<i>Схема 26. Перводвигатель и передача движения</i> .....	68
Биология.....	69
Психология.....	69
Экономика.....	70
Творческая философия. Эстетика.....	70
Судьба учения.....	70
<i>Схема 27. Аристотель: истоки и влияние</i> .....	70
4.5. Выводы .....	71
<i>Схема 28. Формирование материализма, идеализма и дуализма</i> .....	71
<i>Схема 29. Виды первоначал в древнегреческой философии</i> .....	72
Глава 5. ЭЛЛИНИСТИЧЕСКИЙ ПЕРИОД АНТИЧНОЙ ФИЛОСОФИИ.....	73
<i>Таблица 24. Классификация школ эллинистического периода</i> .....	74
5.1. Скептицизм (Scepticism).....	74
Пиррон (Pyrrho) .....	74
Секст Эмпирик (Sextus Empiricus).....	74
<i>Таблица 25. Способ рассуждения скептика</i> .....	75
5.2. Стоицизм (Stoicism).....	75
<i>Таблица 26. Три периода в истории стоицизма</i> .....	75
<i>Схема 30. Стоицизм: классификация наук</i> .....	75
<i>Таблица 27. Аргументы, оправдывающие существование в мире зла</i> .....	76
<i>Схема 31. Стоицизм: космогония</i> .....	76
<i>Схема 32. Стоицизм: истоки и влияние</i> .....	77
5.3. Эпикуреизм .....	77
Эпикур (Epicurus) .....	78
<i>Таблица 28. Виды желаний и должное отношение к ним</i> .....	78
5.4. Кинизм (Cynicism).....	79
<i>Схема 33. Школа киников</i> .....	79
5.5. Академия (Academy), или платонизм (platonism).....	80
<i>Таблица 29. Основные периоды в истории Академии</i> .....	80
5.6. Неоплатонизм (Neoplatonism).....	81
<i>Таблица 30. Основные представители неоплатонизма</i> .....	81
<i>Схема 34. Плотин: космогония</i> .....	82
<i>Схема 35. Влияние античной философии на христианскую</i> .....	82
<b>Раздел 3. ХРИСТИАНСКАЯ ФИЛОСОФИЯ ПЕРВЫХ ВЕКОВ .....</b>	<b>83</b>
Глава 6. ХРИСТИАНСКАЯ ФИЛОСОФИЯ.....	83
6.1. Формирование христианской философии .....	83
<i>Таблица 31. Направления в ранней христианской философии</i> .....	84
<i>Схема 36. Становление христианской философии</i> .....	84
6.2. Филон Александрийский (Philo of Alexandria).....	85
<i>Схема 37. Филон Александрийский: космология</i> .....	86
<i>Схема 38. Филон Александрийский: истоки и влияние</i> .....	86
6.3. Философские идеи в Новом Завете .....	86
6.4. Гностицизм (Gnosticism) .....	87
Христианский гностицизм.....	87
<i>Схема 39. Космология Василида (в изложении Иринея)</i> .....	87
6.5. Ориген (Origen).....	89
<i>Таблица 32. Три вида существ</i> .....	89
<i>Схема 40. Космология Оригена</i> .....	89
<i>Схема 41. Ориген: истоки и влияние</i> .....	90
6.6. Апологетика (Apologetics).....	91

<i>Таблица 33.</i> Основные направления апологетики .....	92
<i>Таблица 34.</i> Отношение апологетов к языческой философии .....	92
<i>Таблица 35.</i> Философские идеи апологетов.....	92
<i>Окончание таблицы 35.</i> .....	93
Аргументы против языческой философии .....	93
<i>Таблица 36.</i> Апологеты и их апологии .....	93
<i>Окончание таблицы 36.</i> .....	94
6.7. Патристика (Patristics).....	94
<i>Схема 42.</i> Классификация патристики .....	95
Августин (Augustine).....	95
<i>Схема 43.</i> «Два града».....	96
<i>Таблица 37.</i> Периодизация человеческой истории .....	97
<i>Схема 44.</i> Августин: истоки и влияние.....	97
Литература .....	98
Первоисточники.....	98
Учебники .....	98
Справочники .....	99
Монографии .....	99
<b>Часть II. ФИЛОСОФИЯ СРЕДНЕВЕКОВЬЯ И ЭПОХИ ВОЗРОЖДЕНИЯ .....</b>	<b>99</b>
Регионы средневековой философии. ....	99
Хронологические рамки Средневековья. ....	99
<i>Схема 45.</i> Хронологические рамки эпохи Средневековья.....	99
Общие черты. ....	100
Сравнительная характеристика. ....	100
<i>Таблица 38.</i> «Типы» философии в Средневековье .....	101
<i>Схема 46.</i> Средневековая философия .....	101
<b>Раздел 4. ФИЛОСОФИЯ БУДДИЙСКОГО МИРА .....</b>	<b>102</b>
<i>Схема 47.</i> Философия буддийского мира.....	102
Глава 7. ИНДИЙСКАЯ ФИЛОСОФИЯ .....	103
<i>Схема 48.</i> Средневековая индийская философии: эволюция школ .....	103
7.1. Буддийская философия.....	103
<i>Таблица 39.</i> Школы буддийской философии .....	103
<i>Таблица 40.</i> Реальное и иллюзорное .....	104
<i>Схема 49.</i> Проявленные и непроявленные дхармы .....	105
<i>Таблица 41.</i> Дхармы «волнующиеся» и «успокоенные».....	105
<i>Схема 50.</i> Сансара и нирвана (хинаяна) .....	105
<i>Схема 51.</i> Сансара и нирвана (махаяна) .....	105
7.2. Веданта (Vedanta).....	106
<i>Таблица 42.</i> Периоды развития веданты.....	106
<i>Таблица 43.</i> Школы веданты.....	107
<i>Схема 52.</i> Человеческое «я» и Брахман.....	107
<i>Таблица 44.</i> Брахман и эмпирический мир.....	107
<i>Схема 53.</i> Веданта и ее место в средневековой индийской философии.....	108
Глава 8. КИТАЙСКАЯ ФИЛОСОФИЯ.....	108
8.1. Неоконфуцианство .....	108
<i>Таблица 45.</i> Пять космических сил и их соответствия <sup>1</sup> .....	109
<i>Схема 54.</i> Неоконфуцианство: космогония <sup>2</sup> .....	109
8.2. Философия чань (дзен)-буддизма.....	110
<b>Раздел 5. ФИЛОСОФИЯ МУСУЛЬМАНСКОГО МИРА.....</b>	<b>111</b>
<i>Схема 55.</i> Средневековая философия, развивавшаяся на базе античной философии, и ее религиозные источники .....	111
Глава 9. МУСУЛЬМАНСКАЯ ФИЛОСОФИЯ .....	112
<i>Схема 56.</i> Средневековая мусульманская философия: основные течения.....	113
9.1. Калам (Kalam).....	113
<i>Схема 57.</i> Основные периоды развития калама.....	114
Ал-Ашари (al-Ash'ari).....	115
Ал-Газали (al-Ghazali) .....	115
<i>Схема 58.</i> Ал-Газали: истоки и влияние .....	116
9.2. Мусульманский перипатетизм.....	116
<i>Схема 59.</i> Мусульманский перипатетизм: истоки и влияние .....	117
Ибн-Сина (Авиценна) (Avicenna).....	117
<i>Таблица 46.</i> Типы души по Ибн-Сине.....	118
Ибн-Рушд (Аверроис) (Averroes).....	118

9.3. Суфизм (Sufism).....	119
Глава 10. ЕВРЕЙСКАЯ ФИЛОСОФИЯ.....	120
<i>Схема 60.</i> Еврейская средневековая философия: основные направления.....	121
10.1. Неоплатонизм.....	121
Ибн-Гебирил (Авицеброн) (Avicbron).....	121
10.2. Перипатетизм.....	121
Маймонид (Maimonides).....	121
<i>Схема 61.</i> Маймонид: истоки и влияние.....	122
10.3. Каббала (Kabbala).....	123
<i>Таблица 47.</i> Три мира в каббале.....	124
<i>Схема 62.</i> Космология каббалы.....	124
<i>Схема 63.</i> Каббала: истоки и влияние.....	125
<b>Раздел 6. ФИЛОСОФИЯ ХРИСТИАНСКОГО МИРА.....</b>	<b>126</b>
Глава 11. ВИЗАНТИЙСКАЯ ФИЛОСОФИЯ.....	126
Исихазм (Hesychasm).....	127
<i>Схема 65.</i> Исихазм.....	128
Глава 12. ЗАПАДНОЕВРОПЕЙСКАЯ СХОЛАСТИКА.....	129
<i>Схема 66.</i> Западноевропейская схоластика: периоды развития.....	130
12.1. Предсхоластика V—VIII вв.....	130
<i>Схема 67.</i> Тривиум.....	131
<i>Схема 68.</i> Квадривиум.....	131
12.2. Ранняя схоластика IX—XII вв.....	132
<i>Схема 69.</i> Ранний период западноевропейской схоластики.....	132
Иоанн Скотт Эриугена (Johannes Scottus Eriugena).....	133
Биографические сведения.....	133
<i>Схема 70.</i> Четверичная природа, по Эриугене.....	134
<i>Схема 71.</i> Эриугена: истоки и влияние.....	134
Ансельм Кентерберийский (Anselmus Cantuariensis).....	135
Биографические сведения.....	135
Пьер Абеляр (Petrus Abailardus).....	136
<i>Схема 72.</i> Абеляр: три вида разума.....	137
12.3. Зрелая (высокая) схоластика.....	137
<i>Схема 73.</i> Зрелая, или высокая, схоластика.....	138
Фома Аквинский (Thomas Aquinas).....	138
Биографические сведения.....	138
Антропология.....	139
<i>Схема 74.</i> Доказательства бытия Бога.....	140
<i>Схема 75.</i> Фома Аквинский: истоки и влияние.....	141
Роджер Бэкон.....	142
Биографические сведения.....	142
<i>Таблица 48.</i> Причины людского невежества.....	143
<i>Таблица 49.</i> Науки, их предмет и польза.....	143
<i>Схема 76.</i> Роджер Бэкон: пути познания.....	144
Дунс Скот (Duns Scotus).....	145
<i>Таблица 50.</i> Философия и теология.....	145
<i>Схема 77, а.</i> Возникновение индивидуальных объектов по учению перипатетиков.....	146
<i>Схема 77, б.</i> Возникновение индивидуальных объектов по учению Дунса Скота.....	146
Мейстер Экхарт (Eckhart).....	146
<i>Схема 78.</i> Освобождение души.....	148
<i>Схема 79.</i> Экхарт: истоки и влияние.....	148
12.4. Поздняя схоластика.....	149
Оккам (Occam).....	150
Буридан (Buridan).....	150
12.5. Проблема знания и веры в европейской схолистике.....	151
<i>Схема 80.</i> Проблема знания и веры в средневековой философии.....	151
12.6. Проблема универсалий в средневековой философии.....	152
<i>Схема 81.</i> Тройное существование универсалий.....	153
<i>Схема 82.</i> Номинализм и реализм в европейской схолистике.....	155
<i>Схема 83.</i> Существование универсалий.....	155
Литература.....	156
Первоисточники.....	156
Учебники.....	156
Справочники.....	156
Монографии.....	156

Глава 13. ЕВРОПЕЙСКАЯ ФИЛОСОФИЯ ЭПОХИ ВОЗРОЖДЕНИЯ.....	157
<i>Схема 84.</i> Европейская философия эпохи Возрождения: истоки и основные направления.....	157
13.1. Гуманизм.....	158
<i>Таблица 51.</i> Истоки гуманизма.....	158
13.2. Философско-магические представления.....	159
<i>Схема 85.</i> Творение мира по «Герметическому корпусу».....	160
13.3. Ренессансный платонизм.....	161
13.4. Пантеизм.....	161
<i>Схема 86.</i> Пантеизм: основные виды.....	161
<i>Схема 87.</i> Пантеизм: основные этапы развития.....	162
Николай Кузанский (Nicolaus Cusanus).....	162
<i>Таблица 52.</i> Этапы познания.....	164
<i>Схема 89.</i> Николай Кузанский: истоки и влияние.....	164
13.5. Натурфилософия.....	164
Парацельс (Paracelsus).....	166
<i>Схема 90.</i> Парацельс: истоки и влияние.....	166
Телезио (Telesio).....	167
<i>Схема 91.</i> Телезио: истоки и влияние.....	168
13.6. Мистицизм.....	169
Бёме (Vöhmе).....	169
<i>Схема 92.</i> Структура тварного мира.....	170
<i>Схема 93.</i> Теософия.....	171
<i>Таблица 53.</i> Троичность Бога (по Бёме).....	172
<i>Схема 94.</i> Бёме: истоки и влияние.....	172
13.7. Социальная философия.....	173
<i>Схема 95.</i> Социальная философия эпохи Возрождения.....	174
Макиавелли (Machiavelli).....	174
Утопизм.....	175
Ренессансный утопизм.....	176
<i>Схема 96.</i> Утопизм: основные периоды развития.....	176
Литература.....	177
Первоисточники.....	177
Учебники.....	177
Справочники.....	178
Монографии.....	178
<b>Часть III. ФИЛОСОФИЯ НОВОГО ВРЕМЕНИ.....</b>	<b>178</b>
<b>Раздел 7. ФИЛОСОФИЯ XVII—XVIII вв.....</b>	<b>178</b>
<i>Схема 97.</i> Культура Нового времени: хронологические рамки.....	179
Регионы развития философии.....	179
Взаимосвязь западной и восточной философии в Новое время.....	179
Формирование западной философии Нового времени.....	180
Периодизация западной философии Нового времени.....	180
<i>Таблица 54.</i> Западная философия Нового времени: хронологические и географические рамки.....	181
<i>Схема 98.</i> Западная философия эпохи Нового времени: хронологические рамки.....	181
Глава 14. ЕВРОПЕЙСКАЯ ФИЛОСОФИЯ НАЧАЛА НОВОГО ВРЕМЕНИ (XVII в.).....	181
<i>Схема 99.</i> Философия начала Нового времени (хронологические рамки).....	181
<i>Таблица 55.</i> Важнейшие новации в философии начала Нового времени.....	182
14.1. Фрэнсис Бэкон (Bacon).....	183
<i>Таблица 56.</i> Зablуждения человеческого ума.....	183
<i>Схема 100.</i> Фрэнсис Бэкон: истоки и влияние.....	184
14.2. Гоббс (Hobbes).....	185
<i>Схема 101.</i> Гоббс: истоки и влияние.....	185
14.3. Декарт (Descartes).....	186
<i>Таблица 57.</i> Сознание и материя.....	187
<i>Таблица 58.</i> Частицы и образованные из них тела.....	187
<i>Таблица 59.</i> Правила для руководства ума.....	187
<i>Таблица 60.</i> Идеи, содержащиеся в уме человека.....	188
<i>Таблица 61.</i> Правила морали.....	188
<i>Схема 102.</i> Декарт: онтология и гносеология.....	189
<i>Схема 103.</i> Декарт: истоки и влияние.....	190
14.4. Спиноза (Spinoza, d'Espinoza).....	190
<i>Таблица 62.</i> Спиноза: виды познания.....	192
<i>Схема 104.</i> Спиноза: онтология и гносеология.....	192



<i>Схема 105.</i> Спиноза: истоки и влияние .....	193
14.5. Ньютон (Newton) .....	194
<i>Таблица 63.</i> Законы динамики .....	195
<i>Таблица 64.</i> Правила для философского рассуждения .....	196
<i>Схема 106.</i> Развитие научного знания .....	196
14.6. Лейбниц (Leibniz) .....	197
<i>Схема 107.</i> Иерархия монад .....	199
<i>Схема 108.</i> Лейбниц: истоки и влияние .....	199
14.7. Локк (Locke) .....	200
<i>Таблица 65.</i> Типы познания .....	201
<i>Таблица 66.</i> Социальные законы .....	201
<i>Схема 109.</i> Локк: истоки и влияние .....	202
Литература .....	203
Первоисточники .....	203
Учебники .....	203
Справочники .....	203
Монографии .....	203
Глава 15. ФИЛОСОФИЯ ЭПОХИ ПРОСВЕЩЕНИЯ .....	203
15.1. Важнейшие новации .....	203
<i>Таблица 67.</i> Рассуждение Паскаля .....	204
Деизм .....	204
<i>Таблица 68.</i> Важнейшие новации философии эпохи Просвещения .....	205
<i>Схема 110.</i> Философы эпохи Просвещения .....	205
<i>Схема 111.</i> Эпоха Просвещения: хронологические рамки .....	205
15.2. Беркли (Berkeley) .....	206
<i>Таблица 69.</i> Внешние и внутренние идеи .....	207
<i>Схема 112.</i> Беркли: источники и влияние .....	208
15.3. Юм (Hume) .....	208
<i>Таблица 70.</i> Впечатления и идеи .....	209
<i>Таблица 71.</i> Простые и сложные восприятия .....	209
<i>Таблица 72.</i> Основания для ассоциации идей .....	209
<i>Схема 113.</i> Природа общих имен .....	210
<i>Схема 114.</i> Рождение представлений о причинно-следственной связи .....	211
<i>Схема 115.</i> Юм: истоки и влияние .....	212
<i>Таблица 73.</i> Понятие «идея» в философии Нового времени (от Декарта до Юма) .....	212
15.4. Сведенборг (Swedenborg) .....	212
15.5. Философия просветителей .....	214
Вольтер (Voltaire) .....	214
<i>Схема 116.</i> Вольтер: истоки и влияние .....	215
Монтескье (Montesquieu) .....	215
<i>Таблица 74.</i> Основные типы законов .....	216
<i>Таблица 75.</i> Виды социальных законов .....	216
<i>Таблица 76.</i> Типы правления .....	216
<i>Схема 117.</i> Монтескье: истоки и влияние .....	217
Руссо (Rousseau) .....	217
<i>Таблица 77.</i> Виды неравенства .....	218
Дидро (Diderot) .....	219
<i>Таблица 78.</i> Обоснование ненужности Бога для объяснения природы .....	219
Литература .....	220
Первоисточники .....	220
Учебники .....	220
Справочники .....	220
Монографии .....	220
<b>Раздел 8. ФИЛОСОФИЯ КОНЦА XVIII - НАЧАЛА XIX вв. ....</b>	<b>220</b>
Глава 16. НЕМЕЦКАЯ КЛАССИЧЕСКАЯ ФИЛОСОФИЯ .....	220
<i>Схема 118.</i> Немецкая классическая философия: хронологические рамки .....	220
<i>Схема 119.</i> Немецкая классическая философия: основные течения .....	221
16.1. Кант (Kant) .....	221
<i>Таблица 79.</i> Виды суждений .....	223
<i>Таблица 80.</i> Познавательные способности человека .....	223
<i>Схема 120.</i> Трансцендентальная апперцепция .....	224
Как возможны синтетические априорные суждения в теоретическом естествознании? .....	224
<i>Схема 121.</i> Порождение разумом трех идей о безусловном: трансцендентные сущности (т.е.	

находящиеся за пределами души).....	225
Этика.....	225
<i>Схема 122.</i> Истоки всеобщности и необходимости научных законов.....	226
Судьба учения.....	228
<i>Таблица 81</i> .....	228
<i>Схема 123.</i> Кант: истоки и влияние.....	228
16.2. Фихте (Fichte).....	229
<i>Схема 124.</i> Человеческое и Абсолютное сознание.....	229
<i>Схема 125.</i> Критицизм и догматизм.....	230
<i>Схема 126.</i> Диалектика «Я» и «не-Я».....	230
<i>Схема 127.</i> Свобода как деятельность <sup>2</sup> .....	231
<i>Таблица 82.</i> Понимание свободы в философии Нового времени.....	232
<i>Схема 128.</i> Фихте: истоки и влияние.....	232
16.3. Шеллинг (Schelling).....	233
<i>Схема 130.</i> Философия тождества.....	235
<i>Схема 131.</i> Схема Шеллинга.....	235
<i>Таблица 83.</i> Шеллинг: основные периоды развития.....	236
<i>Схема 132.</i> Соотношение бесконечного и конечного.....	237
<i>Схема 133.</i> Шеллинг: истоки и влияние.....	238
16.4. Гегель (Hegel).....	239
<i>Схема 134.</i> Стадии развития Абсолюта.....	239
<i>Таблица 84.</i> Стадии развития Абсолюта и структура философии.....	240
<i>Схема 135.</i> Философская система Гегеля.....	240
<i>Схема 136.</i> Первая триада (I).....	242
<i>Схема 137.</i> Вторая триада (II).....	242
<i>Схема 138.</i> Третья триада (III).....	243
<i>Схема 139.</i> Триада «Качество».....	243
<i>Схема 140.</i> Триада «Бытие».....	243
<i>Схема 141.</i> Бытие: структурные элементы.....	243
<i>Таблица 85.</i> Основные этапы развития мировой истории, искусства, религии и философии.....	246
<i>Схема 142.</i> Философия Духа: структурные элементы.....	246
<i>Схема 143.</i> Гегель: истоки и влияние.....	247
16.5. Фейербах (Feuerbach).....	247
<i>Схема 144.</i> Фейербах: истоки и влияние.....	248
Литература.....	249
Первоисточники.....	249
Учебники.....	249
Справочники.....	249
Монографии.....	250
<b>Часть IV. СОВРЕМЕННАЯ ФИЛОСОФИЯ (XIX-XX вв.).....</b>	<b>250</b>
<b>Раздел 9. ОБЩИЕ ПРОБЛЕМЫ СОВРЕМЕННОЙ ЗАПАДНОЙ ФИЛОСОФИИ.....</b>	<b>250</b>
Глава 17. ХАРАКТЕРИСТИКА СОВРЕМЕННОЙ ФИЛОСОФИИ.....	250
17.1. Регионы и хронологические рамки.....	250
<i>Схема 145.</i> Общее развитие мировой философии: хронологические рамки.....	251
17.2. Общая характеристика западной философии.....	251
<i>Таблица 86.</i> Основные периоды современной западной философии.....	252
<i>Окончание таблицы 86.</i> .....	252
<i>Схема 146.</i> Современная западная философия: хронологические рамки.....	253
<i>Схема 147.</i> Современная западная философия: генезис и взаимосвязи.....	253
Глава 18. ИСТОКИ И ОСОБЕННОСТИ СОВРЕМЕННОЙ ЗАПАДНОЙ ФИЛОСОФИИ.....	254
18.1. Истоки современной западной философии.....	254
<i>Схема 148.</i> Развитие идей немецкой классической философии в современной философии.....	254
18.2. Характерные особенности современной философии.....	255
Практицизм.....	255
<i>Таблица 87.</i> Основные объекты исследования в современной философии.....	255
Эволюционизм и время.....	256
<i>Схема 149.</i> Концепции развития.....	257
<i>Схема 150.</i> Понятия времени.....	257
Идея относительности знания.....	258
<i>Схема 151.</i> Типы истины.....	258
Естествознание и философия.....	258
<i>Схема 152.</i> Структурные уровни бытия (от эпохи Древнего мира до эпохи Возрождения).....	259
<i>Схема 153.</i> Структурные уровни бытия (аристотелевско-птолемеевская картина мира).....	259

<i>Схема 154.</i> Структурные уровни бытия (XX в.) .....	259
Влияние других наук на философию .....	260
<i>Таблица 88.</i> Влияние достижений наук в XIX—XX вв. на философию .....	262
<i>Продолжение таблицы 88.</i> .....	263
<i>Продолжение таблицы 88.</i> .....	264
<i>Окончание таблицы 88.</i> .....	265
<b>Раздел 10. СОВРЕМЕННАЯ ЗАПАДНАЯ ФИЛОСОФИЯ.....</b>	<b>266</b>
Глава 19. ОТ НАУК О ПРИРОДЕ - К НАУКАМ О ДУХЕ .....	266
19.1. Позитивизм .....	266
<i>Таблица 89.</i> Позитивизм: периоды развития .....	266
<i>Таблица 90.</i> Позитивизм: объект исследования и задача философии .....	267
Классический позитивизм .....	267
Конт (Comte) .....	267
<i>Таблица 91.</i> Три стадии развития общества и науки .....	268
<i>Схема 155.</i> Классификация наук и их методов .....	268
<i>Таблица 92.</i> Три стадии в развитии общества .....	269
Эмпириокритицизм (махизм) .....	269
Неопозитивизм .....	270
Постпозитивизм .....	271
19.2. Марксистская философия (Marxism) .....	271
К. Маркс (Marx), Ф. Энгельс (Engels) .....	271
Биографические сведения .....	271
<i>Таблица 93.</i> Три закона диалектики .....	272
<i>Схема 156.</i> Марксизм: периодизация истории .....	274
19.3. Неокантианство (Neokantianism) .....	274
<i>Схема 157.</i> Неокантианство: хронологические рамки .....	275
Физиологическое неокантианство .....	275
Марбургская школа .....	275
<i>Схема 158.</i> Кант и марбургская школа: трансцендентные сущности (т.е. находящиеся за пределами сознания) .....	276
<i>Схема 159.</i> Определенная деятельность сознания .....	277
Баденская школа .....	278
<i>Таблица 94.</i> «Науки о природе» и «науки о духе» .....	278
<i>Таблица 95.</i> Типы наук .....	279
<i>Схема 160.</i> Философия и нормы сознания .....	279
<i>Схема 161.</i> Неокантианство в Германии: основные течения .....	280
19.4. Прагматизм (Pragmatism) .....	280
<i>Таблица 96.</i> Основная задача сознания в прагматизме .....	281
19.5. Психоналитическая философия (Philosophy of Psychoanalysis) .....	281
<i>Схема 162.</i> Эволюция представлений о психике .....	282
Фрейд (Freud) .....	283
Биографические сведения .....	283
<i>Схема 163.</i> Структура психики: «первая топика» .....	285
<i>Схема 164.</i> Структура психики: «вторая топика» .....	285
<i>Таблица 97.</i> Эрос и Танатос .....	286
<i>Схема 165.</i> Фрейд: истоки и влияние .....	286
Неофрейдизм .....	286
Фромм (Fromm) .....	287
<i>Таблица 98.</i> Экзистенциальные дихотомии .....	287
Юнг (Jung) .....	288
<i>Схема 166.</i> Индивидуальное сознание и коллективное бессознательное .....	289
<i>Таблица 99.</i> Анима и мужчины .....	289
<i>Таблица 100.</i> Анимус и женщины .....	290
<i>Схема 167.</i> Природа синхроничности .....	291
<i>Схема 168.</i> Юнг: истоки и влияние .....	291
19.6. Неотомизм (Neotomism) .....	291
<i>Таблица 101.</i> Крупнейшие представители неотомизма .....	292
<i>Схема 169.</i> Иерархическая структура тварного мира .....	292
<i>Схема 170.</i> Неотомизм и его истоки .....	293
Глава 20. ОТ ФИЛОСОФИИ ЖИЗНИ - К ГЕРМЕНЕВТИКЕ .....	293
20.1. Философия жизни (Philosophy of Life) .....	293
<i>Таблица 102.</i> Жизнь и ее понимание .....	294
Шопенгауэр (Schopenhauer) .....	294
<i>Схема 171.</i> Шопенгауэр: истоки и влияние .....	295

Ницше(Nietzche) .....	296
<i>Таблица 103.</i> Три периода развития .....	296
<i>Таблица 104.</i> Воля к власти и ее проявления .....	298
<i>Схема 172.</i> Ницше: истоки и влияние .....	298
Бергсон (Bergson) .....	298
<i>Схема 173.</i> Объективное и субъективное время .....	299
<i>Таблица 105.</i> Свобода человека по Канту и Бергсону .....	300
<i>Таблица 106.</i> Интеллект и интуиция .....	301
<i>Таблица 107.</i> Закрытые и открытые общества .....	301
Дильтей (Dilthey) .....	302
<i>Схема 174.</i> Структура сознания (психики) .....	303
<i>Таблица 108.</i> Внешнее и внутреннее восприятие .....	303
Шпенглер (Spengler) .....	304
<i>Таблица 109.</i> Виды культур .....	304
20.2. Кьеркегор (Kierkegaard) .....	305
<i>Таблица 110.</i> Кьеркегор: периодизация творчества .....	305
<i>Таблица 111.</i> Кьеркегор: типы экзистенции .....	307
20.3. Феноменология (Phenomenology) .....	307
Гуссерль(Husserl) .....	308
<i>Схема 175.</i> Интенциональный акт .....	310
<i>Схема 176.</i> Ноэма и ноэзис .....	310
<i>Схема 177.</i> Гуссерль: истоки и влияние .....	311
20.4. Экзистенциализм (Existentialism) .....	311
<i>Таблица 112.</i> Основные этапы развития экзистенциализма .....	311
<i>Таблица 113.</i> Экзистенциализм религиозный и атеистический .....	312
<i>Схема 178.</i> Интенциональность экзистенции .....	312
<i>Схема 179.</i> Направление экзистенции .....	313
Хайдеггер (Heidegger) .....	314
<i>Таблица 114.</i> Забота о ближнем .....	315
<i>Схема 180.</i> Трансцендирование сознания .....	317
<i>Схема 181.</i> Структура сознания .....	317
<i>Схема 182.</i> Модусы сознания и предметный мир .....	317
<i>Схема 183.</i> Конституирование «мира-в-себе» .....	318
<i>Таблица 115.</i> Сартр: типы бытия .....	319
20.5. Герменевтика (Hermeneutics) .....	320
Основные этапы развития герменевтики .....	320
<i>Таблица 116.</i> Основные этапы развития герменевтики в Западной Европе .....	321
<i>Схема 184.</i> Этапы становления философской герменевтики .....	321
Шлейермахер (Schleiermacher) .....	322
<i>Схема 185.</i> Искусство понимания .....	323
<i>Схема 186.</i> Герменевтический круг .....	323
Развитие герменевтики Дильтеем .....	324
<i>Таблица 117.</i> Общая и философская герменевтика .....	324
Философская герменевтика .....	324
Гадамер (Gadamer) .....	325
<i>Таблица 118.</i> Трактровка герменевтического круга .....	326
Глава 21. ОТ СТРУКТУРИЗМА - К ПОСТМОДЕРНИЗМУ .....	327
21.1. Структурализм (Structuralism) .....	327
<i>Таблица 119.</i> Основные периоды развития структурализма .....	327
<i>Схема 187.</i> Развитие системного подхода и структурализма .....	328
<i>Схема 188.</i> Структурализм: сферы применения .....	329
21.2. Постструктурализм (Poststructuralism) .....	329
<i>Схема 189.</i> Структура и ее «изнанка» .....	330
<i>Схема 190.</i> Структурализм и постструктурализм: объект исследования .....	330
<i>Схема 191.</i> Интерпретация текста субъектом в постструктурализме .....	331
<i>Таблица 120.</i> Три типа философов (по Делезу) .....	334
Литература .....	335
Первоисточники .....	335
Учебники .....	336
Справочники .....	336
Монографии .....	336
<b>Часть V. РУССКАЯ ФИЛОСОФИЯ.....</b>	<b>336</b>
<b>Раздел 11 РУССКАЯ ФИЛОСОФИЯ X-XIX вв.....</b>	<b>336</b>

Хронологические и географическо-этнические рамки.....	336
Общие хронологические рамки.....	336
<i>Схема 192.</i> Русская философия: хронологические рамки.....	336
Географическо-этнические рамки.....	337
Проблема периодизации русской философии Нового времени.....	337
<i>Схема 193.</i> Общая периодизация русской философии: хронологические рамки.....	338
Глава 22. НАЧАЛЬНЫЙ ПЕРИОД РАЗВИТИЯ РУССКОЙ ФИЛОСОФИИ.....	338
22.1. Русская средневековая философия.....	338
Период Киевской Руси (XI—XIII вв.).....	338
Московский период (XIV—XVII вв.).....	338
22.2. Русская философия эпохи Просвещения.....	339
Глава 23. РУССКАЯ ФИЛОСОФИЯ ПЕРВОЙ ПОЛОВИНЫ XIX в.....	341
23.1. Чаадаев П.Я.....	341
23.2. Славянофилы и западники.....	343
<i>Таблица 121.</i> Западники и славянофилы.....	343
Славянофилы.....	344
Западники.....	344
Герцен А.И.....	345
<i>Схема 194.</i> Герцен: истоки и влияние.....	345
Глава 24. РУССКАЯ ФИЛОСОФИЯ ВТОРОЙ ПОЛОВИНЫ XIX в.....	346
<i>Схема 195.</i> Русская философия XIX в.....	346
24.1. Материалистические и революционные учения.....	347
Чернышевский Н.Г.....	347
24.2. Анархизм.....	348
<i>Таблица 122.</i> Анархизм и марксизм о государстве.....	348
<i>Окончание таблицы 122.</i> .....	348
Бакунин М.А.....	349
Кропоткин П.А.....	350
24.3. Идеалистическая философия второй половины XIX в.....	351
Данилевский Н.Я.....	351
Леонтьев К.Н.....	351
Достоевский Ф.М.....	352
Толстой Л.Н.....	353
Федоров Н.Ф.....	354
Биографические сведения.....	354
Основные труды.....	354
Философские воззрения.....	354
<i>Схема 196.</i> Федоров: истоки и влияние.....	355
Соловьев В.С.....	356
<i>Схема 197.</i> Индивидуальное «я» и Абсолют.....	357
<i>Схема 198.</i> «Многое в едином» и «многое вне единого».....	358
<i>Схема 199.</i> Стадии собирания «многого в единое».....	358
<i>Схема 200.</i> Соловьев: истоки и влияние.....	359
<b>Раздел 12. СОВРЕМЕННАЯ РУССКАЯ ФИЛОСОФИЯ.....</b>	<b>359</b>
Глава 25. РУССКАЯ ФИЛОСОФИЯ XX в.....	359
25.1. Общая характеристика.....	359
Первый период — «серебряный век» (1901—1917).....	360
Второй — советский — период (1917—1991).....	360
Русская философия в эмиграции.....	360
Советская философия в России.....	361
Третий — постсоветский — период (1991 г. — по настоящее время).....	361
<i>Таблица 123.</i> Государственная власть в России и судьбы философов.....	362
<i>Продолжение таблицы 123</i> .....	362
<i>Продолжение таблицы 123</i> .....	363
25.2. Бердяев Н.А.....	363
<i>Таблица 124.</i> Две сферы бытия человека.....	364
<i>Схема 201.</i> Трансцендирование.....	365
25.3. Шестов Лев.....	366
25.4. Франк СЛ.....	367
<i>Таблица 125.</i> Виды реальности или уровни бытия.....	368
25.5. Философия имени.....	369
Флоренский П.А.....	371
<i>Схема 202.</i> Бог и тварное бытие.....	371
<i>Таблица 126.</i> Два типа культуры и их характеристики.....	373
25.6. Ленин В.И.....	373

25.7. Русский космизм .....	374
Схема 203. Русский космизм. Философские предпосылки.....	375
Литература .....	376
Первоисточники.....	376
Учебники .....	376
Справочники .....	376
Монографии .....	376
<b>Список схем .....</b>	<b>377</b>
<b>Список таблиц.....</b>	<b>380</b>
<b>Указатель имен .....</b>	<b>382</b>
<b>Указатель терминов.....</b>	<b>385</b>

## Оглавление

Введение.....	11
<b>ЧАСТЬ I. ФИЛОСОФИЯ ДРЕВНЕГО МИРА</b>	
<b>Раздел 1. ФИЛОСОФИЯ ДРЕВНЕГО ВОСТОКА</b>	
Глава 1. ДРЕВНЕКИТАЙСКАЯ ФИЛОСОФИЯ.....	25
1.1. Конфуцианство (Confucianism).....	26
1.2. Даосизм (Taoism).....	29
Глава 2. ДРЕВНЕИНДИЙСКАЯ ФИЛОСОФИЯ.....	34
2.1. Ортодоксальные школы.....	38
Миманса ( <i>Mīmāṃsā</i> ).....	38
Ньяя ( <i>Nyāya</i> ).....	40
Вайшешика ( <i>Vaiśeṣika</i> ).....	43
Санхья ( <i>Sāṃkhya</i> ) .....	46
Йога ( <i>Yoga</i> ).....	50
2.2. Неортодоксальные школы.....	54
Буддизм ( <i>Buddhism</i> ).....	54
Джайнизм ( <i>Jainism</i> ) .....	60
Чарвака ( <i>Cārvāka</i> ) .....	61
<b>Раздел 2. АНТИЧНАЯ (ГРЕКО-РИМСКАЯ) ФИЛОСОФИЯ</b>	
Глава 3. РАННИЙ ПЕРИОД АНТИЧНОЙ ФИЛОСОФИИ.....	63
3.1. Милетская школа (Miletus Philosophy) .....	67
Фалес ( <i>Thales</i> ) .....	67
Анаксимандр ( <i>Anaximander</i> ).....	68
Анаксимен ( <i>Anaximenes</i> ).....	70
3.2. Эфесская школа.....	71
Гераклит ( <i>Heraclitus</i> ) .....	71
3.3. Пифагореизм.....	73
Пифагор ( <i>Pythagoras</i> ).....	73
3.4. Пифагорейский союз.....	74
4	
3.5. Элейская школа (Eleatic Philosophy).....	75
Ксенофан ( <i>Xenophanes</i> ) .....	76
Парменид ( <i>Parmenides</i> ).....	77
Зенон Элейский ( <i>Zeno of Elea</i> ) .....	78
3.6. Эмпедокл (Empedocle).....	80
3.7. Анаксагор (Anaxagoras).....	82
3.8. Атомизм (Atomic Theory).....	83
Демокрит ( <i>Demokritos</i> ) .....	83
Глава 4. КЛАССИЧЕСКИЙ ПЕРИОД АНТИЧНОЙ ФИЛОСОФИИ.....	86
4.1. Софистика (Sophistic).....	87
Софизмы.....	87
4.2. Сократ (Socrates).....	88
4.3. Платон (Plato).....	90
4.4. Аристотель (Aristotle).....	95
4.5. Выводы.....	104
Глава 5. ЭЛЛИНИСТИЧЕСКИЙ ПЕРИОД АНТИЧНОЙ ФИЛОСОФИИ..	106

5.1. Скептицизм (Scepticism).....	107
<i>Пиррон (Pyrrho)</i> .....	108
<i>Секст Эмпирик (Sextus Empiricus)</i> .....	108
5.2. Стоицизм (Stoicism).....	110
5.3. Эпикуреизм.....	113
<i>Эпикур (Epicurus)</i> .....	114
5.4. Кинизм (Cynicism).....	116
5.5. Академия (Academy), или платонизм (platonism).....	118
5.6. Неоплатонизм (Neoplatonism).....	120
<b>Раздел 3. ХРИСТИАНСКАЯ ФИЛОСОФИЯ ПЕРВЫХ ВЕКОВ</b>	
Глава 6. ХРИСТИАНСКАЯ ФИЛОСОФИЯ.....	123
6.1. Формирование христианской философии.....	123
6.2. Филон Александрийский (Philo of Alexandria).....	126
6.3. Философские идеи в Новом Завете.....	127
6.4. Гностицизм (Gnosticism).....	128
6.5. Ориген (Origen).....	130
6.6. Апологетика (Apologetics).....	134
6.7. Патристика (Patristics).....	138
<i>Августин (Augustine)</i> .....	140
Литература.....	144
<b>5</b>	
<b>ЧАСТЬ II. ФИЛОСОФИЯ СРЕДНЕВЕКОВЬЯ И ЭПОХИ ВОЗРОЖДЕНИЯ</b>	
<b>Раздел 4. ФИЛОСОФИЯ БУДДИЙСКОГО МИРА</b>	
Глава 7. ИНДИЙСКАЯ ФИЛОСОФИЯ.....	155
7.1. Буддийская философия.....	157
7.2. Веданта (Vedanta).....	161
Глава 8. КИТАЙСКАЯ ФИЛОСОФИЯ.....	166
8.1. Неоконфуцианство.....	166
8.2. Философия чань (дзен)-буддизма.....	169
<b>Раздел 5. ФИЛОСОФИЯ МУСУЛЬМАНСКОГО МИРА</b>	
Глава 9. МУСУЛЬМАНСКАЯ ФИЛОСОФИЯ.....	174
9.1. Калам (Kalam).....	176
<i>Ал-Ашари (al-Ash'ari)</i> .....	179
<i>Ал-Газали (al-Ghazali)</i> .....	180
9.2. Мусульманский перипатетизм.....	181
<i>Ибн-Сина (Авиценна) (Avicenna)</i> .....	183
<i>Ибн-Рушд (Аверроэс) (Averroes)</i> .....	185
9.3. Суфизм (Sufism).....	187
Глава 10. ЕВРЕЙСКАЯ ФИЛОСОФИЯ.....	189
10.1. Неоплатонизм.....	190
<i>Ибн-Гебироль (Авицеброн) (Avicebron)</i> .....	190
10.2. Перипатетизм.....	192
<i>Маймонид (Maimonides)</i> .....	192
10.3. Каббала (Kabbala).....	194
<b>Раздел 6. ФИЛОСОФИЯ ХРИСТИАНСКОГО МИРА</b>	
Глава 11. ВИЗАНТИЙСКАЯ ФИЛОСОФИЯ.....	198
<i>Исихазм</i> .....	201
Глава 12. ЗАПАДНОЕВРОПЕЙСКАЯ СХОЛАСТИКА.....	203
12.1. Предсхоластика V—VIII вв.....	205
12.2. Ранняя схоластика IX—XII вв.....	208
<i>Иоанн Скотт Эриугена (Johannes Scottus Eriugena)</i> .....	210
<b>6</b>	
<i>Ансельм Кентерберийский (Anselmus Cantuariensis)</i> .....	212
<i>Пьер Абеляр (Petrus Abailardus)</i> .....	215
12.3. Зрелая (высокая) схоластика.....	216
<i>Фома Аквинский (Thomas Aquinas)</i> .....	218
<i>Роджер Бэкон (Bacon)</i> .....	223
<i>Дунс Скот (Duns Scotus)</i> .....	226
<i>Экхарт (Eckhart)</i> .....	229
12.4. Поздняя схоластика.....	234
<i>Оккам (Occam)</i> .....	235
<i>Буридан (Buridan)</i> .....	236
12.5. Проблема знания и веры в европейской схоластике.....	236

12.6. Проблема универсалий в средневековой философии.....	239
Литература.....	245
Глава 13. ЕВРОПЕЙСКАЯ ФИЛОСОФИЯ ЭПОХИ ВОЗРОЖДЕНИЯ.....	246
13.1. Гуманизм.....	249
13.2. Философско-магические представления.....	251
13.3. Ренессансный платонизм.....	254
13.4. Пантеизм.....	255
<i>Николай Кузанский (Nicolaus Cusanus)</i> .....	257
13.5. Натурфилософия.....	261
<i>Парацельс (Paracelsus)</i> .....	263
<i>Телезио (Telesio)</i> .....	265
13.6. Мистицизм.....	268
<i>Бёме (Böhme)</i> .....	268
13.7. Социальная философия.....	275
<i>Макиавелли (Machiavelli)</i> .....	277
<i>Утопизм</i> .....	279
<i>Ренессансный утопизм</i> .....	280
Литература.....	282
<b>ЧАСТЬ III. ФИЛОСОФИЯ НОВОГО ВРЕМЕНИ Раздел 7. ФИЛОСОФИЯ XVII — XVIII вв.</b>	
Глава 14. ЕВРОПЕЙСКАЯ ФИЛОСОФИЯ НАЧАЛА НОВОГО ВРЕМЕНИ (XVII в.).....	292
14.1. Фрэнсис Бэкон (Bacon).....	294
14.2. Гоббс (Hobbes).....	298
14.3. Декарт (Descartes).....	300
14.4. Спиноза (Spinoza, d'Espinoza).....	308
14.5. Ньютон (Newton).....	315
<b>7</b>	
14.6. Лейбниц (Leibniz).....	319
14.7. Локк (Locke).....	326
Литература.....	331
Глава 15. ФИЛОСОФИЯ ЭПОХИ ПРОСВЕЩЕНИЯ.....	332
15.1. Важнейшие новации.....	332
15.2. Беркли (Berkeley).....	338
15.3. Юм (Hume).....	342
15.4. Сведенборг (Swedenborg).....	349
15.5. Философия просветителей.....	352
<i>Вольтер (Voltaire)</i> .....	352
<i>Монтескье (Montesquieu)</i> .....	355
<i>Руссо (Rousseau)</i> .....	360
<i>Дидро (Diderot)</i> .....	362
Литература.....	364
<b>Раздел 8. ФИЛОСОФИЯ КОНЦА XVIII — НАЧАЛА XIX вв.</b>	
Глава 16. НЕМЕЦКАЯ КЛАССИЧЕСКАЯ ФИЛОСОФИЯ.....	366
16.1. Кант (Kant).....	367
16.2. Фихте (Fichte).....	379
16.3. Шеллинг (Schelling).....	386
16.4. Гегель (Hegel).....	395
16.5. Фейербах (Feuerbach).....	409
Литература.....	412
<b>ЧАСТЬ IV. СОВРЕМЕННАЯ ФИЛОСОФИЯ (XIX—XX вв.)</b>	
<b>Раздел 9. ОБЩИЕ ПРОБЛЕМЫ СОВРЕМЕННОЙ ЗАПАДНОЙ ФИЛОСОФИИ</b>	
Глава 17. ХАРАКТЕРИСТИКА СОВРЕМЕННОЙ ФИЛОСОФИИ.....	415
17.1. Регионы и хронологические рамки.....	415
17.2. Общая характеристика западной философии.....	418
Глава 18. ИСТОКИ И ОСОБЕННОСТИ СОВРЕМЕННОЙ ЗАПАДНОЙ ФИЛОСОФИИ.....	423
18.1. Истоки современной западной философии.....	423
18.2. Характерные особенности современной философии.....	425
<i>Практицизм</i> .....	425
<i>Эволюционизм и время</i> .....	427
<i>Идея относительности знания</i> .....	430
<b>8</b>	
<i>Естествознание и философия</i> .....	431
<i>Влияние других наук на философию</i> .....	434



<i>Рационализм и иррационализм</i> .....	437
<b>Раздел 10. СОВРЕМЕННАЯ ЗАПАДНАЯ ФИЛОСОФИЯ</b>	
Глава 19. ОТ НАУК О ПРИРОДЕ — К НАУКАМ О ДУХЕ.....	445
19.1. Позитивизм.....	445
<i>Классический позитивизм</i> .....	447
<i>Конт (Comte)</i> .....	448
<i>Эмпириокритицизм (махизм)</i> .....	451
<i>Неопозитивизм</i> .....	453
<i>Постпозитивизм</i> .....	455
19.2. Марксистская философия (Marxism).....	455
<i>К. Маркс (Marx), Ф. Энгельс (Engels)</i> .....	456
19.3. Неокантианство (Neokantianism).....	462
<i>Физиологическое неокантианство</i> .....	463
<i>Марбургская школа</i> .....	464
<i>Баденская школа</i> .....	468
19.4. Прагматизм (Pragmatism).....	472
19.5. Психоаналитическая философия (Philosophy of Psychoanalysis)...	475
<i>Фрейд (Freud)</i> .....	478
<i>Неофрейдизм</i> .....	484
<i>Фромм (Fromm)</i> .....	484
<i>Юнг (Jung)</i> .....	486
19.6. Неотомизм (Neotomism).....	494
Глава 20. ОТ ФИЛОСОФИИ ЖИЗНИ — К ГЕРМЕНЕВТИКЕ.....	498
20.1. Философия жизни (Philosophy of Life).....	498
<i>Шопенгауэр (Schopenhauer)</i> .....	500
<i>Ницше (Nietzsche)</i> .....	503
<i>Бергсон (Bergson)</i> .....	508
<i>Дильтей (Dilthey)</i> .....	515
<i>Шпенглер (Spengler)</i> .....	518
20.2. Кьеркегор (Kierkegaard).....	520
20.3. Феноменология (Phenomenology).....	525
<i>Гуссерль (Husserl)</i> .....	527
20.4. Экзистенциализм (Existentialism).....	533
<i>Хайдеггер (Heidegger)</i> .....	537
<i>Сартр (Sartre)</i> .....	542
<b>9</b>	
20.5. Герменевтика (Hermeneutics).....	550
<i>Шлейермахер (Schleiermacher)</i> .....	554
<i>Развитие герменевтики Дильтеем</i> .....	557
<i>Философская герменевтика</i> .....	558
<i>Гадамер (Gadamer)</i> .....	559
Глава 21. ОТ СТРУКТУРАЛИЗМА — К ПОСТМОДЕРНИЗМУ.....	563
21.1. Структурализм (Structuralism).....	563
21.2. Постструктурализм (Poststructuralism).....	569
21.3. Постмодернизм (Postmodernism).....	573
Литература.....	581
<b>ЧАСТЬ V. РУССКАЯ ФИЛОСОФИЯ Раздел 11. РУССКАЯ ФИЛОСОФИЯ X—XIX вв.</b>	
Глава 22. НАЧАЛЬНЫЙ ПЕРИОД РАЗВИТИЯ РУССКОЙ ФИЛОСОФИИ.....	590
22.1. Русская средневековая философия.....	590
22.2. Русская философия эпохи Просвещения.....	591
<i>Радищев А.Н.</i> .....	592
Глава 23. РУССКАЯ ФИЛОСОФИЯ ПЕРВОЙ ПОЛОВИНЫ XIX в.....	596
23.1. Чаадаев П.Я.....	597
23.2. Славянофилы и западники.....	601
<i>Славянофилы</i> .....	602
<i>Западники</i> .....	603
<i>Герцен А.И.</i> .....	604
Глава 24. РУССКАЯ ФИЛОСОФИЯ ВТОРОЙ ПОЛОВИНЫ XIX в.....	607
24.1. Материалистические и революционные учения.....	609
<i>Чернышевский Н.Г.</i> .....	609
24.2. Анархизм.....	611
<i>Бакунин М.Л.</i> .....	612
<i>Кропоткин П.А.</i> .....	614

24.3. Идеалистическая философия второй половины XIX в.....	617
<i>Данилевский Н.Я.</i> .....	617
<i>Леонтьев К.Н.</i> .....	618
<i>Достоевский Ф.М.</i> .....	619
<i>Толстой Л.Н.</i> .....	621
<i>Федоров Н.Ф.</i> .....	623
<i>Соловьев В.С.</i> .....	627

10

**Раздел 12. СОВРЕМЕННАЯ РУССКАЯ ФИЛОСОФИЯ**

Глава 25. РУССКАЯ ФИЛОСОФИЯ XX в.....	634
25.1. Общая характеристика.....	634
25.2. Бердяев Н.А.....	642
25.3. Шестов Лев.....	647
26.4. Франк С.Л.....	649
25.5. Философия имени.....	652
Флоренский П.А.....	656
25.6. Ленин В.И.....	661
25.7. Русский космизм.....	663
Литература.....	666
Список схем.....	667
Список таблиц.....	672
Указатель имен.....	675
Указатель терминов.....	680

**Введение**

Само слово «философия» возникло на базе двух древнегреческих слов: «любовь» и «мудрость». В буквальном переводе «философия» означает «любовь к мудрости» (или «любомудрие», как называли ее ранее на Руси).

По преданию, первым слова «философия» и «философ» («любящий мудрость») употребил Пифагор. Он говорил, что мудрость присуща только богам, а все, что может человек, — это стремиться к мудрости, любить ее.

Зародилась философия в середине I тыс. до н.э. в трех древних цивилизациях: Древней Греции, Древней Индии и Древнем Китае, причем произошло это в данных странах независимо друг от друга. Во всех регионах философия возникла на базе мифологии. Попытки рационального осмысления мира и человека привели к формированию сначала предфилософии, а затем и самой философии.

**Схема 1. Этапы формирования философии**

В других регионах философия возникла значительно позднее и развивалась на базе философских учений одной из этих трех стран.

12

В истории философии принято выделять следующие периоды.

**Схема 2. Основные периоды в развитии философии**

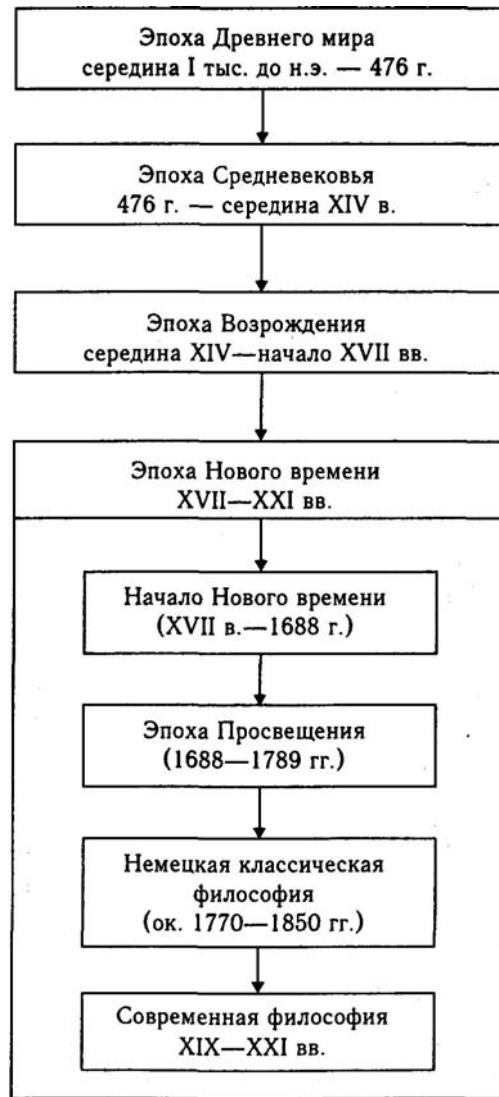

13

Изложение курса истории философии в данном учебнике строится в соответствии с этой схемой. Однако необходимо помнить, что данная периодизация возникла на базе европейской истории и не вполне адекватна для Востока.

В период своего зарождения философия включала в себя все научные знания; можно сказать, что она была наукой обо всем. Позднее начали формироваться в качестве самостоятельных отдельные научные дисциплины: уже в IV в. до н.э. в Древней Греции как теоретическая дисциплина сформировалась логика, ко II в. до н.э. сформировалась математика (геометрия Евклида и арифметика), астрономия (с астрологией), позднее — филология и некоторые др. Тем самым начался процесс дифференциации наук: сначала выделения в рамках философии различных дисциплин, а затем выделения их из философии как самостоятельных наук. В разные эпохи в разных философских учениях существовали различные точки зрения на структуру научного знания. Так, в эпоху эллинизма стоики и эпикурейцы выделяли в философии логику, физику и этику. При этом к логике относили все проблемы теории познания (включая связанные с языком), а к физике — связанные с изучением природы (т.е. астрономические, физические, биологические и т.д.). Этика (наука о человеческом поведении) считалась «ядром» философии, так как должна была указать путь к счастью или к должному поведению.

В средневековой схоластике философия (метафизика) стала пониматься как наука о высших принципах бытия и его первопричинах, при этом считаясь «служанкой богословия».

В эпоху Возрождения в качестве особой части философии выделилась натурфилософия (философия природы), на базе которой в Новое время сформировался комплекс естественных наук (физика, химия, биология и т.д.), не входящих более в область философии. В Новое же время окончательно отделились от философии и гуманитарные науки (история, лингвистика, искусствоведение и т.д.). Но и после за философией сохранилась роль методологического фундамента всех наук.

В XIX—XX вв. в марксизме на базе гегелевской философии сформировалось следующее представление о предмете философии: **философия — это наука о наиболее общих законах развития природы, общества и человеческого мышления.**

Наряду с таким пониманием предмета философии в XX в. в различных философских учениях имеют место и

многие другие подходы к решению этого вопроса — в зависимости от того, какая проблематика является центральной в том или ином учении.

14

### Схема 3. Основные разделы современной философии



15

### Основные течения в онтологии

Поскольку в философии за ее длительную историю сформировалось большое количество различных учений, то среди них на тех или иных основаниях можно выделить различные группы, школы или течения. В онтологии важнейшими являются две классификации на основании характеристики первоначал бытия: по количеству и качеству.

### Схема 4. Классификация философских учений по количеству первоначал



**Монизм** — философское учение, в котором признается существование только *одного* первоначала бытия.

*Монизм* — философское учение, в котором признается существование только *одного* первоначала бытия. Монистами являются все последовательные материалисты (Демокрит, Дидро, Гольбах, Маркс) и все последовательные идеалисты (Августин, Фома Аквинский, Гегель).

**Дуализм** — философское учение, в котором признается существование *двух* первоначал бытия

*Дуализм* — философское учение, в котором признается существование *двух* первоначал бытия (чаще всего — материального и идеального).

Первый последовательный дуалист — Аристотель. К числу дуалистов относят также Декарта и Канта.

**Плюрализм** — философское учение, в котором признается существование *многих* (более двух) первоначал бытия

*Плюрализм* — философское учение, в котором признается существование *многих* (более двух) первоначал бытия.

В основном плюрализм встречался в философии Древнего мира: например, Эмпедокл признавал в качестве первоначал четыре стихии (Земля, Огонь, Вода, Воздух) и две силы (Любовь и Вражда).

### Проблемы классификации.

*Проблемы классификации.* Деление философских учений на монизм, дуализм и плюрализм представляется достаточно четким и ясным. Но так обстоит дело только на первый взгляд, поскольку при применении этого деления к реальным учениям возникает множество проблем. Так, например, у Демокрита каждый из множества атомов является вечным (несотворимым и неуничтожимым), а значит, в каком-то смысле — самостоятельным «первоначалом». Тогда Демокрита можно и нужно отнести к плюралистам. Но если учесть, что все атомы

16

обладают некой единой природой — это материальные частицы, то их всех можно считать единым первоначалом — материей. И значит, Демокрит все-таки монист. С другой стороны, Демокрит допускает исходное существование не только атомов, но и пустоты, в которой атомы находятся и двигаются. Не следует ли в таком случае считать пустоту вторым первоначалом в философии Демокрита? Если — да, то тогда Демокрита надо отнести не к монистам, а к дуалистам.

Или в любом учебнике или справочнике сообщается, что Декарт и Кант — это дуалисты. Однако, строго говоря, они являются не дуалистами, а монистами, поскольку исходным первоначалом бытия в их учениях является Бог. Тем не менее их относят к дуалистам, поскольку Бог как бы выносится за рамки рассмотрения, и исходными объектами философского анализа оказываются у Декарта две субстанции — материя и сознание, а у Канта — человеческое сознание («вещь-для-нас») и внешний мир («вещь-в-себе»). Но в таком случае мы сменили основание деления, обращаясь не к количеству первоначал бытия, а к количеству исходных объектов рассмотрения.

Аналогичные проблемы возникают и относительно многих других философов и их учений.

Выше термины «монизм», «дуализм» и «плюрализм» определены с точки зрения онтологии, но они же иногда используются в гносеологии и в социальной философии, причем в несколько ином смысле.

**Таблица 1. Термины «монизм», «дуализм», «плюрализм» в онтологии, гносеологии и социальной философии**

В онтологии	Характеристика количества первоначал бытия
В гносеологии	Характеристика количества источников познания
В социальной философии	Характеристика количества ведущих политических сил или социальных факторов

Исходя из качества первоначал, различают материализм и идеализм.

### Схема 5. Классификация философских учений по качеству первоначал<sup>1</sup>

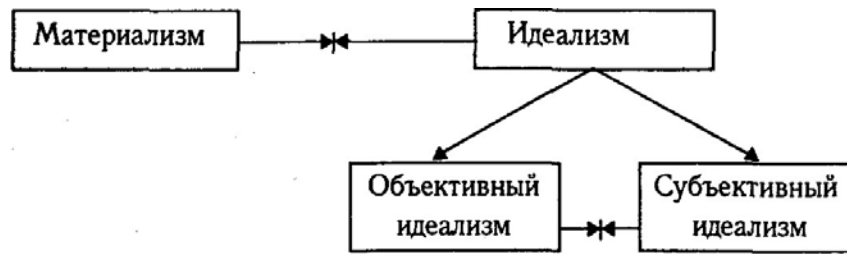

<sup>1</sup> Знак  указывает на борьбу соответствующих учений.

17

**Материализм** — это течение в философии, в котором в качестве первоначала бытия признается материя (природа).

*Материализм* — это течение в философии, в котором в качестве первоначала бытия признается материя (природа).

В Индии материализм с древнейших времен развивался в школе Чарвака, в европейской философии у его истоков стоит Демокрит, но значительную роль материализм стал играть только начиная с эпохи Просвещения (Дидро, Гольбах, Фейербах, Маркс и т.д.).

**Идеализм** — это течение в философии, в котором в качестве первоначала бытия признается некая идеальная сущность.

*Идеализм* — это течение в философии, в котором в качестве первоначала бытия признается некая идеальная сущность.

Очевидно, материализм и идеализм — два противоположных, противоречащих друг другу направления.

Внутри идеализма существуют два крупных течения.

**Объективный идеализм** — это течение в философии, в котором в качестве первоначала бытия признается некая идеальная сущность, существующая объективно

*Объективный идеализм* — это течение в философии, в котором в качестве первоначала бытия признается некая идеальная сущность, существующая объективно, т.е. вне и не зависимо от человеческого сознания (Бог, Абсолют, Идея, Мировой ум и т.п.).

Объективный идеализм зародился и развивался во многих школах Древнего мира: в Индии (все ортодоксальные школы), в Китае (конфуцианство, даосизм), в Греции и Риме (Пифагор, Платон, неоплатоники и др.), а затем в эпоху Средневековья, Возрождения и Нового времени. Свою последовательную и завершённую форму он обрел в немецкой классической философии (Гегель).

**Субъективный идеализм** — это течение в философии, в котором в качестве первоначала бытия признается человеческое сознание, человеческое «я»

*Субъективный идеализм* — это течение в философии, в котором в качестве первоначала бытия признается человеческое сознание, человеческое «я».

Наиболее последовательное воплощение субъективный идеализм получил в буддийской философии, возникшей в Древней Индии. В европейской философии субъективный идеализм в основном развивался в Новое время. Основоположником европейского субъективного идеализма принято считать Беркли, к этому же течению обычно относят Юма, Канта, сторонников экзистенциализма и феноменологии.

На протяжении всей истории философии между этими тремя направлениями в философии шла постоянная борьба. В различные эпохи в культуре разных стран ведущее место занимало то одно, то другое течение. Так, например, в европейской философии в эпохи Древнего мира, Средневековья и Возрождения господствовал объективный идеализм, в эпоху Нового времени (в XVIII—XIX вв.) его значительно потеснил материализм, а в XX в. — субъективный идеализм.

## Проблемы классификации

*Проблемы классификации.* Как и в случае с делением по количеству первоначал, деление философских учений по качеству первоначал порождает множество проблем.

Некоторые философские учения не могут быть отнесены только к одному Направлению, а сочетают в себе элементы различных. Тогда можно встретиться и с тем, что эти учения относят к тому или иному направлению на основании того, какое начало играет особо важную роль в соответ-

18

ствующем учении, является главным предметом исследования, считается наиболее важным и определяющим по сравнению с другими.

Так, например, Платона обычно называют объективным идеалистом (и соответственно — монистом), хотя он допускает в качестве первоначала бытия не только идеи, но и такую идеальную сущность, как Ум-демиург, а самое главное, исходное существование материи. Следовательно, здесь не приходится говорить об объективном идеализме в строгом смысле этого термина, и эту характеристику для учения Платона мы сохраняем потому, что в его учении идеи занимают ведущее место как объект исследований, а в его

онтологии — играют особо важную роль как идеальные образцы, причины и цели телесных вещей. Больше всего проблем при проведении данной классификации создает субъективный идеализм. Скажем, у Беркли истинным первоначалом бытия и создателем человеческих душ является Бог (т.е. мы имеем здесь дело с объективным идеализмом). Но его учение относят обычно к субъективному идеализму, поскольку главным объектом исследования является человеческое «я» (душа) и не признается реальное существование внешнего мира (природы), т.е. бытие состоит только из Бога и человеческих душ. А вот Лейбница обычно относят к объективным идеалистам, хотя для него имеет место почти такая же ситуация, как и для Беркли. А именно: истинным первоначалом бытия у него является Бог — создатель монад (неких «духовных атомов», доходящих в своем развитии до стадии «человеческого сознания»), и не признается реальное существование внешнего мира.

Весьма запутанная ситуация имеет место и относительно Канта. Из книги в книгу, из учебника в учебник кочует его характеристика как субъективного идеалиста. Основанием его причисления к последним является то, что главным объектом рассмотрения, некой «исходной реальностью» у Канта является человеческое сознание. Более того, Канта часто называют одновременно субъективным идеалистом и дуалистом, что явно противоречиво: если он субъективный идеалист, то должен признавать только одно первоначало (или первоначало одного типа) — человеческое сознание; если он дуалист, то должен признавать существование двух первоначал.

В действительности же Кант признает только одно первоначало бытия — Бога (объективный идеализм и монизм). Но в своем учении Кант как бы выносит Бога за рамки теоретического разума, и при этом главным объектом рассмотрения у него оказывается человеческое сознание. Именно поэтому Канта квалифицируют как субъективного идеалиста. Но, по Канту, бытие кроме человеческого разума содержит еще и природу (вещь-в-себе), поэтому-то Канта и называют дуалистом. Но так как, по Канту, природа в принципе не познаваема, то она и не занимает никакого серьезного места в его учении, сосредоточенном на

19

человеческом сознании. Именно это и подтверждает его характеристику как субъективного идеалиста.

И даже о буддийской философии нельзя безоговорочно утверждать, что это «чистый» субъективный идеализм: человеческое сознание («я») трактуется там как комбинация особых «духовных атомов» — дхарм. А значит, подлинными первоначалами в онтологическом смысле являются именно дхармы — некие идеальные объекты, обладающие объективным существованием («поток дхарм»). Каждая из дхарм по отдельности не есть человеческое сознание. Следовательно, в буддийской философии не имеет место утверждение о первичности человеческого сознания, значит, это, строго говоря, не субъективный, а объективный идеализм. Правда, с другой стороны, остается непонятным, существуют ли вообще дхармы вне человеческого сознания? Если нет, то все-таки человеческое сознание оказывается первичным в онтологическом смысле.

### **Пантеизм, гилозоизм и деизм.**

*Пантеизм, гилозоизм и деизм.* В философии существует также и ряд важных направлений, которые, оставаясь в рамках монизма, занимают промежуточное положение между идеализмом и материализмом.

#### **Гилозоизм**

*Гилозоизм* — философское учение, утверждающее одушевленность как живой, так и неживой природы. Гилозоизм зародился уже в древности, например, он имел место в учении Фалеса, Гераклита, стоиков и т.д. Античный гилозоизм послужил теоретическим фундаментом для пантеизма.

#### **Пантеизм — это течение в философии, в котором Бог (идеальное начало) и природа (материальное начало) отождествляются**

*Пантеизм* — это течение в философии, в котором Бог (идеальное начало) и природа (материальное начало) отождествляются: нет Бога вне природы, но и нет природы вне Бога.

Пантеизм возник в эпоху Возрождения, его идеи развивали Николай Кузанский, Джордано Бруно, а в Новое время пантеистические идеи можно обнаружить у Шеллинга, Гегеля, Соловьева и т.д.<sup>1</sup>

#### **Деизм — это течение в философии, в котором Бог признается творцом мира, но, создав мир и вложив в него определенные законы, Бог более не вмешивается в дела мира**

*Деизм* — это течение в философии, в котором Бог признается творцом мира, но, создав мир и вложив в него определенные законы, Бог более не вмешивается в дела мира: мир существует по своим законам.

Строго говоря, деизм есть особая разновидность объективного идеализма, но в то же время он был и переходным этапом на пути от объективного идеализма к материализму. Деизм возник в XVII в. и особое распространение получил в эпоху Просвещения. У истоков деизма стояли Декарт, Ньютон, Локк, к числу виднейших деистов можно отнести Вольтера, Руссо, Канта, Ломоносова.

Говоря об онтологии, необходимо знать еще несколько следующих терминов и связанных с ними понятий.

#### **Космос — в переводе с древнегреческого означает «порядок».**

*Космос* — в переводе с древнегреческого означает «порядок». Космос, или порядок, в античной философии противопоставлялся Хаосу как беспорядку, смещению.

<sup>1</sup> Подробнее о пантеизме и истории его формирования см. на с. 255.

20

**Космология** — учение об устройстве мира, т.е. мира такого, каким он существует в настоящее время.

*Космология* — учение об устройстве мира, т.е. мира такого, каким он существует в настоящее время.

**Космогония** — учение о происхождении мира, о процессе его становления, который привел к его современному состоянию.

*Космогония* — учение о происхождении мира, о процессе его становления, который привел к его современному состоянию.

**Космогенез** — сам процесс образования и становления мира.

*Космогенез* — сам процесс образования и становления мира.

### Диалектика и метафизика

*Диалектика и метафизика.* Кроме выше выделенных течений для онтологии существенны еще представления о сути бытия: является ли бытие неизменным, постоянным, неподвижным или же изменчивым и подвижным? На основании решения этого вопроса выделяют метафизику и диалектику. Но использование этих терминов затрудняется тем, что каждый из них имеет, по крайней мере, два смысла: древнегреческий и современный. Поэтому при их использовании необходимо оговаривать, какой из смыслов имеется в виду.

#### Диалектика.

- В буквальном пер. с др. греч. — «искусство вести беседу, спор»; в этом смысле термин употреблялся с древности и вплоть до Нового времени.

- В немецкой классической философии и особенно в философии марксизма термин приобретает второе значение, а именно: учение о наиболее общих закономерных связях бытия, его развития и становления; две центральные идеи диалектики:

- а) взаимосвязь всех явлений;

- б) непрерывное, бесконечное, основанное на присущих самому бытию противоречиях, развитие мира.

В этом смысле диалектика противоположна метафизике. Крупнейшие представители: Шеллинг, Гегель, Маркс, Бергсон.

Однако и само развитие может трактоваться по-разному: как развитие «по замкнутому кругу» (Шеллинг, Гегель) и как бесконечное поступательное движение (Маркс, Бергсон).

#### Метафизика.

- В буквальном пер. с др. греч. — «после физики» (о происхождении данного термина см. на с. 97). Первоначально метафизикой называлась философия Аристотеля, а начиная с эпохи Средневековья и философия вообще. В этом же смысле данный термин часто употребляется и в настоящее время, т.е.

метафизика = философия.

- В Новое время термин «метафизика» приобрел еще и значение философского учения, в котором отрицается развитие мира как бесконечное саморазвитие, т.е. учения, противоположного диалектике (во втором смысле последнего термина), т.е.

метафизика = антидиалектика.

Если не провести этого различия между смыслами, может возникнуть путаница. Так, например, Парменида и Зенона можно назвать основоположниками метафизики в современном смысле слова (так как они первыми начали утверждать, что истинное бытие абсолютно неподвижно и не-

21

изменно), но их же можно назвать и основоположниками диалектики — в древнегреческом смысле последней (они первыми начали обосновывать, доказывать свои философские идеи). Метафизиками в современном понятии слова можно считать большинство философов до XIX в.

**Агностицизм** — течение в философии, в котором мир признается в принципе не познаваемым.

*Агностицизм* — течение в философии, в котором мир признается в принципе не познаваемым.

К древнейшим европейским формам агностицизма можно отнести софистику и скептицизм, в Новое время агностицизм развивал Беркли, Юм, Кант. Агностиками чаще всего были субъективные идеалисты, тогда как материалисты и объективные идеалисты обычно признают познаваемость мира.

### Релятивизм (от лат. «relativus» — относительный)

*Релятивизм* (от лат. «relativus» — относительный) — направление в философии, возводящее в принцип относительность всякого знания, т.е. его неполноту и условность, и на этой основе отрицающее какую-либо возможность достижения объективной истины. Основы релятивизма были заложены еще софистами и скептиками, в Новое время релятивизм развивался в позитивизме.

### Рационализм (от латинского «ratio» — разум)

*Рационализм* (от латинского «ratio» — разум) — направление в философии, признающее разум основой познания, главным орудием познания, а также критерием истины.

Основы рационализма были заложены еще в античной философии (Парменид, Платон и др.), но как философское направление рационализм сформировался в Новое время; его крупнейшие представители —



Декарт, Спиноза, Лейбниц.

Рационализм противопоставит как иррационализму, так и сенсуализму (эмпиризму).

**Иррационализм (от латинского «irrationalis» — неразумный, бессознательный)**

*Иррационализм* (от латинского «irrationalis» — неразумный, бессознательный) — направление в философии, в котором ограничивается или вообще отрицается познавательная сила разума, сущность бытия при этом понимается как недоступная разуму, принципиально отличная от него. Чаще всего к иррационализму принадлежат субъективно-идеалистические учения, например философия жизни (Шопенгауэр, Ницше, Бергсон), экзистенциализм (Сартр, Камю, Хайдеггер и т.д.) и ряд других.

**Сенсуализм (от латинского «sensus» — чувство)**

*Сенсуализм* (от латинского «sensus» — чувство) — направление в философии, в котором основным источником познания признаются чувства (ощущения), они же считаются критерием истины.

Сенсуализм стремится показать, что все знание выводится из данных органов чувств («в разуме нет ничего, что прежде не содержалось бы в чувствах»). Основы сенсуализма были заложены еще в античности (Демокрит, Эпикур), но как особое направление сенсуализм сформировался в Новое время (материалистический сенсуализм — Гоббс, Локк, Дидро и т.д., идеалистический сенсуализм — Беркли, Юм и др.). В эпоху Просвещения противостояние рационализма и сенсуализма играло важнейшую роль в философии.

22

**Схема 6. Проблема познаваемости мира**

<b>Агностицизм</b> <i>Мир в принципе не познаваем</i>	<b>Релятивизм</b> <i>Мир познаваем только частично и всегда субъективно (истина всегда относительная)</i>	<i>Мир в принципе познаваем</i>
<p><i>Эпоха Древнего мира</i> Буддизм</p> <p>Античный скептицизм — Пиррон, Секст Эмпирик</p>	Софистика	<p>Высшая сущность мира (идеи) познаваемы благодаря их припоминанию — Платон.</p> <p>Мир познаваем благодаря чувственному и рациональному познанию — Аристотель.</p>
<p><i>Эпоха Средневековья</i></p> <p><i>Эпоха Возрождения</i> Ренессансный скептицизм Монтень</p>	Природа (сотворенный мир) познаваема, но Творец полностью не познаваем	И Творец, и его творение познаваемы благодаря интеллектуальной интуиции — Николай Кузанский.
<p><i>Эпоха Нового времени</i> Юм Кант</p>	Позитивизм Прагматизм	В мире нет ничего в принципе не познаваемого, есть только то, что пока еще не познано — Ленин.

## Часть I. ФИЛОСОФИЯ ДРЕВНЕГО МИРА

### Раздел 1. ФИЛОСОФИЯ ДРЕВНЕГО ВОСТОКА

#### Глава 1. ДРЕВНЕКИТАЙСКАЯ ФИЛОСОФИЯ

Философия в Китае зародилась в период VI—III вв. до н.э. на базе мифологии. Уже в мифах появляется ряд идей и понятий, которые позднее стали предметом философского осмысления. В первую очередь это представление о двух полярных силах бытия — **Инь** и **Ян**, т.е. о женском и мужском началах; представление о **Дао** как космическом законе или пути, которым следует мир; о **пяти стихиях**, из которых состоит все сущее (Огонь, Воздух, Вода, Металл, Дерево), о **тождестве** (или хотя бы подобии) человека-микрокосма и вселенной-макркосма (миф о Пань Гу) и др.

Количество различных направлений в ранний период развития китайской философии было настолько велико, что сами древние китайцы говорили о существовании «ста школ». Уже в древности предпринимались неоднократные попытки классификации этих школ, наиболее известная из них принадлежит китайскому «отцу истории» Сыма Цань (II в. до н.э.). Он выделил шесть основных течений, в древнекитайской философии, основными из которых впоследствии стали конфуцианство и даосизм.

Таблица 2 Школы древнекитайской философии

<i>Школа</i>	<i>Основная проблематика</i>
Школа Инь-Ян	философия природы (натурфилософия), проявления в природе Инь и Ян и их взаимодействие
Конфуцианство	этико-политическая проблематика
Моизм	социально-политическая проблематика
Школа имен	проблемы семантики: связь между именами и обозначаемыми объектами или явлениями
Легизм	законы, управляющие жизнью общества, и способы управления людьми
Даосизм	природа и сущность Дао и Дэ и их проявления в природе и обществе

26

### 1.1. Конфуцианство (Confucianism)

Основоположником конфуцианства был **Конфуций** (Кун Цзы — «учитель Кун»).

*Биографические сведения.* Примерное время жизни — ок. 551 — 479 гг. до н.э. Он родился в небольшом царстве Лу (на территории нынешней провинции Шаньдун), где прожил большую часть жизни. Конфуций был родом из аристократической, но обедневшей семьи. В 15 лет он начал учиться, получил хорошее образование и создал свою школу, в которой обучал учеников (по преданию их было несколько тысяч). В возрасте около 50 лет Конфуций получил высокий чиновничий ранг, но из-за политических интриг вскоре вынужден был подать в отставку, после чего несколько лет провел в странствиях по различным государствам, надеясь осуществить свой политический и социальный идеал на практике. Но сделать это ему нигде не удалось, и он вернулся домой, где продолжил преподавание.

Последние годы жизни Конфуций посвятил дальнейшей разработке своего учения, а также редактированию и комментированию древнейших текстов, лежащих в основании китайской культуры.

*Основные труды.* Главным объектом изучения в школе Конфуция были «шесть канонов», т.е. шесть древних книг, которые составляли основу обучения знати, а позднее вошли в канон конфуцианской литературы:

- 1) «И цзин» («Книга перемен» — гадательная книга);
- 2) «Ши цзин» («Книга песен»);
- 3) «Шу цзин» («Книга документов»);
- 4) «Ли цзи» («Записи о ритуале»);
- 5) «Юэ цзин» («Книга музыки» — не сохранилась как самостоятельное произведение);
- 6) «Чунь-цу» («Анналы Весен и Осеней» — хроника царства Лу, начинающаяся с 722 г. до н.э. и заканчивающаяся 479 г. до н.э., т.е. годом смерти Конфуция).

Существуют различные версии об отношении Конфуция к этим книгам. Согласно первой, он является автором всех «шести канонов», согласно другой, он был редактором и комментатором первых пяти книг, а автором только «Чунь-цу». Возможно, что Конфуций не был автором даже «Чунь-цу».

Основным источником сведений об учении Конфуция является книга «Лунь Юй» («Беседы и суждения»), составленная учениками запись бесед Конфуция с ними.

27

В эпоху Средневековья сформировалось «Тринадцатикнижие» — канон конфуцианской литературы, включающее все вышеназванные книги.

*Философские воззрения. Философствование как комментирование.* Конфуций считал своим главным долгом поведать ученикам о культурном наследии прошлого, поэтому он говорил о себе: «Я передаю, а не создаю» («Лунь Юй»). Но, передавая традиционные учения и идеи, он часто по-своему интерпретировал их в соответствии с собственными воззрениями и нравственными установками. Манера создания новой интерпретации при передаче и комментировании старых учений была унаследована конфуцианцами и стала для них традиционной: основной корпус конфуцианских сочинений представляет собой комментарии к более древним текстам.

*Исправление имен.* В культуре древнего Китая (как и других древних цивилизаций) широкое распространение получила «природная теория языка», согласно которой имена соответствуют идеальной сущности тех вещей и явлений, которые эти имена обозначают. Но со временем это соответствие начинает нарушаться (например, в силу того, что имена используют невежественные люди). Эта «порча» имен приводит к ухудшению дел в мире. Примерно такой точки зрения придерживался и Конфуций;

Он считал, что для восстановления порядка в мире (как в обществе, так и в природе) прежде всего необходимо исправление имен, т.е. **изменение вещей в соответствии с их названиями**. Один князь спросил Конфуция, в чем принцип должного правления. На это Конфуций ответил: «Пусть правитель будет правителем, министр — министром, отец — отцом, сын — сыном» («Лунь Юй»). Это значит, что тот человек, который является правителем, должен действовать в соответствии с Дао правителя, министр — с Дао министра и т.д. Если же человек поступает иначе, то хотя он и занимает пост правителя или министра и называется таковым, но по сути дела правителем или министром он не является.

*Этико-философское учение.* Конфуция мало интересовали натурфилософские проблемы типа происхождения и устройства мира (как земного, так и небесного). Конфуцианство представляет собой прежде всего этико-философское учение. Центральное место в нем занимает разработанная Конфуцием концепция **«благородного мужа»** (табл. 3), который противопоставляется «низкому человеку» (табл. 4). Благородным мужем делает человека не происхождение и не богатство, а

28

воспитание и культура, высокие нравственные качества. Он обладает следующими основными качествами.

**Таблица 3. Основные качества «благородного мужа»**

Жэнь (гуманность)	совокупность этических и нравственных норм взаимоотношений между людьми: <i>«Чего не желаешь себе, того не делай людям», «тот, кто искренне стремится к человеколюбию, не совершит зла» («Лунь Юй»).</i>
Сяо (сыновья почтительность)	совокупность норм поведения между «младшими и старшими»: <i>«Почтительность к родителям и уважительность к старшим братьям» («Лунь Юй»);</i> при этом государство трактуется как «большая семья», где император — это «отец», а чиновники — «старшие братья». <i>«Служи своему отцу так, как бы требовал от сына служить себе. Служи своему правителю так, как бы требовал от подчиненного служить тебе» («Ли цзи»).</i>
Ли (этикет)	нормы общежития, являющиеся конкретным воплощением жэнь, методом его осуществления во всех сферах жизни (от семьи до государства): <i>«Не знать этикет (ли) — значит не иметь возможности укрепиться (в должном поведении)» («Лунь Юй»).</i>
И (долг, справедливость)	совокупность «должного», которое человек обязан выполнять; смысл жизни состоит в выполнении долга, даже когда это противоречит собственным интересам и выгоде или является <i>«действием без цели»;</i> ценность должного деяния состоит в самом действии, а не результате; основой долга является жэнь
Мин (знание судьбы, или Воли Небес)	в мире действуют силы, над которыми мы не властны; поэтому лучше всего поступать, как должно, не заботясь о том, ждет ли нас успех или неудача; поступать так и значит «знать мин». <i>«Тот, кто не знает мин, не может быть благородным человеком» («Лунь Юй»).</i>

29

**Таблица 4. «Благородный муж» и «низкий человек»**

<i>Благородный муж</i>	<i>Низкий человек</i>
Следует долгу и закону	Думает лишь о своей выгоде
Требователен к себе	Требователен к другим
О нем нельзя судить по мелочам	О нем можно судить по мелочам
Можно доверить великие дела	Нельзя доверить великие дела
Живет в согласии с другими людьми, но не следует за ними	Следует за другими людьми, но не живет в согласии с ними

Ему легко услужить, но трудно доставить радость, так как он радуется лишь должному	Ему трудно услужить, но легко доставить дешевую радость
Готов идти на смерть ради других людей, блага народа и государства	Кончает жизнь самоубийством в канаве
Боится: велений Неба великих людей слов мудрецов	Не знает велений Неба и не боится его. Презирает великих людей. Не обращает внимания на слова мудрых

**Судьба учения.** После смерти Конфуция его ученики и последователи создали восемь различных школ, по-разному интерпретирующих его учение. Важнейшими являются две: школа Мэн-цзы и школа Сюнь-цзы. Уже во II в. до н.э. Конфуций был обожествлен, и конфуцианство приобрело черты религии. Но и те, кто не считал его богом, почитали его как первого Учителя, данного людям.

## 1.2. Даосизм (Taoism)

**Биографические сведения.** Основоположителем даосизма считается **Лао Цзы** («Старый мудрец» или «Старый ребенок»), который по преданию был старшим современником Конфуция. О жизни его практически ничего не известно. По легенде, в преклонном возрасте Лао Цзы решил покинуть Китай, и начальник стражи заставы, через которую он проходил, попросил его оставить Китаю часть своей мудрости. Лао Цзы согласился и написал книгу «Дао-Дэ-цзин». Многие современные ученые считают, что Лао Цзы вообще не существовал или жил значительно позже Конфуция, а «Дао-Дэ-цзин» — собрание текстов различных авторов.

30

Даосизм как философское учение в своей классической форме получил оформление и систематизацию в работах Чжуан Цзы (ок. 339—329 или 369—286 гг. до н.э.), Ле Цзы и Ян Чжу, их учеников и последователей.

На основе философских идей даосизма во II в. до н.э. начинается развитие религиозного даосизма, который в эпоху Средневековья считался одной из трех основных религий Китая (наряду с конфуцианством и буддизмом).

**Основные труды.** Лао Цзы. «Дао-Дэ-цзин» («Книга о Дао и Дэ»); Чжуан Цзы. «Чжуан Цзы» («Книга учителя Чжуан»); Ле Цзы. «Ле Цзы» («Книга учителя Ле»).

**Философские воззрения.** Центральное место в даосизме занимают проблема **Дао** как сущности бытия и **Дэ** как проявления Дао. Оба эти термина, используемые уже в мифологии, получили широкое распространение в китайской культуре и различную трактовку в философских учениях, в том числе даже внутри даосизма.

### Учение о Дао и Дэ в «Дао-Дэ-цзин».

В «Дао-Дэ-цзин» Дао понимается прежде всего как **Великий Путь**, которым следует Вселенная, или как Космический Закон, согласно которому идет возникновение, развитие и исчезновение мира, но одновременно Дао — это и субстанция, т.е. основа и носитель этого закона. Отсюда Дао может пониматься как субстантивированная закономерность всего сущего. Дао присуща благородная сила — Дэ (добродетель), посредством которой Дао себя проявляет.

Дао первично по отношению к Небу, Небо первично по отношению к Земле, Земля первична по отношению к человеку.

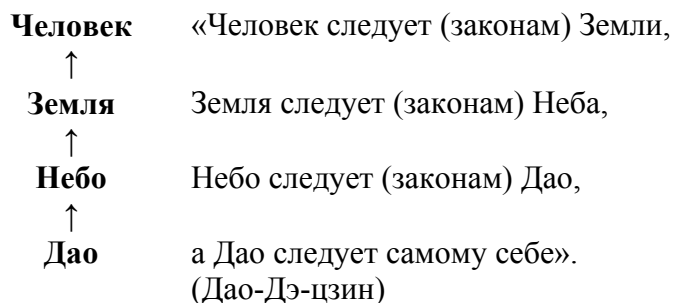

Дао — изначально и принципиально двойственная сущность. В «Дао-Дэ-цзин» можно обнаружить следующие противоречивые характеристики Дао (табл. 5).

31

**Таблица 5. Двойственность Дао**

Одинокое, отдельное от всего	Всехватывающее, всепроникающее (подобно воде)
------------------------------	---

Постоянное, бездеятельное, пребывающее в покое	Изменяющееся вместе с миром, действующее
Недоступное восприятию и познанию	Доступное для восприятия и познания
Недоступное словесному выражению, безымянное	Выразимое в имени и символе
Бестелесное	В его глубине скрыты тончайшие частицы, обладающие высшей действительностью и достоверностью
Мельчайшее	Бесконечное
Пустое	Неисчерпаемое
Порождающее «небытие», дающее начало Небу и Земле	Порождающее наличное бытие, предок «тьмы вещей»

Отсюда получается, что существуют как бы два Дао — **Небытие**, не имеющее имени (так как, назвав его, мы превращаем его в Бытие), и **Бытие**, имеющее имя.

Небытие порождает Бытие и, прежде всего, Небо и Землю. Но все вещи, входящие в состав Бытия, непрочны, существуют лишь временно, и, окончив свое существование, они опять возвращаются к своей сущности, т.е. уходят в Небытие, которое единственное является вечным.

*Развитие идей космологии и космогонии в даосизме.* В «Чжуан Цзы» Дао в космологическом плане по-прежнему выступает как порождающее начало, предшествующее миру «оформленных вещей»: «Дао, не будучи вещью среди вещей, делает вещи вещами».

Но при этом субстанциональной первоосновой бытия считается Ци (этого понятия нет в «Дао-Дэ-цзин»). Древнейшее значение этого слова (иероглифа) — «пар над жертвенным рисом», позднее данный термин получает еще ряд значений: эфир, атмосфера, воздух, дыхание, дух, темперамент, энергия, жизненная сила, материя и др.

В даосизме в космологическом смысле Ци понимается прежде всего как универсальная субстанция Вселенной, составляющая исходный Хаос (Великий Предел). Именно из Ци выделяются две противоположные силы — Инь и Ян и образуются пять стихий (Огонь, Земля, Металл, Вода, Дерево) и, соответственно, все вещи, существующие в мире и состоящие из этих стихий. И именно в Ци все они со временем

32

возвращаются. Бытие мира понимается как постоянный круговорот стихий (схема 8).

*Учение о познании.* В «Дао-Дэ-цзин» утверждается, что знание Дао доступно не всем людям, а только совершенномудрым. Это люди, лишённые всех страстей, способные видеть за борьбой вещей их гармонию, за движением — покой, за бытием — небытие. Знание Дао состоит в молчании: «Тот, кто знает, не говорит. Тот, кто говорит, не знает».

*Учение о человеке и об обществе.* Человек и человеческое общество — это часть природы, поэтому их развитие также определяется Дао. Путь подвижника состоит в постижении Дао и жизни в соответствии с ним. Отсюда основополагающий принцип даосской этики — **недеяние**: «человек с высшим Дэ бездеятелен и осуществляет недеяние», он «не стремится делать добрые дела, поэтому он добродетелен».

Принцип недеяния лежит и в основе даосской концепции правления. Лучший правитель — тот, кто не вмешивается в управление и позволяет всему идти естественным путем: «лучший правитель тот, о ком народ знает лишь то, что он существует», «когда правительство деятельно, народ становится несчастным».

*Судьба учения.* Даосизм (наряду с конфуцианством, а позднее — и буддизмом) был ведущим философским учением древнего и средневекового Китая.

Схема 7. Диалектика Инь и Ян

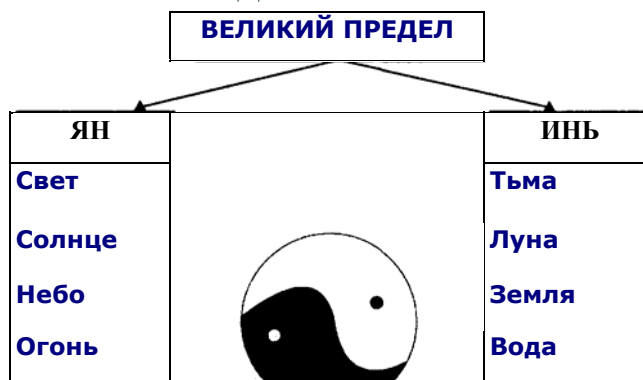

**Активност  
ь  
Мужское  
начало**

**Пассивност  
ь  
Женское  
начало**

33

**Схема 8. Даосизм: круговорот пяти стихий**

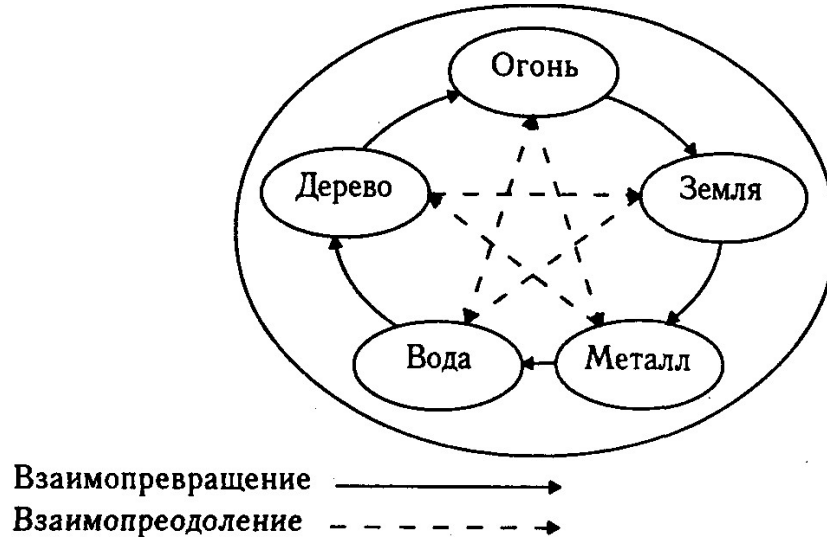

## Глава 2. ДРЕВНЕИНДИЙСКАЯ ФИЛОСОФИЯ

Философия зародилась в Индии в середине I тыс. до н.э. на базе ведийской мифологии, запечатленной в священных книгах — ведах. Веды формировались во второй половине II — начале I тыс. до н.э. и существовали сначала только в устной форме<sup>1</sup>.

**Таблица 6. Веды**

<i>Название</i>	<i>Основное содержание</i>
Ригведа	Собрание 1017 гимнов (самхит), обращенных к ведическим богам
Самаведа	Описание правильного произнесения гимнов Ригvedы (во время жертвоприношений)
Яджурведа	Описание правильного ритуала, в котором произносятся гимны Ригvedы
Атхарваведа	Собрание заклинаний, обращенные к богам, демонам, духам и т.п.

В первой половине I тыс. до н.э. возник еще ряд текстов, отнесенных к священным (литература шрути), все эти книги считались «богооткровенными», т.е. полученными людьми от богов.

К священным текстам примыкает литература смрити — различного рода комментарии и истолкования священных текстов. Литература смрити уже не считается богооткровенной — это книги, созданные людьми для разъяснения божественных истин. Основной жанр лите-

<sup>1</sup> Письменность в Индии появилась только в середине I тыс. до н.э., т.е. первоначально — на протяжении многих столетий — веды существовали и передавались исключительно в устной форме.

35

**Таблица 7. Система священных текстов (шрути)**

<i>Тип текстов</i>	<i>Основное содержание</i>
Веды	Гимны и заклинания, описания ритуалов
Брахманы	Комментарии к ведам
Араньяки (книги лесных отшельников)	Комментарии к ведам, предназначенные для отшельников

Упанишады (сидение у ног учителя — для постижения сокровенного знания)	Религиозно-философские тексты
--	-------------------------------

ратуры смрити — сутры<sup>1</sup>. Именно в жанре сутр написано большинство древнейших философских трактатов. Отдельные философские идеи можно встретить уже в Ригведе, особенно в ее последней части (десятой мандале). Но о формировании собственно философии можно говорить только в связи с древнейшими упанишадами<sup>2</sup>.

К числу важнейших философских понятий и идей, присутствующих в Ригведе, необходимо отнести понятие «пуруша», «рита» и «сансара».

### Пуруша

*Пуруша* — в чисто мифологическом плане выступает как первочеловек, зародившийся из хаоса; принесение его в жертву привело к возникновению мира (из его дыхания возник ветер, из одного глаза — солнце, из другого — Луна и т.п.). В философской трактовке пуруша — это безличное духовное начало, пронизывающее весь мир.

### Рита

*Рита* — это некий космический порядок, закон или закономерный ход вещей<sup>3</sup>. Рита предшествовала возникновению чувственного мира, телесный мир — это всего лишь проявление риты. При этом рита — это не только физический закон, но и моральный, которому подчиняются живые существа.

<sup>1</sup> Сутра — букв. «нить», книги в жанре сутр писались ритмизованной прозой в виде двустий.

<sup>2</sup> К упанишадам в индийской традиции относят 108 книг, создававшиеся с VI в. до н.э. и по XVI в. н.э.; говоря о древнеиндийской философии, имеют в виду прежде всего упанишады, созданные в I тыс. до н.э.

<sup>3</sup> Аналогичное понятие встречается в большинстве древних культур («дао» в Китае, «рта» в зороастризме и т.д.). В основе этой идеи лежит наблюдение за природой, где фиксируется некий неизменный ход вещей (круговорот сезонов, смена дня и ночи, лунные и солнечные циклы и т.д.).

36

### Сансара

*Сансара* — буквально означает «прохождение через что-нибудь, непрерывное перерождение». Это понятие базируется на представлении о родстве всего живого, т.е. обладающего душами. Душа бессмертна, и после смерти тела она вселяется в новое тело — человека, животного, растения или даже бога.

В упанишадах в роли бога — творца мира фигурирует бог Брах-ма(н), в философской интерпретации он выступает как высшая сущность мира, безличное божественное начало всего сущего. В упанишадах же получают разработку такие важнейшие понятия индийской философии, как «карма» и «сансара». Сансара (переселение душ) происходит в соответствии с законом кармы. Понятие кармы сформировалось на базе ведического понятия «риты».

### Карма

*Карма* — это причинно-обусловленный закон судьбы и одновременно та сила, которая порождается действием и способна приносить плоды определенного вида. Любой поступок, совершаемый человеком (или даже богом), влияет на его карму — улучшая или ухудшая ее. Каждый хороший поступок, совершенный в данной жизни, приводит к тому, что в этой или одной из последующих жизней с данным человеком случится нечто хорошее; аналогично, плодом любого плохого поступка является какое-либо несчастье. Понятие «кармы» использовалось и активно обсуждалось во всех школах индийской философии, получая несколько различную трактовку (табл. 8).

**Таблица 8 Происхождение и сущность кармы**

<i>Происхождение и сущность кармы</i>	<i>Школы</i>
Закон кармы устанавливается богом, бог сотворил мир в соответствии с законом кармы	Ньяя, Вайшешика
Закон кармы не зависит от бога, этот закон присущ самому миру	Буддизм, джайнизм, санкхья, миманса

Но во всех философских школах считается, что на карму влияют только поступки, совершенные под влиянием страстей, а бескорыстные и бесстрастные поступки не имеют кармических последствий и могут даже разрушать прошлую карму. Наша нынешняя судьба — это результат кармы, возникшей под влиянием наших же поступков в прошлом. Но наши нынешние действия могут преодолеть эту судьбу: отсюда открывается определенный путь к освобождению — уходу от власти кармы.

37

## Схема 9. Древнеиндийская философия



38

### Школы индийской философии.

Примерно с VI в. до н.э. начинается процесс развития древнеиндийской философии и становления различных школ и направлений. В качестве основных принято выделять девять; они делятся на ортодоксальные и неортодоксальные (схема 9).

*Ортодоксальными* называются те школы индийской философии, которые признают веды священными книгами и базируются на них. Среди ортодоксальных выделяют школы, которые базируются только на ведах — миманса и веданта, а также школы, которые кроме вед признают еще и иные источники знания: ньяя, Вайшешика, санхья и йога.

Необходимо отметить, что веданта как самостоятельная школа сформировалась значительно позднее других ортодоксальных школ — к VII—VIII вв. н.э., т.е. в эпоху Средневековья. В эпоху Древнего мира можно говорить только о существовании предпосылок веданты (в виде текстов упанишад, Бхагавадгиты и т.д.), поэтому изложение философии веданты дается в Части II.

*Неортодоксальными* называются те школы индийской философии, которые не признают веды священными и базируются на иных источниках; это буддизм, джайнизм и Чарвака.

## 2.1. Ортодоксальные школы

### Миманса (Mīmāṃsā)

Буквальное значение термина «миманса» — «размышление», «исследование», т.е. решение некоторой проблемы путем рассуждения и критического исследования. Внутри мимансы различают два основных течения: более раннее — пурва-миманса, в котором главной задачей является исследование ведического ритуала, и более позднее — утгара-миманса, где главной целью стало исследование процесса познания и его форм.

#### Основные труды.

Джаймини. «Миманса-сутра», или «Джаймини-сутра» (ок. 200 г. до н.э.).

#### Философские воззрения.

*Отношение к ведам.* Первоначальной целью мимансы было рациональное обоснование традиционного ведического ритуала, в котором произносились гимны Ригведы и совершались жертвоприношения богам.

Как и для всех ортодоксальных школ индийской философии, для мимансы характерна вера в святость и непогрешимость вед. В других ортодоксальных школах святость и авторитет вед обосновываются тем, что они являются словами Бога (или богов), но миманса не признает существование Бога-Творца (или Бога-Разрушителя). Веды в мимансе

39

считаются существующими вечно, они никем не написаны, их можно только узнать, но не создать. В защиту этого тезиса приводятся, например, следующие аргументы.

- Если бы веды были кем-нибудь созданы, то имя их создателя сохранилось бы, как сохранились сами веды. Но даже те, кто считает, что веды были кем-то сочинены, расходятся в вопросе о том, кто именно был их автором или авторами.
- В ведах говорится о связи ритуала с небесным вознаграждением, но сами люди (в их земной жизни) не



могут этого наблюдать, следовательно, никто из людей не мог об этом рассказать.

В поисках рационального обоснования тезиса о вечности вед представители мимансы разработали особый подход к речевым звукам, из которых состоят слова и предложения. Эти звуки считаются вечно существующими. В различных местах и в различное время разные люди произносят одни и те же звуки, значит, сами по себе эти звуки вневременны. Произнесение речевых звуков (человеком или богом) понимается в мимансе не как их порождение, а как «высвечивание» уже существующих объектов. Когда мы заходим в темную комнату, мы там ничего не видим, но, направляя луч фонаря в разные стороны, мы обнаруживаем в комнате различные предметы. Это не значит, что луч фонаря порождает эти предметы — все они существовали и раньше, просто свет, упавший на них, позволяет нам их обнаружить. Так обстоит дело и со звуками речи, из которых состоят тексты вед.

**Онтология.** Физический, чувственно воспринимаемый мир реально существует. Но этот мир не является результатом деятельности Бога-Творца. Все объекты, существующие в мире, образовались из материи в соответствии с кармами душ. Закон кармы является высшим законом мира; он есть одновременно физический и моральный закон бытия.

**Учение о душе и о познании.** Душа является бессмертной, вечной, субстанцией. Если бы душа погибала при смерти тела, то выполнение ведических обрядов было бы бессмысленно.

Сознание возникает в душе только тогда, когда душа соединяется с телом и когда какой-нибудь объект находится перед органами познания. Душа, освободившаяся от тела, обладает не реальным сознанием, а только возможностью сознания.

В мимансе, как и в других школах индийской философии, органы познания делятся на внешнее восприятие — это пять органов чувств (зрение, слух, обоняние, осязание, вкус) и внутреннее — это манас (ум).

40

**Освобождение.** Поведение в соответствии с предписаниями вед и бескорыстное выполнение человеком ведических обрядов постепенно уничтожает карму и делает возможным освобождение души после смерти тела. При этом в ранней мимансе освобождение понималось как нечто положительное — достижение состояния неомраченного блаженства, а в поздней — как отрицательное, т.е. прекращение рождений, а значит, и страданий.

При исполнении любого предписанного ведами ритуала в душе человека возникает некая потенция, приносящая в будущем благоприятные плоды, которыми можно будет насладиться в загробном существовании.

## Ньяя (Nyāya)

Термин «ньяя» означает «правило», «рассуждение», «аналитическое исследование», «логика».

Центральное место в философии ньяя занимают вопросы теории познания и логики; логика ньяя принималась и использовалась во всех системах индийской философии, признающих логический вывод в качестве достоверного источника познания. Онтология ньяя близка к онтологии школы Вайшешика.

Основоположником философского учения ньяя считается великий мудрец **Готама** (Гаутама), живший не позже I в. н.э.

### Основные труды.

Готама. «Ньяя-сутра».

### Философские воззрения.

#### Освобождение

**Освобождение.** Главной целью человеческого существования является достижение состояния освобождения, т.е. полного избавления от всех страданий. Для этого необходимо освободить человеческое «я» от привязанности к телу и любым вещам. Это возможно только благодаря познанию реальности, в которой пребывает человеческое «я». Но чтобы быть уверенным в том, что мы имеем дело с правильным познанием этой реальности, необходимо исследовать имеющиеся у нас способы и методы познания, выделить среди них достоверные и недостоверные.

#### Теория познания и логика

**Теория познания и логика.** Различаются два вида познания: достоверное и недостоверное ([схема 10](#)). Достоверное познание может быть четырех видов: восприятие, логический вывод, сравнение и свидетельство.

**Восприятие** есть непосредственное познание объектов, имеющее место за счет связи объектов с нашими органами чувств. В зависимости от того, какие органы чувств воспринимают объект, различаются внешнее восприятие (зрение, слух и т.п.) и внутреннее (манас-ум).

#### Логический вывод

**Логический вывод** есть опосредованный способ познания, в котором мы исходя из известных нам истинных суждений (посылок) приходим к новому суждению (заключению). Например, «Девадатта смер-

41

тен потому, что он человек, а все люди смертны». Учение о выводе в школе ньяя в целом соответствует аналогичному учению в европейской логике (силлогистике Аристотеля, хотя в ньяя исследуются и применяются далеко не все возможные фигуры и модусы силлогизмов).

## Сравнение

*Сравнение* есть способ познания, при котором мы устанавливаем связь между названием некоторого не известного нам объекта и самим этим объектом, причем данный объект называется этим именем на основании описания сходства между данным объектом и каким-либо иным известным нам объектом. Например, нам говорят, что гавайя — это дикая корова. Тогда, встретив в лесу животное, похожее на корову, мы приходим к выводу, что это животное и есть гавайя.

Так, никто из живущих людей не может наблюдать загробный мир, тем не менее верующие, доверяя своим священным книгам, пророкам и богословам, верят в существованиерая или в переселение душ.

## Свидетельство (шабда)

*Свидетельство* (шабда) есть знание о невоспринимаемых объектах, которое мы получаем от авторитетных лиц. (Аналогично, современные люди еще в школе узнают, что все вещи состоят из атомов, а атомы состоят из элементарных частиц (электронов, протонов и т.п.), и, хотя школьники непосредственно не воспринимают эти частицы, они соглашаются с этим учением, доверяя авторитету учителей и ученых).

Недостовверными видами познания считаются: память, сомнение, ошибка, гипотетический аргумент.

Кроме того, в ньяя подробно рассматриваются и изучаются различные составляющие и виды познавательного процесса, например: цель (ради которой совершается действие), дискуссия ради отыскания истины и спор ради победы, ошибки в логическом выводе и нечестные уловки, применяемые в споре, и т.д.

## Объекты познания

*Объекты познания.* В ньяя выделяются не только различные способы познания, но и объекты, достойные того, чтобы их познавать, т.е. наиболее важные для освобождения. К ним относятся: наше «я» (атман), тело, чувства и воспринимаемые чувствами качества (запах, вкус и т.п.), познавательная способность человека, манас-ум, деятельность человека, умственные дефекты, повторное рождение (по закону кармы), чувство удовольствия и неудовольствия (боли), страдание и свобода от страдания.

## Отношение к Богу

*Отношение к Богу.* В ньяя признается существование Бога. Он понимается как первопричина творения, поддержания существования и разрушения мира. Мир создается Богом ради блага всех живых существ. Но сами эти существа, обладая свободой воли, могут поступать как хорошо, так и плохо, принося тем самым себе радость и страдания. Но под руководством Бога все они (рано или поздно) постигнут свою природу и природу реальности и освободятся от страданий.

42

Схема 10. Ньяя: виды познания

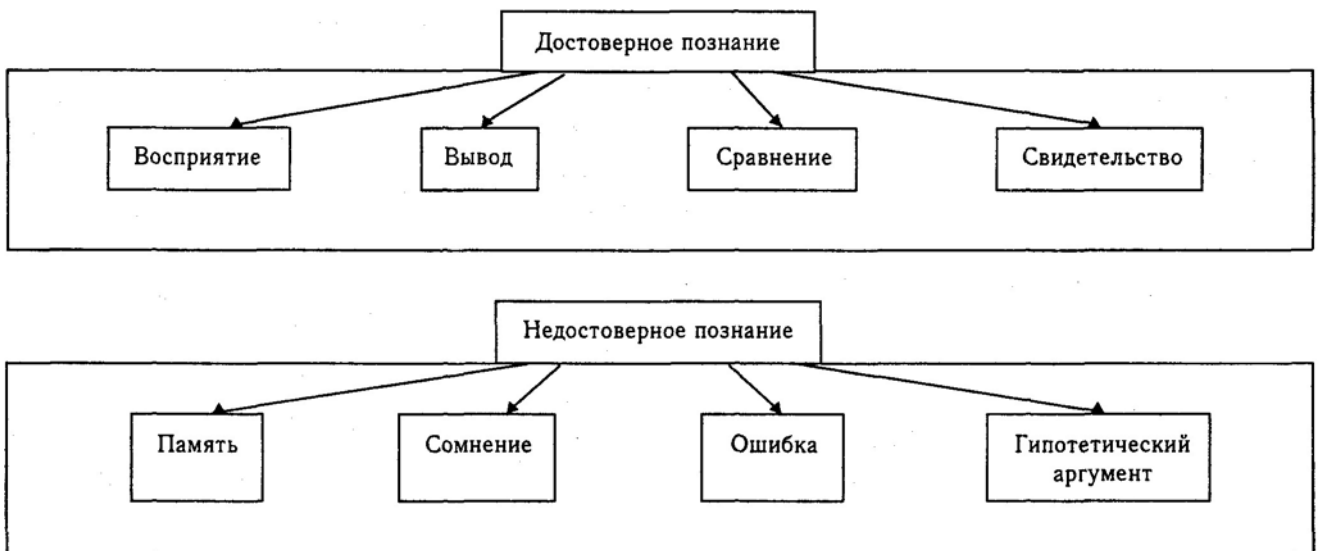

43

## Вайшешика (Vaiśeṣika)

Название «вайшешика» происходит от слова «вишеша», т.е. «различие», «особенность». Свое название данная система получила потому, что в ней особое внимание уделяется категории «различие».

Вайшешика близка к философии ньяя, разделяя теорию познания последней. Главной целью обеих этих систем является освобождение индивидуального «я».

Основоположником вайшешики считается мудрец Улука по прозвищу Канада, живший примерно в IV в. до н.э.

## Основные труды.

*Канада. «Вайшешика-сутра»; различные комментарии на эту работу.*

## Философские воззрения.

**Освобождение.** Главная цель человеческого существования состоит в полном освобождении индивидуального «я» от любой боли и страдания. Причина страданий состоит в незнании, поэтому освобождение может быть достигнуто только благодаря правильному познанию реальности.

**Онтология.** Реальность понимается как все то, что может быть названо, т.е. обозначено словами. Все эти объекты делятся на два класса:

1) объекты, которые могут быть обозначены словом «бытие», т.е. все существующие объекты (предметы, души, умы и т.д.);

2) объекты, которые могут быть обозначены словом «небытие», т.е. все не существующие объекты.

**Небытие** понимается как все несуществующие вещи и факты. Так, вещи относятся к небытию до своего рождения и после гибели. К небытию же относится отсутствие связи между двумя вещами, например отсутствие цвета у воздуха. К последнему виду небытия относится отличие одной вещи от другой, например кувшин не является тканью, следовательно, к небытию относится существование кувшина как ткани.

Выделяются шесть видов **бытия**, т.е. положительных реальностей: субстанция, качество, действие, общность, особенность, присущность.

### Субстанция

**Субстанция** понимается как нечто материальное — это то, что имеет *качество* (выделяются 24 вида качеств), или то, в чем происходит *действие* (выделяется пять видов действия — поднятие, опускание, сжатие, расширение, хождение). Качество и действие не могут существовать без субстанции, субстанция — это субстрат (носитель) качества и действия. Имеются девять видов субстанции: пять физических и четыре нефизических. Каждая из физических субстанций имеет определенное качество, воспринимаемое соответствующими органами чувств: земля — запах, вода — вкус, огонь (свет) — цвет, воздух — осязаемость, эфир — звук.

44

Субстанции земли, огня, воды и воздуха состоят из *атомов* — мельчайших неделимых частиц, являющихся вечными (несотворимыми и неуничтожимыми). Таким образом, выделяются четыре самостоятельных вида атомов. Пятая физическая субстанция — *эфир* (акаша) — является носителем звука. Эфир не состоит из частей, он вечен и един, хотя мы можем воспринимать звук, мы не можем непосредственно воспринимать эфир, и его существование логически выводится из существования звуков.

Нефизические формы субстанции — пространство, время, душа, манас (ум). *Пространство* и *время* (как и эфир) — невоспринимаемые субстанции, вечны, едины и всепроникающи. О существовании пространства мы узнаем из имеющихся различий между «здесь» и «там», «близко» — «далеко», а о времени — из различия между прошлым, настоящим и будущим.

### Душа

**Душа** — субстрат (носитель) сознания, она является вечной и всепроникающей субстанцией. Есть два вида душ: индивидуальные «я» и верховная душа («Я», или Бог). Индивидуальные «я» находятся в различных телах и сами по себе различны. Верховная душа («Я») едина и является творцом мира (реальности).

### Манас (ум)

**Манас** (ум) — это особая субстанция, носитель внутреннего чувства, благодаря которому воспринимается индивидуальная душа и ее переживания (радость, боль и т.п.). Манас по своей природе атомарен, не имеет никаких частей, он не может иметь более одного переживания одновременно. Его существование выводится логически.

Бог сотворил мир из вечных атомов, рождение и гибель всех сложных вещей есть результат соединения и распада определенных комбинаций атомов. Сами по себе атомы не могут двигаться и действовать, первоисточником всякого движения является Бог, который устраивает мир в соответствии с законом кармы, т.е. в соответствии с моральными достоинствами индивидуальных душ. Это необходимо для того, чтобы индивидуальные души могли достичь освобождения. Периоды созидания и разрушения мира постоянно сменяют друг друга.

**Всеобщность** — наличие у вещей одного класса общей природы, благодаря которой они, собственно, и относятся к этому классу. Так, все коровы имеют общую природу «коровности», все горшки — природу «горшечности» и т.п. Эта общая природа не рождается при появлении на свет индивидуальных коров или горшков, и она не исчезает при гибели отдельных коров или горшков. Эта природа является вечной сущностью, она отлична от индивидуальных вещей, но пребывает имен-

<sup>1</sup> Это понятие «общего» в индийской философии соответствует понятию «универсалии» в европейской философии.

45

## Схема 11. Вайшешика: семь видов реальности

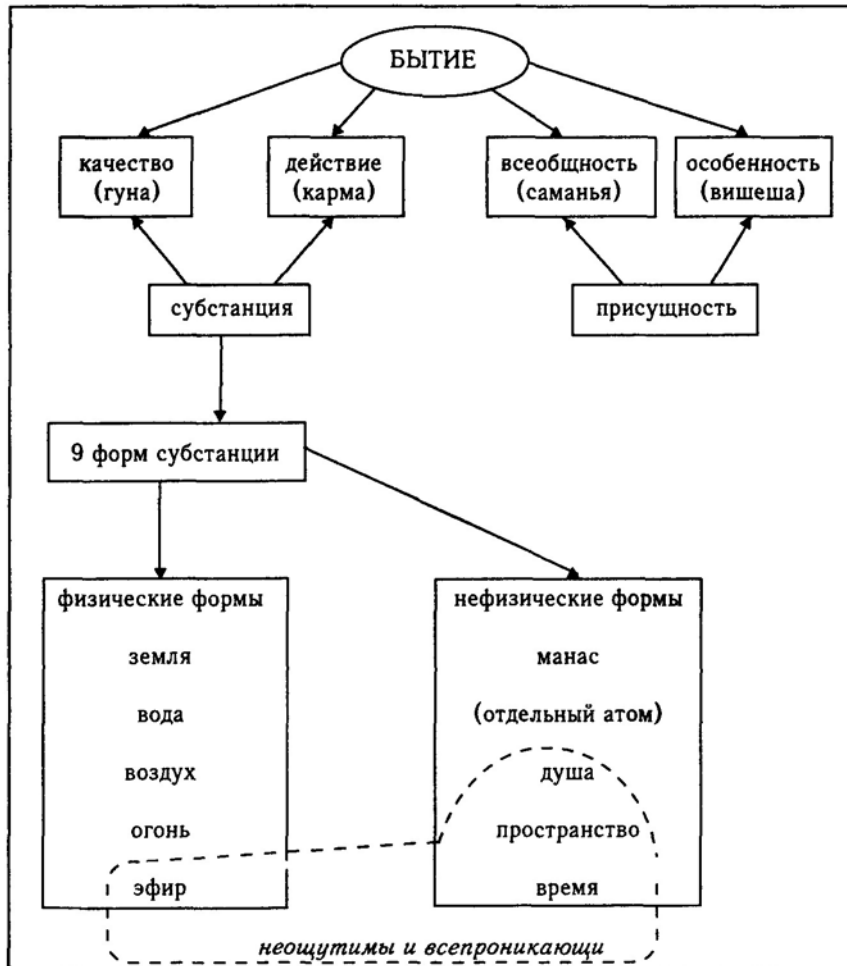

46

По степени общности эти «общие природы» делятся на:

- пара — самое общее и всепроникающее (например, «бытие»);
- парапара — промежуточное (например, «субстанция»);
- апара — низшее (например, «горшечность», «коровность»).

*Особенность* — это основа различия между вещами. Обычно мы различаем вещи благодаря тому, что у них есть разные свойства. Но для первичных элементов это было бы невозможно. Так, два атома земли абсолютно ничем не отличаются друг от друга по своим свойствам. Но так как это все-таки два разных атома, то должна существовать некая специфическая сущность, благодаря которой они есть различные атомы, а не один и тот же атом. Именно эта сущность и трактуется как особый вид реальности — особенность.

### Присущность

*Присущность* — это постоянная, вечно существующая связь двух сущностей, одна из которых пребывает в другой. Эта связь объединяет:

- целое с частями;
- качество и действие с субстанцией;
- всеобщее с особенным.

Так, красный цвет пребывает в розе, движение — в движущемся теле и т.п.

От присущности необходимо отличать такой вид связи вещей, как соединение. Соединение — это временная, случайная связь двух вещей, которые обычно существуют самостоятельно.

## Санкхья (Samkhya)

Термин «санкхья» может быть переведен как «число», «перечисление», «расчет».

Санкхья — одна из шести ортодоксальных школ древнеиндийской философии. Философия санкхья строится как перечисление основных элементов бытия в порядке их становления: от первоначал — ко всему многообразию мира.

Основоположителем санкхьи по традиции считается мудрец **Капила**, живший в VII в. до н.э.

*Основные труды.* Капила. «Санкхья-сутра» и «Санкхья-правачана-сутра».

Эти работы Капилы, так же как и работы его учеников, до нас не дошли. Древнейшим из сохранившихся является трактат Ишварак-ришны «Санкхья-карика».

*Философские воззрения. Теория причинности.* Философия санкхья строится на базе теории причинности, где рассматривается взаимосвязь материальной причины и ее следствия. Одной из центральных проблем теории причинности, широко обсуждавшейся в древнеиндий-

47

ской философии, была следующая: пребывает ли следствие в причине еще до того, как оно появляется как таковое?

Представители санкхьи положительно отвечали на этот вопрос. Причина и следствие трактовались ими как явное и неявное состояние одной и той же субстанции, а следствие рассматривалось как результат реального превращения одного объекта (причины) в другой (следствие). Так, например, творог появляется в результате превращения молока, но это превращение возможно только в силу того, что потенциально творог уже содержался в молоке. Если бы такой взаимосвязи между творогом и молоком не было, то молоко могло бы превратиться в мед или глину, или тот же творог мог бы возникнуть из меда, глины и т.п.

Признание причинно-следственных зависимостей в мире ведет нас к признанию существования материальной первопричины всех существующих предметов. Такой первопричиной они считают пракрити (материю).

*Онтология.* В философии санкхья утверждается существование двух исходных видов реальности, т.е. первоначал: пракрити и пуруши.

*Пуруша* — это идеальное начало, дух, чистое сознание, высшее «Я», он вечен (не сотворим и не уничтожим) и пассивен.

*Пракрिति* — это «не-Я», материальная субстанция, она вечна (не сотворима и не уничтожима), активна, состоит из трех гун: саттва, раджас и тамас (табл. 9).

**Таблица 9. Гуны и их свойства**

Гуна	Общая характеристика
Саттва	Лежит в основе всякого удовольствия и является источником всех положительных эмоций
Раджас	Лежит в основе всякого движения и изменения, источник страдания и всех отрицательных эмоций
Тамас	Лежит в основе пассивности, источник апатии, тьмы, безразличия, аморфности

Гуны не могут непосредственно восприниматься человеком, это умопостигаемые сущности, об их существовании мы можем судить только благодаря их следствиям — объектам физического мира, для которых характерно преобладание той или иной гуны и которые, соответственно, вызывают в нас радость, страдание или безразличие.

48

Гуны могут находиться в состоянии как равновесия, так и противоборства. В начальном состоянии пракрити гуны пребывают в равновесии, они переплетены, как пряди в канате.

При соприкосновении пракрити и пуруши начинается волнение в пракрити, нарушается исходное равновесие гун, они обособляются и, соединяясь в разных комбинациях, образуют мир объектов. Первым приходит в движение раджас, являющийся источником всякого движения, благодаря ему начинают вибрировать саттва и тамас.

Первое, что появляется в мире, это **махат**, или **буддхи**. Поскольку эта первосущность является зародышем всех будущих объектов, она есть махат, т.е. *великое единство*. Но одновременно она есть и буддхи, т.е. *интеллект*, перед которым стоит задача познания бытия и который также стимулирует развитие мира. Его возникновение связано с преобладанием гуны саттвы.

Развитие буддхи приводит к появлению **аханкары**, главной функцией которой является чувство «Я и мое».

В зависимости от того, какая гуна является преобладающей, имеют место три вида аханкары (табл. 10).

**Таблица 10. Гуны и аханкары**

Доминирующая гуна	Результат действия аханкары

Саттва	Рождается <i>пять органов познания</i> : слух, осязание, зрение, вкус, обоняние; <i>пять органов действия</i> : находящиеся во рту, в руках, в ногах, анусе и половых органах; они выполняют функции, соответственно, речи, хватания, передвижения, очищения и воспроизводства; <i>манас (ум)</i> , который является органом и познания, и действия
Тамас	Рождаются <i>пять тонких элементов</i> , являющихся потенциями звука, осязания, цвета, вкуса и запаха; из этих пяти тонких элементов рождаются <i>пять вещественных элементов</i> : эфир (акаша), воздух, огонь, вода и земля
Раджас	Порождается энергия, необходимая для превращения аханкары, находящейся в первых двух состояниях, в их продукты (следствия)

49

**Схема 12. Санкхья: космогония**

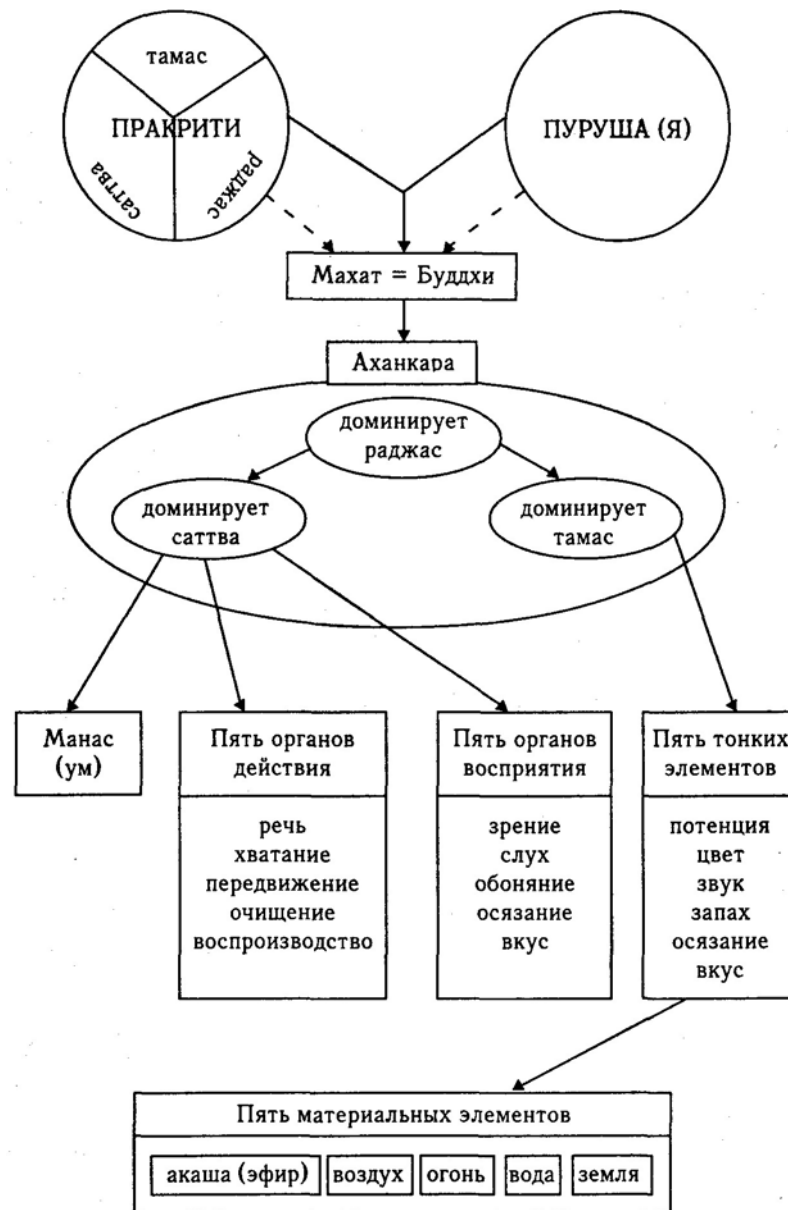

50

*Освобождение.* Человеческое «я» само по себе свободно и бессмертно. Но под влиянием невежества и незнания оно смешивает себя с телом, чувствами и умом (манасом). Поэтому, когда страдает, например,

тело, нашему «я» кажется, что это страдает оно само. Как только наше «я» осознает свое отличие от «не-я» (т.е. тела, чувств и ума-манаса), оно достигает состояния освобождения, становясь бесстрастным наблюдателем событий мира. Но для этого еще недостаточно просто понять эту истину, необходимо пройти долгий путь воспитания и постоянных размышлений о сути бытия и сущности нашего «я».

Освобождения мы можем достичь или оставаясь в этом мире — при жизни, или после смерти тела — в другом мире.

*Отношение к Богу.* Философия санкхьи отвергает веру в Бога, выдвигая при этом следующие аргументы. Во-первых, существование Бога не может быть доказано. Во-вторых, мы можем объяснить возникновение и существование мира, не прибегая к понятию Бога, т.е. оно нам не нужно. Некоторые представители санкхьи все-таки допускали существование Бога, но только как бесстрастного наблюдателя, а не создателя мира.

## Йога (Yoga)

Термин «йога» переводится как «соединение», «участие», «порядок», «глубокое размышление», «созерцание». Йога — одно из шести направлений ортодоксальной индийской философии. Важнейшей особенностью йоги является разработка системы специальных приемов для достижения особого духовного состояния, в котором достигается освобождение от физического мира и происходит осознание высшего «Я» (пуруши — Космического сознания). Этой цели служат как аскетизм, так и медитация (глубокое размышление).

Многие идеи йоги можно обнаружить в древних текстах: в ведах говорится о возможности обретения сверхъестественных способностей благодаря аскетической практике, в ранних упанишадах упоминаются практика йоги и составные части йоги, в Бхагавадгите говорится о трех путях освобождения (карма-йога, джняна-йога и бхакти-йога) и т.д.

Основоположником классической йоги считается великий мудрец *Патанджали*, живший около II в. до н.э.

### Основные труды.

Патанджали. «Йога-сутра» («Патанджали-сутра»); Вьяса. «Йога-бхашья» («Вьяса-бхашья») — комментарии к «Йога-сутре»; Вачаспати. «Таттва вайшаради» — комментарии к «Йога-бхашья».

51

### Философские воззрения.

*Йога и другие школы индийской философии.* Значение йоги как метода постижения высшей истины признается почти во всех школах индийской философии — как ортодоксальных, так и неортодоксальных. Применение йоги считалось лучшим способом очищения тела и ума, что необходимо для практической реализации философии. Приемы, выработанные в йоге, используются во всех остальных течениях индийской философии, кроме мимансы и Чарваки.

Как философское учение йога во многом смыкается с учением санкхьи, принимая ее теорию познания и онтологию. В этом смысле йогу можно считать практическим применением теории санкхьи.

Но в отличие от санкхьи йога признает существование Бога как высшего «Я», отличного от всех остальных «я».

### Природа человеческого «я».

Само по себе человеческое «я» представляет собой чистое сознание. Но по незнанию это «я» отождествляет себя с **умом-читтой**, которое является первым продуктом пракрити (материи), состоящим (как и пракрити) из трех гун: саттва (источник удовольствия), раджас (источник действия и страдания) и тамас (источник пассивности и апатии).

Ум-читта (являясь продуктом пракрити) сам по себе лишен сознания, но, находясь рядом с «я», он с такой силой отражает «я», что начинает казаться разумным. Когда читта приходит в то или иное душевное состояние, «я» отражается в нем и склонно считать это состояние своим собственным, т.е. «я» кажется, что оно само переживает взросление и старение, сон и бодрствование, ощущения радости и страдания и т.п. (табл. 11).

Человеческое «я» связано с физическим телом и тонким телом, состоящим из чувств, внутреннего ума (манаса), эмпирического «я» (с которым связаны переживания радости и страдания). Состояния физического и тонкого тела оказывают влияние на ум-читту, усиливая или ослабляя в нем влияние тех или иных гун.

### Освобождение.

Высшая цель йоги состоит в достижении освобождения. Патанджали считал, что это возможно только благодаря осознанию отличия нашего подлинного «я» от физического мира, включая наше тело, ум (манас) и эмпирическое «я». Для этого необходимо ограничить или подавить их функции, в результате происходит успокоение читты, и «я» может приобрести опыт и самосознание божественного «Я» (пуруши). Это божественное «Я» стоит выше всякой физической реальности с ее пространственно-временным и причинно-следственным устройством, находится вне зла и страданий, смерти и разрушения.

52

## Таблица 11. Пять основных состояний читты

<i>Состояние ума-читты</i>	<i>Общая характеристика</i>
Рассеянное, беспокойное	Ум блуждает от одного объекта к другому, читта находится под влиянием гун <i>раджас</i> и <i>тамас</i> , притягивается к чувственным объектам, порождает стремление к могуществу
Притуплённое	Состояние как во сне, читта находится под влиянием гуны <i>тамас</i> , это ведет к пороку, неведению, сну
Относительно успокоенное	Читта освобождается от влияния гуны тамас и находится под влиянием гуны <i>раджас</i> , что создает возможность познания и совершения добродетельных поступков
Сосредоточенное	Ум останавливается на одном объекте — предмете размышления, читта освобождается от влияния гуны раджас и находится под влиянием только гуны <i>саттвы</i>
Сдержанное	Прекращение всех видов душевной деятельности, читта остается в первоначальном состоянии невозмутимости и спокойствия; это состояние экстаза

Для достижения освобождения возможны три пути.

**Таблица 12. Пути освобождения**

Карма-йога	Путь активного действия
Джняна-йога	Путь познания
Бхакти-йога	Путь любви к Богу

Для очищения и просветления читты используются восемь вспомогательных средств, которым соответствуют определенные правила этического поведения (табл. 13).

### **Сверхъестественные способности.**

Сторонники йоги утверждают, что занятия йогой позволяют человеку приобрести сверхъестественные способности: способность ясновидения и телепатии, способность делаться невидимым, появляться одновременно в разных местах и проходить через каменные стены, приручать любых животных и т.п. Но

обретение этих способностей ни в коем случае не являются в йоге самоцелью.

### **Отношение к Богу.**

Патанджали при рассмотрении теоретических проблем не прибегает к понятию Бога. Поклонение Богу имеет у него скорее практический характер, так как является одним из средств достижения состояния самадхи. Позднее в йоге проблема Бога обретет и теоретический характер. В частности, будут разработаны несколько доказательств существования Бога, например:

- о существовании Бога как высшего «Я» говорят веды и другие священные книги; следовательно, Бог существует;
- в любом множестве объектов, обладающих неким свойством в различной степени, должен существовать объект, обладающий данным свойством в высшей степени. В мире есть существа, обладающие познанием и могуществом в различной степени. Следовательно, должно быть существо, обладающее совершенным познанием и абсолютным могуществом, т.е. Бог.

**Таблица 13. Восемь вспомогательных средств дня очищения и просветления читты**

<i>Средство</i>	<i>Основное содержание</i>
Яма (воздержание)	1. Не причинять зло никакому живому существу 2. Не воровать 3. Контроль над чувственными желаниями и страстями 4. Не принимать ненужные дары



Нияма (культура)	1. Внешнее очищение: очищение тела путем омовения и потребления только чистой пищи 2. Внутреннее очищение: очищение ума посредством воспитания дружелюбия, доброжелательности, бодрости для того, чтобы делать добро людям — не взирая на их пороки 3. Привычка довольствоваться тем, что приходит само собой — без внешних усилий 4. Умерщвление плоти (привычка переносить холод, жару и т.п.) 5. Привычка к регулярному чтению религиозной литературы 6. Размышления о Боге и смирение перед Ним
Асаны (положения тела)	Правильные положения тела, способствующие возвращению и сохранению здоровья, предотвращению болезней, сохранению жизненной энергии и контролю за нервной системой

54

**Окончание таблицы 13**

<i>Средство</i>	<i>Основное содержание</i>
Пранаяна (контроль за дыханием)	Регулирование дыхания, что необходимо для сосредоточения ума
Пратьяхара (удаление чувств)	Удаление чувств от внешних объектов и контроль за чувствами со стороны ума
Дхарана (внимание)	Дисциплина ума, состоящая в фиксации читты на определенном объекте
Дхьяна (созерцание)	Равномерное течение мысли вокруг и около объекта внимания
Самадхи (сосредоточение)	На этой ступени ум настолько глубоко погружен в объект созерцания, что принимает форму объекта и теряет себя

**Схема 13. Йога и ее место в индийской философии**

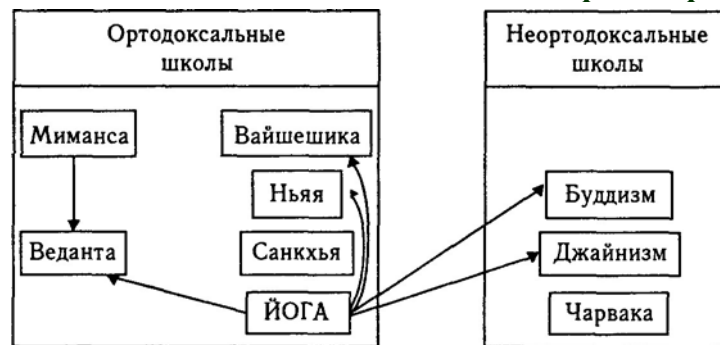

**2.2. Неортодоксальные школы**

**Буддизм (Buddhism)**

Основоположителем буддизма был Сиддхартха Гаутама, получивший прозвище **Будда**, т.е. «просветленный», «постигший истину». *Биографические сведения.* По преданию Гаутама жил в VI в. до н.э. Он был сыном царя (раджи), рос в роскоши и, не зная забот, женился на любимой девушке, у них родился сын. Но однажды при возвращении во дворец произошли четыре встречи, которые перевернули всю его

55

жизнь. Он увидел больного и узнал о существовании в мире *болезней и связанных с ними страданий*; увидел дряхлого старика и узнал о существовании в жизни *старости и связанных с ней страданий*; увидел похороны и узнал о существовании смерти и страданий, связанных с нею. И наконец, встретил *аскета-*

*отшельника* и узнал о существовании людей, которые путем аскетизма пытаются изменить свою судьбу — выйти из под власти своей кармы. И Гаутама покидает дворец и семью, став аскетом-отшельником Шакьямуни (отшельник из рода Шакья). Семь лет прожив в лесу, он пришел к выводу, что и жизнь аскета не позволяет окончательно избавиться от страданий, и уходит с этого пути. Освободив свой ум от тревожащих его мыслей и страстей, Шакьямуни сосредоточился на тайне земных страданий, и, наконец, после долгих размышлений постиг ее, став Буддой. Оставшуюся жизнь он провел в странствиях, проповедуя свое учение.

### Основные труды.

После смерти Будды ученики, собравшиеся на его похороны, обсудили его учение (Первый буддийский собор), при этом выступили три ученика, каждый из которых изложил отдельную часть учения. Позднее эти выступления были записаны на пальмовых листьях, а листья сложены в три корзины. Отсюда название буддийской священной книги — «Трипитаки»<sup>1</sup>, т.е. «Три корзины (учения)».

### Философские воззрения.

В фокусе внимания буддизма находится человек. А центральной проблемой философии буддизма является радикальное решение жизненно важной, практической задачи — **освобождения от страдания**, что возможно только при уходе из обычной жизни (**сансары**) в **нирвану**. Поэтому традиционные философские вопросы о мире (его происхождении, устройстве, вечности и т.п.), сознательно оставались Буддой за пределами рассмотрения: ведь мир (сансара), это как раз то, из чего необходимо вырваться.

В ортодоксальной индийской философии считалось, что человек — это единство вечной души и сменяемого тела<sup>2</sup>. Будда с этим не согласен. По его учению, человек состоит из пяти групп элементов — **дхарм**, которые и образуют все явления телесного и психического. Это дхармы, порождающие: 1) телесные формы; 2) ощущения; 3) понятия, распознавания; 4) кармические отпечатки; 5) сознание<sup>3</sup>. Дхармы в буддизме нельзя трактовать как некие самостоятельные «духовные атомы», они не имеют никакого значения по отдельности, они значимы только «в потоке», в сочетании с другими. Так, сейчас вы читаете эту

<sup>1</sup> На палийском языке, на котором сохранился самый древний вариант этой книги, она называется «Типитаки».

<sup>2</sup> Тело — это как бы костюм, который актер одевает во время спектакля, и для каждой новой роли одевается новый костюм. А роль, которую играет актер, это и есть жизнь в очередном перерождении.

<sup>3</sup> Позднее возникли другие классификации дхарм.

56

книгу и пытаетесь понять ее. Это значит, что в данный момент в вас «действуют» или «проявляются» дхармы телесных форм (книга), дхармы ощущений (видение текста), дхармы сознания (понимание текста) и т.д. В следующее мгновение вы выглянули в окно: значит, теперь «действует» другой набор дхарм и т.д. Сама наша нынешняя *жизнь — это и есть «поток дхарм»*<sup>1</sup>. Но таким же потоком являются и все остальные наши жизни (прошлые и будущие) — при всех перерождениях. А точнее, все наши жизни есть проявления единого потока дхарм. Все изменения в потоке дхарм происходят не хаотически, а подчиняясь определенному закону взаимозависимого возникновения (кармы). Теоретический фундамент буддийской философии составляет учение о **колесе причинности**.

Двенадцать звеньев цепи страдания (колесо причинности, порождаемое кармой)

1. Страдания жизни (обусловлены рождением).
2. Рождение (обусловлено стремлением к жизни).
3. Стремление к жизни (обусловлено привязанностью к объектам).
4. Привязанность (обусловлена жадой, желанием вещей).
5. Жажда (обусловлена чувственным восприятием (опытом)).
6. Чувственный опыт (обусловлен чувственным соприкосновением с объектами).
7. Чувственное соприкосновение (обусловлено шестью органами познания).
8. Шесть органов познания (обусловлены эмбриональным периодом развития организма (состоящего из тела и разума)).
9. Развитие эмбриона (обусловлено первоначальным сознанием).
10. Первоначальное сознание (обусловлено впечатлениями прошлой жизни).
11. Впечатления прошлой жизни (обусловлены неведением истины).
12. Неведение четырех благородных истин, т.е. буддийского учения.

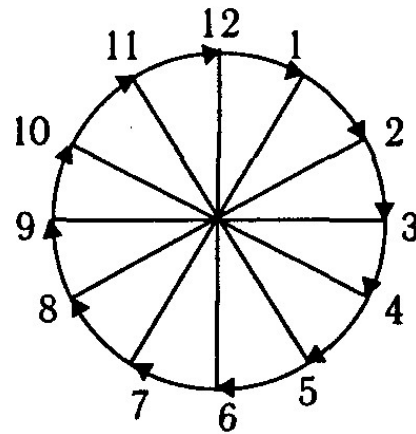

<sup>1</sup> Как соотносятся эти испытываемые человеком впечатления с внешним миром и существует ли последний вообще, стало предметом рассмотрения в более поздних школах буддийской философии — см. с. 157—160.

57

«Колесо причинности» заставляет нас постоянно рождаться в мире страданий. Если мы хотим вырваться из него, первое, что необходимо сделать — познакомиться с *четырьмя благородными истинами*, постигнутыми Буддой в момент его просветления (табл. 14).

**Таблица 14. Четыре благородные истины**

<i>Благородные истины</i>	<i>Комментарии</i>
1. Жизнь есть страдание	«Рождение есть страдание, болезни и смерть есть страдание, разлука с милым есть страдание, соединение с немилым есть страдание. Все в жизни есть страдание».
2. Причина наших страданий — это наши желания	Основная причина страданий состоит в том, что нам постоянно чего-то хочется, но мы не получаем желаемого.
3. Чтобы избавиться от страданий, надо избавиться от желаний	Как только мы избавляемся от каких-то желаний, нам уже не приходится страдать из-за того, что это желание не исполняется. Уговорите себя, что вам не хочется иметь «Мерседес», и одним страданием в жизни станет меньше!
4. Чтобы избавиться от желаний, надо следовать <i>восьмеричным, путем, спасения Будды</i>	Относительно просто уговорить себя отказаться от роскоши и излишеств, но и тогда человеку не перестанет хотеться есть, пить и т.д. Эти желания неразрывно связаны с <i>желанием жить</i> .

**Таблица 15. Восьмеричный путь спасения Будды**

<i>Ступени</i>	<i>Комментарии</i>
1. Правильные взгляды	знание четырех благородных истин и буддийского учения в целом
2. Правильная решимость	твердое намерение преобразовать свою жизнь в соответствии с буддийским учением
3. Правильная речь	воздержание от лжи, клеветы, жестоких слов, фривольных разговоров
4. Правильное поведение	отказ от уничтожения живого, от воровства, от неверного удовлетворения своих желаний
5. Правильный образ жизни	обеспечение жизни только честным путем. Даже ради спасения жизни нельзя прибегать к нечестным источникам дохода

58

**Окончание таблицы 15**

<i>Ступени</i>	<i>Комментарии</i>
----------------	--------------------

6. Правильные усилия	постоянное стремление оставаться на истинном пути, искоренение старых дурных мыслей и наполнение своего ума новыми хорошими
7. Правильное направление мысли	постоянное осознание того, что все вещи и человеческое тело — преходящи: мое тело — еще не Я. Тело состоит из костей, крови, жил и т.д., оно смертно и превратится в гниющую массу. И нечего жалеть о нем и об утрачиваемых вещах
8. Правильное сосредоточение (4 стадии)	<i>Первая стадия</i> — наслаждение ума радостью, отрешенностью и чистым мышлением; <i>Вторая стадия</i> — осознание радости и покоя; <i>Третья стадия</i> — совершенная невозмутимость, освобождение от ощущения телесности и осознание этой невозмутимости и освобождения; <i>Четвертая стадия</i> — избавление от сознания невозмутимости и освобождения, состояние совершенной невозмутимости, безразличия и самообладания, без страдания и без освобождения

Достигнув последней стадии этого пути, ищущий становится *арка-том* (почтенным лицом) и может уйти в нирвану.

*Нирвана и сансара.* Телесный, вещественный мир, в котором живет человек, — это нечто несущественное, а может быть, и вообще нереальное (иллюзия, наваждение, майя-колдовство<sup>1</sup>). Ведь человеческая жизнь — это всего лишь поток дхарм. Любые рассуждения об этом мире только сильнее нас к нему привязывают и отвлекают от пути спасения, поэтому сам Будда никогда не отвечал на вопросы, относящиеся к этому миру. Истинной реальностью является только нирвана. **Нирвана** — это угашение страстей, а вместе с ними и страданий, это прекращение перерождений, это выход из сансары, выход из-под власти кармы — колеса причинности.

Нирвана — это не отсутствие жизни, а особая форма и способ существования личности, она «глубока, как океан; возвышенна, как горная вершина; сладка, как мед» и т.д. По-настоящему понять, что есть нирвана, можно только на собственном опыте.

### Эволюция буддизма.

Буддизм зародился как философско-этическое учение, но вскоре после смерти Будды он трансформировался в

<sup>1</sup> Не случайно мать Сиддхартхи Гаутамы звали «Майя», поскольку с точки зрения буддизма весь мир есть наваждение — майя, то совпадение этих двух имен обретает особый философский смысл.

59

религию и распространился по всей территории Индии. В III в. до н.э. при царе Ашоки (из династии Маурья) буддизм стал государственной религией в Древней Индии.

В I в. до н.э. в буддизме произошел раскол на два основных направления: **хинаяну** и **махаяну**<sup>1</sup>.

**Таблица 16. Хинаяна и махаяна**

	<i>Хинаяна</i>	<i>Махаяна</i>
Дословный перевод названия	«узкий путь спасения», или «малая колесница»	«широкий путь спасения», или «большая колесница»
Цель постижения учения	личное спасение	спасение как можно большего количества людей
Нирваны можно достичь	только уйдя в монастырь	оставаясь в миру
Нирвана достижима	только после смерти	после смерти — навсегда, но и при жизни — хотя бы на время

Кроме того, в махаяне стало активно развиваться учение о бодхисаттвах<sup>2</sup> — существах (людях и богах, в том числе буддах), которые уже способны уйти в нирвану, но из-за сострадания к другим живым существам задерживаются в сансаре, чтобы вести людей по пути спасения.

В начале новой эры буддизм начал свое победоносное шествие по различным странам Юго-Восточной Азии. Во втором тысячелетии новой эры он утвердился в качестве официально признанной религии в большинстве этих стран. Причем хинаяна получила в основном распространение в южных регионах, а махаяна — в восточных.

## Философские школы буддизма.

Различные последователи Будды по-разному развивали философские идеи, заложенные в его учении. Особое место занимали споры о сущности сансары и нирваны, о природе дхарм, о реальном или иллюзорном существовании физических и психических объектов и т.д.

<sup>1</sup> Позднее, в эпоху Средневековья, к ним добавится еще третье направление — ваджраяна — «алмазная колесница».

<sup>2</sup> Бодхисаттва — в буквальном переводе с санскрита — «существо, стремящееся к просветлению».

60

Наибольшую известность и авторитет приобрели две школы махаяны — Мадхьямика и Йогочара и две хинаяны — Саутрантика и Вайбхашика.

### Схема 14. Древнейшие философские школы буддизма



И хотя все эти школы зародились в период I—IV вв., т.е. в конце эпохи Древнего мира, основное свое развитие они получили позднее — в эпоху Средневековья. Поэтому изложение их фундаментальных идей дается в Части II (с. 157—160).

## Джайнизм (Jainism)

Джайнизм — это религиозно-философское учение, возникшее в Древней Индии в VI—V вв. до н.э. и существующее в Индии до сих пор. Основоположником джайнизма считается Вардхамана (VI в. до н.э.), известный также под именами Махавира («Великий герой») и Джина («Победитель», поскольку он победил свои страсти и достиг освобождения).

Внутри джайнизма существуют два основных направления: шветамбары («одетые в белое») и дигамбары («одетые в воздух», «обнаженные»). Они придерживаются одинаковых философских воззрений, а различия между ними связаны с расхождениями по некоторым вопросам религиозной практики.

## Основные труды.

«Канон шветамбаров» (включающий в себя произведения Махавиры), сложившийся в IV в. до н.э. Дигамбары признают лишь наиболее древние части этого канона.

## Философские воззрения.

Джэйнисты не верят в существование бога. Они признают реальное существование внешнего мира и множества объектов в нем. Существуют два вечных (несотворенные и неразрушимые) начала или сущности: живое — дживы (души) и неживое — адживы, выступающее в виде материи, пространства, времени, эфира. Возможны два способа существования душ: во-первых, они могут быть связаны с материей — это несовершенное бытие, при котором душа теряет свои потенциальные качества и ввергается в состояние

61

страдания; и, во-вторых, душа может освободиться от материи — это совершенное бытие, при котором душа находится в состоянии блаженства (нирвана, или мокша). Достижение этого состояния возможно только за счет аскетического поведения и строгого выполнения нравственных норм, важнейшая из которых — не причинять даже малейшее зло любому живому существу.

Соответственно, возможны и два вида познания мира: опосредованное, доступное душам, связанным с материей, и непосредственное, интуитивное — для освободившихся душ.

## Отношение к другим философским школам.

Реальность многообразна, каждое суждение о ней порождено определенными условиями, в которых это суждение делалось. А значит, любое суждение ограничено, и различные утверждения об одной и той же реальности могут быть справедливыми — каждое со своей точки зрения. Отсюда — уважение джэйнистов ко всем философским учениям.

## Чарвака (Cārvākā)

Термин «Чарвака» можно считать синонимом термина «материалист». Происхождение самого слова «чарвака» не ясно, и по этому поводу имеется несколько версий: во-первых, «Чарвака» было именем первого мудреца-философа, выступившего с идеями материализма; во-вторых, термин производится от «чару» — «приятный, доходчивый» и «вак» — «слово»; в-третьих, термин производится от «чарв» — «есть, жевать» и связывается с лозунгом материалистов «ешь, пей, веселись».

Ряд индийских авторов считают основоположником учения Чарвака легендарного мудреца Брихаспати,

которому приписывается сочинение наиболее мятежных ведийских гимнов и в уста которого вкладываются речи в материалистическом духе в Махабхарате и других эпических поэмах.

Чарвака — это единственная материалистическая школа в философии Древней Индии; на ранней стадии развития это учение называлось «локаята» (от «лока» — «этот мир»); возникло оно в середине I тыс. до н.э.

### Основные труды.

Сохранилось только несколько фрагментов.

### Философские воззрения. Теория познания.

Достоверным источником познания является только непосредственное чувственное восприятие, все опосредованные источники познания (вывод, свидетельство других лиц и т.п.) ненадежны и часто приводят к заблуждениям. Наш опыт, основанный на чувственном восприятии, говорит о существовании только одного мира — материального и телесного.

Бога (или богов) нельзя воспринять с помощью органов чувств, поэтому у нас нет никаких оснований говорить о его существовании.

62

### Онтология.

Все материальные объекты состоят из четырех элементов: воздух, огонь, вода и земля. (В большинстве школ индийской философии допускается существование еще и пятого элемента — эфира (акаша), но Чарвака отрицает его существование, так как он не воспринимается непосредственно, а постигается путем логического вывода.)

Все объекты, существующие в мире (как живые, так и не живые), представляют собой различные комбинации этих элементов. Нет ничего нематериального, в том числе души. Нематериальную душу невозможно воспринять. То, что люди ошибочно называют душой, на самом деле есть тело, наделенное сознанием. Основание для таких утверждений мы находим в нашей повседневной жизни, где мы часто говорим: «Я худой», «Я слепой» и т.п. Если бы наше «я» принципиально отличалось от тела, такого рода высказывания были бы бессмысленными.

Человеческое сознание является продуктом материи. Сами по себе элементы материи (воздух, огонь и т.п.) не имеют сознания, и многие объекты, состоящие из этих элементов, также не имеют сознания. Но есть много примеров и того, что свойства, которых не было у составляющих, взятых по отдельности, появляются у объекта, образованного из этих составляющих. Например, если жевать одновременно бетель, орех и известь, то получившаяся масса будет красного цвета, хотя ни у бетеля, ни у ореха, ни у извести этого цвета нет. Аналогично, и у человеческого тела, составленного определенным образом из неодушевленных элементов, появляется сознание. Оно не может существовать вне тела и без тела, поэтому после смерти тела сознание исчезает, и не остается ничего, что могло бы испытывать страдания или наслаждения.

Отсюда не имеет смысла выполнять какие-либо религиозные обряды в расчете на воздаяние в загробном мире. Не стоит верить ведам и жрецам, которые зарабатывают себе на жизнь, пользуясь доверчивостью людей.

*Этика.* Разумный человек должен стремиться к тому, чтобы получать от земной жизни максимум удовольствий и минимум страданий. Поэтому хорошими поступками считаются те, которые приводят к обретению удовольствий, а плохими — те, которые ведут к страданию.

Важным средством для получения удовольствий является богатство, поэтому к нему стоит стремиться. Но при этом не надо забывать, что богатство является только средством, а не целью.

Некоторые представители школы Чарвака считали главными грубые чувственные удовольствия (еду, питье, секс, роскошь и т.п.), другие же были сторонниками благородных наслаждений, например получаемых от искусства.

## Раздел 2. АНТИЧНАЯ (ГРЕКО-РИМСКАЯ) ФИЛОСОФИЯ

### Глава 3. РАННИЙ ПЕРИОД АНТИЧНОЙ ФИЛОСОФИИ

Философия зародилась в Древней Греции в VI—V вв. до н.э. Как и в других странах, она возникла на основе мифологии и долго сохраняла с ней связь.

**Таблица 17. Происхождение античной философии**

Стадия	Время	Содержание
Мифология	XVIII—IX вв. до н.э.	Мифы доолимпийского и олимпийского периодов
Предфилософия	IX—VII вв. до н.э.	Труды Гомера, Гесиода, орфиков, афоризмы (гномы) семи легендарных мудрецов
Философия	с VI в. до н.э.	Начиная с учения Фалеса <sup>1</sup>

В истории античной философии принято различать следующие периоды (табл. 18).

**Таблица 18. Основные периоды развития античной философии**

Период	Время
Ранний период греческой философии	VII в. до н.э. — сер. V в. до н.э.
Классический период греческой философии	втор. пол. V — нач. IV в. до н.э.
Эллинистический период <sup>2</sup> греко-римской философии	втор. пол. IV в. до н.э. — 529 г. н.э.

<sup>1</sup> Фалес входит в число «семи мудрецов», так что им заканчивается период префилософии и начинается период собственно философии.

<sup>2</sup> Эллинистический период — период античной истории с середины IV в. до н.э., начавшийся после возникновения и распада империи Александра Македонского.

64

Древнегреческая философия, зародившись на основе мифологии, долго сохраняла с ней связь. В частности, на протяжении всей истории античной философии в значительной степени сохранилась терминология, пришедшая из мифологии. Так, имена богов использовались для обозначения различных природных и социальных сил: любовь именовалась Эросом или Афродитой (земной или небесной), мудрость — Афиной, поддержание космического порядка связывалось с Эриниями — богинями мщения и т.д.

Естественно, что особенно тесная связь мифологии с философией имела место в ранний период развития философии. Из мифологии были унаследованы представление о четырех основных стихиях, из которых состоит все сущее (Вода, Воздух, Огонь, Земля), идея организации Космоса (Порядка) из Хаоса (Смешения), устройство Космоса и ряд других.

Большинство философов раннего периода первоначально бытия считали одну или несколько стихий, но при этом стихия-первоначало часто считалась одушевленной (например, Вода у Фалеса), а иногда даже и разумной (например, у Гераклита таким считается Огонь-Логос). Но в качестве первоначал кроме стихий предлагались и другие, самые различные сущности (схема 29).

Большинство греческих мудрецов можно назвать *«стихийными, или наивными материалистами»*, так как выбираемая ими в качестве первоначала сущность (стихия, атомы, гомеомерии и т.п.) имели материальную природу. Но в то же время существовали и философы, к которым можно применить термин *«наивные идеалисты»*: у них в качестве первоначала бытия выступают некие идеальные сущности или силы (числа у Пифагора, Мировой ум (Нус) у Анаксагора, Любовь и Вражда у Эмпедокла и т.д.).

Для раннего периода в целом характерны *натурфилософия* (философия природы) и *космоцентризм*, т.е. центральной проблемой философии был вопрос о Космосе: его устройстве (*космология*) и происхождении (*космогония*). Вопрос о происхождении Космоса был непосредственно связан с представлениями об исходном первоначале (или первоначалах) бытия.

Из всех трудов философов раннего периода до нас не дошло ни одной целой работы. Сохранились лишь отдельные фрагменты — в виде цитат у более поздних античных авторов.

Зарождение и первые стадии развития в древнегреческой философии имели место в Ионии — области в Малой Азии, где было много греческих колоний. Иония находилась на пути пересечения торговых

65

путей между Западом и Востоком, что способствовало знакомству ионийских греков с различными восточными учениями. После завоевания Ионии персами развитие философии здесь прекратилось, и многие греки, в том числе выдающиеся умы, вынуждены были переехать в западные районы Средиземноморья.

Вторым географическим центром развития философии стала так называемая Великая Греция — районы Южной Италии и о. Сицилия, где также находилось много греческих городов-полисов.

В настоящее время всех философов раннего периода часто называют досократиками, т.е. предшественниками Сократа — первого крупного философа следующего, классического, периода. Но в более строгом смысле досократиками принято было называть только философов VI—V вв. до н.э., относящихся к ионийской и италийской философии, а также их ближайших преемников IV в. до н.э., не затронутых влиянием «сократической традиции».

**Карта 1. Источник: История древнего мира: Учеб для 5 кл. общеобразоват. учреждений VIII-VI вв. до н.э.**



**Схема 15. Ранний период античной философии: классификация школ**



66

**Схема 16. Ранний период античной философии: хронологические рамки**



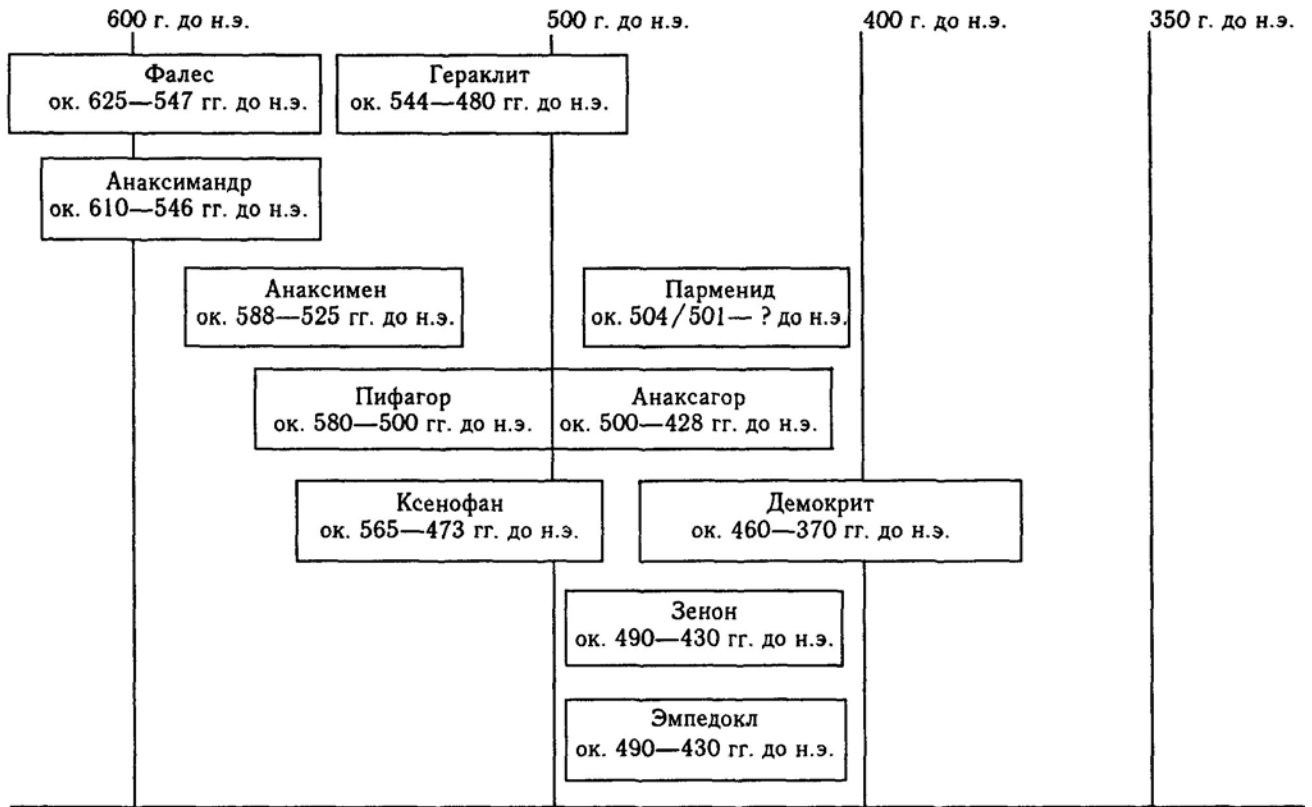

67

### 3.1. Милетская школа (Miletus Philosophy)

Первой философской школой Древней Греции стала Милетская школа. Милет — город в Ионии (западный район Малой Азии), находящийся на перекрестке дорог между Западом и Востоком.

**Таблица 19. Милетская школа**

<i>Имя</i>	<i>Время жизни</i>
Фалес	ок. 625—547 гг. до н.э.
Анаксимандр	ок. 610—546 гг. до н.э.
Анаксимен	ок. 588—525 гг. до н.э.
Ученики	до 496 г. до н.э., когда г. Милет был разрушен персами

#### Фалес (Thales)

##### Биографические сведения.

Фалес (ок. 625—547 гг. до н.э.) — древнегреческий мудрец, которого многие авторы называют первым философом Древней Греции. Скорее всего, он был купцом, в молодости много путешествовал, был в Египте, Вавилоне, Финикии, где приобрел познания во многих областях.

Первым в Греции предсказал полное солнечное затмение (для Ионии), ввел календарь из 365 дней, разделенных на 12 тридцатидневных месяцев, оставшиеся 5 дней были помещены в конец года (такой же календарь был в Египте). Он был математиком (доказал теорему Фалеса), физиком, инженером; участвовал в политической жизни Милета. Именно Фалесу принадлежит знаменитое изречение: «Познай самого себя».

Аристотель рассказывал интересную легенду о том, как Фалес разбогател. Путешествуя, Фалес растратил свое состояние, и сограждане, попрекая его бедностью, говорили, что занятия философией прибыли не приносят. Тогда Фалес решил доказать, что мудрец всегда может разбогатеть. По известным ему астрономическим данным он определил, что в текущем году ожидается большой урожай оливок и заранее арендовал все маслобойни в окрестностях г. Милета, дав хозяевам небольшой задаток. Когда же был собран урожай и его повезли на маслобойни, Фалес, будучи «монополистом», поднял цены за работу и сразу разбогател.

##### Основные труды.

«О началах», «О солнцестоянии», «О равнодействии», «Морская астрология» — ни одна из работ не сохранилась.

## Философские воззрения. Первоначало.

Фалес был стихийным Материалистом, первоначалом бытия считал **воду**. Вода — разумна и

«божественна». Мир полон богов, все существующее является одушевленным (гилозоизм); именно боги и души — источники движения и самодвижения тел, например магнит имеет душу потому, что он притягивает железо.

*Космология и космогония.* Все возникло из воды, из нее все начинается и в нее все возвращается. Земля — плоская и плавает на воде. Солнце и другие небесные тела питаются испарениями воды. Божеством космоса является разум (логос) — сын Зевса.

## Анаксимандр (Anaximander)

### Биографические сведения.

Анаксимандр (ок. 610— 546 гг. до н.э.) — древнегреческий мудрец, ученик Фалеса. Некоторые авторы именно Анаксимандра, а не Фалеса называли первым философом Древней Греции. Анаксимандр изобрел солнечные часы (гномон), первым в Греции составил географическую карту и соорудил модель небесной сферы (глобус), он занимался математикой и дал общий очерк геометрии.

### Основные труды.

«О природе», «Карта земли», «Глобус» — ни одна из работ не сохранилась.

## Философские воззрения. Первоначало.

Первоосновой мира Анаксимандр считал **апейрон** — вечное («не знающее старости»), неопределенное и беспредельное материальное начало.

### Космогония и космология.

Из апейрона выделяются две пары противоположностей: горячее и холодное, влажное и сухое; их комбинации порождают четыре основные стихии, из которых состоит все в мире: Воздух, Вода, Огонь, Земля (схема 17).

**Схема 17. Анаксимандр: космогония**

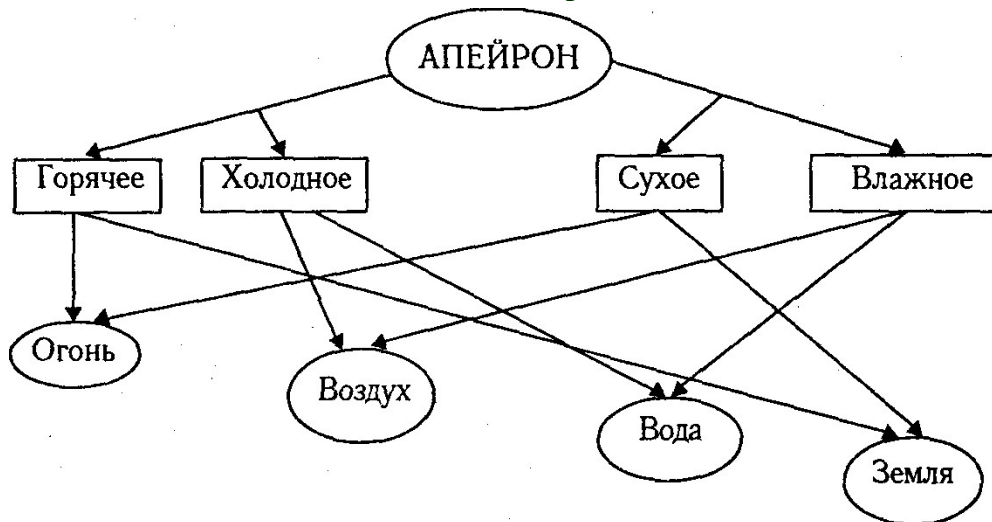

Самая тяжелая стихия — Земля — сосредоточивается в центре, образовав цилиндр, высота которого равна трети основания. На его по-

69

верхности располагается более легкая стихия — Вода, далее — Воздух. Земля находится в центре мира и парит в воздухе. Огонь образовал три сферы, разделенные воздушными перемычками. Непрерывное движение и действие центробежной силы разорвали огненные сферы, ее части приняли форму колес или колец. Так образовались Солнце, Луна, звезды (схема 18). Ближе всего к Земле находятся звезды, затем — Луна, а затем уже — Солнце.

Таким образом, все существующее в мире происходит из единого (апейрона). С какой неизбежностью произошло возникновение мира, с такой произойдет и его гибель. Выделение противоположностей из апейрона Анаксимандр называет неправдой, несправедливостью; возвращение к единому — правдой, справедливостью. После возвращения в апейрон начинается новый процесс космогенеза, и число возникающих и погибающих миров бесконечно.

**Схема 18. Анаксимандр: космология**

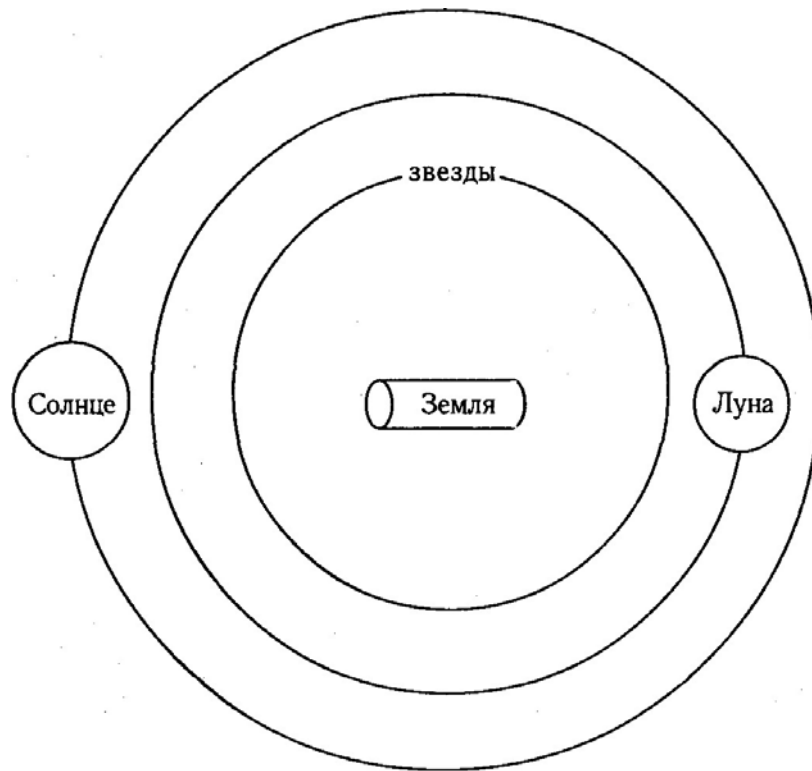

### Происхождение жизни и человека.

Живое зародилось под воздействием небесного огня из ила — на границе моря и суши. Первые живые существа жили в воде, затем некоторые из них вышли на сушу, сбросив с себя чешую. Человек зародился и развился до взрослого состояния внутри огромных рыб, потом первочеловек вышел на сушу.

70

## Анаксимен (Anaximenes)

### Биографические сведения.

Анаксимен (ок. 588-525 гг. до н.э.) — древнегреческий философ, ученик Анаксимандра. Занимался физикой, астрономией, метеорологией.

### Основные труды.

«О природе» — работа не сохранилась.

### Философские воззрения. Первоначало.

Анаксимен, так же как Фалес и Анаксимандр, был стихийным материалистом. Он не смог принять такую абстрактную сущность, как апейрон Анаксимандра, и в качестве первоначала всего сущего выбрал **воздух** — самую бескачественную и неопределенную из четырех стихий.

### Космогония и космология.

По Анаксимену, все возникает из воздуха: «он есть источник возникновения (всего), что существует, существовало и будет существовать, (в том числе) и богов и божеств, остальные же (вещи) (возникают по его учению) из того, что произошло из воздуха»<sup>1</sup>. В своем обычном состоянии, будучи равномерно распределен, воздух не заметен. Заметным же он делается под влиянием тепла, холода, влажности и движения. Именно движение воздуха есть источник всех происходящих перемен, главным при этом является его сгущение и разрежение. При разрежении воздуха образуется огонь, а затем — эфир; при сгущении — ветер, облака, вода, земля, камни (схема 19).

### Схема 19. Анаксимен: космогония

ЭФИР <=> ОГОНЬ <=> **ВОЗДУХ** <=> ВЕТРЫ <=> ОБЛАКА <=> ВОДА <=> <=>  
ЗЕМЛЯ <=> КАМНИ

--> — сгущение (холод)

<-- — разрежение (тепло)

Анаксимен считал, что Солнце, Луна и звезды — это светила, образовавшиеся из огня, а этот огонь — из влаги, которая поднялась от Земли. По другим источникам, он утверждал, что Солнце, Луна и звезды — это камни, раскалившиеся от быстрого движения.

Земля и все небесные тела — плоские и парят в воздухе. Земля неподвижна, а светила движутся

воздушными вихрями. Анаксимен исправил ошибочные представления Анаксимандра о расположении небесных тел: ближе всего к Земле находится Луна, затем — Солнце, дальше всего — звезды.

<sup>1</sup> Досократики. Дозлеатовский и элеатовский периоды. Минск, 1999. С. 124—125.

71

### Учение о душе.

Беспредельный воздух является началом не только тела, но и души. Таким образом, душа — воздушна, а значит, и материальна.

### Учение о богах.

Анаксимен считал, что не боги создали воздух, а сами боги возникли из воздуха.

## 3.2. Эфесская школа

### Гераклит (Heraclitus)

#### Биографические сведения.

Гераклит (ок. 544—480 гг. до н.э.) — древнегреческий мудрец. Родился и жил в г. Эфесе, поэтому его часто называют Гераклит Эфесский. Несмотря на то что он принадлежал к царско-жреческому роду, жил бедно и одиноко. У Гераклита были прозвища Темный (так как высказывания его были малопонятны) и Плачущий (поскольку он часто сокрушался из-за несовершенства человека). Гераклит — стихийный материалист и основоположник **диалектики**<sup>1</sup>.

#### Основные труды.

«О природе» — сохранилось около 130 фрагментов.

#### Философские воззрения. Первоначало.

Первоначалом всего сущего Гераклит считал **огонь**. Огонь является материальным, вечным и живым (гилозоизм), более того — он разумен, ему присущ Логос. Огонь никем не сотворен, но он подчиняется мировому закону, «мерой вспыхивая и мерой угасая».

#### Диалектика.

Принципиальная особенность мира состоит в его постоянной изменчивости: *«все течет», «нельзя дважды войти в одну и ту же реку»*. В этом Гераклит противостоит большинству античных философов, которые считали, что «истинное бытие» является вечным и неизменным (пифагорейцы, элеаты и др.). Существенное изменение по Гераклиту — это изменение в свою противоположность (холодное нагревается, горячее остывает). Противоположности существуют в единстве и в вечной борьбе («борьба — отец всего и царь над всем»).

#### Космология и космогония.

Все в мире возникает из огня, и это «путь вниз» и «недостаток» огня (схема 20). По мнению Гераклита, космос не вечен, «путь вниз» сменяется «путем вверх», и тогда весь мир сгорает в мировом пожаре, который есть одновременно и мировой суд (так как огонь живой и разумный).

#### Учение о душе.

Душа человека — сочетание огня и влаги. Души возникают, «испаряясь из влаги», и, наоборот, «душам смерть — воде»

<sup>1</sup> В данном случае термин «диалектика» используется в современном смысле, т.е. как учение о постоянной и принципиальной изменчивости, подвижности мира.

72

рождение». Чем больше огня в душе, тем она лучше; человеческий разум — это Огонь (Логос).

#### По Клименту Александрийскому (III в.)

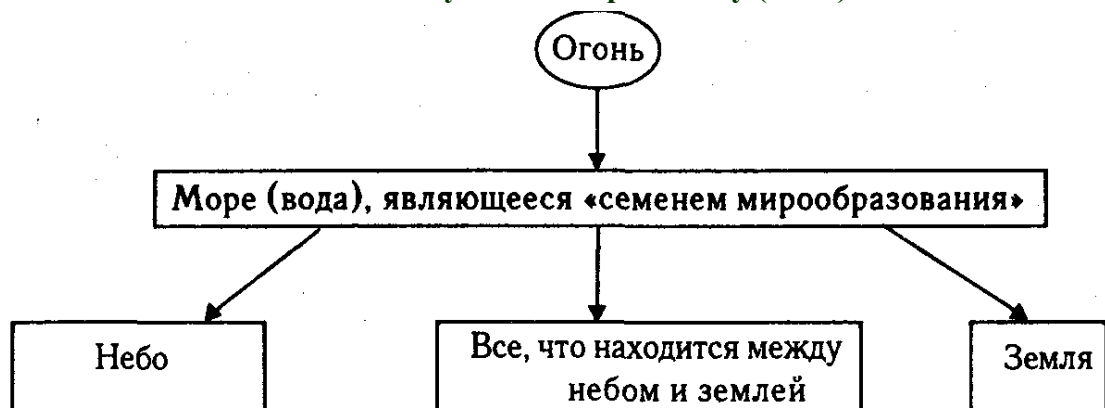

**По Плутарху (I—II вв.)**

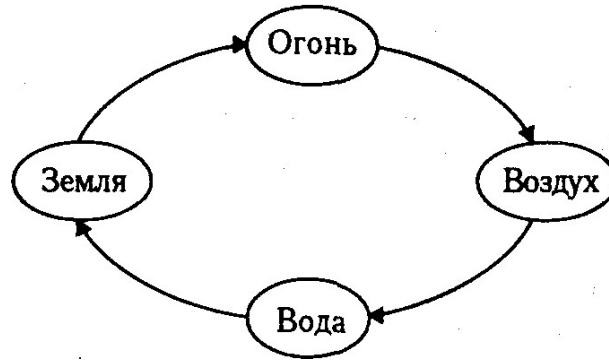

**По Марку Аврелию (II в.)**

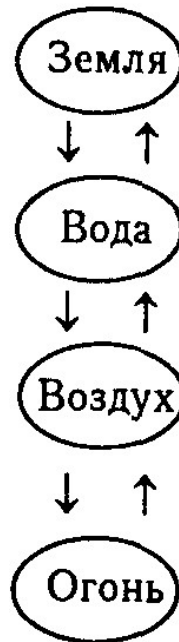

**Схема 20. Гераклит: космогония**

73

**Гносеология.**

Чувства, особенно зрение и слух, полезны в процессе познания, но высшая цель состоит в познании логоса. Оно доступно не всем, хотя все люди разумны. Большинство людей, будучи «по-скотски пресыщено», и не пытается постичь Логос. Мешают постижению Логоса многознание, доверие к таким учителям, как Гомер и Гесиод. Лишь немногие из людей постигли логос и живут в соответствии с ним.

**Судьба учения.**

Идеи Гераклита об Огне-Логосе во многом послужили основой учения стоиков. Идеи диалектики стали привлекать серьезное внимание только начиная с эпохи Возрождения, последовательное применение и развитие они нашли в философии Гегеля и марксизме.

Известны три варианта описания космогенеза (процесса образования космоса) у Гераклита.

**3.3. Пифагореизм**

Пифагореизм — это философское течение, основоположником которого был **Пифагор**, дальнейшее же развитие было связано с деятельностью Пифагорейского союза. Возникшее в ранний период развития древнегреческой философии, это течение просуществовало до конца античного мира.

**Пифагор (Pythagoras)**

**Биографические сведения.**

Пифагор (ок. 580—500 гг. до н.э.) — древнегреческий философ. Родился на о. Самос (Иония), долго жил в Египте и Вавилоне, по некоторым сведениям побывал в Индии, затем переехал в Великую Грецию в г. Кротон, где основал свою школу — Пифагорейский союз, научно-философское и политическое сообщество.

Пифагору приписывается доказательство «теоремы Пифагора» и превращение математики из эмпирической в теоретическую науку; также он внес свой вклад в развитие астрономии.

От периода эллинизма до нас дошел ряд легенд о Пифагоре, например, что у него было золотое бедро, что его видели одновременно в двух разных городах, что Пифагор помнил свои предыдущие рождения и его первое воплощение на земле было в виде сына бога Гермеса.

### Основные труды.

Не сохранились даже названия.

#### Философские воззрения. Первоначало.

Пифагора можно считать первым идеалистом Древней Греции, поскольку первоначалом бытия он считает идеальные сущности — **числа** (имеются в виду целые натуральные числа). Пропорции между числами создают мировую гармонию. Сохранилась легенда о том, как Пифагор пришел к этой идее. Однажды он проходил мимо кузницы и заметил, что неодинаковые по весу молоты, уда-

74

рясь о наковальню, издают звуки разной высоты. Эта зависимость может быть выражена числами, следовательно, «число владеет вещами».

Числа связаны с геометрическими фигурами (тройка — с треугольником, четверка — с четырехугольником и т.п.). Пять стихий, из которых состоят все материальные тела, тоже связаны с числами. Так, Земля состоит из частиц кубической формы, Огонь — из тетраэдров (четырехгранных пирамид), Воздух — из октаэдров (восьмигранников), Вода — икосаэдров (двадцатигранников). В философии Пифагора появляется представление о пятой стихии (которой не было в мифологии) — Эфире; частицы Эфира — додекаэдры (двенадцатигранники).

Пифагор вслед за орфиками верил в **переселение душ** (метемпсихоз).

**Космология.** В центре мира находится Земля (геоцентризм), все небесные тела движутся в Эфире вокруг Земли. Каждая планета, двигаясь в Эфире, производит монотонный звук определенной высоты, совместно эти звуки создают мелодию («музыку небесных сфер»), которую могут слышать люди с особо тонким слухом, например, как Пифагор.

## 3.4. Пифагорейский союз

**Таблица 20. Пифагорейский союз: периоды развития**

<i>Период</i>	<i>Время</i>	<i>Основные представители</i>
Ранний	VI—IV вв. до н.э.	Гиппас, Алкмеон
Средний (эллинистический)	IV—I вв. до н.э.	Филолай
Поздний (неопифагореизм)	I—III вв. н.э.	Нумений

Пифагорейский союз, созданный Пифагором, был научно-философской школой и политическим объединением. Это была закрытая организация, а учение его — тайным.

В него принимали только свободных людей, причем и мужчин, и женщин, но только тех, кто прошел многолетнюю проверку и подготовку (в том числе испытание длительным молчанием). Имущество у пифагорейцев было общим. Существовали многочисленные требования к образу жизни, ограничения в еде и т.п. Пифагорейцы стремились к победе над низменными страстями, высоко ценили дружбу.

У пифагорейцев много время уделялось психотренингу, развитию памяти и умственных способностей. Важнейшее место в их жизни занимали занятия наукой.

75

Политические воззрения пифагорейцев не вполне ясны, скорее всего, они были сторонниками аристократических форм правления. По некоторым сведениям, пифагорейцам раннего периода удалось прийти к власти в г. Кротоне и других городах Великой Греции. Но когда они собрались в Кротоне на свой съезд, враги окружили их и сожгли.

Философские воззрения пифагорейцев весьма разнообразны. Общим для большинства из них является понимание числа как первоосновы мира. Для многих пифагорейцев характерна мистика чисел.

На пифагореизм среднего и позднего периодов большое влияние оказала философия Платона. В свою очередь, неопифагореизм оказал значительное влияние на неоплатонизм.

**Судьба учения.** Через неоплатонизм пифагореизм оказал определенное влияние на всю последующую европейскую философию, базирующуюся на платонизме. Кроме того, пифагорейская мистика чисел повлияла на каббалу, натурфилософию и различные мистические течения.

## 3.5. Элейская школа (Eleatic Philosophy)

Школа получила свое название от г. Элея, где в основном жили и работали ее крупнейшие представители:

Ксенофан, Парменид, Зенон.

**Таблица 21. Элейская школа**

<i>Философ</i>	<i>Примерное время жизни</i>
Ксенофан	ок. 565—473 гг. до н.э.
Парменид	родился ок. 504—501 гг. до н.э., время смерти не известно
Зенон	490—430 гг. до н.э.
Мелисс Самосский	V в. до н.э.

Элеаты первыми попытались рационально объяснить мир, используя философские понятия предельной общности, такие как «бытие», «небытие», «движение». Если все предшествующие философы всего лишь декларировали свои взгляды на мир, то элеаты (особенно Парменид и Зенон) первыми попытались рационально обосновать и даже доказать свои идеи. У элеатов первых появилась оценка чувственного телесного мира как «неистинного» и «иллюзорного» — ему был противопоставлен «истинный», умопостигаемый мир.

76

**Судьба учения.** Учение элеатов оказало значительное влияние на Платона, Аристотеля и всю дальнейшую европейскую философию, а апории Зенона и сегодня вызывают значительный интерес и многочисленные попытки их разрешить.

### **Ксенофан (Xenofanes)**

**Биографические сведения.** Ксенофан (ок. 565—473 гг. до н.э.) — древнегреческий философ. Был родом из г. Колофон в Ионии, после захвата его родины персами долго скитался, затем осел в г. Элея в Великой Греции, где и стал основателем Элейской школы.

**Основные труды.** «Силлы» («Сатиры») — сохранилось только несколько стихотворений.

**Философские воззрения. Первоначало.** Ксенофана можно назвать стихийным материалистом. Первооснова всего сущего у него — **Земля**. Она своими корнями простирается в бесконечность. Вода — соучастница Земли в порождении жизни, даже души состоят из Земли и воды.

**Космология и космогония.** Из воды возникают облака, из облаков — небесные светила. Луна — это свалывшееся облако. Солнце каждый день новое, оно является скоплением искорок, которые есть воспламенившиеся испарения воды.

**Учение о богах.** Ксенофан первым высказал мысль, что не боги творят людей, а люди — богов, причем по своему образу и подобию (у эфиопов боги черны, а у фракийцев — голубоглазы и рыжеваты). Боги Гомера и Гесиода безнравственны и аморальны.

Истинный бог «не подобен смертным ни телом, ни мыслью». Он является всевидящим, всеслышающим, всемыслящим. Этот бог — чистый ум, он правит миром только силой своей мысли. По одним источникам, этот бог есть небо в его целостности, по другим — подобен шару и тождественен космосу: он един, вечен, однороден и неизменен. Отождествление истинного бога с космосом (бытием) позволяет назвать Ксенофана предтечей **пантеизма**. Утверждение о неизменности мира делает Ксенофана основоположником **метафизики** в современном смысле этого термина.

**Гносеология.** Ощущения ложны, чувства нас часто обманывают. Постичь сущность мира можно только с помощью разума. Правда, разум нас тоже временами обманывает, но постепенно люди могут приблизиться к постижению истины.

Но высшим и абсолютно правильным знанием обладает только бог. Человеческое познание является ограниченным, оно есть всего лишь

77

субъективное мнение. Эти утверждения позволяют назвать Ксенофана предтечей **скептицизма**.

### **Парменид (Parmenides)**

**Биографические сведения.** Парменид (родился примерно в 504—501 гг. до н.э., время смерти не известно) — древнегреческий философ. Родился и жил в г. Элея (Великая Греция), учился у Ксенофана и пифагорейца Аминия.

**Основные труды.** Поэма «О природе» — сохранилась значительная часть этого произведения.

**Философские воззрения. Бытие и небытие.** Свое учение Парменид преподносит как откровение, данное ему богиней Истины (Дике), но, по сути, в поэме предпринимается попытка рационального осмысления мира. Центральные проблемы философии Парменида — соотношение бытия и небытия, бытия и мышления. Познать истину можно только с помощью разума. В отличие от предшествующих философов, которые чаще всего только декларировали свои идеи, он стремился доказать свои тезисы, и прежде всего, что бытие (сущее) существует, а небытие (несущее, пустота) — не существует.

Реально существующим Парменид считает только то, что умопостигаемо, может мыслиться. Он провозглашает **тождество бытия и мышления**: «одно и то же — мысль о предмете и предмет мысли». Небытие не существует потому, что его невозможно «ни познать, ни в слове выразить». Мыслить же о нем невозможно, так как если мы начинаем это делать, то (в силу тождество мысли и ее предмета) небытие, несущее получает существование, становится бытием, сущим.

Бытие для Парменида — сплошной неподвижный шар (Единое), не имеющий никаких пустот и частей, в котором отсутствует всякое движение и изменение. Ведь разделить бытие на части могло бы лишь небытие, а его нет. Аналогично, всякое изменение предполагает появление и исчезновение чего-то. Но появиться нечто может только из небытия и исчезнуть только в небытие, которого нет. Таким образом, Парменид выступает как первый теоретик метафизики, выступая против диалектики Гераклита.

Изменчивость, движение, множественность оказываются у Парменида характеристиками неистинного, чувственного мира. Но вторая часть поэмы Парменида, где говорилось о чувственном, иллюзорном мире, практически не сохранилась. Неясным остается и то, как решал Парменид вопрос о соотношении истинного, умопостигаемого мира и иллюзорного чувственного мира.

**78**

### Зенон Элейский (Zeno of Elea)

**Биографические сведения.** Зенон Элейский<sup>1</sup> (ок. 490—430 гг. до н.э.) — древнегреческий философ. Жил в г. Элея, был учеником Парменида; известно, что он героически погиб в борьбе с тиранией.

**Основные труды.** «Споры», «Против философов», «О природе» — сохранилось несколько фрагментов.

**Философские воззрения.** Защищал и отстаивал учение Парменида о Едином, отвергал реальность чувственного бытия и множественность вещей. Разработал **апории** (затруднения), доказывающие невозможность движения.

**Апории Зенона.** Пространство по своей структуре может быть либо делимым до бесконечности (континуальным), либо делимым только до какого-то предела (дискретным), и тогда имеются мельчайшие, далее не делимые интервалы пространства.

*Допустим, что пространство делимо только до определенного предела, тогда имеет место следующая апория.*

Летящая стрела

Рассмотрим движение стрелы в полете.

Пусть в момент времени  $t$  стрела занимает определенные интервалы пространства, например от 3 до 8.

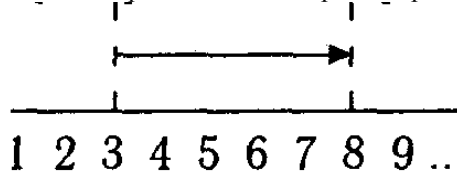

Движение — это перемещение в пространстве, следовательно, если стрела движется, то в следующий момент времени  $t'$  она занимает уже другой интервал пространства — от 4 до 9.

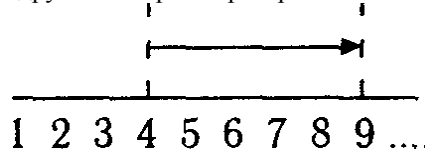

Каждый интервал пространства не делим, отсюда стрела может либо полностью его занимать, либо не занимать, но не может занимать частично. Следовательно, стрела не может пройти сначала какую-то часть интервала 8—9, так как этот интервал не делим. Тогда получает-

<sup>1</sup> Хотя в Древней Греции существовала традиция всех философов называть по городу их рождения и/или жизни (например, Фалес Милетский), в данном учебнике эта традиция сохраняется только для тех философов, чьи имена совпадают. Так, кроме Зенона Элейского ниже будет упоминаться еще о Зеноне из Китиона.

**79**

ся, что в момент времени  $t$  стрела неподвижно пребывает в интервале 3—8, а в момент времени  $t'$  неподвижно пребывает в интервале 4—9. Вывод. *Нет никакого движения, а есть только неподвижное пребывание в различных интервалах пространства.*

Допустим теперь, что пространство делимо до бесконечности, тогда имеет место следующая апория.

Ахилл и Черепаха

**Предварительные условия.** Ахилл и черепаха стоят на дороге на расстоянии  $L$  друг от друга. Они одновременно начинают двигаться в одном и том же направлении (Ахилл бежит изо всех сил, а черепаха



ползет со своей черепашей скоростью).

*Тезис.* Ахилл никогда не догонит Черепаху.

*Доказательство.* Чтобы догнать Черепаху, Ахилл должен сначала пробежать расстояние  $L$ , которое отделяло его от Черепахи до начала движения. Но за это время Черепаха успеет пройти какое-то расстояние  $L'$ . Следовательно, чтобы теперь догнать Черепаху, Ахилл должен сначала пробежать расстояние  $L'$  и т.д. Но так как пространство делимо до бесконечности, то между Ахиллом и Черепахой всегда найдется пусть бесконечно малое, но все-таки расстояние, которое еще надо пробежать Ахиллу.

**Вывод. Ахилл никогда не догонит Черепаху.**

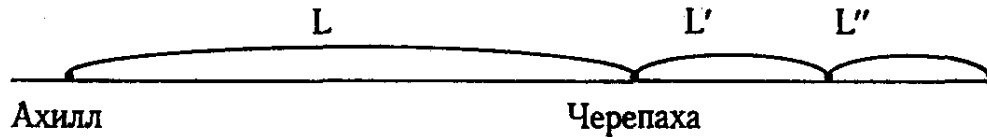

Таким образом, допускаем ли мы бесконечную делимость пространства или существование неделимых интервалов пространства, можно сделать вывод о невозможности движения.

Апории Зенона служат для того, чтобы доказать невозможность движения в истинном, умопостигаемом мире. Поэтому тот факт, что наши органы чувств сообщают нам о наличии движения или, скорее,

80

его «видимости» в чувственном, иллюзорном мире, не опровергает апорий.

Корректным опровержением апорий может считаться только обнаружение ошибок в рассуждениях Зенона.

### 3.6. Эмпедокл (Empedocle)

*Биографические сведения.* Эмпедокл (ок. 490—430 гг. до н.э.) — древнегреческий философ родом из г. Акраганта (Сицилия); учился у пифагорейцев: Ксенофана и Парменида. Известен как эпический поэт, оратор, врач, инженер и философ. Многие его современники считали Эмпедокла живым богом. Желая, чтобы люди думали, что боги взяли его живым на небо, Эмпедокл, чувствуя приближение смерти, бросился в жерло вулкана Этна.

*Основные труды.* «Очищения», «О природе» — сохранились фрагменты.

*Философские воззрения. Первоначало.* Эмпедокл, как и большинство его предшественников, — стихийный материалист. Но если они были монистами (одна стихия в качестве первоначала), то Эмпедокл — плюралист: у него все четыре традиционные стихии являются началами мироздания («четыре корня вещей»). Стихии пассивны, все происходящее в мире объясняется действием двух сил — Любви и Вражды (Ненависти). Любовь — причина единства и добра, Вражда — множественности и зла.

*Космогония и космология.* Изменения в мире — результат вечной борьбы Любви и Вражды, в которой побеждает то одна, то другая сила. Эти изменения происходят в четыре этапа (схема 21).

*Происхождение органического мира.* Органический мир возникает на третьей стадии космогенеза и имеет четыре стадии: 1) возникают отдельные части животных; 2) случайно сочетаются отдельные части животных и возникают как жизнеспособные организмы, так и нежизнеспособные чудовища; 3) жизнеспособные организмы выживают, нежизнеспособные чудовища погибают (здесь заложена идея естественного отбора); 4) животные и люди появляются путем размножения.

*Гносеология.* Главный принцип — подобное познается подобным. Так как человек тоже состоит из четырех стихий, то земля во внешнем

81

мире познается благодаря земле в человеческом организме, вода — благодаря воде и т.п. Ощущения возникают у человека из-за того, что отделяющиеся от вещей частицы проникают в поры органов чувств. Главной средой восприятия является кровь, в которой все четыре элемента наиболее равномерно смешаны.

Эмпедокл — сторонник теории переселения душ.

Становление мира протекает в четыре этапа.

#### Схема 21. Эмпедокл: космогония

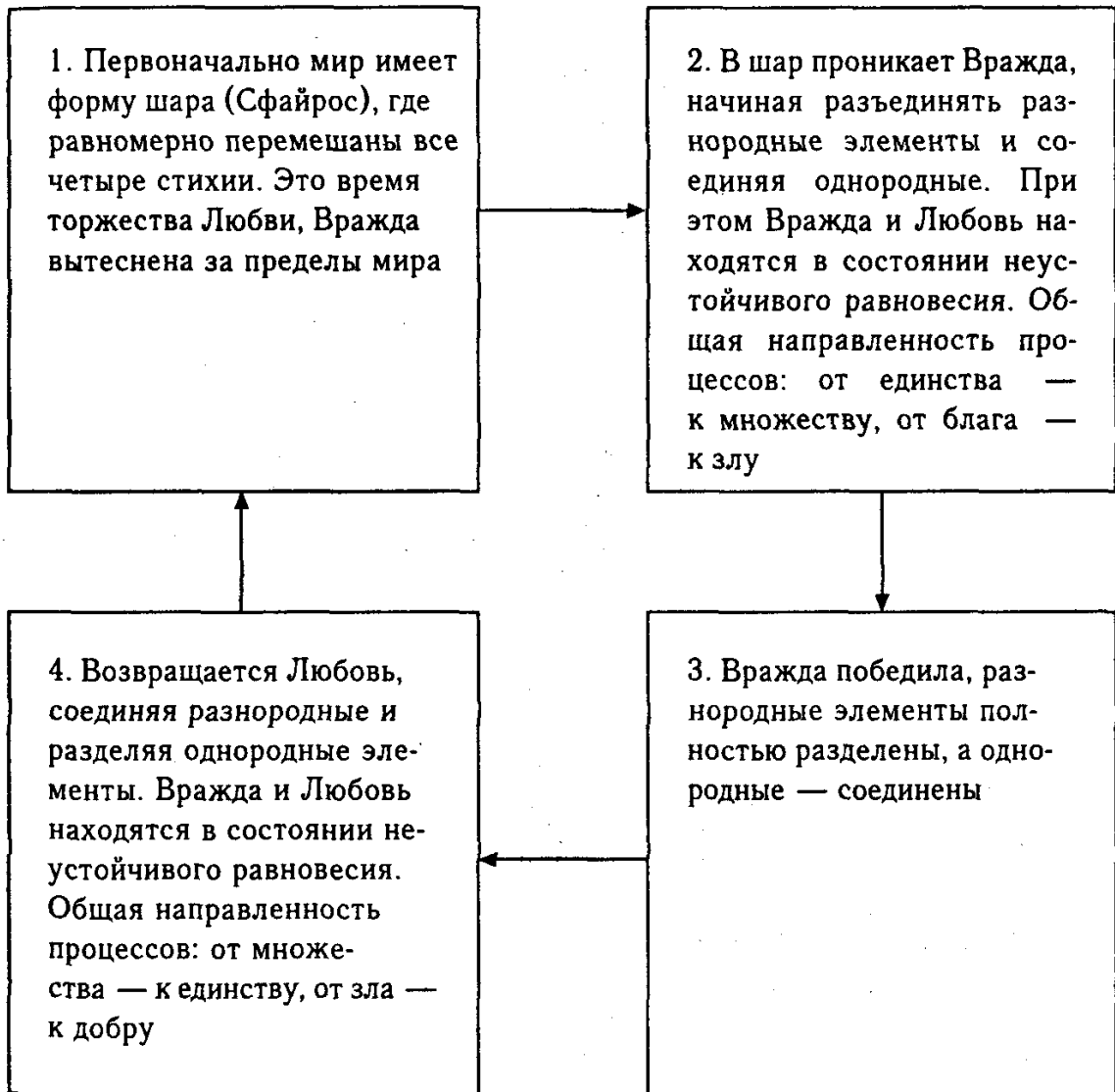

После четвертой стадии происходит возврат к первой и т.д. до бесконечности.

82

### 3.7. Анаксагор (Anaxagoras)

**Биографические сведения.** Анаксагор (ок. 500—428 гг. до н.э. — древнегреческий философ родом из г. Клазомены (Иония), по приглашению Перикла приехал в Афины, где он долгое время жил и работал. Враги обвинили Анаксагора в безбожии; Перикл спас его<sup>1</sup>, но Анаксагору пришлось вернуться в Ионию.

**Основные труды.** «О природе» — сохранились фрагменты.

**Философские воззрения. Первоначало.** Первоначала бытия — это **гомеомерии**, «семена всех вещей»; они являются мельчайшими невидимыми частицами, каждая из которых есть носитель определенного качества. Гомеомерии вечны и неизменны. Исходный принцип Анаксагора — «все есть во всем». Это значит, что любая вещь содержит в себе гомеомерии всех видов. Свойство вещи, состоящей из гомеомерий, определяется тем, каких гомеомерий в ней больше. Так, в огне больше всего гомеомерий огня, в железе — гомеомерии железа, хотя и в огне, и в железе присутствуют гомеомерии всех остальных видов. Изменение, превращение вещи связано с тем, что в ней одни гомеомерии заменяются на другие.

Но этот принцип относится и к самим гомеомериям. Каждая гомеомерия есть множество более мелких гомеомерий и содержит в себе гомеомерии всех качеств, т.е. в гомеомерии золота содержатся гомеомерии железа, меди, белизны, жидкости и т.п. Но данная гомеомерия является гомеомерией золота потому, что большинство входящих в ее состав более мелких гомеомерий есть гомеомерии золота. Гомеомерии бесконечно делимы, любая, сколь угодно мелкая гомеомерия состоит из еще более мелких.

Гомеомерии сами по себе пассивны. В качестве движущей силы Анаксагор вводит понятие **Нус** (Мировой ум), который не только движет мир, но и познает его.

**Космология и космогония.** Первоначальную смесь гомеомерии Нус приводит в круговое движение, отделяя теплое от холодного, светлое от темного и т.д. В центре собирается плотное, влажное, тяжелое и т.п. — так образуется Земля. Теплое, светлое, легкое и т.п. устремляется вверх — так образуется Небо. Вращение

эфира, окружающего Землю, отрывает от нее куски — так образуются Солнце, Луна, звезды (которые есть раскаленные камни).

<sup>1</sup> Существует две основные версии этого события: по одной — Анаксагор был приговорен к смерти, но Перикл помог ему бежать, по другой — Периклу удалось на суде добиться приговора об изгнании, а не смертной казни.

83

*Гносеология.* Все познается противоположным себе: холодное — теплым, сладкое — горьким и т.п. Ощущения не дают истины, гомеомерии познаются только умом.

*Судьба учения.* Анаксагор оказал непосредственное влияние на Демокрита и Сократа. Учение Анаксагора об Уме получило развитие в философии Платона и Аристотеля. Учение о гомеомериях оставалось «не востребованным» вплоть до XX в., когда ряд физиков, занимающихся квантовой механикой, пришел к выводу, что элементарные частицы похожи скорее на гомеомерии Анаксагора, нежели на атомы Демокрита.

### 3.8. Атомизм (Atomic Theory)

Основоположителем атомизма считается Левкипп, но о нем почти ничего не известно. Поэтому под древнегреческим атомизмом прежде всего имеется в виду учение Демокрита.

#### Демокрит (Demokritos)

*Биографические сведения.* Примерное время жизни — ок. 460—370 гг. до н.э. Родился Демокрит в г. Абдеры (Эллада). Он много путешествовал, был в Египте, Вавилоне, возможно, в Индии и Эфиопии. Долгое время жил в Афинах. Так как Демокрит постоянно смеялся над несовершенством человека, он носил прозвище Смеющийся.

*Основные труды.* Известно, что Демокрит написал около 70 сочинений по различным областям знаний, но ни одно из них до нас не дошло. Проблемы атомизма излагались в трудах «Большой домострой», «Малый домострой» и др.

*Философские воззрения. Первоначало.* Первоначалами бытия являются **атомы** и **пустота**, в которой находятся и движутся атомы. Атомы (букв. «неделимые») — это мельчайшие, неделимые частицы вещества. Каждый атом вечен и неизменен, атомы не возникают и не исчезают. Количество атомов бесконечно. Они различаются величиной, формой (шарообразные, пирамидальные, крючкообразные и т.п.) и положением в пространстве. Атомы подвижны, парят и «пляшут» в пустоте, подобно пылинкам, видимым в солнечном луче.

Все существующие в мире вещи состоят из атомов и пустоты. Возникновение и уничтожение вещей — результат сцепления и разделения атомов. Все вещи со временем погибают, а составляющие их атомы продолжают существовать. Четыре традиционные стихии Демокрит считал «средними ступенями», из которых складывается все остальное. Воздух,

84

вода и земля состоят из атомов различных форм, а огонь — только из шарообразных.

*Учение о первичных и вторичных качествах.* Сами по себе атомы лишены таких качеств, как цвет, запах, тепло и т.п. Все эти качества — результат восприятия атомов нашими органами чувств. Ведь то, говорит Демокрит, что один человек воспринимает как сладкое, другой может воспринимать как горькое. Отсюда необходимо проводить различие между первичными, т.е. объективно существующими, свойствами атомов (форма, величина, положение в пространстве) и вторичными — нашим субъективным восприятием этих первичных свойств.

*Космология и космогония.* Мир в целом — беспредельная пустота, в котором существует бесконечное количество миров, состоящих из атомов. Там, где в пустоте находится много атомов, они часто сталкиваются друг с другом, из-за чего образуется космический вихрь. В центре его концентрируются более тяжелые атомы, более легкие вытесняются на края. Так возникает земля и небо. Миры шарообразны, замкнуты и окружены оболочкой («кожицей»). Центром нашего мира является Земля; Солнце, Луна, звезды относятся к небу. Число миров бесконечно; одни из них сейчас только возникают, другие достигли расцвета, третьи — погибают; наш мир находится в состоянии расцвета. Одни миры похожи друг на друга, другие различны.

*Детерминизм.* Демокрит был основоположником механистического детерминизма<sup>1</sup>. Ничто, происходящее в мире, не возникает беспричинно, все появляется в силу необходимости (ведь все происходящее в мире — это результат движения, столкновения, сцепления и т.п. атомов). Случайность придумали люди для оправдания собственного невежества.

*Происхождение жизни и человека.* Живое возникает из неживого без вмешательства богов и без какой-то цели. Из земли и влаги зародились сначала земноводные животные, а потом — сухопутные. Нежизнеспособные существа (слепые и глухие, безногие и безрукие) погибали, уцелели только жизнеспособные; они дали потомство; среди этих последних существ оказались и люди.

Источник движения для людей и животных — душа; она, как и все остальное, состоит из атомов (шарообразных, как обладающих наибольшей подвижностью). Со смертью тела душа распадается и погибает.

<sup>1</sup> Детерминизм — это философское учение, в котором утверждается причинная обусловленность любых явлений. Противоположное учение, допускающее существование случайных, не обусловленных явлений, называется индетерминизм.

85

**Гносеология.** Различается познание чувственное («темное») и рациональное (посредством логических рассуждений). При постижении мира сначала действуют наши чувства (зрение, слух, обоняние, вкус, осязание). От вещей постоянно отделяются (истекают) их образы — это как бы оболочки, состоящие из разреженных атомов. Когда эти образы попадают в органы чувств человека, он их воспринимает. При этом подобное воспринимается подобным.

Но чувственное познание годится только до определенного предела, так как чувства не способны постигать слишком тонкие и малые сущности (такие, как атомы). Тогда начинает действовать разум, дающий нам истинное познание.

**Происхождение религии и атеизм.** Источник веры в богов — страх перед силами природы, которые человек не может объяснить. Все происходящее в мире — результат движения атомов.

**Судьба атомизма.** Учение Демокрита оказало значительное влияние на Эпикура (хотя сам Эпикур и отрицал это), а через него — и на римского философа Лукреция Кара. Однако в целом атомизм не пользовался особой популярностью в древности (так, стоицизм взял вверх над эпикуреизмом в первые века н.э.).

В эпоху Средневековья он практически был неизвестен в христианском мире, но некоторые его идеи получили своеобразное использование в мусульманской философии (калам и суфизм).

В Новое время атомизм оказался философской основой физики Ньютона, деизма и материализма последующих эпох — вплоть до нашего времени.

Благодаря развитию физики микромира (квантовой механики) в XX в. возникли серьезные сомнения, что в основе вещества лежат далее не делимые частицы (элементарные частицы или кварки, из которых состоят элементарные частицы). Но окончательно эта проблема на сегодняшний день не решена.

## Глава 4. КЛАССИЧЕСКИЙ ПЕРИОД АНТИЧНОЙ ФИЛОСОФИИ

Классический период греческой философии имел место во второй пол. V — нач. IV в. до н.э. Наиболее значительными явлениями этого периода были софистика и учения трех величайших философов Древней Греции: Сократа, Платона и Аристотеля.

**Схема 22. Классический период античной философии: основные школы**

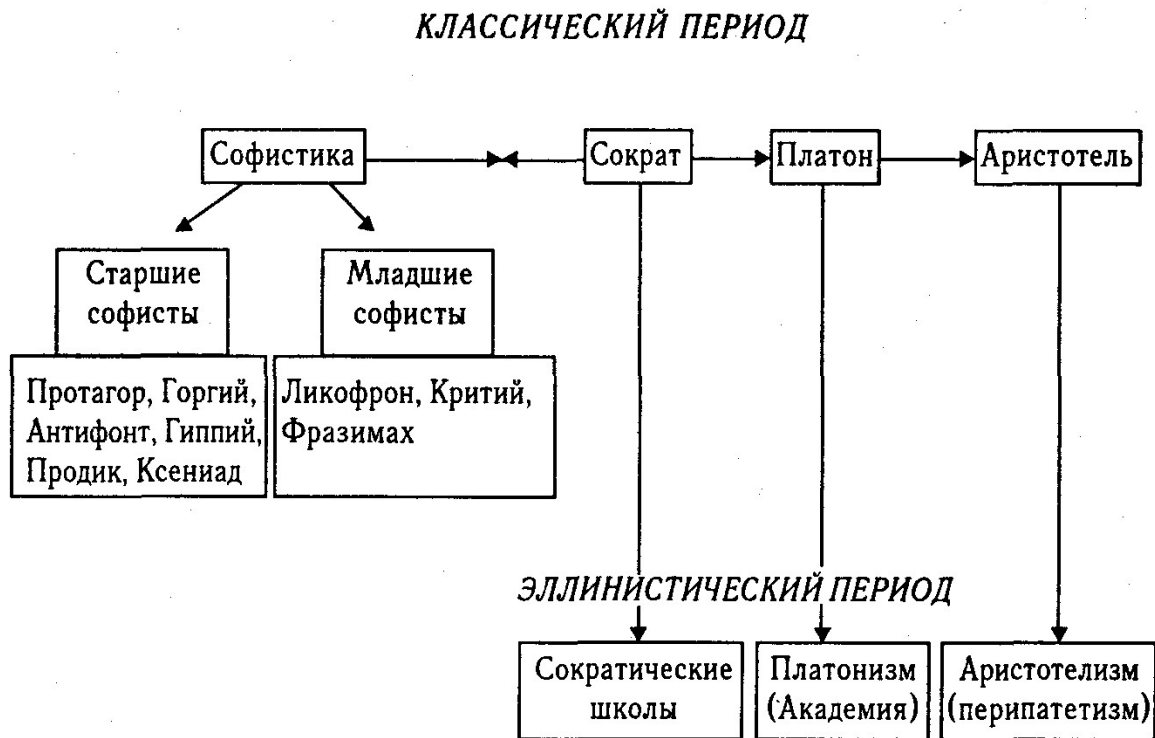

87

### 4.1. Софистика (Sophistic)

Термины «софистика» и «софисты» происходят от древнегреческого слова «мудрость». В буквальном переводе слово «софист» означает «мудрец, мастер, знаток».

Софисты — это условное наименование ряда древнегреческих мыслителей, живших в V — первой пол. IV в. до н.э. Софистов принято делить на принадлежащих к старшему и младшему поколению («старших» и «младших»).

Софисты в первую очередь — платные «учителя мудрости». Они учили своих учеников побеждать в спорах и тяжбах. Их не интересовала истина, а интересовала только победа над противником. Они были способны убедительно доказать, что белое есть белое, а черное есть черное; но с такой же убедительностью и то, что белое есть черное, а черное есть белое. Поэтому слово «софист» приобрело ругательный оттенок.

Софисты сыграли важную роль в развитии риторики (красноречия) и науки о языке (лингвистики), открытые ими софизмы (парадоксы) стали важнейшим стимулом для разработки логики.

**Основные труды.** До нас дошел только трактат неизвестного софиста «Двоякие речи».

**Философские воззрения.** Философией софисты занимались в основном для обоснования своей практики. Они считали, что объективный мир не познаваем, т.е. были агностиками, полагая, что истина у каждого своя и зависит от условий, времени и места (релятивизм). Поэтому объективная истина, общая для всех, невозможна. Не существует и объективного критерия добра и зла: что кому выгодно, то для него и хорошо: «Болезнь есть зло для больных, а для врачей же благо. Смерть есть зло для умирающих, а для продавцов вещей, нужных для похорон, и для могильщиков — благо».

Изучению природы софисты почти не уделяли внимания. Но они первыми стали различать законы природы, как нечто незыблемое, и законы общества, возникающие по человеческому установлению.

**Отношение к религии.** Многие софисты сомневались в существовании богов или даже отрицали, считая их человеческой выдумкой. Софистика по своей природе антидогматична, а любая религия строится на догмах. Софисты сыграли важную роль в разрушении традиционных религиозных догм.

## Софизмы

**Софизмами** в настоящее время называют логически неправильные рассуждения или доказательства, выдаваемые за правильные. В Древней Греции софизмами называли еще и рассуждения, содержащие логические противоречия, т.е. парадоксы.

88

### Софизм «Рогатый»

**Первая посылка:** То, что ты не потерял, ты имеешь. **Вторая посылка:** Ты не потерял рога.

**Заключение:** Следовательно, ты имеешь рога.

**Ошибка состоит в принятии первой посылки как истинной.** (Но она является истинной только при условии, что некто действительно имел «это» до начала спора.)

### Софизм Эватла

**Предварительное соглашение:** Эватл обучается у Протагора искусству спора, но заплатит за свое обучение только после первого выигранного им судебного процесса.

**Ситуация к моменту возникновения софизма:** Эватл закончил обучение, но, не желая за него платить, не выступает в суде. Протагор требует заплатить, Эватл отказывается. Тогда каждый из них выдвигает свои аргументы

<i>Аргументы Протагора</i>	<i>Аргументы Эватла</i>
<i>Я подам на тебя в суд, и ты заплатишь мне при любом решении суда, потому что:</i>	<i>Подавай на меня в суд, но я не заплачу тебе при любом решении суда, потому что:</i>
• если суд решит, что ты должен платить, то ты заплатишь мне по постановлению суда;	• если суд решит, что я не должен платить, то я не заплачу по постановлению суда;
• если суд решит, что ты не должен платить, то ты заплатишь мне по нашему уговору.	• если суд решит, что я должен тебе платить, то я не заплачу по нашему уговору.

Кто прав — Протагор или Эватл?

*Проблема возникает из-за неясности того, что весомее: решение суда или соглашение.*

## 4.2. Сократ (Sokrates)

**Биографические сведения.** Время жизни — 470—399 гг. до н.э.; Сократ — первый крупный философ родом из Афин. Сама жизнь Сократа была воплощением его философского учения.

89

Отец Сократа был каменотесом, мать — повивальной бабкой. Сократ, как и его отец, был скульптором-каменотесом. Сам Сократ любил говорить, что он унаследовал ремесло матери: подобно тому, как она помогала рождаться детям, он помогает рождаться истине. Жена Сократа — Ксантиппа — вошла в историю мировой культуры как образец вздорности и сварливости.

Во время войны между Афинами и Спартой Сократ доблестно воевал; в мирное время добросовестно исполнял гражданские обязанности. Вел простой и непритязательный образ жизни, большую часть времени

посвящал беседам с учениками, с которых, в отличие от софистов, никогда не брал денег.

В 70-летнем возрасте был обвинен в нечестии и развращении юношества — за то «что выдумывает новых богов, ниспровергая старых». Суд приговорил его к смертной казни. Ученики подготовили побег, но он отказался бежать. «Хотя меня осудили и несправедливо, — сказал он, — но тем не менее долг гражданина — повиноваться законам». Последний день своей жизни он провел в философских беседах с учениками. Умер он, выпив чашу яда.

Сократ всегда активно выступал против «ложных мудрецов» и в первую очередь — софистов. Он разработал особый способ достижения истины (**майевтика**): задавая собеседнику наводящие вопросы, заставлял того прийти к правильному выводу.

Дельфийский оракул, отвечая на вопрос почитателя Сократа, сказал, что Сократ — самый мудрый из людей. Это очень удивило Сократа, но, поразмыслив, он пришел к выводу, что это потому, что сам он знает о своем невежестве, другие же не знают даже этого. Отсюда знаменитый тезис Сократа: **«Я знаю, что ничего не знаю»**.

**Основные труды.** Сократ за свою жизнь не написал ни одного произведения (из принципа).

**Философские воззрения.** Учение Сократа известно нам только из работ его учеников, но они излагали его по-разному. К числу достоверных сведений могут быть отнесены следующие.

Сократ первым стал утверждать, что основная задача философии состоит в познании человека, а не природы.

Сократ — сторонник учения о переселении душ.

На основании имеющихся данных невозможно точно определить, был ли сам Сократ идеалистом. Но в методе Сократа заложена возможность идеализма, которая была реализована его учеником Платоном.

90

Сократ разработал учение о добродетели, согласно которому людей делает добродетельными знание<sup>1</sup> того, что есть добро и есть зло:

- храбрость — это знание того, как преодолевать свой страх;
- справедливость — это знание того, как выполнять законы: божественные и человеческие;
- умеренность — это знание того, как обуздывать свои страсти.

Это учение подверглось критике уже в античности (Аристотель и др.).

**Судьба учения.** Сократ оказал громадное влияние на всю последующую философию, став образцом «мудреца» и «гражданина». Ряд его учеников стали основателями собственных философских школ (сократические школы), относящихся к различным философским направлениям.

**Таблица 22. Основные сократические школы**

<b>Школа</b>	<b>Крупнейшие представители</b>
Мегарская	Евклид из Мегары
Элидо-эретрийская	Федон из Элиды
Киническая	Антисфен, Диоген Синопский, Кратет, Менедем
Киренская	Аристипп из Кирены

### 4.3. Платон (Plato)

**Биографические сведения.** Платон (427—347 гг. до н.э.) — величайший древнегреческий философ. Родом из афинской аристократической семьи. Подлинное имя Платона — **Аристокл**, «Платон» — прозвище, означающее «широкоплечий»; в историю философии и историю культуры он вошел под прозвищем. Своим главным учителем Платон считал Сократа. После смерти Сократа, которую Платон тяжело переживал, он несколько лет странствовал, побывал в Египте, Финикии, Вавилоне, Персии и Ассирии. В 399 г. до н.э. приехал в Сиракузы, надеясь осуществить там свой проект по преобразованию государства. Правитель Сиракуз Дионисий Старший сначала обласкал Платона, а затем, рассердившись на него (возможно, после ряда доносов), приказал продать Платона в рабство. Один из поклонников Платона выкупил его.

<sup>1</sup> Современному человеку такая точка зрения кажется, по крайней мере, странной: ведь любой легко может вспомнить случай, когда, зная как надо правильно поступить, поступил совершенно иначе. Поясняя позицию Сократа, необходимо отметить, что в его время греки считали, что воля, толкающая нас на совершение тех или иных поступков, является частью интеллекта (разума).

91

Платон возвратился в Афины, где открыл философскую школу — **Академию**<sup>1</sup>. Позднее Платон еще дважды ездил в Сиракузы к Дионисию Младшему, но обе поездки были неудачными.

**Основные труды.** До нас дошли почти все сочинения Платона, хотя относительно некоторых имеются сомнения: действительно ли они написаны Платоном. Платону приписываются один монолог (Апология Сократа), 34 диалога (23 подлинных, 11 сомнительных), 13 писем (большинство считаются подложными). К числу важнейших философских произведений относятся «Протагор», «Пир», «Менон», «Федр», «Государство», «Законы». Все произведения написаны в художественной форме, в большинстве диалогов главным действующим лицом является Сократ.

**Философские воззрения.** Платон — основоположник **объективного идеализма**. Центральное место в

философии Платона занимает учение об идеях.

### Учение об идеях.

Вслед за элеатами Платон отличает истинный мир — царство идей — от кажущегося и нереального чувственного, телесного мира. Но в отличие от парменидовского бытия = мышления, являющегося цельным и нерасчлененным, платоновское идеальное царство есть духовное множество, состоящее из идей.

Слово «идея» в обиходном языке во времена Платона означало «внешний вид, наружность, видимость, род, качество, образ, форма». Платоновские же идеи, по сути, есть объективированные понятия<sup>2</sup>, как бы извлеченные из человеческой головы и получающие самостоятельное существование в царстве идей.

Каждая идея вечна и неизменна; число идей очень велико, но не бесконечно. Существуют идеи конкретных объектов (идея кошки, собаки, человека), идеи свойств и отношений (идея белизны, красоты), идеи математических объектов и нравственных явлений (идея единицы, идея мужества), идеи четырех стихий и т.п. Но царство идей — это мир только благих сущностей. Поэтому не существует идеи грязи или идеи преступления.

Царство идей обладает своей иерархией и пирамидальной структурой; между идеями существуют отношения подчинения и соподчинения.

<sup>1</sup> Название «Академия» возникло потому, что школа Платона помещалась в роще, посвященной мифическому герою Академу.

<sup>2</sup> Понятие — это форма мышления, в которой мы по существенным признакам выделяем группу объектов, отвлекаясь при этом от индивидуальных свойств этих объектов. Так, например, когда мы говорим о том, что кошки враждуют с собаками, мы отвлекаемся от того, что существуют кошки и собаки разных пород, что каждая кошка или собака обладает какими-то своими свойствами (размером, окрасом, характером и т.п.). Таким образом, мы оперируем общими понятиями кошки и собаки.

92

Внизу пирамиды находятся идеи конкретных объектов, например лошади и быка. Выше, над ними, более общие идеи, например идея четвероногого (понятия лошади и быка соподчиняются понятию четвероногого), еще выше — животного. На верху пирамиды находятся абстрактные понятия, такие как идея красоты или идея мужества. Но на схеме 23 они не изображены, поскольку из текстов Платона не ясно, в каком отношении друг к другу они находятся: что выше, что ниже, что на одном уровне.

Венчает пирамиду одна единственная идея, которую в одних работах Платон называл идеей «Блага», а в других — идеей «Единого».

Схема 23. Пирамида идей



Для объяснения чувственного мира с его изменчивостью, множественностью и отрицательными явлениями Платон был вынужден ввести понятие **материи** («хора»). Материя телесна, но она мертва, бесформенна и непознаваема, материя вечна. Отсюда идеализм Платона — не строгий, а с элементами дуализма.

Между идеями и вещами чувственного мира существует взаимосвязь: идеи являются прообразами вещей, а вещи причастны идеям, идеи каким-то образом присутствуют в вещах, кроме того, идеи являются целями, определяющими развитие вещей. Поэтому учению Платона присущ телеологизм<sup>1</sup>.

<sup>1</sup> «Телео» на древнегреческом языке означает «цель».

### Телеология

Телеология — философское учение, в котором утверждается целесообразное устройство мира, при котором все происходящее в мире трактуется как соответствующее каким-то природным или божественным целям.

93

### Космология и космогония.

Наряду с такими первоначалами, как идеи и материя, Платон признает еще наличие **Ума-демиурга**.

Ум-демиург (или бог) является творцом — строителем мира, он порождает Мировую душу и как бы

организует материю, вкладывая в нее идеи как целесообразные причины, он же творит и других богов. Космос, по словам Платона, «живое существо, наделенное душой и умом». Тело космоса материально. Космос конечен и имеет форму шара. В центре мира находится земной шар, вокруг него — небесная сфера, где по разным окружностям вращаются Солнце, Луна, планеты и звезды. Небесные тела — это боги, обладающие телом и душой, движение производится душами.

*Учение о душе.* Человеческие души созданы из остатков Мировой души. После смерти тела бессмертная душа возносится на небо (в царство идей) и пребывает там. Затем падает опять на землю и вселяется в тело новорожденного ребенка и т.д.

*Гносеология.* Подлинное **знание** возможно только относительно царства идей, что касается чувственного мира, то возможно только **мнение**. Когда душа вселяется в тело новорожденного, она забывает все, что знала ранее (об истинном идеальном мире). Но некоторые люди способны кое-что вспомнить, отсюда истинное знание — это припоминание того, что душа знала ранее.

*Учение о государстве.* Платон создал одну из первых в истории человечества моделей идеального государства. Это государство существует не ради людей, а ради самого себя.

Платон усматривает причину возникновения государства в общественном разделении труда между людьми. Лучше работает тот, кто занимается только одним делом, отсюда необходимость координировать человеческую деятельность. При этом каждый человек от природы предназначен к выполнению определенной работы. В идеальном государстве существует три основные группы граждан: правители-философы, стражи (воины) и ремесленники с земледельцами. Принадлежность к сословию определяется не происхождением, а личными способностями.

Стражи и правители не обладают никакой частной или личной собственностью, они живут все вместе в общественных помещениях, вместе питаются (за счет налогов с ремесленников и земледельцев) и не получают никакого иного вознаграждения. У них даже нет семей, так как жены и дети у них общие (сексуальные связи при этом регламентируются, чтобы «лучшие сходились с лучшими» — для получения лучшего потомства). Новорожденные дети сразу поступают к воспитателям, так что родители даже не знают своих детей. Платон наивно надеялся, что в таком случае все взрослые будут относиться ко всем детям, как к родным.

94

#### **Схема 24. Платон: истоки и влияние**



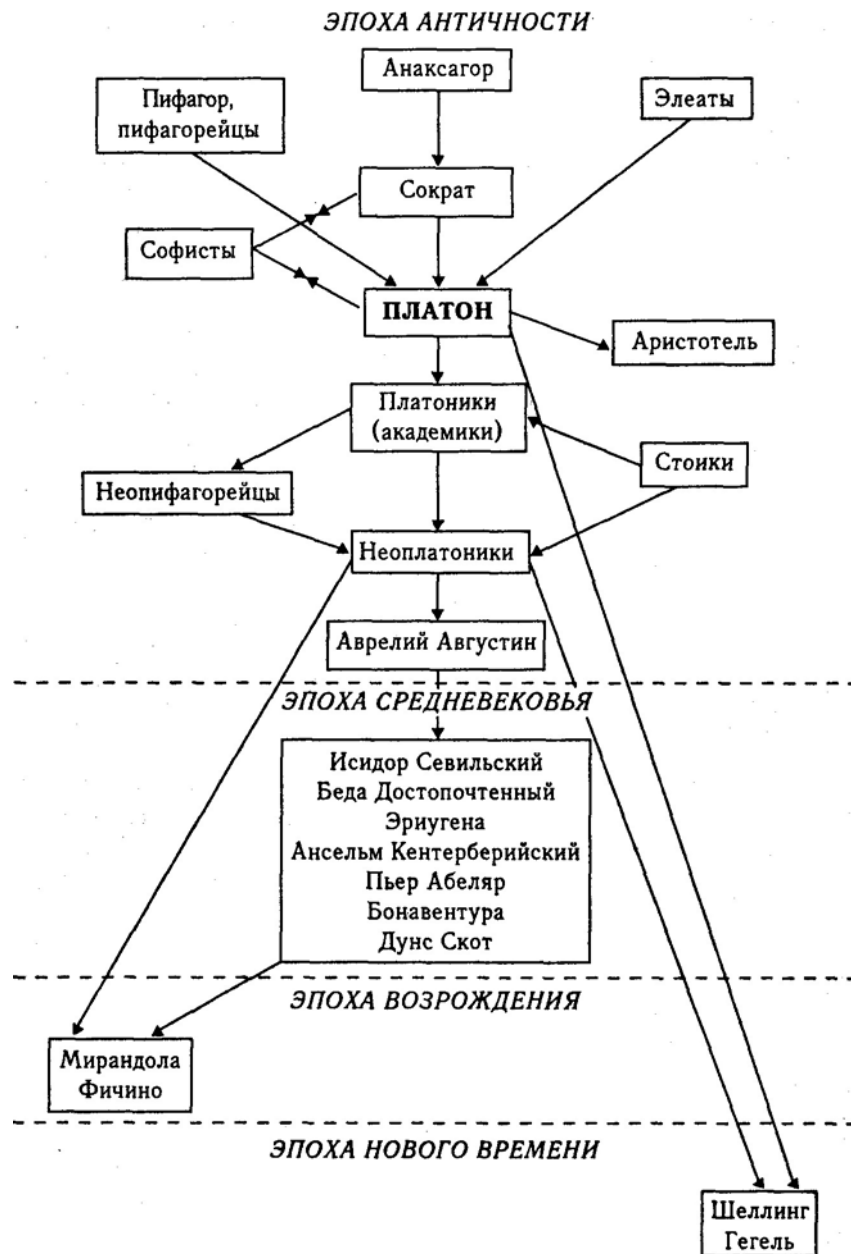

95

**Судьба учения.** Платон оказал громадное влияние на всю последующую европейскую философию: в определенном смысле его учение об идеях легло в основу всей идеалистической философии. В Средневековье платонизм полностью доминировал в христианской философии вплоть до XIII в., а позднее — соперничал с аристотелизмом (в виде томизма). Новый интерес к учению Платона пробудился в эпоху Возрождения, а затем в Новое время — особенно у Гегеля (подробнее см. схему 24).

#### 4.4. Аристотель (Aristotle)

**Биографические сведения.** Аристотель (384—322 гг. до н.э.) — величайший древнегреческий философ. Родился во Фракии в г. Стагире (на берегу Эгейского моря). Отец — придворный врач македонского царя Аминта II.

В 15 лет Аристотель остался сиротой — на попечении своего дяди (брата отца), который тоже был врачом. Уже в молодости Аристотель активно интересовался естественными науками.

В 367 г. до н.э. Аристотель отправился в Афины, где поступил в Академию Платона, и пробыл там 20 лет, до самой смерти Платона.

После смерти учителя Аристотель покидает Афины, проводит несколько лет в странствиях. В 343 г. до н.э. по приглашению македонского царя Филиппа он приехал в столицу Македонии Пеллу и три или четыре года учил наследника Филиппа — Александра (Македонского).

После воцарения Александра в 335 г. до н.э. 50-летний Аристотель возвратился в Афины и открыл свою философскую школу — Ликей (Лицей)<sup>1</sup>. Учеников и последователей Аристотеля часто называли «перипатетиками» (прогуливающимися), так как в Ликее философией принято было заниматься во время

прогулок по роще.

После смерти Александра Македонского в Афинах победила антимакедонская партия и Аристотеля обвинили в богохульстве, в 323 г. он вынужден был покинуть Афины.

Умер Аристотель на о. Евбея в 322 г. до н.э.

<sup>1</sup> Название «Ликей» возникло потому, что школа располагалась в роще, посвященной Аполлону Ликейскому (Волчьему).

96

Аристотеля заслужено называют энциклопедистом Древней Греции. Его работы охватывают почти все известные тогда области знания, Аристотель является основоположником ряда наук: логики, психологии, биологии, политологии, экономики, истории, философии и др.

Аристотель первым предложил и систему классификации наук (схема 25).

### Схема 25. Классификация наук у Аристотеля



**Основные труды.** Покидая Афины, все свои работы Аристотель оставил ученику Теофрасту, от которого они перешли к ученику послед-

97

него — Нелею. Более ста лет труды Аристотеля пролежали в подземном хранилище. В I в. н.э. они попали в Рим, где были систематизированы и изданы Андроником Родосским.

Сохранилось большое количество работ Аристотеля (хотя далеко не все) в самых разных областях знаний, но многие из них известны только в многократных переводах с одного языка на другой (с древнегреческого — на сирийский, с сирийского — на арабский, с арабского — на еврейский, с еврейского — на латынь, с латыни — на современные европейские языки).

Работы по философии были объединены в единую книгу, которая получила название «Метафизика» (букв. — «после физики»), так как в данном собрании сочинений она шла после книги под названием «Физика»<sup>1</sup>.

Относительно некоторых других работ существуют сомнения в авторстве Аристотеля — возможно, они принадлежат его ученикам. Часть произведений Аристотеля написана совместно с его учениками, которые подбирали и систематизировали материалы для этих работ, например по истории греческих полисов (городов-государств), истории животного и растительного мира.

К числу основных трудов Аристотеля относятся:

*Диалоги*<sup>2</sup>: «О философии». «Эвдем». «Протресптик».

*Логика (Органон)*: «Первая аналитика». «Вторая аналитика». «Топика». «Опровержение софизмов». «Об

истолковании». «Категории»<sup>3</sup>.

*Философия*: «Метафизика».

*Физика*: «Физика». «О небе». «О возникновении и уничтожении». «Метеорология».

*Биология*: «История животных». «О частях животных». «О движениях животных». «О происхождении животных».

*Психология*: «О душе».

*Этика*: «Никомахова этика». «Эвдемова этика». «Большая этика».

*Политика*: «Политика». «Афинская политика».

*Экономика*: «Экономика».

*Искусствоведение*: «Поэтика».

*Ораторское искусство*: «Риторика».

**Философские воззрения. История философии.** Аристотеля можно считать первым историком философии. Анализируя любую проблему, он всегда начинает с изложения всех известных ему мнений предшествующих философов по данному вопросу. В значительной сте-

<sup>1</sup> О двух смыслах слова «метафизика» см. с. 20.

<sup>2</sup> Написаны во время пребывания в платоновской Академии.

<sup>3</sup> Авторство Аристотеля относительно этой работы сомнительно.

98

пени именно благодаря Аристотелю мы обладаем важными сведениями о древнегреческой философии раннего периода.

*Отношение к Платону.* Аристотель всегда высоко ценил своего учителя Платона, но в то же время это не мешало ему его критиковать. «Платон мне друг, но истина дороже», — говорил Аристотель.

Особо критикует Аристотель учение Платона за неясность и запутанность вопроса об отношениях между идеями и конкретными вещами чувственного мира.

*Логика.* Аристотель — основоположник европейской (классической) логики. Он выделил и сформулировал **три закона правильного мышления**: закон тождества, закон исключенного третьего и закон недопущения противоречия. Ему же принадлежит определение истины и лжи (ставших общепринятыми в европейской культуре), разработка силлогистики (учения о правильных и неправильных видах умозаключения — силлогизмов).

Работы Аристотеля по логике были объединены в единую книгу под названием «Органон» (Орудие) — она считалась необходимым орудием познания во всех философских направлениях.

Сам Аристотель считал логику не самостоятельной наукой, а обязательным введением ко всем наукам (пропедевтикой).

*Метафизика (первая философия). Учение о бытии.* Аристотель является **дуалистом**: он признает существование двух самостоятельных первоначал — **материи** и **формы**. Все вещи, существующие в мире, состоят из материи и формы.

Но от них необходимо отличать первоматерию и первоформу. **Первоматерия** — это бесформенное неопределенное вещество, непознаваемое для человека, но являющееся основой для материи во всех вещах. Сама по себе первоматерия пассивна, безжизненна, не способна ничего породить; она является вечной, несотворимой и неуничтожимой. Материя есть лишь чистая возможность (потенция) возникновения вещей, она же — источник случайности, множественности, возникновения и уничтожения вещей. Любая возникающая вещь обретает существование (становится действительностью) только в результате соединения материи и формы, привнесения формы в материю.

Аристотелевское понятие «формы» близко к платоновскому понятию «идеи». Форма — это некая идеальная сущность вещи — видовая или родовая, но не индивидуальная. Только при внесении формы в кусок меди, мы получаем определенный предмет — кувшин, вазу, блюдо и т.п. Форма — это общая сущность для множества предметов одного типа; различные кувшины (разной конфигурации, из разного материала и т.п.) обладают единой сущностью кувшина.

Материя и форма в конкретных вещах диалектически связаны: то, что выступает в качестве формы в одном отношении, в другом выступа-

99

ет как материя. Так, глина есть оформленная материя — это земля, в которую привнесена форма (сущность) глины. Но по отношению к кирпичу, сделанному из глины, глина выступает в качестве материи, в которую привнесена форма кирпича. В свою очередь, кирпич выступает в роли материи для дома, построенного из кирпичей.

Форма любой существующей вещи является по отношению к этой вещи:

- ее сущностью;
- источником движения;
- причиной;
- целью.

**Первоформа**, соответственно, выступает у Аристотеля в качестве высшей сущности всего бытия, перводвигателя, первопричины и высшей цели. Но первоформа — это еще и некий Мировой ум, мыслящий

сам себя.

*Гносеология.* Любовь к знанию — прирожденное свойство как людей, так и животных. Так как формы бытия и мышления аналогичны, то человек в состоянии познать мир.

Процесс познания, по Аристотелю, состоит из четырех стадий (табл. 23).

**Таблица 23. Стадии познания**

<i>Стадии познания</i>	<i>Предмет познания</i>
1. <i>Чувственное восприятие</i> отдельных вещей и их свойств	Конкретные единичные вещи
2. <i>Опыт</i> — несколько воспоминаний об одном и том же предмете	Множество конкретных единичных вещей
3. <i>Искусство</i> <sup>1</sup> ( <i>технэ</i> ) — знание сущности множества вещей	То общее, что имеется у множества вещей, их причины и цели, т.е. формы
4. <i>Философия (наука)</i> — высшей из которых является первая философия, т.е. метафизика	Высшие формы, первопричины и высшие цели всего сущего

Знать, по Аристотелю, — значит прежде всего знать общее (формы, универсалии), а также причины сущего. Но это постигается только разумом, а не чувствами.

*Физика (вторая философия).* Природа в целом понимается как единый живой организм, где «одно возникает ради другого».

<sup>1</sup> Речь здесь идет не об изобразительном искусстве, а об особой ступени познания.

100

*Космология.* Космос является сферичным и конечным, но вне его ничего нет — кроме перводвигателя; космос существует вечно. В центре мира находится шарообразная Земля, вокруг нее вращаются Луна, Солнце, планеты и звезды. Мир делится на две части — подлунный и надлунный (границей является орбита Луны). Подлунный мир состоит из четырех элементов (стихий), способных превращаться друг в друга, надлунный мир из пятого — Эфира, который является неизменным, не трансформирующимся в другие элементы. Подлунный мир — место постоянных изменений, возникновения и уничтожения вещей, а надлунный — мир вечных сущностей.

Различаются несколько видов движения, т.е. перемещения в пространстве: прямолинейное и круговое, равномерное и неравномерное, прерывистое и непрерывное. Для надлунного мира характерно непрерывное, равномерное и круговое движение — наиболее близкое к вечности и неизменности. Надлунный мир состоит из ряда сфер, к которым прикреплены соответственно все небесные тела; движутся не сами Солнце, Луна и т.д., а эти сферы. Крайнюю сферу — сферу звезд — двигает перводвигатель, от нее движение передается более низким сферам — вплоть до Земли, где из-за несовершенства элементов подлунного мира правильное круговое движение распадается на множество неправильных (схема 26).

**Схема 26. Перводвигатель и передача движения**

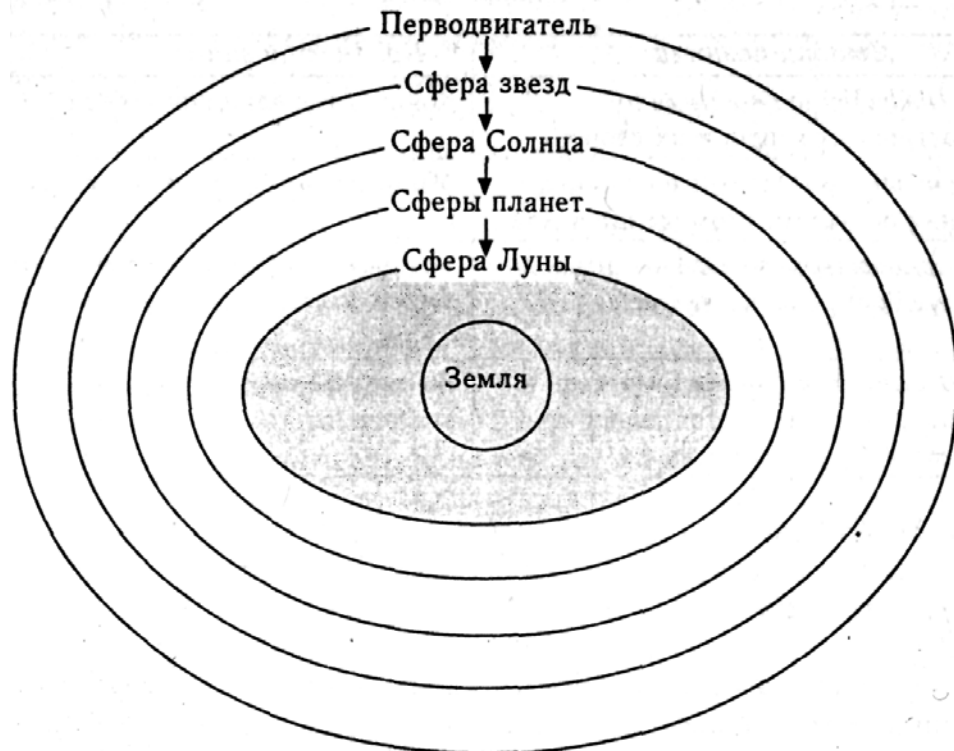

101

Аристотелевская космология стала доминирующей в науке и в качестве таковой просуществовала вплоть до эпохи Возрождения.

#### **Биология.**

Аристотелю принадлежит ряд конкретных открытий в биологии. Он первым провозгласил, что живые организмы и растения также достойны изучения, как и звезды, описав более 500 видов животных и предложив классификацию для них. Аристотель также допускал самопроизвольное зарождение низших видов живого из неживого.

#### **Психология.**

Душа, по Аристотелю, связана, с одной стороны, с материей, а с другой — с богом. Все живое и только оно обладает душой. Различаются три вида душ: растительная, осуществляющая функции питания, роста и умирания; животная — осуществляющая функции ощущения, удовольствия и неудовольствия, а также функцию движения; разумная — осуществляющая интеллектуальные функции рассуждения и размышления. Растения обладают только растительной душой, животные — растительной и животной, человек — всеми тремя. Бог обладает только разумной душой. Растительная и животная души не отделимы от тела — как у растений и животных, так и у человека. Но возможно, что разумная душа может существовать и отделившись от тела.

Аристотель отвергал учение о переселении душ.

*Практическая философия. Этика.* Этика имеет дело с «правильной нормой» человеческого поведения. Эта норма не может быть выведена теоретически, она обусловлена особенностями социальной жизни. Высшее благо человеческой жизни — счастье, оно достижимо только при добродетельной жизни. Наивысшее возможное для человека счастье достигается при занятиях философией.

*Политика.* Государство является естественным образованием (подобным живому организму), человек — это политическое животное. Высшая цель государства (полиса), как и отдельного человека, состоит в «счастливой и прекрасной жизни». Отсюда главной задачей государства является воспитание добродетельных граждан. Известно, что Аристотель изучил и описал более 150 форм правления, бытовавших в то время. Лучшей формой правления он считал «политию», где нет резкой поляризации бедных и богатых; к худшим он относил тиранию и крайнюю демократию.

Физический труд — удел рабов, рабство существует «от природы», и рабами должны быть в основном варвары (не греки). Дело свободного

102

человека — интеллектуальная, политическая и эстетическая деятельность.

### **Экономика.**

Аристотель первым систематически исследовал такие явления хозяйственной жизни, как товарное хозяйство, сравнивая его с натуральным, социальное разделение труда и обмен, и выделил две функции денег (как средства обмена и как формы стоимости).

### **Творческая философия. Эстетика.**

Под искусством Аристотель понимал как особый вид творческой человеческой деятельности, так и продукты этой деятельности. По словам Аристотеля: «искусство частью завершает то, что природа не в состоянии сделать, частью подражает ей», имея в виду подражание формам бытия. Но при этом художник свободен в выборе предметов, способов и средств подражания.

### **Судьба учения.**

Аристотель, как и Платон, оказал величайшее воздействие на всю последующую философию. Правда, в различные эпохи отношение к разным частям его наследия было неоднозначным.

Так, начиная с эпохи эллинизма и до наших дней логика Аристотеля во всех философских направлениях признавалась как необходимое орудие рационального познания. Аристотелевская логика признавалась как единственно возможная вплоть до появления в XX в. неклассической (неаристотелевской) логики.

Космология Аристотеля, на базе которой Птолемей (II в. н.э.) разработал свою гелиоцентрическую модель космоса (аристотелевско-птолемеевскую) доминировала в христианском и мусульманском мире вплоть до революционного переворота в астрономии, совершенного Коперником в XVI в.

Физика Аристотеля просуществовала до конца эпохи Возрождения, когда на смену ей пришла наука, основанная на экспериментальном методе.

Метафизика Аристотеля в эпоху эллинизма была одним из многих философских учений и далеко не самым популярным. В эпоху раннего Средневековья она была почти неизвестна в Европе, но в IX—XII вв. активно развивалась в мусульманской и еврейской философии, а с XIII в. (в виде томизма) стала доминирующей в Европе. В эпоху Возрождения ее начал опять «теснить» платонизм. В философии Нового времени метафизика оказалась практически полностью отброшенной: последний крупный философ, который еще говорил о «материи и формах», был Фрэнсис Бэкон, считающийся родоначальником философии Ново-

103

го времени. В современной философии (XIX—XX вв.) она используется только в неотомизме (схема 27).

### **Схема 27. Аристотель: истоки и влияние**

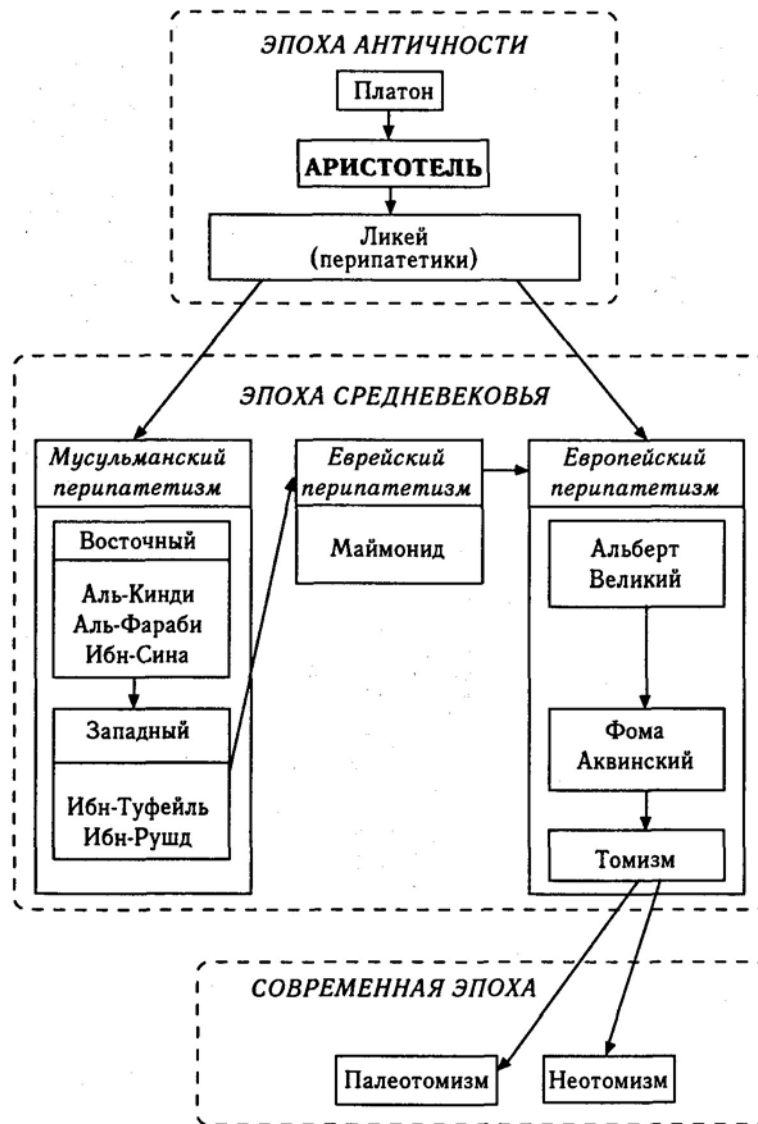

104

#### 4.5. Выводы

Подводя некоторые итоги развития греческой философии раннего и классического периодов, можно отметить формирование трех направлений в философии, сыгравших значительную роль во всей истории философии (схема 28).

#### **Схема 28. Формирование материализма, идеализма и дуализма**

**ЭПОХА АНТИЧНОСТИ**

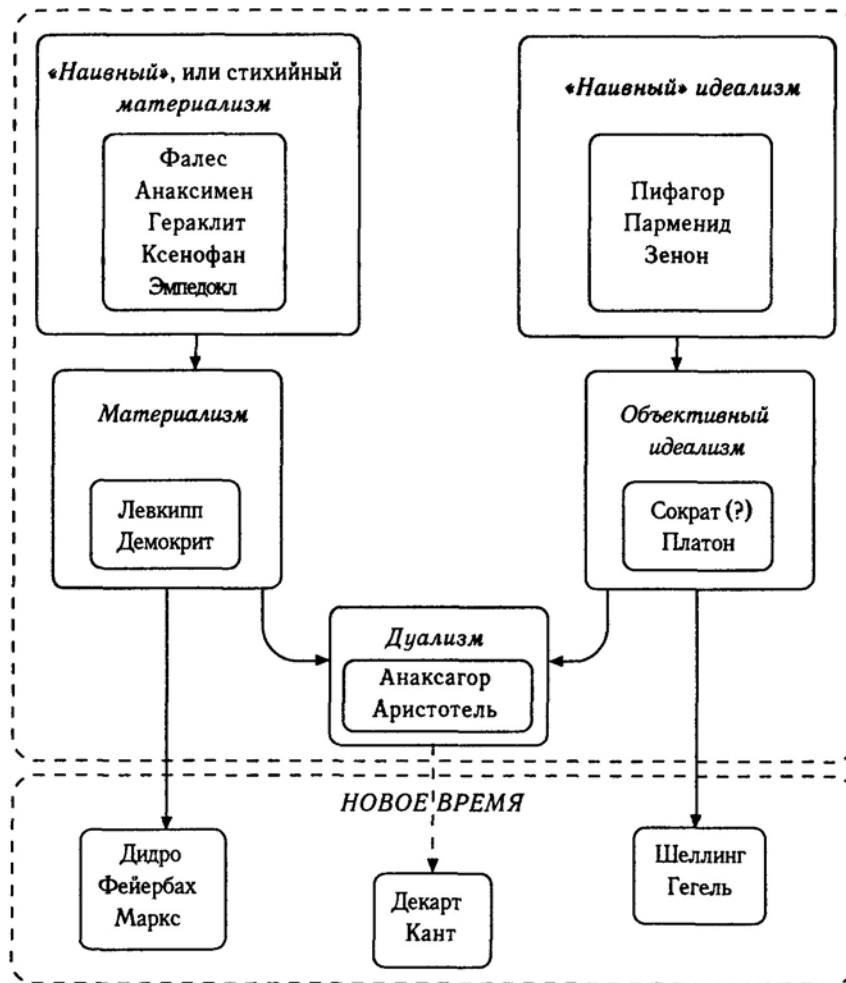

105

Однако во многих случаях принадлежность к монизму, дуализму или плюрализму была не строгой, что хорошо видно из следующей схемы (схема 29). Тем не менее в силу традиции многие философы безоговорочно причисляются к определенному направлению. (Подробнее об этом см. на с. 15—16.)

**Схема 29. Виды первоначал в древнегреческой философии**



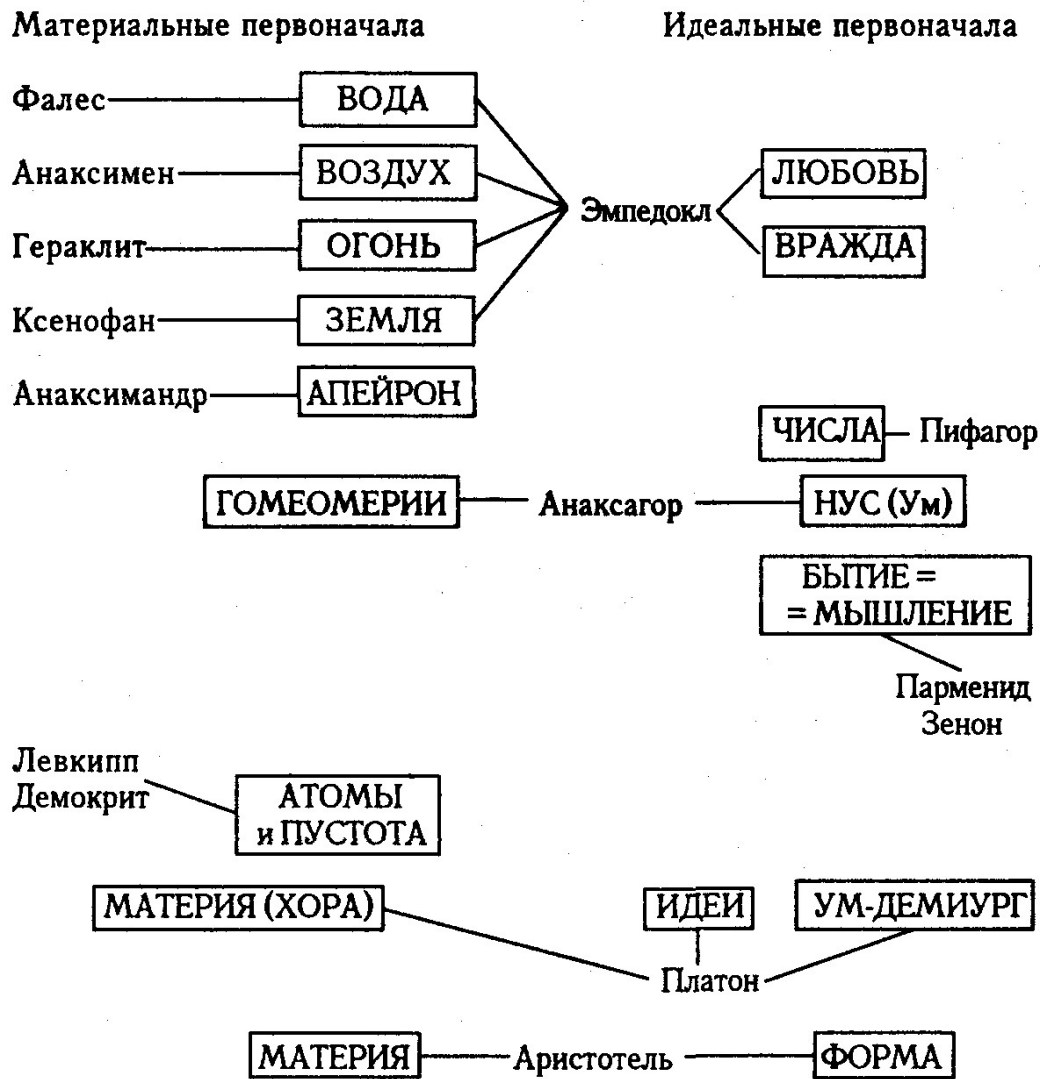

## Глава 5. ЭЛЛИНИСТИЧЕСКИЙ ПЕРИОД АНТИЧНОЙ ФИЛОСОФИИ

Эллинистический период античной философии охватывает огромный промежуток времени: с середины IV в. до н.э. (т.е. с возникновения «мира эллинизма», занимающего территории, завоеванные Александром Македонским) и до конца античной эпохи, т.е. до падения Рима в 476 г., захваченного варварами-германцами. Но к этому времени Римская империя уже раскололась на две части — Западную и Восточную (Византию), но и после падения Рима Византия продолжала существовать. Поэтому конец античной философии в целом и эллинистического ее периода в частности обычно связывают с 529 г., когда по указу византийского императора Юстиниана была закрыта последняя языческая философская школа: Академия Платона в Афинах.

В эпоху эллинизма, с одной стороны, продолжалось развитие философских учений предшествующих периодов (неопифагореизм, неоплатонизм, перипатетизм и т.д.), а с другой — на базе предшествующих учений или как реакция на них появился целый ряд новых учений (кинизм, стоицизм, скептицизм и т.д.).

Во II в. до н.э. Греция была завоевана Римом. При этом завоеванные греки в определенном смысле «покорили» своих завоевателей, оказав громадное влияние на все сферы римской культуры: религию, литературу, архитектуру, изобразительное искусство и т.д. Под влиянием греческой философии начинается развитие римской философии. Но поскольку римляне не создали своих оригинальных учений, хотя и внесли большой вклад в развитие ряда греческих учений, в период с I в. до н.э. по VI в. н.э. можно говорить о существовании **греко-римской философии**.

107

Центральное место в большинстве философских учений эпохи эллинизма заняла *этическая* проблематика. Цель философии чаще всего понималась как обретение счастья, что возможно только при должном поведении. Однако решить вопрос о том, как должен себя вести человек, можно только понимая, что представляют собой люди и какое место они занимают в мироздании (космосе). Поэтому анализ этических проблем неразрывно был связан с учениями о природе.

**Таблица 24. Классификация школ эллинистического периода**

<i>Источники</i>	<i>Философское направление</i>	<i>Виднейшие представители</i>
Софистика Элеаты Демокрит Платон	Скептицизм	Пиррон Секст Эмпирик (рим.)
Гераклит Кинизм	Стоицизм	Зенон из Китиона Сенека (рим.) Марк Аврелий (рим.)
Демокрит	Эпикуреизм	Эпикур Секст Эмпирик (рим.)
Сократ	Кинизм	Антисфен, Диоген Синопский, Кратет
Пифагор	Пифагореизм, неопифагореизм	Филолай, Ликон
Аристотель	Аристотелизм (перипатетизм)	Теофраст
Платон	Платонизм	Аркесилай, Карнеад, Плутарх Афинский
Платонизм Пифагореизм	Неоплатонизм	Плотин, Порфирий, Ямвлих Прокл

### 5.1. Скептицизм (Scepticisme)

Термин «скептицизм» происходит от древнегреческого слова «скепис», что может быть переведено как «рассматривание, разбор, колебание». Скептицизм — это философское направление, где сомнение оказывается универсальным философским принципом, т.е. последователь-

108

но проводится идея о недостоверности всякого знания. Основоположником античного скептицизма считается **Пиррон**; виднейший представитель скептицизма в римской философии — **Секст Эмпирик**.

#### Пиррон (Pyrrho)

**Биографические сведения.** Время жизни — 360—270 гг. до н.э.; родился в г. Элида. Учился у софиста Брисона; наибольшее влияние на Пиррона оказал мудрец Анаксарх (друг Александра Македонского). Они оба участвовали в походе Александра и дошли до Индии, где Пиррон общался с индийскими философами. Пиррон настолько последовательно придерживался характерного для скептицизма универсального принципа сомнения, что даже на вопрос: «Пиррон, ты умер?» — отвечал: «Не знаю».

**Основные труды.** Пиррон из принципа ничего не писал. **Философские воззрения.** Центральная проблема философии Пиррона: как человеку стать счастливым? Для ее решения Пиррон считал достаточным ответить на три вопроса.

1. Что есть то, что нас окружает?
2. Как мы должны к этому окружающему относиться?
3. Что следует из должного отношения?

**Ответ на первый вопрос.** Рассматривая всю предшествующую ему философию, Пиррон вполне справедливо указывает, что различные мудрецы по-разному объясняли происхождение и сущность мира и невозможно предпочесть одну точку зрения другой<sup>1</sup>. Всякая вещь есть «это» не в большей степени, чем «то».

**Отсюда следует ответ на второй вопрос.** Мы должны воздерживаться от каких-либо суждений обо всем, существующем в этом мире.

**Отсюда следует ответ на третий вопрос.** Полнейшая невозмутимость, бесстрастность, безмятежность (атараксия), т.е. счастье.

#### Секст Эмпирик (Sextus Empiricus)

**Биографические сведения.** Примерное время жизни — вторая пол. II — нач. III вв. Известные нам достоверные факты его биографии исчерпываются тем, что Секст был врачом, а его прозвище было Эмпирик.

**Основные труды.** «Пирроновы основоположения», «Против ученых», «Против математиков».

Эти работы являются практически единственным сохранившимся источником сведений об античном скептицизме.

**Философские воззрения. История философии.** Обосновывая недостоверность различных философских учений, Секст в своих работах

<sup>1</sup> Чтобы убедиться в справедливости этого утверждения Пиррона, достаточно посмотреть на схему 29 на с. 105.

подробно их анализирует. Поэтому его книги являются ценным источником сведений по античной философии.

**Скептический метод.** В основе скептического метода лежит допущение одинаковой достоверности противоречивых суждений. Но в таком случае у нас нет никаких оснований предпочесть одно суждение другому, противоречащему первому. Следовательно, лучший выход из положения состоит в том, чтобы вообще воздерживаться от всяких суждений. Именно это позволяет обрести невозмутимость, что и является целью философии. Последовательная реализация принципа сомнения доходит у него до сомнения и в собственных суждениях.

Как утверждал Секст Эмпирик, скептик на практике следует пути, которому следует мир. Но только скептик при этом не имеет никаких мнений ни об этом пути, ни об этом мире. Так, скептики говорят о богах как о существующих и даже поклоняются им, но при этом не выражают никакой веры и тем самым «избегают опрометчивости догматизма».

Логика рассуждения Секста Эмпирика выглядит примерно следующим образом. Он, например, утверждает, что всякий, кто определенно утверждает, что Бог есть, по сути дела принужден к нечестию. Так, предположим, что Бог есть, но в то же время мы на собственном опыте знаем, что в мире существует зло. Тогда, во-первых, если Бог есть причина всего существующего, то он является и причиной зла, существующего в мире. Во-вторых, рассмотрим тезис о всемогуществе и благодати Бога, т.е. что он заботится о мире, несет в мир добро. Логически здесь возможны четыре варианта (табл. 25).

**Таблица 25. Способ рассуждения скептика**

	<i>Бог всемогущ</i>	<i>Бог не всемогущ (слаб)</i>
<i>Бог добр</i>	1. Может и хочет устранить все зло в мире.	3. Хочет, но не может устранить все зло в мире.
<i>Бог зол (завистлив)</i>	2. Может, но не хочет устранить все зло в мире.	4. Не хочет и не может устранить все зло в мире.

Только в случае 1-м Бог выступает как доброе (благое) и всемогущее существо, достойное человеческого поклонения. Но этот вариант принять нельзя, поскольку в мире существует зло.

В 3-м и 4-м случаях Бог выступает как слабое существо, во 2-м и в 4-м — как злое (завистливое). Но утверждения 2-го, 3-го и 4-го случаев о Боге как раз и ведут нас к нечестию.

**Судьба скептицизма.** Скептицизм оказался прочно забыт в эпоху Средневековья, и только в XVI—XVII вв. он возрождается в европейской философии в виде «нового пирронизма». Особое значение он

110

имел в связи с критикой схоластических методов и общего догматизма (Эразм Роттердамский, Монтень), позднее скептицизм стал основой философии Юма, повлиял он и на агностицизм Канта и позитивистов.

## 5.2. Стоицизм (Stoicism)

Название школы «стоицизм» («стоики») произошло от названия портика «Стоя» («Пестрый зал») в Афинах, где собирались первые стоики. Школа была основана ок. 300 г. до н.э. Зеноном из Китиона.

**Таблица 26. Три периода в истории стоицизма**

<i>Название периода</i>	<i>Время</i>	<i>Крупнейшие представители</i>
Древняя Стоя	III—II вв. до н.э.	Зенон, Клеанф, Хрисипп
Средняя Стоя	II—I вв. до н.э.	Панетий, Посидоний
Поздняя Стоя	I—II вв. н.э.	Сенека, Марк Аврелий

**Основные труды.** До нас дошли только отдельные фрагменты сочинений стоиков двух начальных периодов. Зато сохранилось большое количество работ Сенеки, важнейшая из которых — «Нравственные письма к Луцилию», и сочинение императора Марка Аврелия «Наедине с собой».

**Философские воззрения. Классификация наук.** Стоики делили науки на логику, физику (натурфилософию) и этику, сравнивая их с садом или яйцом (схема 30). Так, логика — это ограда сада, деревья — физика, а плоды на деревьях — этика; или скорлупа яйца — логика, белок — физика, желток — этика. Логика, устраняя заблуждения, учит мыслить так, как необходимо философу, поэтому необходимо знать логику; жить надо сообразно природе — отсюда необходимо знать физику. Этика — это высшая наука, так как учит нас достойному поведению.

### Схема 30. Стоицизм: классификация наук

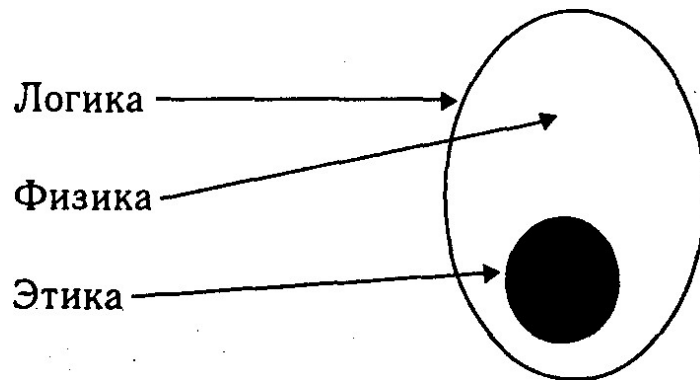

111

*Логика и гносеология.* Стоики опирались на аристотелевскую логику, обогатив ее своими исследованиями в области языка.

Источник любого знания — ощущения. Накапливаясь в нашей памяти, ощущения и восприятия позволяют нам сравнивать черты сходства и различия объектов, выделять их существенные признаки и тем самым образовывать понятия. Отсюда понятия (общее) не имеют самостоятельного существования вне ума, реально существуют только единичные вещи.

*Физика.* Космос — живое, разумное и материальное целое сферической формы и находящееся в пустоте. В едином мире различались два начала: пассивное **материальное** и активное идеальное — всепроникающий **сперматический логос** (Бог).

*Космология и космогония.* Саморазвитие мира происходит циклично, каждый цикл заканчивается Мировым пожаром, когда все существующее воспламеняется и становится огнем. В начале нового цикла творческий огонь-логос, содержащий в себе семена всех вещей, порождает из себя четыре стихии, а из них — все тела в мире. Космология принимается аристотелевская.

Но при этом считается, что творческий огонь в соединении с воздухом составляет «огненное дыхание» (**пневму**), которая пронизывает весь мир и связывает его в единое целое.

Логос устраивает мир целесообразно, где все части имеют свое предназначение (телеологизм). Логос же является и природным законом, управляющим мировым развитием и тем самым судьбой, рассматриваемой как цепь причин всего происходящего в мире (детерминизм). В позднем стоицизме судьба и необходимость отождествляются (фатализм).

*Антропология.* Человек, как и весь космос, состоит из четырех стихий: тело — из Земли и Воды, а душа — из Воздуха и Огня (пневмы). Огненная часть души — разум — есть часть мирового разума, а душа — часть мировой души. Душа смертна, но души мудрецов могут существовать после смерти тела до очередного мирового пожара.

*Этика.* Конечная цель человеческой жизни — счастье. Счастье понимается как жизнь согласно природе (логосу), и только такая жизнь является добродетельной. Идеалом стоиков является мудрец, Достигший добродетели и бесстрастия, добровольно следующий судьбе, Жизнь которого и душевное состояние не зависят от внешних обстоятельств (примером такого мудреца считался Сократ). Стоики разработали ряд аргументов, объясняющих существование в мире зла и тем самым играющих роль теодицеи<sup>1</sup> — оправдания Бога.

<sup>1</sup> Сам термин «теодицея» был введен в философию Лейбницем в XVIII в.

112

**Таблица 27. Аргументы, оправдывающие существование в мире зла**

Этический	Зло нужно для того, чтобы мудрецы могли упражняться в терпении и добродетели.
Физический	Бог не всемогущ, его воля постоянно наталкивается на слепую необходимость природы, которая стихийно противится промыслу Бога.
Космологический	То, что для части является злом, может быть добром для целого.
Логический	Если бы не существовало зла, то не было бы и добра.

**Схема 31. Стоицизм: космогония**

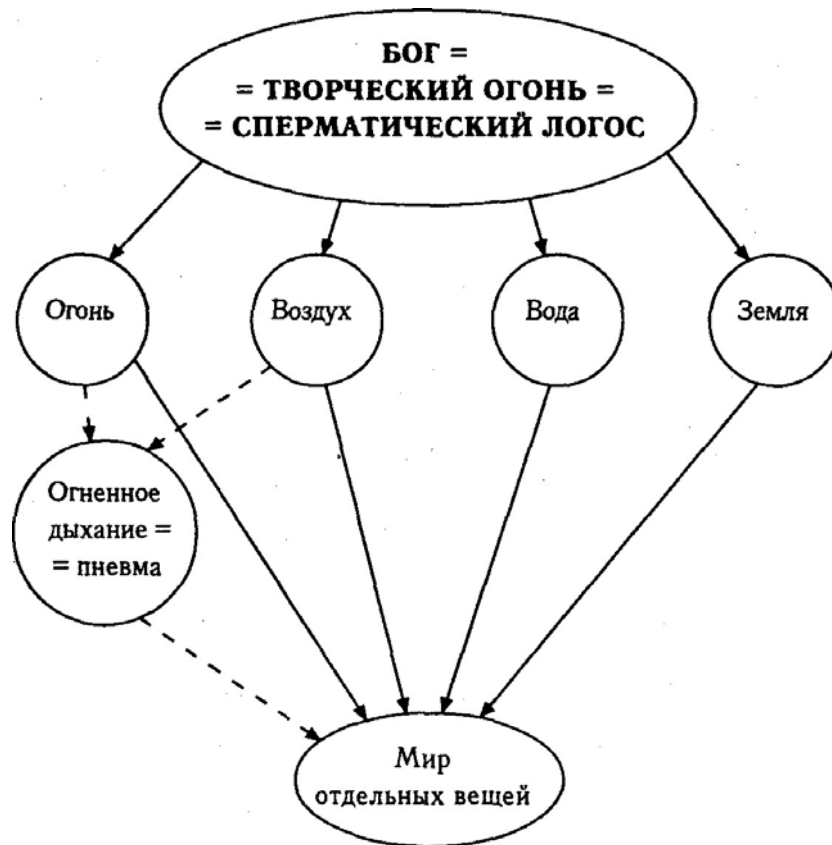

113

**Судьба учения.** Стоицизм сыграл существенную роль в развитии философии эллинистического периода. Ряд его идей вошел в неоплатонизм, значительное влияние оказал стоицизм (учение о Логосе и этика) на становление христианской философии (схема 32), а затем на средневековую мусульманскую философию. Прослеживается и некоторое влияние стоицизма на философию Нового времени: на Декарта, Спинозу и др. В XX в. к стоицизму обратился Делез.

**Схема 32. Стоицизм: истоки и влияние**



### 5.3. Эпикуреизм

Эпикуреизм — философское направление, названное по имени его основоположника Эпикура. Крупнейший представитель эпикуреизма в римской философии — Тит Лукреций Кар (99—55 гг. до н.э.), поэма которого «О природе вещей» является в настоящее время основным источником сведений об эпикуреизме.

Эпикуреизм в целом можно охарактеризовать как атомизм эллинистической эпохи.

114

## Эпикур (Epicurus)

**Биографические сведения.** Время жизни — 342/ 341—270/271 гг. до н.э. Родился на о. Самос в семье афинского переселенца, учителя. С 14 лет начал активно заниматься наукой и философией. В 18 лет приехал в Афины, затем переехал в Малую Азию.

В 307 г. до н.э. вернулся в Афины и основал школу «Сад Эпикура».

На воротах школы была надпись: «Странник, здесь тебе будет хорошо; здесь высшее благо — наслаждение».

Девизом Эпикура было: «**Проживи незаметно!**»

Философия Эпикура представляет собой развитие античного **атомизма**, но сам Эпикур всегда отрицал влияние Демокрита на свое философское учение и крайне отрицательно отзывался о Демокрите, впрочем, как и о многих других философах.

**Основные труды.** Эпикур написал около 300 книг, но сохранилось лишь несколько писем и фрагментов. В основном учение Эпикура известно по поэме Лукреция «О природе вещей».

**Философские воззрения.** Главная цель философии — достижение счастья.

**Классификация наук.** Эпикур делил науки на физику, гносеологию (в терминологии Эпикура — канонику) и этику. «Без естествознания нельзя приобрести неомраченные наслаждения», — говорил Эпикур, отсюда необходимость изучения природы.

**Физика.** Все в мире состоит из атомов и пустоты. Количество атомов бесконечно, но количество их видов ограничено, хотя и необозримо. Атомы различаются не только по форме, размерам и положению (как это было у Демокрита), но еще и по весу. Пустота бесконечна, но она не одинакова во всех направлениях, так как атомы падают сверху вниз.

Эпикура не устраивает фатализм Демокрита, следующий из тезиса о причинной обусловленности всех явлений (детерминизм). Чтобы обосновать возможность свободы воли у человека, Эпикур допускает, что при движении атомы способны самопроизвольно отклоняться, а это приводит к столкновениям атомов и порождает случайность (**индетерминизм**).

Все существующие в мире вещи возникают и разрушаются, но атомы вечны и неизменны.

Количество миров бесконечно, одни из них сходны с нашим, другие — нет.

**Гносеология** (каноника). От всех вещей постоянно идет истечение их образов (разреженных копий). Образы предметов проникают в наши органы чувств и вызывают ощущения.

115

Вещи постигаются посредством души, состоящей из особо тонких и подвижных атомов. Так как душа «разлита» по всему телу, то ощущения вызывают движения частиц души, находящиеся поблизости, а те передают его другим. Образ предмета в душе остается в мысли. Память есть сохранение этого образа; процесс познания состоит в мысленном сравнении одного образа с другими. При этом индивидуальные черты объектов стираются, остается общее — именно так образуются понятия.

**Атеизм.** Эпикур не отрицал существование богов, но утверждал, что они существуют в межмировом пространстве, где наслаждаются блаженством и не вмешиваются в дела людей, так как любое вмешательство нарушило бы их безмятежное состояние. Вера в богов возникла из-за страха человека перед непонятными ему силами природы и неумения объяснить их, кроме того — из-за страха перед наказанием в загробном мире. Знание подлинного устройства мира, природы богов и того, что душа смертна, позволяет обойтись без религии.

**Этика.** Высшее благо в жизни — наслаждение. *Наслаждение, прежде всего, есть отсутствие страданий* (а вовсе не чувственные удовольствия!). Лучшее средство для этого — самоустраниться от всех волнений и тревог, от общественных и государственных дел, максимальная независимость от внешних условий, отказ от не необходимых желаний. Желания делятся на несколько категорий (табл. 28).

**Таблица 28. Виды желаний и должное отношение к ним**

Виды желаний	Примеры	Должное отношение
Естественные и необходимые	Простая еда, питье, одежда и т.п. Дружба, занятия науками	Необходимо удовлетворять
Естественные, но не необходимые	Половая жизнь	Удовлетворять умеренно
Не естественные и не необходимые	Предметы роскоши, изысканная еда и т.п. Почет, слава	Полный отказ

**Судьба эпикуреизма.** К концу эпохи эллинизма влияние эпикуреизма серьезно упало: он оказался вытесненным его главным соперником — стоицизмом. Интерес к этическому учению эпикуреизма снова

появляется в эпоху Возрождения (Лоренцо Валло, Монтень), а в XVII—XVIII вв. он получает широкое распространение среди француз-

116

ских просветителей (Гассенди, Дидро, Ламетри, Гольбах и др.). Это было связано не только с тем, что атомизм стал основой физики Ньютона, но и с проявлением интереса к гносеологии, этике и атеизму Эпикура.

## 5.4. Кинизм (Cynicism)

Название школы произошло от названия холма в Афинах и расположенном на нем гимнасии<sup>1</sup> «Киносарг» («Зоркий пес» или «Белая собака»), где занимались первые киники («кюникос» — «собачий»), отсюда названия кинизма — «собачья философия», «собачья школа»; на латыни название последователей этой школы — *cynici* — циники<sup>2</sup>.

Основоположник кинизма — Антисфен (444—368 гг. до н.э.), который учился сначала у софиста Горгия, а затем — у Сократа.

Самый знаменитый киник — Диоген Синопский (400—323 гг. до н.э.) — ученик Антисфена; часто именно Диогена называют истинным основоположником кинизма.

*Основные труды.* Ни одна работа киников до нас не дошла. Известны только отдельные фрагменты из них.

### Схема 33. Школа киников

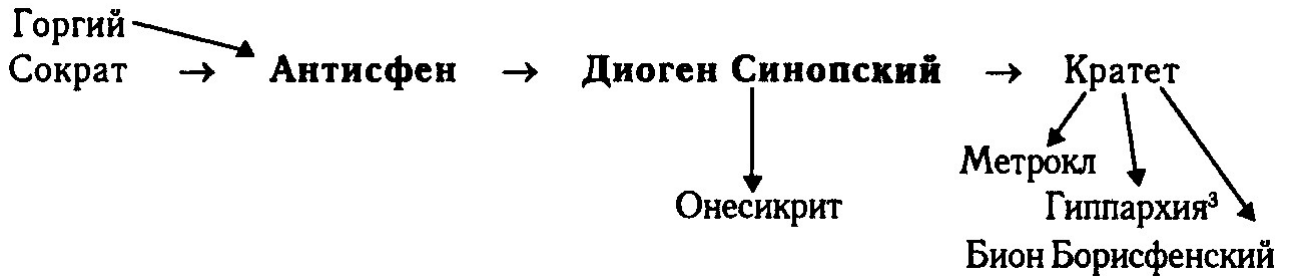

*Философские воззрения.* Киники не стремились к построению последовательной и законченной теории бытия, теории познания и т.п. Их целью было, скорее, воплощение их философских идеалов в жизни, создание и пропаганда особого «кинического» образа жизни. Их фи-

<sup>1</sup> Гимнасий — комплекс сооружений, где проходили занятия спортом в Древней Греции. В портиках гимнасий всегда собиралось много людей, наблюдавших за спортивными упражнениями.

<sup>2</sup> Отсюда происходит слово «цинизм».

<sup>3</sup> Гиппархия — женщина-философ, добровольно ставшая женой Кратета и разделявшая его кинический образ жизни.

117

лософия — философия отщепенцев<sup>1</sup>, которые сознательно ставили себя вне общества, отбрасывали общепринятую мораль и нормы поведения, бравировав этим и возводив такое поведение в принцип. Киники призывают индивида опираться только на самого себя, считая это единственным путем для обретения высшей ценности, — духовной свободы, независимости от мира и других людей.

Они презирали знатность и богатство, считая последнее аморальным, и «с наслаждением презирали самое наслаждение», пренебрегали образованностью и воспитанием. Они порывали с патриотизмом и начали пропаганду **космополитизма**<sup>2</sup>, называя себя «гражданами мира». Формулу страшного проклятья «без общины, без дома, без отечества» Диоген применяет к себе с гордостью.

Когда македонцы захватили и разрушили Фивы — родной город Кратета, Александр Македонский спросил у него, не хочет ли Кратет, чтобы Фивы были отстроены заново. На что Кратет ответил: «А зачем? Придет новый Александр и снова все разрушит».

*Отношение к богам.* Киники не отрицали существование богов, но считали, что у них ничего не надо просить, чтобы не утратить свою независимость.

*Кинический образ жизни.* Киники вели очень простой образ жизни, ходили босиком, носили «кинический плащ» из грубой ткани, надеваемый на голое тело. Диоген одно время жил в бочке (или глиняном сосуде); приучая себя к отказам, просил подаяние у статуй. Сохранился рассказ о встрече Диогена с Александром Македонским, который, приехав в Афины, пожелал встретиться с Диогеном. Увидев Диогена, который лежал и отдыхал на площади, не обращая внимания на окружающих, Александр сказал ему: «Проси у меня чего хочешь». Диоген же ответил: «Отойди и не загораживай мне солнце». На что Александр сказал: «Если бы я не был Александром, то хотел бы быть Диогеном».

Идеалы киников хорошо выражены в следующих словах, которые Лукиан (II в.) вложил в уста Диогена в своем произведении «Продажа жизней»: «Прежде всего я сниму с тебя изнеженность..., заставлю тебя работать, спать на голой земле, пить воду и есть что попало. Богатства свои ты бросишь в море. Ты не будешь заботиться ни о браке, ни о детях, ни об отечестве... Оставив дом отца своего, ты будешь жить или в

склепе, или в покинутой башне, или в глиняном сосуде. Котомка твоя пусть будет полна бобов и свертков, исписанных с обеих сторон. Ведя такой образ жизни, ты назовешь себя более счастливым, чем великий царь...

<sup>1</sup> Антисфен не был полноправным гражданином Афин (его мать не афинянка), а Диоген был сыном менялы, который сидел в тюрьме за порчу монет.

<sup>2</sup> Термин придуман киниками.

118

Надо быть грубым и дерзким и ругать одинаковым образом и царей, и частных людей... Стыд, чувство приличия и умеренности должны отсутствовать; способность краснеть навсегда сотри со своего лица... На виду у всех смело делай то, чего другой не сделал бы и в стороне».

**Судьба учения.** Учение киников во многом повлияло на этику стоиков; презрение к материальным благам и образ жизни киников способствовал становлению христианских идеалов аскетизма.

## 5.5. Академия (Academy), или платонизм (platonism)

Академия была основана Платоном ок. 387 г. до н.э. и просуществовала почти тысячу лет.

В 86 г. до н.э. при осаде Афин римлянами (во главе с Суллой) были разрушены помещения Академии, уничтожена библиотека и вырублены сады. В последующий период судьба Академии не вполне ясна вплоть до 176 г., когда по указу императора Марка Аврелия (известного философа-стоика) в Афинах были учреждены четыре философские кафедры. После этого систематические занятия в Академии возобновились. В 529 г. Академия была закрыта по указу императора Юстиниана как последняя «языческая» философская школа на территории к тому времени уже христианской Римской империи. Тогда ряд академиков переехал ко двору персидского царя Хосрова.

В эпоху Возрождения Козимо Медичи учредил во Флоренции новую платоновскую Академию (1459—1521).

Платон основал Академию как союз единомышленников (напоминавший пифагорейский союз). Во главе Академии стоял схолярх<sup>1</sup>, избираемый из членов Академии. Первым схолярхом был сам Платон, пробывший на этой должности до конца жизни.

**Образ жизни.** Вступая в Академию, ее члены давали клятву о воздержании от плотской любви<sup>2</sup>, от мясоедения, об ограничении сна. Своим главным делом академики считали занятия наукой.

**Научные исследования.** В Академии шла активная работа над целым рядом наук: философией, математикой, астрономией, физикой,

<sup>1</sup> Схолярх — руководитель школы (схолы).

<sup>2</sup> Отсюда происходит выражение «платоническая любовь», т.е. чисто духовная.

119

этикой и т.п. Особо важную роль играли занятия математикой, о чем свидетельствует и надпись над входом в Академию: «Негеометр да не войдет!». При этом для Древней Академии характерна была мистическая трактовка чисел (в духе пифагореизма).

**Таблица 29. Основные периоды в истории Академии**

Период	Схолярхи	Основные направления и характеристика исследования
Древняя Академия 386—264 гг. до н.э.	Платон, Спевсипп 409—339 гг. до н.э. Ксенократ Полемон Кратет	Систематизация и комментирование работ Платона; разработка техники диалектических споров
Средняя Академия 264—214 гг. до н.э.	Аркесилай 315—240 гг. до н.э. Лакид Телеклет Гегесин	Относительный скептицизм (пробабизм); борьба со стоиками
Новая Академия	Карнеад 214—129 гг. до н.э. Кратет Клитомах Филон из Ларисы 110—88(?) гг. до н.э.	Обоснование принципа невозможности знания и тем самым всякого догматизма; отказ от тотального скептицизма; поиски общей основы платонизма и стоицизма
86 г. до н.э. —	Перерыв в академической традиции	



176 г. н.э. 176 г. — кон. IV в.	не известны	Риторико-литературные занятия; преподавание общеобразовательных дисциплин
Неоплатоновская Академия кон. IV в. — 529 г.	Плутарх Афинский ум. ок. 432 г. Сириан Прокл Марин Исидор Гегий Дамаский	Появление неоплатонизма плотиноямвлиховского типа  Развитие неоплатонизма

120

### 5.6. Неоплатонизм (Neoplatonism)

Основоположником неоплатонизма считается **Плотин** или его учитель Аммоний.

**Таблица 30. Основные представители неоплатонизма**

<i>Основные представители</i>	<i>Биографические сведения</i>	<i>Основные труды</i>
Аммоний Саккас ок. 175—242 гг.	Преподавал в Александрии. Крещен родителями, но сам был язычником	Ничего не писал
Плотин 205—270 гг.	Родился в г. Ликополе (Египет). В 28 лет начал изучать философию и 11 лет учился у Аммония в Александрии; в возрасте около 40 лет переехал в Рим, где основал школу и 25 лет вел в ней занятия	Эннеады (Девятки)
Порфирий 232 — после 301 гг.	Родился в г. Тире, ученик Плотина	«Жизнь Плотина», «Против христиан», Комментарии на работы Платона и Аристотеля
Ямвлих ок. 280 — ок. 330 гг.	Жил и работал в Сирии	«Жизнь Пифагора», «О богах», «Платонова теология», «О символах»
Прокл 410—485 гг.	Родился в Константинополе, учился в Александрии и Афинах; сшоларх платоновской Академии.	«Первоосновы теологии», «О теологии Платона», Комментарии

**Философские воззрения.** В неоплатонизме до предела доведено платоновское противопоставление телесного чувственного мира и сверхчувственного мира. Основное внимание уделяется учению о сверхразумном и сверхбытийном первоначале. Следуя Платону, неоплатоники считали, что исходное первоначало — это **Единое** = **Благо**. Оно не постижимо для разума, а постижимо только в состоя-

121

нии **сверхразумного экстаза**<sup>1</sup>. О нем нельзя сказать, чем оно является, можно только утверждать, чем оно не является, т.е. к нему применимы только отрицательные определения<sup>2</sup>.

Единое = Благо, как говорит Плотин, «не ведает ни в чем недостатка, довлеет самому себе, ни в чем не нуждается». Единое вневременно, ни к чему не стремится, находится в состоянии вечного покоя. Оно знает само себя, но без процесса познания, так как для него нет перехода от незнания к знанию.

Единое = Благо Плотин сравнивает с Солнцем. И как от Солнца исходит свет, так от Единого = Блага

исходит эманация (истечение, излучение), порождающая **Бытие = Ум** (Нус), содержащий идеи (понятия). Таким образом, Ум, с одной стороны, множественен, так как содержит множество всех идей, а с другой стороны, един. Ум существует вне времени. Он познает сам себя и, мысля свое содержание — идеи, он тем самым творит их. Начинается этот процесс с наиболее общих идей (бытие, движение и покой, тождество и различие), от них происходят все другие.

Распространение эманации за пределы Ума приводит к появлению **Мировой души**. Она порождает время, и сама существует во времени. Мировая душа — связующее звено между сверхчувственным и чувственным миром, хотя сама она бестелесна. Душа является источником движения для всех телесных объектов. Мировая душа дробится на составляющие, т.е. существует душа неба, души звезд и планет, душа Земли, души животных, растений, человека и т.п.

Угасший свет, исходящий из Единого, ставший тьмой и мраком, и есть **материя**, образующая чувственный, телесный космос. Он вечен во временном существовании (т.е. существует всегда, когда есть время).

### Схема 34. Плотин: космогония

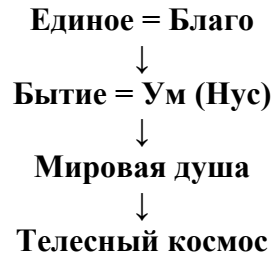

<sup>1</sup> В переводе с древнегреческого «экстаз» — это «смещение», «перемещение», «исступление», «восторг». Философы заимствовали этот термин из религиозных мистерий, и в дальнейшем в философских работах термин приобрел также значения: «выход за пределы житейской реальности», «выход за пределы себя».

<sup>2</sup> Тем самым в неоплатонизме закладываются основы апофатического (отрицательного) богословия.

122

У Ямвлиха и Прокла эта схема значительно усложняется, например у Прокла промежуточное положение между Единым и Умом занимают числа.

**Судьба учения.** Неоплатонизм более, нежели какое-то иное течение античной философии, оказал влияние на христианство и средневековую христианскую философию как восточную (Афанасий Александрийский, Псевдо-Дионисий, великие капподокийцы: Василий Великий, Григорий Богослов, Григорий Нисский и т.д.), так и западную (Аврелий Августин, Бозций, Эриугена и т.д.). Оказал он влияние и на мусульманских средневековых философов мистического толка, в первую очередь такого течения, как суфизм, и на еврейских философов той же эпохи.

Новая волна интереса к неоплатонизму возникла в эпоху Возрождения (Плифон, Фичино, Бруно и др.). В Новое время можно отметить влияние неоплатонизма на Беркли, а в XIX в. — на романтиков, таких как Шеллинг и Гегель, в XX в. — на Бергсона. Многие идеи неоплатонизма повлияли на русских философов: Вл. Соловьева, Флоренского, Франка, Булгакова, Лосева.

### Схема 35. Влияние античной философии на христианскую

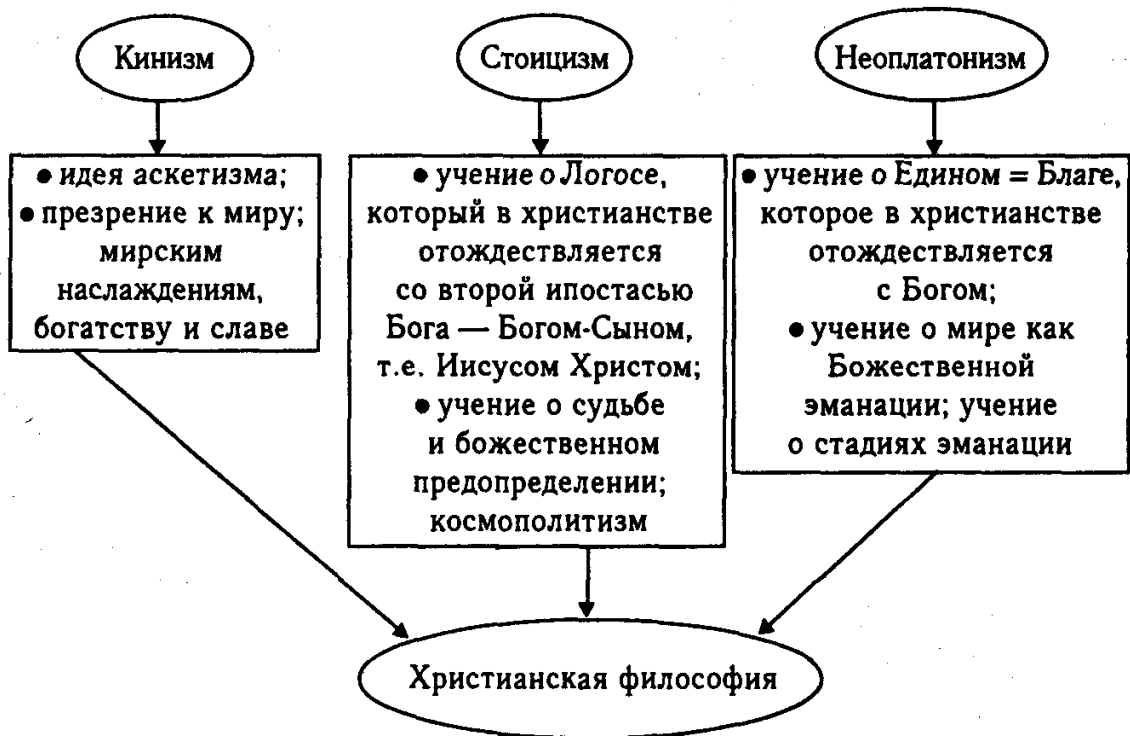

## Раздел 3. ХРИСТИАНСКАЯ ФИЛОСОФИЯ ПЕРВЫХ ВЕКОВ

### Глава 6. ХРИСТИАНСКАЯ ФИЛОСОФИЯ

#### 6.1. Формирование христианской философии

Христианство возникло в I в. н.э.<sup>1</sup> в восточной провинции Римской империи — Палестине, и во II—III вв. широко распространилось по всей империи и даже за ее пределами. Поскольку христианство провозгласило, что существует только один истинный Бог, то все «официальные» римские боги (Юпитер, Марс, Ромул и т.д.) понимались в христианстве как лже-боги или даже демоны. А так как признаком лояльности римских граждан было принесение клятв перед статуями римских богов и «божественных» императоров, то христиане, отказывающиеся выполнять подобные обряды, выглядели в глазах римских властей крайне подозрительно. Поэтому не удивительно, что в I—III вв. со стороны властей имели место гонения на христиан. (Первое из них было в конце I в., когда после опустошающего пожара Рима император Нерон обвинил христиан в поджоге города.)

К началу IV в. христианские общины на территории империи стали уже серьезной силой, с которой приходилось считаться императорам.

В 313 г. императоры Константин и Лициний издали Миланский эдикт, по которому христианство уравнивалось в правах с другими религиями империи.

В 325 г. император Константин издал указ, по которому христианство стало государственной религией Римской империи. И уже в конце IV в. (ок. 395 г.) император Феодосий Великий своим указом запретил языческие религии и закрыл все языческие храмы. После этого христианство осталось единственной официальной религией в империи.

<sup>1</sup> Началом н.э. в европейском летоисчислении принято считать время рождения Христа.

124

С этого времени начинается преследование христианами язычников, ведется активная борьба (в том числе и на государственном уровне) с языческой культурой и в том числе с языческой философией.

В 529 г. император Юстиниан своим указом закрыл последнюю языческую философскую школу — платоновскую Академию в Афинах.

Развитие христианской философии в I—III вв. шло крайне медленно и было связано с рядом трудностей. Так, ряд видных идеологов христианства (Тертуллиан, Иустин, Татиан и др.) утверждали, что христиане вообще не нуждаются ни в какой философии, поэтому вся предшествующая философия должна быть просто отброшена. Другие же полагали, что философия может помочь обосновать и разъяснить христианскую веру. И для этого можно использовать даже идеи язычников, разумеется, предварительно очистив их от собственно языческого содержания.

На формирование христианской философии значительное влияние оказало учение иудейско-

эллинистического философа *Филона Александрийского*.

Первые философские идеи христианского вероучения можно обнаружить в библейских (новозаветных) текстах: в *Евангелии от Иоанна* и в *Посланиях апостола Павла*.

Первыми попытками собственно философского осмысления идей христианства можно считать *гностицизм*, *учение Оригена*, *апологетику* и *патристику*.

**Таблица 31. Направления в ранней христианской философии**

<i>Направление</i>	<i>Отношение церкви</i>
Гностицизм I—III вв.	Осуждается как источник ересей
Ориген 185—254 гг.	Оказал большое влияние на патристику, но по ряду вопросов был официально осужден церковью
Апологетика II—V вв.	Признается и одобряется
Патристика V—VIII вв.	Признается как теоретический фундамент христианского богословия (теологии)

Поскольку в соответствии с христианским вероучением главной целью человеческой жизни, является обретение райского блаженства, то важнейшее место в христианской теологии и философии заняла *сотериология* — учение о спасении, т.е. о путях обретения райского блаженства и приближения к Богу.

125

**Схема 36. Становление христианской философии**

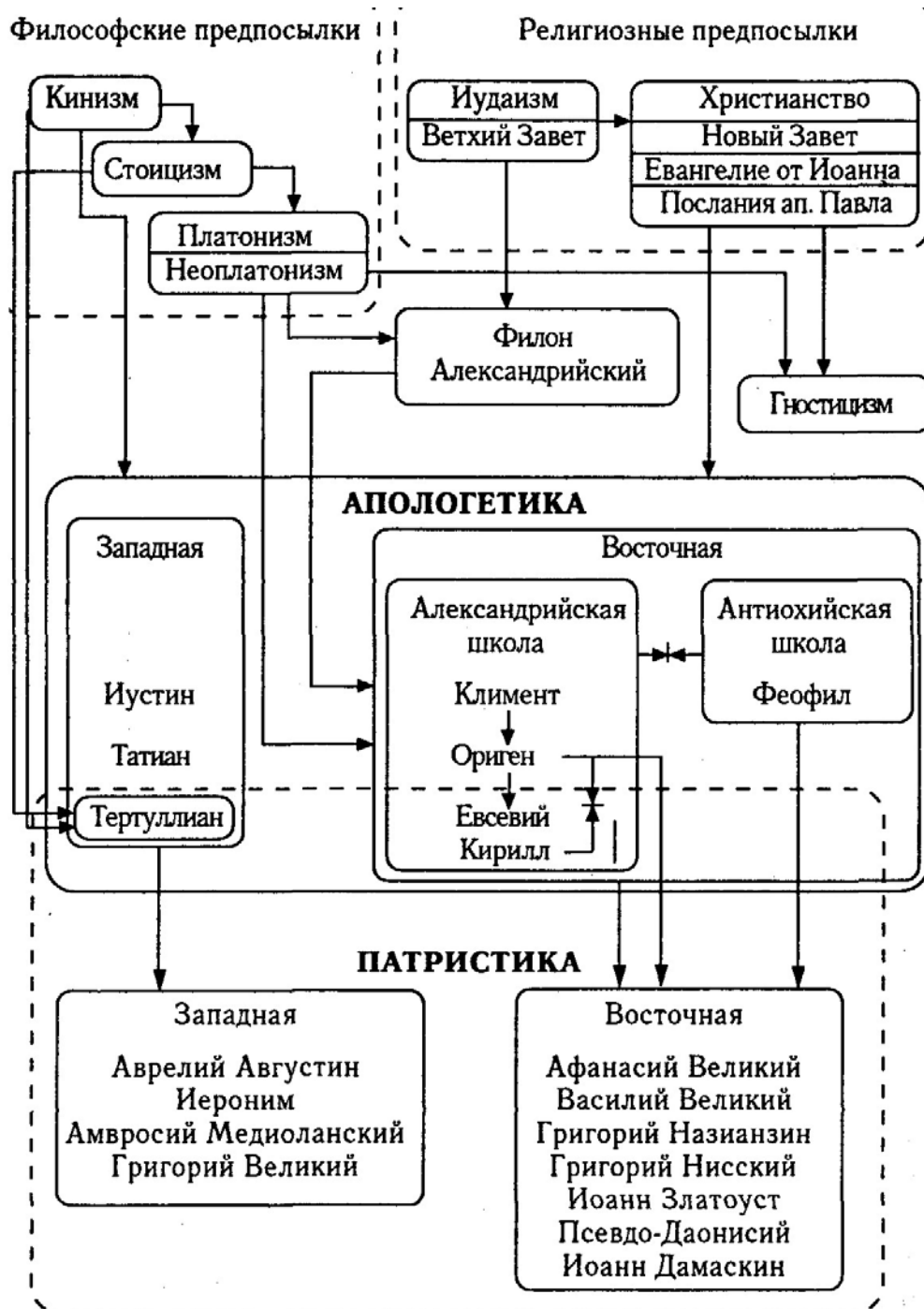

126

## 6.2. Филон Александрийский (Philo of Alexandria)

**Биографические сведения.** Филон (кон. I в. до н.э. – сер. I в. н.э.) — древнееврейский теолог и философ. Жил в Александрии; хотя он и придерживался иудейского вероисповедания, но изучал эллинистическую философию.

Филон первым попытался философски осмыслить религиозные идеи иудаизма, соединить Откровение и философию.

**Основные труды.** «О жизни созерцательной», комментарии на книги Ветхого Завета (главным образом на «Бытие»).

**Философские воззрения.** *Аллегорическое истолкование Библии.* Филон считал, что греческие философы черпали свою мудрость из Ветхого Завета, где в иносказательной форме заключены учения Платона, Пифагора, Зенона и др. Божественная истина, приспособившись к «человеческой немощи» обретает форму аллегии, поэтому задача толкователя состоит в том, чтобы понять и объяснить тот глубинный философский и религиозный смысл, который скрыт в библейских текстах.

**Космогония и космология.** Ветхозаветный бог Ягве (Иегова) выше платоновского Единого = Блага и является истинно сущим. Все, что людям о нем известно, это то, что Он существует, но мы ничего не знаем

и не можем знать о Нем. Немногие избранные могут приблизиться к созерцанию Бога, достигнув состояния мистического *экстаза*. Но и при этом возможно только частичное постижение Бога. Божество наполняет мир посредством присущих ему духовных бестелесных сил — **логосов**. Филон трактует эти логосы, как платоновские идеи, но обладающие свойствами *сперматического логоса* стоиков. Высший из этих логосов — **Божественное Слово**, это Сын Божий, идея всех идей. Остальные логосы Филон называет ангелами. Совокупность логосов составляет идеальный, невидимый и умопостигаемый мир. Телесный, чувственный мир создается Богом при помощи идей (по образцу идей) из материи, которая есть бесформенное, пассивное, отрицательное начало.

**Схема 37. Филон Александрийский: космология**

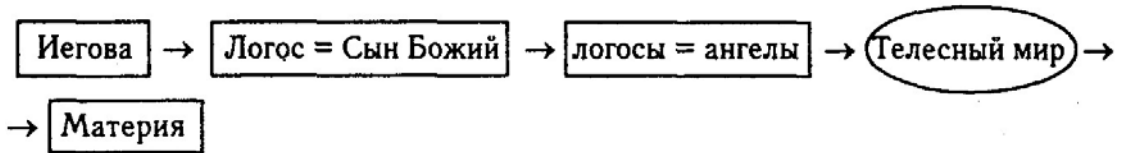

*Учение о человеке (антропология).* Человек — это соединение души и тела. Душа — носитель божественного начала в человеке; она существует до рождения тела, душа бессмертна, она источник движе-

127  
ния и деятельности, в ней заключено все, что помогает человеку возвыситься. Тело человека материально, бездеятельно и косно, в теле находится все худшее, что тянет человека вниз, тело — темница для души.

*Этика.* Человек в силу своей телесности является изначально греховным существом, тот, кто прожил хотя бы один день, уже нечист. Поэтому в силу своей греховности все люди равны перед Богом.

Целью человеческого существования является подражание Богу. Для этого необходимо покаяние, отречение от мира, аскетический образ жизни, очищение от страстей.

*Судьба учения.* Воззрения Филона были отвергнуты ортодоксальным иудаизмом, но получили развитие в христианстве, прежде всего у Климента Александрийского и Оригена.

**Схема 38. Филон Александрийский: истоки и влияние**



**6.3. Философские идеи в Новом Завете**

Отдельные философские идеи можно обнаружить в новозаветных текстах и прежде всего в Евангелии от Иоанна и в посланиях апостола Павла.

*Евангелие от Иоанна* начинается с упоминания о Божественном Логосе — Слове: «В начале было Слово и Слово было у Бога и Слово было Бог» (Ев. от Иоанна, 1). Иисус Христос как мессия — спаситель мира — отождествляется с Божественным Словом (Логосом).

Таким образом, здесь, как и у Филона Александрийского, прокладывается мост между философским понятием Логоса (Гераклит, стоики,

неоплатоники и др.) и религиозными представлениями о вочеловечившемся Боге — Иисусе Христе.

*В посланиях апостола Павла* рассматривается вопрос об отношении новой религии, т.е. христианства, к предшествующей — иудаизму, и об отношении к язычникам и языческой мудрости.

В Послании к Римлянам ап. Павел пишет: «Нет ни эллина, ни иудея»: Христос пришел, чтобы спасти всех.

В ряде посланий ап. Павел утверждает, что вся языческая мудрость, вся философия — ничто перед божественной мудростью и что языческая философия только совращает верующих с истинного пути, которое дано нам в Откровении.

Но, с другой стороны, ап. Павел утверждает, что даже язычники должны иметь возможность достичь естественного знания Бога: «Ибо невидимое Его, вечная сила Его и Божество, от создания мира через рассматривание творений видимы...» (Послание к Римлянам).

Эти противоречивые высказывания ап. Павла легли в основу как позитивного, так и негативного отношения христианства к языческой философии (табл. 34).

#### 6.4. Гностицизм (Gnosticism)

Термин «гностицизм» происходит от древнегреческого «гносис», что означает «познание», «знание».

Для гностицизма характерно стремление к синтезу различных религий и философских учений. Возник гностицизм в I в. в Сирии или в Александрии; во II в. получил широкое распространение и соперничал с христианством. Различают гностицизм: христианский, языческий, семитско-вавилонский (мандеизм).

Для гностицизма в целом характерно представление о едином божественном начале, из которого посредством ряда эманаций возникает иерархически организованный мир. Иногда в качестве второго первоначала (дуализм) предполагается существование материи = мрака (хаоса), являющейся антиподом Бога. И в том, и в другом случае мир рассматривается как предельно удаленный от Бога. Если в неоплатонизме промежуточные сущности соединяют Единое и материю, то в гностицизме — разъединяют.

##### **Христианский гностицизм.**

Крупнейшими представителями христианского гностицизма являются Валентин, Василид и Федот. У Василида ветхозаветный бог Ягве оказывается всего лишь главой ангелов низшего видимого неба (схема 39). Он же творец (демиург) нашего мира, созданного из небесного света и материи (= мрака = корня зла). Человек есть существо темного мира, но некоторые люди (пневматики) обладают душами, принадлежащими надкосмической сфере.

129

#### **Схема 39. Космология Василида (в изложении Иринея)**

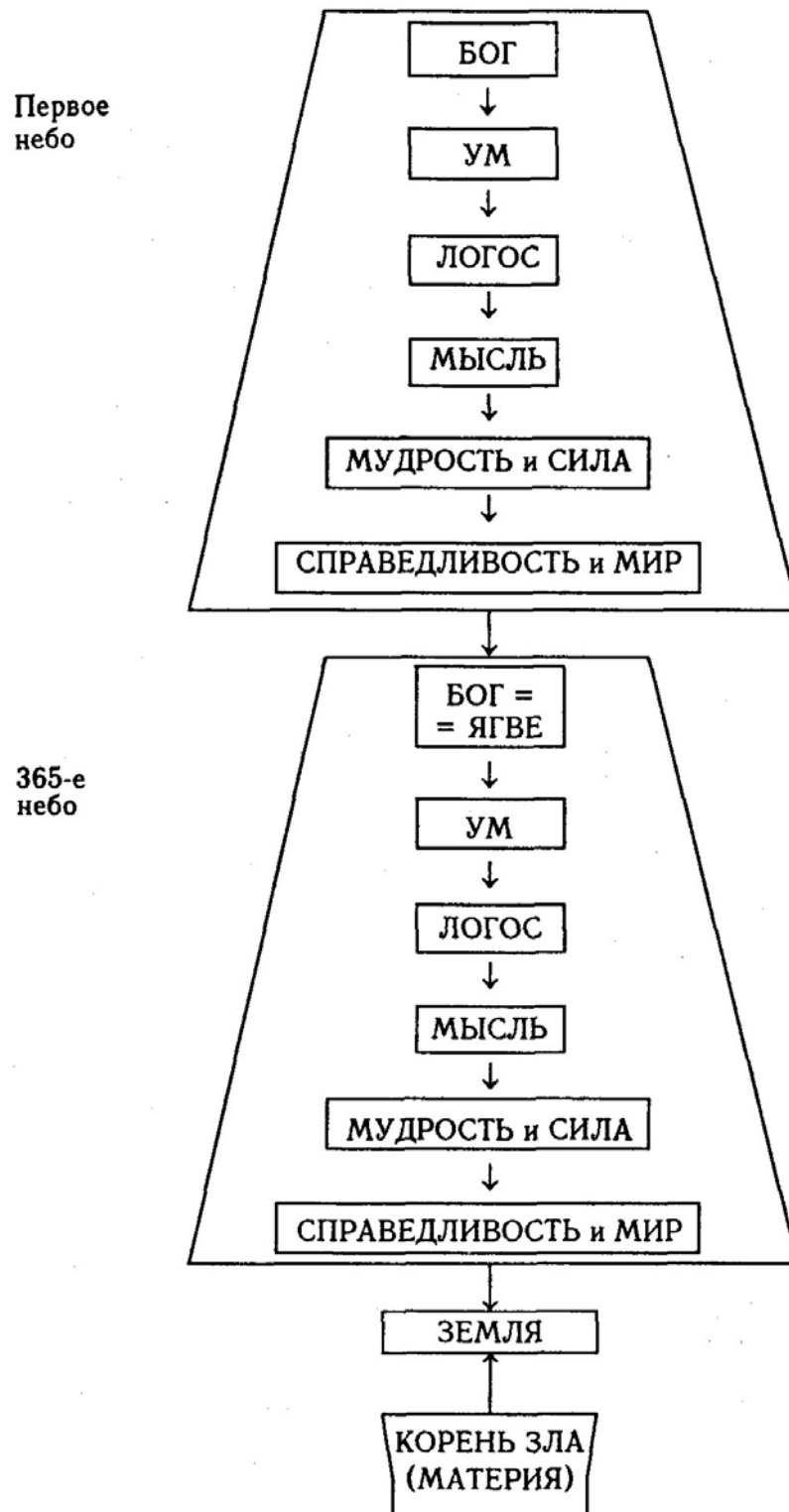

130

**Гносеология.** Познание человеком своего внутреннего «я» позволяет преодолеть свою расщепленность и восстановить внутреннее единство с небесной сферой. Для этого необходимо обладать **гносисом**, но это присуще лишь немногим людям.

Сущность гносиса (по Федоту) может быть понята из ответов на следующие вопросы: «Кто мы? Кем стали? Где мы? Куда заброшены? Куда стремимся? Как освобождаемся? Что такое рождение и возрождение?».

Приход на землю Христа служил для того, чтобы пневматики могли бы быстрее и эффективнее обрести гносис, и духовные души могли бы вернуться на небо, освободившись от плена материи.

**Судьба учения.** Гностицизм сыграл особо важную роль в появлении и развитии различных дуалистических учений и ересей (богомилы, катары и др.). Понятие гносиса вошло в учение Климента Александрийского, Оригена и др. Оказал свое влияние гностицизм и на герметизм эпохи Возрождения. В Новое время гностические мотивы и идеи можно обнаружить в философии Шеллинга, Гегеля, Соловьева, Бердяева, а также в теософии.



## 6.5. Ориген (Origen)

**Биографические сведения.** Ориген (185—253/254) — древнегреческий философ. Родился и долгое время жил в Александрии. Изучал философию в школе Аммония (где учился Плотин). В 217 г. Ориген возглавил философско-христианскую школу в Александрии, в которой ранее преподавал Климент Александрийский. Согласно некоторым сведениям, дабы избежать плотских искушений, Ориген произвел самооскопление. В 231 г. он подвергся осуждению двумя александрийскими синодами, приговорившими его к изгнанию из Александрии и лишению звания пресвитера. После этого переехал в Палестину, где открыл свою школу. Во время антихристианских гонений был арестован и брошен в тюрьму, где после пыток умер.

**Основные труды.** «Творение», «Против Цельса».

**Философские воззрения.** *Три уровня смысла в Библии.* Следуя Филону Александрийскому, Ориген разработал учение о трех уровнях смысла Библии:

- телесном — буквальном;
- душевном — моральном;
- духовном — философско-мистическом.

Наиболее глубоким является духовное.

131

**Отношение к античной философии.** Развивая свое понимание «духовного» смысла Библии, Ориген опирался на идеи языческой философии (стоицизма и неоплатонизма), в которых он искал обоснование и доказательство для основных положений христианского вероучения. Он считал языческую мудрость подготовкой к восприятию идей христианства, поэтому обучение своих учеников он начинал с античной философии, диалектики (логики), естествознания и математики (особенно — геометрии).

**Космогония и сотериология.** Еще до создания времени Бог единым творческим актом создал определенное число духов (духовных существ), способных воспринимать Бога и уподобляться ему. Все они наделены нравственной свободой. Один из этих духов с такой любовью устремился к Богу, что неразрывно слился с Божественным Логосом и стал его тварным носителем. Это и есть та душа, посредством которой Сын Божий позднее смог воплотиться на земле, так как непосредственное воплощение Божества немислимо. Пользуясь нравственной свободой, другие души повели себя по-разному, отсюда возникли три вида существ.

**Таблица 32. Три вида существ**

<i>Вид существ</i>	<i>Отношение к Богу</i>
Ангелы (различных разрядов)	устремились к Богу (с разной силой)
Демоны (различных разрядов)	отвратились от Бога (с разной силой)
Люди	некоторое равновесие в душе между устремленностью к Богу и от Него

Высшей целью творения является его причастие полноте Бога, поэтому падение ряда духов вызвало со стороны Бога ответные действия. Так как природе Бога не свойственно действовать принуждением и души свободны, то для спасения павших Бог создает физический мир, куда падают первозданные души, охладевшие в любви к Богу и становящиеся при этом душами. Там души испытывают на себе последствия зла, но имеют возможность следовать путем добра, что и приводит павших к *обращению* и возвышает их до прежнего состояния. Таким образом, физический мир есть лишь средство для их исправления и восстановления. Нашему физическому миру предшествовало бесконечное количество таких же миров, и души, которые не обратились к Богу в одном мире, сохраняют эту возможность в последующих.

132

## Схема 40. Космология Оригена

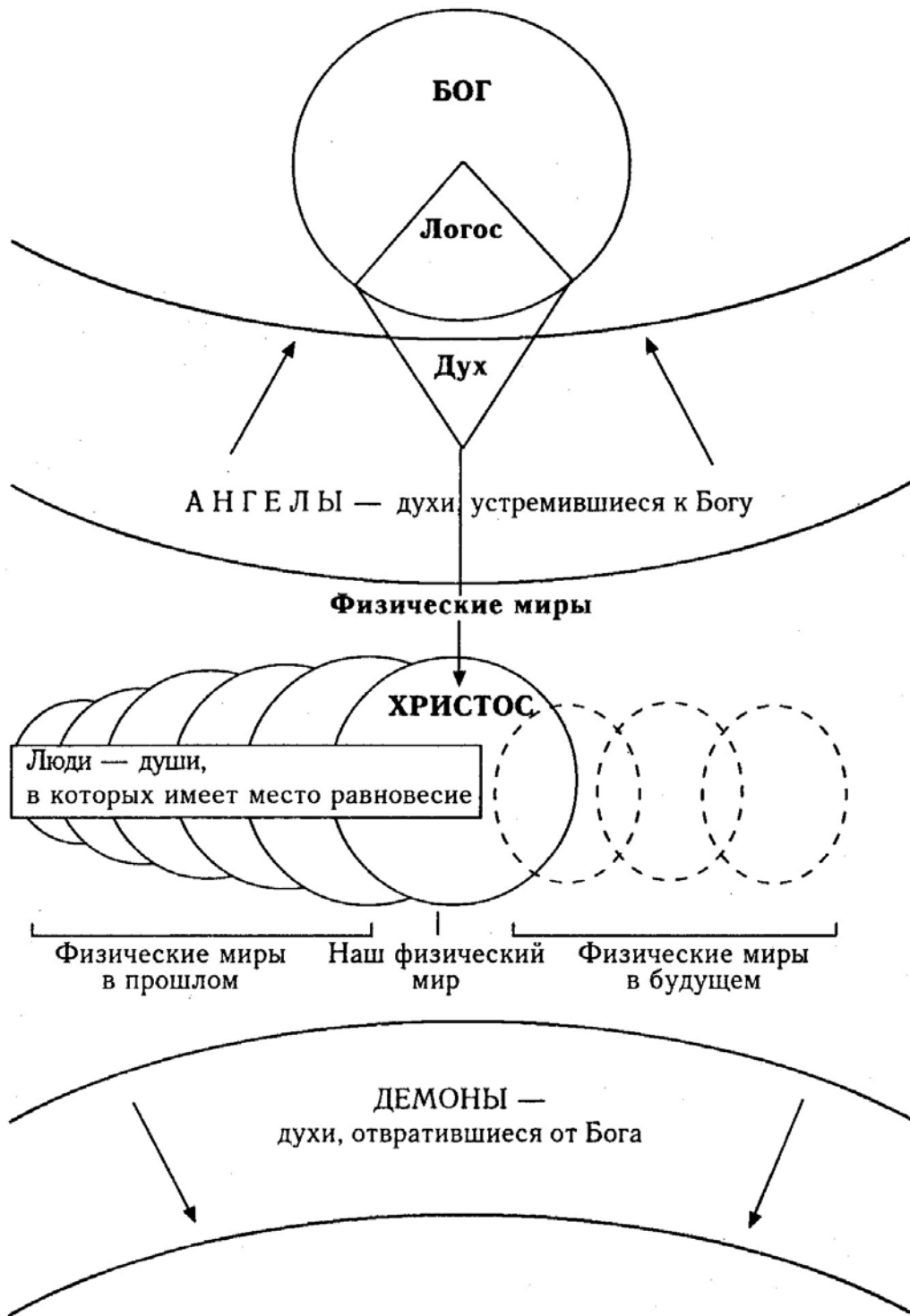

133

**Схема 41. Ориген: истоки и влияние**

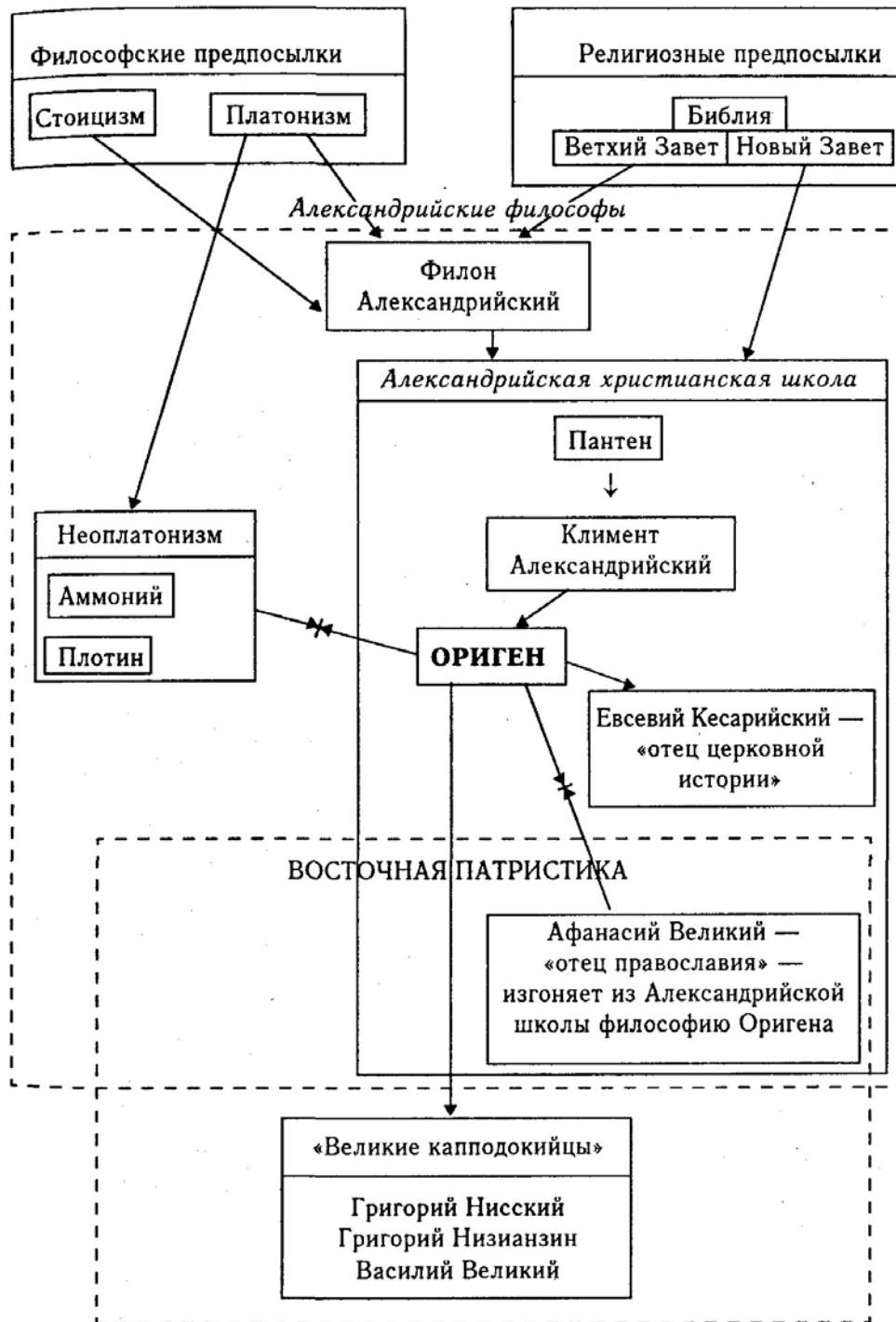

134

Ориген утверждает неизбежность полного спасения, т.е. возвращения к Богу (апокатастасис) для всех духов, включая дьявола, и, соответственно, временность адских мук.

*Еретические идеи.* Учение Оригена резко расходится по ряду вопросов с позднее сформировавшейся ортодоксальной христианской теологией. Особое осуждение церкви вызвали идеи:

- неизбежное спасение всех душ;
- существование бесконечного количества физических миров, предшествовавших нашему;
- заимствованное у Платона учение о предсуществовании душ и о знании, как «воспоминании»;
- учение о душе Христа, как тварном (сотворенном) духе, ставшем носителем Божественного Логоса (в ортодоксальной традиции Христос понимается как «вторая ипостась», или Бог-Сын, а у Оригена Сын оказывается во всем ниже Отца).

*Судьба учения.* В 543 г. в эдикте императора Юстиниана Ориген был объявлен еретиком. Тем не менее его учение оказало большое влияние на многих отцов церкви (патристика) и на средневековую философию.

## 6.6. Апологетика (Apologetics)

Термин «апологетика» происходит от греческого слова «апология», что значит «заступничество»,

оправдание». Апологетикой называется течение в христианской теологии и философии, выступавшее в защиту христианского вероучения — в основном в период формирования христианства и борьбы с язычеством (табл. 35).

Время наиболее интенсивного развития апологетики — II—V вв., особенно актуальна она была в период до 325 г., когда неоднократно имели место массовые гонения на христиан. В это время христианство выступает как «соблазн для иудеев, безумие для эллинов и недозволенная религия для правительства». Отсюда необходимость защиты христианства по трем направлениям.

**Таблица 33. Основные направления апологетики**

<i>Адресат</i>	<i>Цель</i>
Иудеи	Доказать, что пришествие Христа было предсказано в Ветхом Завете и что христианство по воле Божьей приходит на смену иудаизму
Язычники	Перевести истины Откровения на язык разума, т.е. дать рациональное и философское обоснование христианскому вероучению
Римские власти	Доказать правительству свою лояльность

135

Собственно философские идеи в первую очередь можно обнаружить в апологиях, направленных против язычников. Центральная проблема — отношение между разумом и верой, языческой философией и христианским вероучением. В решении этой проблемы сформировались две противоположные позиции (табл. 34).

**Таблица 34. Отношение апологетов к языческой философии**

<i>Отрицательное отношение</i>	<i>Положительное отношение</i>
(Татиан, Тертуллиан)	(Иустин, Климент, Ориген, Августин)
нет никакой связи между философией и христианским вероучением	философия и христианство имеют общие корни; в ряде философских учений можно обнаружить отдельные идеи христианства
изучение философии не нужно и даже вредно для веры	изучение философии необходимо для более глубокого постижения истин веры

**Таблица 35. Философские идеи апологетов**

Иустин-мученик, казнен ок. 166 г.	Христианство и философия имеют один и тот же источник — Божественный Логос, разлитый во всем мире. Поэтому христианами можно считать и тех философов, которые прожили свою жизнь в соответствии с Логосом (Сократ, Гераклит); Логос теоретически признавали и стоики.
Татиан, II в., ученик Иустина	Все языческие философы были глубоко безнравственны и невежественны. Христианская мудрость древнее всех философских учений.
Тертуллиан ок. 150—222 гг.	Язычество и христианство, вера и разум, религия и философия принципиально несовместимы. Истины веры недоступны разуму, они сверхразумны: «Верю (в это), потому что нелепо» <sup>1</sup> .

Климент Александрийский ок. 150—215 гг.	Языческая философия и христианское вероучение — это две ветви одного дерева; истины христианства согласуются с учениями лучших из язычников; философия — это как бы преддверие христианства. Нет знания без веры и веры без знания. Для постижения глубинной сути Священного писания необходимо его аллегорическое истолкование.
---	--

<sup>1</sup> Эта знаменитая формулировка «кредо христианства» традиционно приписывается Тертуллиану, хотя в его сохранившихся работах ее нет.

136

### Окончание таблицы 35

Ориген 185—254 гг., ученик Климента	Христианство — закономерный итог и завершение языческой философии, поэтому изучение христианства надо начинать с изучения философии. Философия является лучшим средством для обоснования и доказательства идей христианства.
Августин 354—430 гг.	Закладываются основы христианской философии путем синтеза христианства и неоплатонизма. Утверждается примат веры над разумом.

### Аргументы против языческой философии

**Ап. Павел:** «Ибо, когда мир своей мудростью не познал Бога в премудрости Божией, то благоугодно было Богу юродством проповеди спасти верующих... немудрое Божие премудрее человеков» («Первое послание к Коринфянам»).

**Татиан:** «Что благородного возникло из ваших занятий философией?»... «Подчиняясь повелениям Бога и следуя закону Отца бессмертия, мы отбрасываем все, что зиждется на человеческом мнении» («Обращение к грекам»).

**Тертуллиан:** «Ибо философия есть поспешный толкователь природы, промысла Божия и мудрости мира, именно философией провоцируются ереси. Одно и то же все время обсуждается как еретиками, так и философами, и те и другие прибегают к одним и тем же аргументам. Откуда берется зло? Почему злу позволено существовать? Каково происхождение человека? Каким образом он приходит в этот мир? Обсуждается и вопрос, незадолго до того предложенный Валентином: откуда приходит Бог? Сам же он отвечает так: из *enthymesis* (размышления) и *ectroma* (откровения). Несчастен Аристотель, который изобрел диалектику для этих людей, искусство возводить и разрушать, искусство, так далеко заходящее в своих предположениях, такое резкое в своих аргументах, толкающее к раздорам, обременительное само для себя, отрекающееся от всего и занимающееся ничем!

Разве уже ап. Павел не предупреждал об опасности таких досужих размышлений, когда он писал Колоссянам: «Смотрите, чтобы кто не увлек вас философией и пустым обольщением, по преданию человеческому... а не по Христу». ...«Какое отношение имеют Афины к Иерусалиму? Какое согласие может быть между Академией и Церковью? Между еретиками и Христианами? Наше научение идет от дверей Соломона, который сам себя научил тому, что Бога следует искать в простоте сердца. Долой все попытки создать смешанное Христианство,

137

которое будет смесью стоических, платонистических и диалектических идей. Мы не хотим никаких затейливых диспутов после того, как мы получили в обладание Христа Иисуса, никаких дальнейших изысканий после того, как мы усладились Евангелием! С нашей верой нам не нужно более никаких верований. Ибо обладание наиглавнейшей верой не оставляет ничего такого, во что еще мы должны верить» («О предписаниях против еретиков»).

### Таблица 36. Апологеты и их апологии

Кодрат, II в.	«Грамота в защиту христиан» к императору Адриану (125—126 гг.)
Аристид, II в.	«Апология», направленная императору Адриану или Антонину Пию
Иустин-мученик, казнен ок. 166 г.	«I апология» (ок. 150 г.), «II апология» «Разговор с Трифоном-иудеем»

Мелитон Сардийский, II в.	«Апология», направленная к императору Марку Аврелию (ок. 170)
Татиан, II в.	«Против эллинов» (ок. 170 г.)
Минувий Феликс, (римский адвокат) II в.	«Октавий» — апологический диалог, защищающий христиан от нападок язычника Цецилия (177 г.)
Афиногор, II в.	«Прощение о христианах» к Марку Аврелию (ок. 177 г.)
Феофил Антиохийский, II в.	«О христианской вере» к язычнику Автолику (ок. 180 г.)
Тертуллиан, ок. 150—222 гг.	«Апологетика», «К народам», «К Скапуле»
еп. Киприан, умер ок. 258 г.	«Книга о суете идолов»
Климент, еп. Александрийский, ок. 150—215 гг.	«Протрептих» (Увещательное слово к эллинам; Воспитатель; Строматы)
Ориген, 185—254 гг.	«Против Цельса» (III в.)
Евсевий, еп. Кесарийский, 260—340 гг.	«Praeparatio evangelica» (IV в.) «Demonstratio evangelica» (IV в.)
Афанасий Великий, 293—373 гг.	«Слово на язычников» (IV в.) «Слово о воплощении Бога-Слова» (IV в.)

138

### Окончание таблицы 36

Василий Великий, 329—379 гг.	«Шестоднев» (V в.)
Аврелий Августин, 354—430 гг.	«О Граде Божьем» (после 410 г.)
Кирилл Александрийский, умер в 444 г.	Трактат по поводу памфлета Юлиана Отступника «Против Галилеян» (VI в.)

## 6.7. Патристика (Patristics)

Термин происходит от латинского «pater» — «отец». Патристикой называется религиозно-философское учение крупнейших философов и богословов периода раннего христианства и прежде всего так называемых *отцов церкви*, т.е. богословов, чьи учения сыграли доминирующую роль в формировании христианской ортодоксальной теологии. Основное время развития патристики — III—VIII вв.

Догматы христианского вероучения утверждались и отшлифовывались в ожесточенной полемике как в философско-религиозных сочинениях, так и в дебатах на многочисленных соборах, в том числе Вселенских. Окончательное решение этих вопросов принималось именно на Вселенских соборах<sup>1</sup>.

Важнейшими проблемами философско-теологического характера, обсуждавшимися в патристике, были:

- троичность Бога и соотношение между божественными ипостасями («споры о Троице»);
- природа Христа — божественная, человеческая или богочеловеческая (христологическая проблема);
- соотношение свободы и благодати;
- отношение веры и разума.

В истории патристики выделяют два периода: раннюю (II—III вв.) и зрелую (III—VIII вв.). К ранней патристике принято относить и тех философов-богословов, чьи учения позднее были приняты не полностью и чьи взгляды по отдельным вопросам были осуждены церковью

(Тертуллиан, Климент Александрийский, Ориген, Евсевий Кесарий-

<sup>1</sup> И католическая, и православная церкви признают в качестве Вселенских семь соборов IV—IX вв., но католическая церковь считает Вселенскими и еще ряд соборов как этого же периода, так и более поздних. 139

ский). Они считаются лишь церковными писателями, а не отцами церкви.

Кроме того, патристику принято делить на восточную и западную. Учения западных отцов церкви (и особенно — Аврелия Августина) сыграли ведущую роль в развитии католической теологии и философии, а учения восточных — православной.

В католической церкви принимались особые постановления, определяющие список отцов церкви (который пополнялся именами theologов более позднего времени), в православной церкви канонические постановления такого типа не принимались.

### Схема 42. Классификация патристики

Запад	Восток
<b>РАННЯЯ ПАТРИСТИКА</b>	
Тертуллиан	Климент Александрийский Ориген Евсевий
<b>ЗРЕЛАЯ ПАТРИСТИКА</b>	
Отцы церкви	
Амвросий Медиоланский Иероним Аврелий Августин Григорий Великий	Афанасий Великий Василий Великий Григорий Богослов Иоанн Златоуст
Виднейшие богословы-философы	
Бозций	Ефрем Сирин Григорий Нисский Кирилл Александрийский Дионисий Ареопагит Максим Исповедник Иоанн Дамаскин Симеон Новый Богослов Григорий Палама

140

### Августин (Augustine)

**Биографические сведения.** Аврелий Августин Блаженный (354—430) — древнеримский философ, один из основоположников христианской философии. Родился в г. Тагасте (римская колония в Северной Африке). Его мать была христианкой, а отец — язычником. Учился сначала в Тагасте, затем в Карфагене, Риме и Медиолануме (Милан). Изучал философию, в молодости с интересом относился к скептицизму. Большое впечатление на Августина произвела проповедь миланского епископа Амвросия, использовавшего метод аллегорического истолкования Библии. В это же время он знакомится с трудами Плотина, которые также оказали на него большое влияние. В 387 г. Августин становится христианином, в 391 г. — пресвитером, а в 395 г. — епископом г. Гиппона (Северная Африка). Умер в г. Гиппоне во время осады города вандалами.

Августин Блаженный — крупнейший представитель западной патристики.

**Основные труды.** «О граде Божьем», «Исповедь», «Против академиков», «О блаженной жизни», «О порядке», «Бессмертие души», «О Троице», «Об учителе», «О музыке».

**Философские воззрения. История философии.** В своей работе «О граде Божьем» Августин дает обзор и анализ древнегреческой философии, в частности, различая ионийскую и италийскую философию. В работе

«Против академиков» он выступает с критикой относительного скептицизма, который утвердился в платоновской Академии (в Средний период).

*Онтология.* Учение Августина о бытие представляет собой синтез христианского вероучения и неоплатоновской философии. Он отождествляет высшую идею платонизма и неоплатонизма — идею Единого = Блага — с Богом, который оказывается источником бытия и блага и который есть всесовершенная истина, добро и красота. Божественная Троица — Бог-Отец, Бог-Сын и Бог-Святой Дух — отождествляются с платонической триадой: идей Единого, Логосом (Мировой Ум) и Мировой душой.

Именно в силу своего происхождения от Бога все существующее в мире является благом. Зло при этом понимается как недостаток, порча, повреждение.

*Космология и космогония.* Бог создал мир из ничего (из небытия), и существование мира постоянно поддерживается Богом. Если бы творческая сила Бога иссякла, то мир сразу бы исчез (прекратил бы свое существование).

Мир ограничен в пространстве и времени, причем сами пространство и время создаются Богом только вместе с миром (т.е. до

141

возникновения мира не существовало времени). Мир есть только один, и никаких других миров до создания нашего мира не было. Сотворенный мир имеет строгую иерархическую структуру, где каждый предмет занимает определенное и целесообразное место в общем плане мироздания. Внизу тварного мира находятся неодушевленные предметы и неразумные существа, а во главе — разумные существа, приближение или удаление которых от Бога зависит от их собственной воли. Так, дьявол по собственному желанию отпал от Бога, а затем вверх в грех и людей.

*Гносеология.* Из состояния греха падшие могут выйти, только соединившись с Богом. Для этого есть два пути: путь разума и путь авторитета.

По первому пути шли все древние (дохристианские философы), лучшим из которых был Платон. Так как мир есть творение Бога, то изучение мира позволяет нам приблизиться к пониманию Бога.

Второй путь возможен лишь при условии веры в Бога, которая даруется нам с Божьей помощью и прежде всего через Откровение (Священное Писание, т.е. Библию), данное Богом всем людям. Только на этом пути возможно подлинное постижение Бога, таким образом, у Августина провозглашается примат веры над знанием («верить, чтобы понимать»).

У Августина неоплатоновское учение об экстазе как высшем способе познания перерастает в христианское учение **об озарении**.

*Учение о душе и сотериология.* Душа нематериальна, она представляет собой самостоятельную субстанцию, она бессмертна. До своего грехопадения Адам и Ева были свободны в выборе: грешить или не грешить. После грехопадения и они, и все их потомки не могли не грешить. После искупительной жертвы Христа избранники Божьи опять получили возможность жить не греша.

В учении Августина важное место занимает концепция **Божественного предопределения и благодати**. Бог еще до рождения каждого человека предопределил одних людей к добру, спасению и блаженству, а других — к злу, гибели и мучениям. Добрую волю (т.е. волю к спасению) человек получает только благодаря даруемой ему Богом благодати.

*Учение об обществе и философия истории.* Захват Рима войсками Алариха в 410 г. потряс весь античный мир и привлек внимание Августина к проблеме государства и к осознанию динамики человеческой истории. В своей работе «О граде Божьем» Августин различает Два вида любви, присущих людям, и, соответственно, два вида человеческой общности, основанные на них (схема 43).

142

### Схема 43. «Два града»



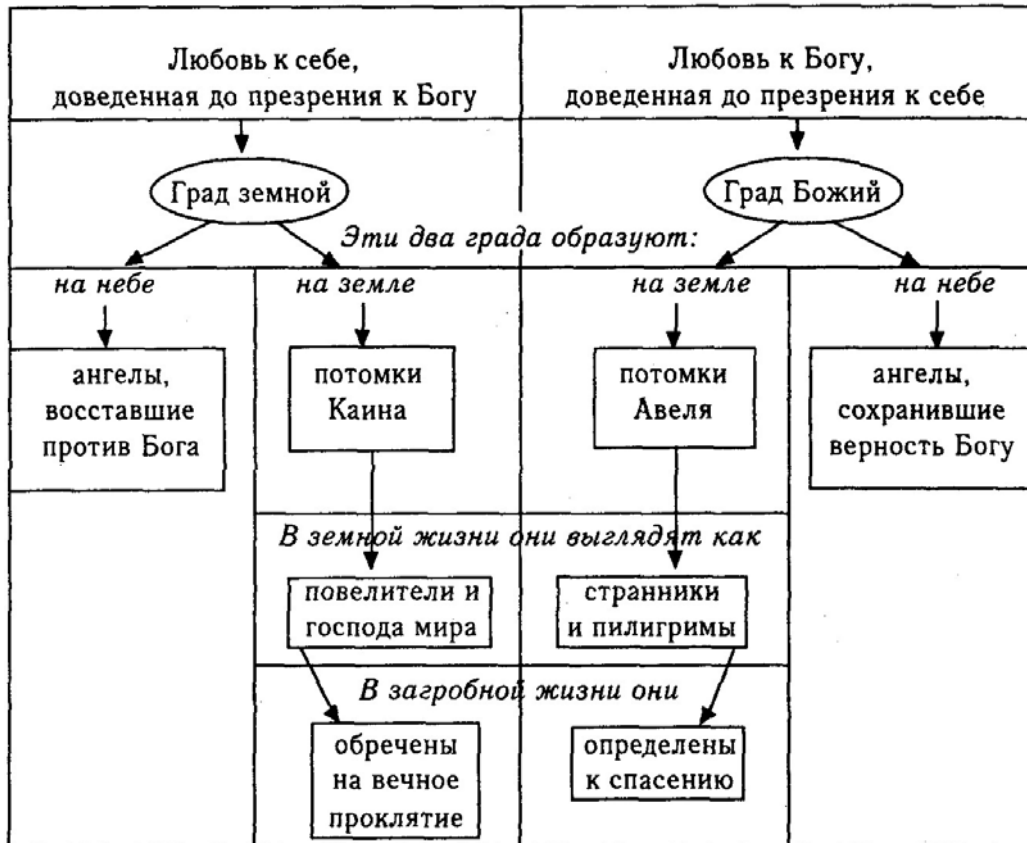

Церковь на земле является прообразом небесного града Божьего, а государство — «большая разбойничья шайка».

У Августина история человечества принимает линейный характер: она имеет начало и конец, в ней выделяются следующие периоды (табл. 37).

**Таблица 37. Периодизация человеческой истории**

Первая эпоха	От Адама до Ноя (до Потопа)
Вторая эпоха	От Ноя до Авраама
Третья эпоха	От Авраама до Давида
Четвертая эпоха	От Давида до Вавилонского пленения
Пятая эпоха	От Вавилонского пленения до первого прихода Христа
Шестая эпоха (настоящее время)	От первого до второго прихода Христа (т.е. до Страшного Суда — конца света)

143

При всей наивности данной периодизации ее можно оценить как первую попытку создания **философии истории**.

**Судьба учения.** Учение Августина оказало решающее воздействие на всю западноевропейскую философию раннего периода Средневековья и продолжала оказывать свое влияние в эпоху зрелого и позднего Средневековья (соперничая с томизмом). В эпоху Возрождения (эпоха Реформации) учение Августина о божественном предопределении послужило основой соответствующего учения Кальвина — одного из основоположников протестантизма. В XVII в. необходимо отметить влияние Августина на Паскаля. В современной философии XX в. особое значение сыграли идеи Августина в области герменевтики и экзистенциализма (схема 44).

**Схема 44. Августин: истоки и влияние**

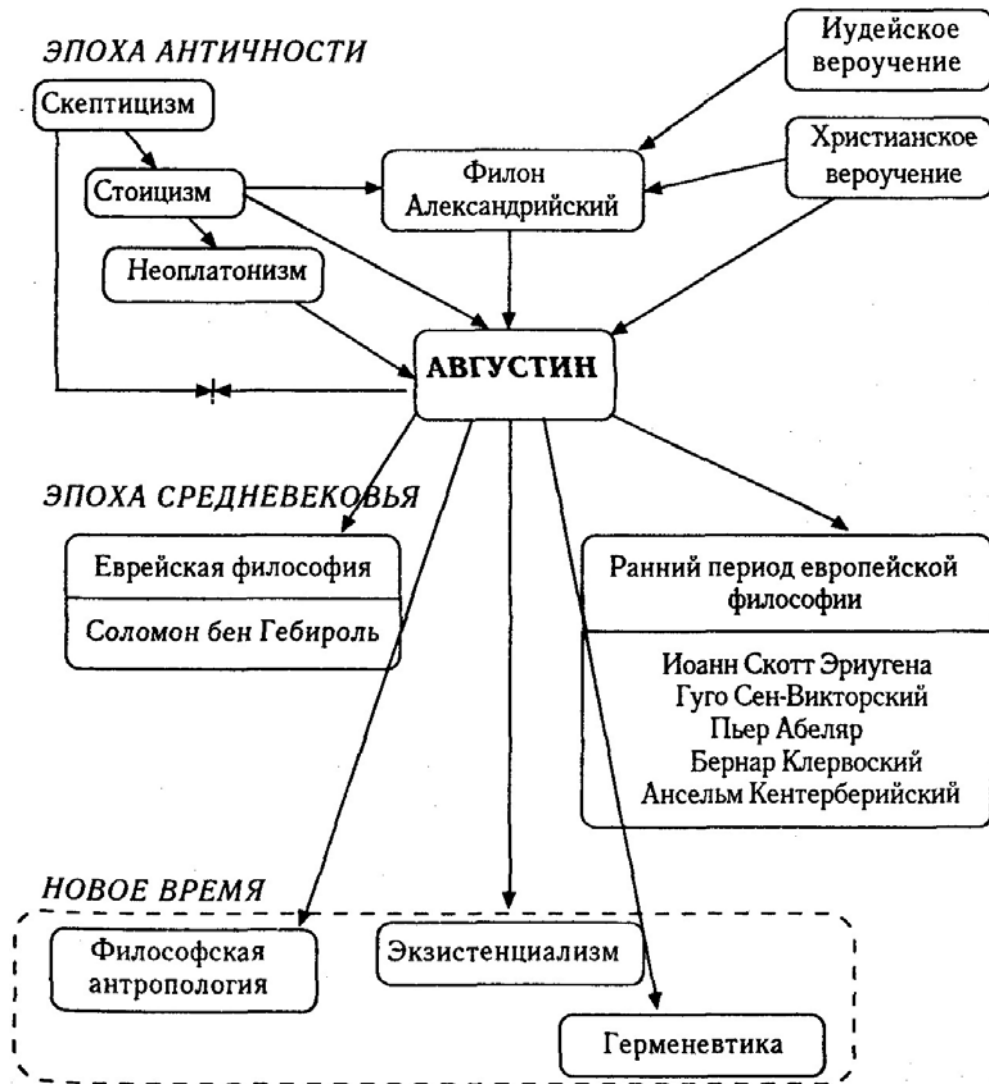

144

## Литература

### Первоисточники

- Антология мировой философии: В 4 т. М., 1969—1972. Т. 1.  
 Августин А. Исповедь М., 1991.  
 Аврелий Марк. Размышления. Л., 1985.  
 Антология кинизма. М., 1984.  
 Аристотель. Сочинения: В 4 т. М., 1975—1984.  
 Диоген Лаэртский. О жизни, учениях и изречениях знаменитых философов. М., 1979.  
 Древнеиндийская философия. Начальный период. М., 1963.  
 Древнекитайская философия: В 2 т. М., 1972—1976.  
 Досократики. Доэлеатовский и элеатовский периоды. Минск, 1999.  
 Платон. Собрание сочинений: В 4 т. М. 1990—1994.  
 Плотин. Эннеады. Киев, 1995.  
 Цицерон. Философские трактаты. М., 1985.

### Учебники

1. Асмус В.Ф. Античная философия. М., 1998.
2. Богомолов А.С. Античная философия. М., 1985.
3. Радхакришнан С. Индийская философия: В 2 т. М., 1994.
4. Реале Дж., Антисери Д. Западная философия от истоков до наших дней. СПб., 1994—1997. Т. 1.
5. Чанышев А.Н. Философия Древнего мира. М., 1999.
6. Чаттерджи С. Датта Д. Индийская философия. М., 1994.

## Справочники

Новая философская энциклопедия: В 4 т. М., 2000—2001.  
 Христианство. Энциклопедический словарь: В 3 т. М., 1993—1995.  
 Китайская философия. Энциклопедический словарь. М., 1994.

## Монографии

Лосев А.Ф., Тахо-Годи А.А. Платон. Аристотель. М., 1993.  
 Малявин В. Конфуций. М., 1996.  
 Трофимова М.К. Историко-философские вопросы гностицизма. М., 1979.  
 Шохин В.К. Брахманистская философия. М., 1994.  
 Шуцкий Ю.К. Китайская классическая книга перемен: Ицзин. М., 1993.

# Часть II. ФИЛОСОФИЯ СРЕДНЕВЕКОВЬЯ И ЭПОХИ ВОЗРОЖДЕНИЯ

## Регионы средневековой философии.

В эпоху Средневековья «география» философии значительно изменилась: философия не только продолжала развиваться в центрах своего возникновения (Индия, Китай, Греция — Рим), но и далеко вышла за их пределы.

Говоря о философии Древнего мира, можно было безоговорочно оперировать терминами «западная» (античная) и «восточная» (индийская, китайская). Но для эпохи Средневековья противопоставление «Запад— Восток» создает уже некоторые проблемы. Они связаны в первую очередь с появлением и развитием мусульманской и еврейской<sup>1</sup> философии. Поскольку термин «западная философия» утвердился как синоним «европейской философии», то отнести их к западной было бы некорректно. Относя их к восточной, мы совершим еще большую ошибку: во-первых, мусульманская и еврейская философия гораздо ближе (по своему содержанию и характеру) к европейской, нежели к индийской, китайской и т.п.; а во-вторых, ряд центров мусульманской и еврейской философии территориально находился далеко на западе — на Пиренейском полуострове (например, в Кордове).

Поскольку в это время на культуру в целом и философию в частности значительное влияние оказывали мировые религии, то в качестве основных регионов, где проходило развитие философии, условно удобнее выделить следующие:

- буддийский мир;
- христианский мир;
- мусульманский мир.

## Хронологические рамки Средневековья.

Эпоха Средневековья обычно выделяется на базе событий европейской истории (т.е. в христианском мире). Ее условным началом является 476 г. — дата захвата Рима варварами. Впрочем, если говорить о рубеже в развитии собственно античной философии, то точнее будет назвать 529 г. — время

<sup>1</sup> Основные центры еврейской философии находились на территории господства ислама.

148

закрытия последней языческой философской школы (Академии в Афинах). Конец европейского Средневековья и начало следующей эпохи, т.е. эпохи Возрождения — это середина XIV в. для Италии и начало XVI в. для Северной Европы.

Но эта европоцентристская (а точнее, даже западно-европоцентристская) периодизация не вполне соответствует ситуации в других регионах. Так, строго говоря, эпоха Возрождения пришла на смену Средневековью даже не для всего христианского мира, а только для его части — Западной и Центральной Европы<sup>1</sup>.

А для буддийского и мусульманского мира определение и начала, и окончания эпохи Средневековья представляет значительные трудности. Так, окончание Средневековья можно связать только с зарождением в этих регионах культуры Нового времени, что случилось не ранее второй половины XIX в. Аналогично и начало эпохи Средневековья в буддийском и мусульманском мире нельзя безоговорочно связать с V или VI в. и тем более с названными выше датами. Об истории мусульманского мира вообще можно говорить только начиная с VII в. (когда возник ислам). А для Индии и Китая, входящих в буддийский мир, условные даты начала Средневековья падают на период III—VI вв., для Японии — это VI—VII вв. и т.д.

## Схема 45. Хронологические рамки эпохи Средневековья

**Буддийский мир**

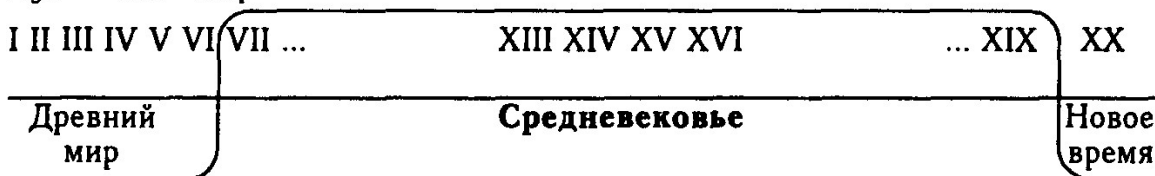

**Христианский мир**

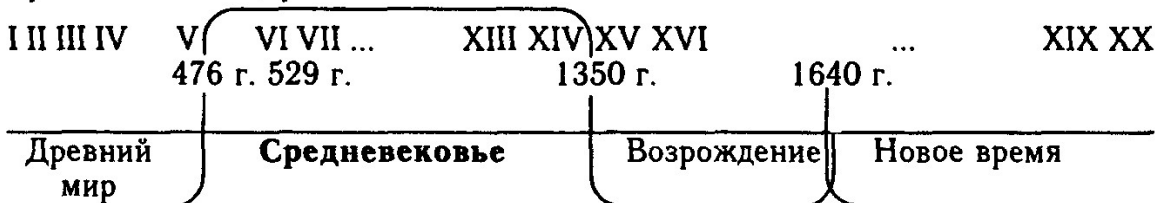

**Мусульманский мир**

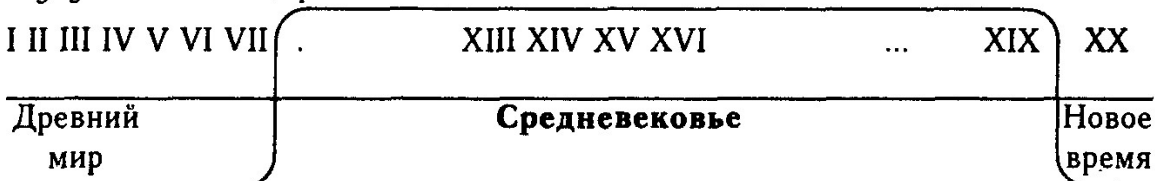

<sup>1</sup> Некоторые авторы говорят об эпохе Возрождения в Византии, России и даже в Индии и многих других странах Но в данном случае, если и можно применить этот термин, то только условно, поставив его в кавычки

**Общие черты.**

Общим для средневековой философии во всех регионах является ее **теоцентрический**<sup>1</sup> характер и тесная связь с теологией. Философия чаще всего выступала в качестве рационального обоснования теологии («служанка богословия»). Поэтому подавляющее большинство философских учений этой эпохи можно назвать религиозно-философскими.

В центре их внимания стояла проблема Бога и его взаимоотношений с миром, и прежде всего с человеком. Важнейшей же задачей человеческого существования считалось обретение спасения (рая — в христианстве, исламе, иудаизме; нирваны — в буддизме). Отсюда интерес к сущности Бога, человека и мира (как творения Бога, по которому мы можем что-то узнать о Творце).

**Сравнительная характеристика.**

Философию мусульманского и христианского мира объединяет ряд факторов, и прежде всего единые источники — античная философия и относительно близкие друг к другу религии: иудаизм, христианство, ислам. Христианская, мусульманская и еврейская философия развивались в соседних регионах и благодаря торговым, военным и т.п. контактам становились известными «соседям». Поэтому не удивительно, что здесь имело место определенное взаимовлияние<sup>2</sup>. И в этом плане их все можно рассматривать как образующие некое единое культурно-философское пространство (**христианско-мусульманский мир**), принципиально отличное от буддийского мира. Интересно также отметить, что вплоть до XX в.<sup>3</sup> не прослеживается никакого влияния философии христианско-мусульманского мира на философию буддийского мира, а вот влияние последней на западноевропейскую философию фиксируется с конца XVII в.<sup>4</sup>

Еще одно существенное отличие в философии этих регионов связано со следующим обстоятельством. Христианство и ислам в районах своего распространения заменили предшествующие им языческие религии, практически полностью вытеснив их. И хотя христианская, еврейская и

<sup>1</sup> Напомню, что «тео» на древнегреческом языке означает «бог», откуда «теоцентризм» — это учение, в центре которого находится проблема бога, «теология» учение о боге.

<sup>2</sup> Особо надо отметить влияние мусульманской и еврейской философии на западноевропейскую.

<sup>3</sup> Строго говоря, и в XX в. о таком влиянии особо говорить не приходится.

<sup>4</sup> В частности, можно предположить влияние особо буддийской философии на монатологию Лейбница, влияние упанишад и веданты — на Шопенгауэра, конфуцианства и буддизма — на Толстого и т.д. Особенно сильным стало это влияние в XIX—XX вв.

«религий Откровения» (иудаизм — христианство — ислам), что привело к существенным изменениям в самой философии. Поэтому здесь различие между философией Древнего мира (античной) и средневековой является принципиальным и весьма наглядным.

Для буддийского же мира ситуация была совершенно иной. Даже в Индии, где буддизм зародился, он никогда не был единственной и даже господствующей религией, а значит, и буддийское философское учение не получило статуса «официальной» государственной философии и сосуществовало с ведантой, йогой, джайнизмом и т.д. А в тех районах и странах Азии, куда буддизм пришел в начале н.э. (Китай, Вьетнам, Корея, Япония и т.д.), он, даже имея поддержку государственных властей, практически никогда не был господствующей религией и вынужден был сосуществовать и относительно мирно<sup>1</sup> ужиться с местными религиями и связанными с ними философскими учениями. При этом буддизм частично ассимилировался с местными верованиями. Так, в махаяне активно шел процесс включения местных богов в буддийский пантеон, например путем отождествления их с различными аватарами Будды. Поэтому в эпоху Средневековья в буддийском мире, с одной стороны, продолжали свободно развиваться возникшие в древности небуддийские философские учения, а с другой — шло значительно более «плавное» (скорее «эволюционное», нежели «революционное») развитие самой буддийской философии. Поэтому здесь грань между философией Древнего мира и Средневековья не является столь выраженной<sup>2</sup>.

Весьма существенную роль для развития всей философии буддийского мира играло также взаимовлияние буддийских и небуддийских философских учений и школ.

Поэтому и степень «пестроты» карт христианского, мусульманского и буддийского мира значительно различается. В качестве важнейших можно выделить следующие «типы» философии (табл. 38), подробнее же о разделении средневековой философии см. [схему 46](#).

<sup>1</sup> «Относительно мирно» означает только, что для буддизма в отличие от христианства и ислама не характерно преследование инаковерующих, что не мешало вести буддизму ожесточенную идеологическую борьбу с конфуцианством и даосизмом в Китае, синтоизмом в Японии и т.д.

<sup>2</sup> Не случайно во многих учебниках по истории философии «восточная философия» излагается единым блоком — без разделения на философию Древнего мира и философию Средневековья.

**Таблица 38. «Типы» философии в Средневековье**

Регион	«Типы» философии	Основные «подтипы» философии
Христианский мир: «мир католицизма», «мир православия»	Христианская	Западноевропейская, Византийская
Мусульманский мир	Мусульманская Еврейская	Шиитско-суннитская <sup>1</sup> , Суфийская
Буддийский мир: «мир хинаяны», «мир махаяны»	Буддийская Небуддийская	Философия хинаяны, Философия махаяны

**Схема 46. Средневековая философия**

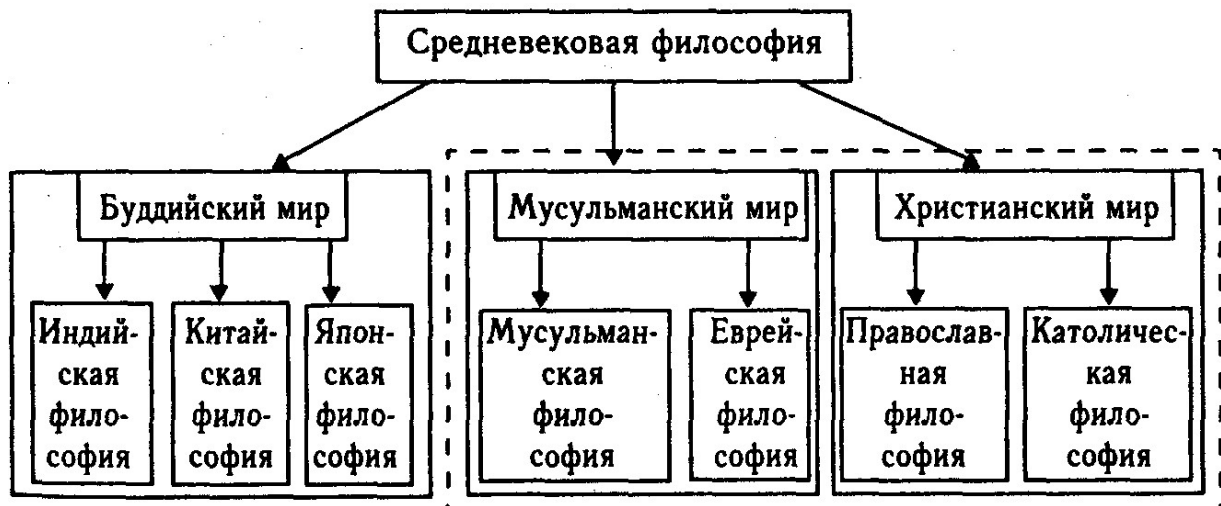

<sup>1</sup> Раскол ислама на два основных направления — суннизм и шиизм — не повлек за собой такого резкого

противопоставления в философии, как раскол христианства на православие и католицизм или буддизма на хинаяну и махаяну. На развитие мусульманской философии более существенное влияние оказало появление такого религиозного ордена, как суфии.

## Раздел 4. ФИЛОСОФИЯ БУДДИЙСКОГО МИРА

В начале новой эры буддизм вышел за пределы Индии и начал победоносное шествие по различным странам Юго-Восточной Азии, превратившись в мировую религию. Во втором тысячелетии новой эры он утвердился в качестве официально признанной религии в большинстве этих стран. Причем хинаяна получила в основном распространение в южных регионах (Цейлон, Шри Ланка и т.д.), а махаяна<sup>1</sup> — в восточных (Китай, Корея, Япония, Монголия, Тибет и т.д.). При этом махаяна значительно превосходила хинаяну по территории распространения и количеству приверженцев.

Буддийская религия с момента своего возникновения в Индии относительно мирно сосуществовала (ведя только «идейную» борьбу) с национальными религиями: сначала в Индии с индуизмом (брахманизмом), а в эпоху Средневековья — после выхода буддизма за пределы страны — и с другими национальными религиями: в Китае — с конфуцианством и даосизмом, в Японии — с синтоизмом, на Тибете — с религией бон и т.д. На широкое распространение махаяны особенно влияло то, что она не противостояла местным религиям, а скорее «синтезировалась» с ними: буддийский пантеон неограниченно расширялся за счет включения «местных» богов. При этом они часто «сливались» с каким-то из воплощений Будды<sup>2</sup> или признавались бодхисаттвами<sup>3</sup>.

<sup>1</sup> Об этих двух направлениях буддизма см. с. 59.

<sup>2</sup> Например, китайская богиня милосердия Гуань Инь отождествлялась с буддой Авалокешварой. Строго говоря, аналогичное слияние божественных персонажей имело место и в христианском, и в мусульманском мире. Так, после прихода на Русь христианства языческий бог Перун слился с Ильей-пророком, Велес — со святым Власием и т.д. Но христианство и ислам старались изжить даже память о языческом прошлом этих персонажей, в буддизме же сохранялась и мифология, и культ этих богов, менялась только их сущность.

<sup>3</sup> См. с. 59.

153

**Схема 47. Философия буддийского мира**

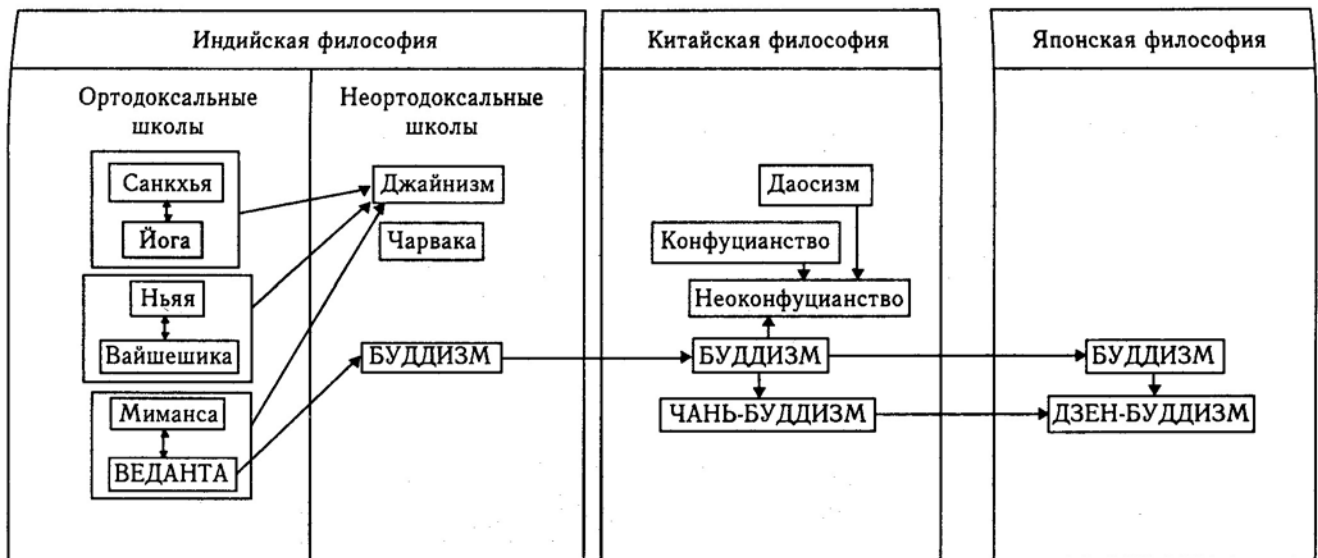

154

Все это способствовало тому, что в эпоху Средневековья, во-первых, в Индии и Китае продолжалось развитие не только буддийской философии, но и возникших еще в древности философских школ и учений, связанных с национальными религиями. И в страны, находившиеся в зоне «культурного влияния» Китая (Япония, Корея и т.д.), пришли, в частности, идеи конфуцианства и даосизма. Во-вторых, буддийская философия оказала значительное воздействие на другие философские учения и в свою очередь испытала их влияние.

В других же странах Востока, таких как Япония, Монголия, Корея, Вьетнам, Шри Ланка и т.д., в эту эпоху началось развитие религиозно-философских учений в основном на базе буддизма. Распространение буддизма, естественно, привело к появлению ряда новых течений в нем и, соответственно, связанных с ними школ и учений в буддийской философии. Наиболее оригинальные и значительные из них — это философия **чань- или дзен-буддизма** (Китай — Япония), и тантризм в тибетском буддизме (схема 47).

## Глава 7. ИНДИЙСКАЯ ФИЛОСОФИЯ

В эпоху Средневековья в Индии продолжалось развитие всех возникших в древности ортодоксальных и неортодоксальных школ, причем к числу ортодоксальных добавилась еще веданта, занявшая среди них ведущее место. Среди неортодоксальных школ особое развитие получила философия буддизма.

На протяжении всего Средневековья в Индии шла борьба между буддизмом, ставшим в это время мировой, межнациональной религией, и национальной религией — индуизмом<sup>1</sup>, возникшем на базе древнего брахманизма. К XV—XVI вв. индуизм взял вверх, и к настоящему времени буддизм оказался практически полностью вытеснен из Индии. Естественно, что этот процесс привел и к исчезновению соответствующих философских школ. Но за время своего существования философия буддизма оказала значительное влияние на философию всех остальных школ и течений. Особенно значительную роль сыграло при этом буддийское учение о *пустоте* (шунья).

Характерной чертой эволюции ортодоксальных школ в эпоху Средневековья был продолжающийся синтез философских учений, при этом достижения одной школы часто становились всеобщим достоянием. Так, во всех философских школах Индии использовалась система медитативных упражнений, разработанная в йоге, во всех ортодоксальных школах применялась логика, разработанная в школе ньяя и т.д. Этому синтезу в немалой степени способствовала возникшая еще в древности традиция: изложению собственного учения должна была предшествовать критика учений всех остальных школ, а это требовало их изучения и анализа. Говоря о синтезе философских учений различных школ, в первую очередь необходимо отметить синтез веданты с мимансой, санкхьи с йогой, Вайшешики с ньяя.

<sup>1</sup> Индуизм существовал в виде двух основных направлений: шиваизма и вишнуизма, где верховным богом признавался, соответственно, Шива или Вишну. Но различия между шиваизмом и вишнуизмом не оказали принципиального влияния на философию.

156

Схема 48. Средневековая индийская философия: эволюция школ

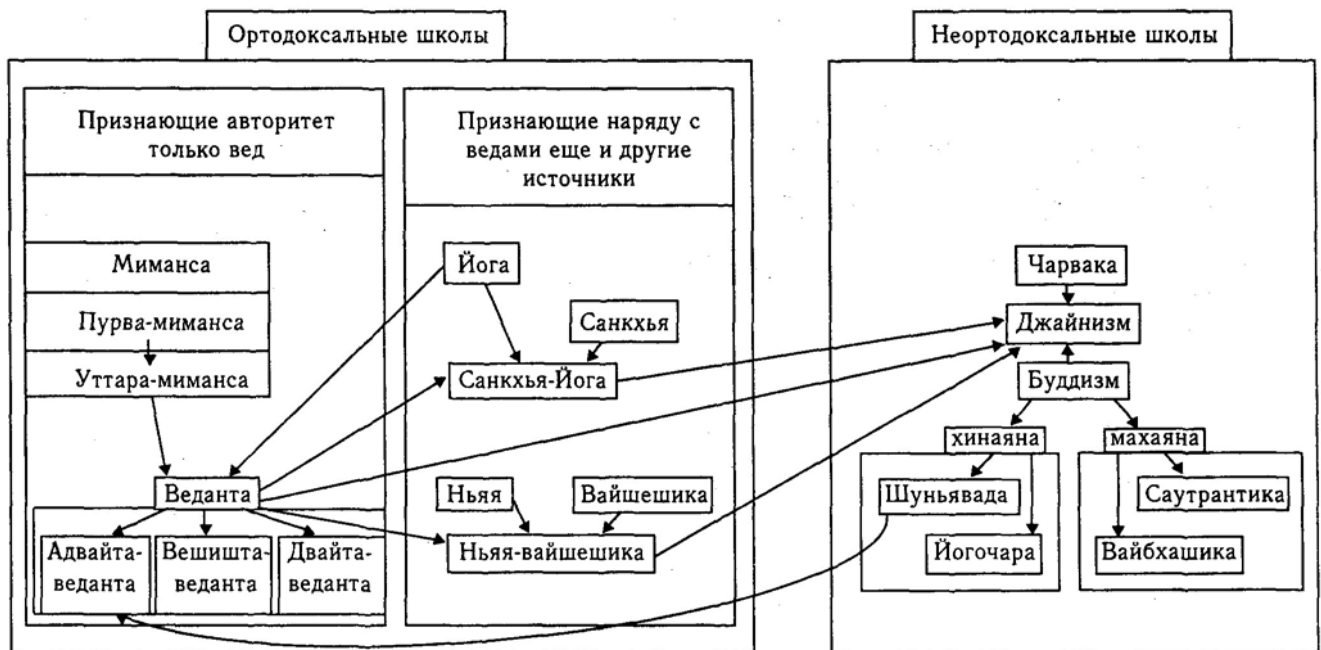

157

### 7.1. Буддийская философия

Уже в I—IV вв. н.э. в Индии сформировался ряд школ буддийской философии, получивших активное развитие в эпоху Средневековья. Ведущую роль среди них играли две школы махаяны и две — хинаяны<sup>1</sup>.

Таблица 39. Школы буддийской философии

	Школы	Смысл названия	Основоположники
М А Х	Мадхьямика,	От слова «средний» (от названия трактата Нагарджуны «Карика срединного учения»);	Нагарджуна — II в.
	или		

А Я Н А	Шуньявада	«учение о пустоте (шунья)».	
	Йогочара, или виджнянавада	«Практика йоги»;  «учение о сознании как реальности»	Майтреянатх — IV в. Васубандху — IV в. Асанга — IV—V вв.
Х И Н А Я Н А	Саутрантика	От выражения «приверженец сутр»	Кумаралата — II в.
	Вайбхашика	От названия трактата «Вибхаша», происходящего от слов «разъяснение, описание»	Васумитра — I—II вв. Васубандху — IV в.

Особенно серьезны были расхождения между школами по двум вопросам:

- о реальности или иллюзорности физических и психических объектов;
- о сути сансары и нирваны<sup>2</sup>.

Оба эти вопроса непосредственно связаны с пониманием сущности дхарм<sup>3</sup>.

Будда учил, что человек — это всего лишь совокупность дхарм, а его жизнь и даже последовательность всех жизней (при перерождениях) — это поток дхарм. Но сам Будда отказывался отвечать на вопросы о реальности объектов, которые предстают в нашем восприятии

<sup>1</sup> Об этих двух направлениях буддизма см. с. 59.

<sup>2</sup> О понятиях сансары и нирваны см. с. 58—59.

<sup>3</sup> О понятии «дхармы» см. с. 55—56.

158

как самостоятельные физические или психические, считая это несущественным для дела спасения<sup>1</sup>. Тем не менее развитие философской мысли неизбежно вело к постановке данной проблемы и к тому или иному ее решению. Так, пусть книга, которую вы сейчас держите в руках, является определенным объектом для вас в силу «проявления» дхарм телесной формы, ощущений и т.д. Но существует ли при этом данная книга реально, не зависимо от нас, как физический объект? Или, может быть, реально существует хотя бы образ этой книги в нашем сознании, т.е. психический объект? Или же все это иллюзии, наваждения? В различных школах по-разному отвечали на данный вопрос (табл. 40).

**Таблица 40. Реальное и иллюзорное**

<i>Школа</i>	<i>Реально существуют</i>	<i>Являются иллюзией</i>
Мадхьямика	Пустота	Духовные и физические объекты
Йогочара	Духовные объекты	Физические объекты
Саутрантика Вайбхашика	Духовные и физические объекты	—

Две школы махаяны (мадхьямика и йогочара) роднит то, что существование физических объектов считается иллюзией, а расходятся они в трактовке природы духовных объектов.

Две школы хинаяны (саутрантика и вайбхашика) объединяет то, что признается реальное существование и духовных, и физических объектов, но зато они принципиально расходятся в вопросе о том, как мы узнаем о существовании этих объектов. Приверженцы саутрантики считали, что вывод о существовании таких объектов мы делаем только на основании деятельности нашего сознания. А приверженцы вайбхашики полагали, что эти объекты воспринимаются непосредственно, а не на основании деятельности нашего сознания.

В основу философии двух школ хинаяны — саутрантики и вайбхашики (и особенно последней) — легло разработанное Васубандху<sup>2</sup> (IV в.) учение о дхармах. Васубандху считал, что все дхармы (прошлого, настоящего и будущего) реально существуют: они ни откуда не воз-

<sup>1</sup> В буддизме принято также говорить, что ответом на эти вопросы являлось «молчание Будды».

<sup>2</sup> Интересно отметить, что сам Васубандху позднее перешел в махаяну.

159

никают и никуда не исчезают. (Тем самым обосновывается и «реальное» существование всех физических и психических объектов.) Но дхармы существуют по-разному: дхармы настоящего — как проявленные, а



дхармы прошлого и будущего — как непроявленные.



Дхармы различаются и по своему состоянию (табл. 41).

**Таблица 41. Дхармы «волнующиеся» и «успокоенные»**

<i>Состояние дхарм</i>	<i>Они образуют</i>	<i>Они присущи</i>
Волнующиеся, или «пребывающие в волнении»; «составленные»	Сансару	Всему миру (эмпирической действительности)
«Успокоенные»; «несоставленные»	Нирвану	Только человеку

Отсюда видно, что сансара и нирвана — это два различных состояния одних и тех же дхарм. И сансара, и нирвана не совместимы: пока дхармы находятся в состоянии «волнения», нирвана не может наступить. Когда же все дхармы «успокоятся», то сансара полностью исчезнет.

**Схема 50. Сансара и нирвана (хинаяна)**



Принципиально другое решение этой проблемы имело место в махаяне. Здесь считалось, что нирвана и сансара практически тождественны. Сторонники махаяны основывались на идее, что в любом жи-

160

вом существе заложена возможность самосовершенствования, следовательно, любое существо обладает «природой Будды», т.е. нирваной. Отсюда следует, что нирвана уже содержится в сансаре, и ее надо только обнаружить.

**Схема 51. Сансара и нирвана (махаяна)**

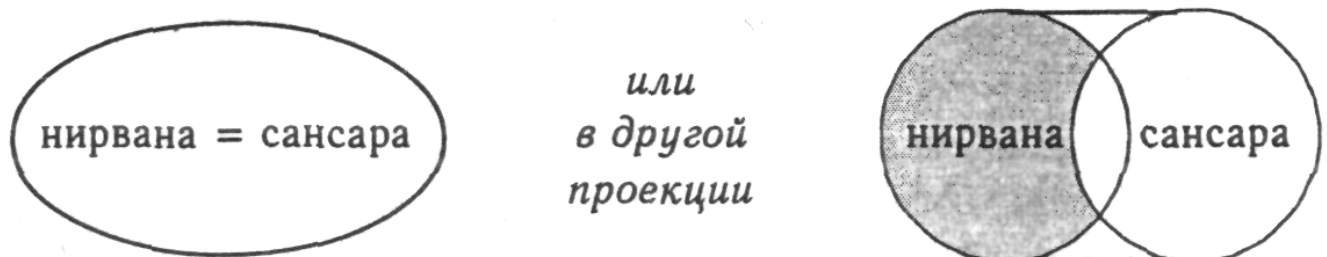

Философской базой для такого решения послужило учение выдающегося индийского философа Нагарджуны (II в.) о пустоте (шунья). Это же учение является основой для наиболее «радикального» решения проблемы существования физических и психических объектов в школе мадхьямика (Шуньявада): отрицания их реального существования.

У Нагарджуны **шунья** — это прежде всего состояние психики, ощущение пустоты, в котором уже нет различия между субъектом и объектом, физическими и психическими объектами, реальностью и нереальностью, бытием и небытием. Именно в этом состоянии, по его мнению, достигается освобождение, т.е.

нирвана.

Позднее понятие «шунья» получило еще и онтологическую трактовку как сущность бытия. Ведь бытие — это поток дхарм. Но все они лишены какой-либо постоянной опоры, ни одна дхарма не существует самостоятельно, изолированно, они все зависят друг от друга в этом «потоке», составляя его как нечто цельное. Следовательно, они все относительны или, иначе говоря, пусты. И раз бытие понимается как не имеющее неизменного и постоянного начала, то его сущностью является пустота.

**Судьба учения.** Все указанные выше школы оказали серьезное влияние на дальнейшее развитие как буддийской, так и не буддийской философии, причем не только в Индии, но и в других странах буддийского мира. Особенно необходимо отметить влияние учения Нагарджуны о шунья; наиболее интересное развитие оно получило в Индии в веданте, а в Китае и Японии — в чань-буддизме.

Кроме того, в XIX—XX вв. они оказали заметное влияние и на западную философию (Шопенгауэр, Юнг, экзистенциализм, постмодернизм и т.д.).

161

## 7.2. Веданта (Vedanta)

Термин «веданта» в буквальном переводе означает «конец вед», «завершение вед». Первоначально этим словом назывались упанишады — книги, представляющие собой религиозно-философские комментарии к ведам<sup>1</sup>. Позднее термин «веданта» стал применяться ко всем учениям и идеям, основанным на упанишадах.

Веданта, как и миманса, опирается исключительно на авторитет вед и примыкающих к ним священных текстов. Поэтому не удивительно, что во многом она близка к мимансе. Иногда ее даже называют «поздней мимансой» («уттара-миманса») и объединяют в одну группу с мимансой<sup>2</sup>. Но в отличие от мимансы, где центральное место занимает осмысление ведического ритуала, веданта стремится дать философскую интерпретацию божественному откровению, изложенному в текстах вед.

Как самостоятельная философская школа веданта сложилась примерно к VII—VIII вв. и была наиболее авторитетной и широко распространенной школой индийской философии в эпоху Средневековья.

**Основные труды.** Бадараяна (или Вьяса). «Брахма-сутра» («Веданта-сутра»), а также различные комментарии к «Брахма-сутре».

**Философские воззрения.** Веданта и другие школы индийской философии. Веданта на разных стадиях своего развития восприняла и переработала различные идеи других школ и в первую очередь ранней мимансы (пурва-мимансы), санхьи и буддизма. Но при этом именно буддизм был основным идейным противником веданты.

В свою очередь веданта, и особенно в подходе Шанкары, оказала серьезное влияние практически на все направления индийской философии.

**Стадии развития и основные течения.** В развитии веданты можно выделить три основных периода (табл. 42).

**Таблица 42. Периоды развития веданты**

Период	Стадии развития	Основные тексты
VI в. до н.э. — VII в. н.э.	Ранняя, или «поэтических прорицаний»	Упанишады, Бхагавадгита <sup>3</sup>
VII—VIII вв. н.э.	Систематизации	Брахма-сутра (Веданта-сутра)
После VIII в. н.э.	Разработки	Комментарии

<sup>1</sup> Об упанишадах см. с. 27, о ведах — см. с. 35.

<sup>2</sup> О мимансе см. с. 38—40.

<sup>3</sup> Бхагавадгита — наиболее философская по своему содержанию книга в составе Махабхараты — грандиозного древнеиндийского эпоса. Бхагавадгита иногда называется «пятой ведой».

162

Первая стадия в основном относится к эпохе Древнего мира, вторая и третья — к Средневековью. На первой стадии возникли те тексты, которые позднее стали основой философских идей веданты. На второй стадии Бадараяна (или Вьяса) в своем трактате систематизировал эти идеи, а на третьем — они получили дальнейшее всестороннее развитие.

При этом сформировалось несколько самостоятельных течений и школ внутри веданты, создателями которых были Шанкара, Рамануджа, Мадхва, Валлабха, Нимбарка и др.

**Идеи веданты в ведах и упанишадах.** Уже в Ригведе имеется гимн, где говорится о существовании единой верховной сущности — пуруши, которая пронизывает всю Вселенную, но находится вне ее; все объекты, имеющиеся в мире (как живые, так и не живые) являются частями этой сущности. В упанишадах имеет место концепция единой безличной реальности, или единой мировой души — Брахмана. Мир берет

свое начало из этой реальности (или души), в ней он пребывает и в нее же возвращается (при разрушении мира).

*Проблема соотношения Брахмана и «я».* Одна из центральных проблем веданты — это проблема соотношения отдельных объектов — неодушевленных предметов и особенно индивидуальных человеческих душ (наше «я») — с Брахманом (схема 52).

Три школы веданты по-разному отвечают на этот вопрос (табл. 43).

**Таблица 43. Школы веданты**

<i>Школа и ее основатель</i>	<i>Философская характеристика</i>	<i>Решение проблемы</i>
Адвайта-веданта Шанкара	Монизм	Человеческое «я» и Брахман абсолютно тождественны
Вишишта-веданта Рамануджа	Относительный монизм	Человеческое «я» и Брахман относятся друг к другу как часть и целое
Двайта-веданта Мадхва	Дуализм	Человеческое «я» и Брахман совершенно различные сущности, хотя человеческие души зависят от Брахмана

163

**Схема 52. Человеческое «я» и Брахман**



Соответственно по-разному решается в этих школах и вопрос о сущности эмпирического мира, который обычный человек принимает за реально существующий (табл. 44).

**Таблица 44. Брахман и эмпирический мир**

<i>Школа</i>	<i>Тип взаимоотношения</i>
Адвайта-веданта	Реален только Брахман, мир и индивидуальные человеческие души — это иллюзия
Вишишта-веданта	Неодушевленный мир и человеческие души неразрывно связаны с Брахманом, это его «части»; все вместе они составляют реальность более высокого порядка, нежели эмпирический мир
Двайта-веданта	И неодушевленный мир, и человеческие души одинаково реальны, но они зависят от Брахмана

Наибольшее распространение и известность среди всех школ веданты получила школа Шанкары, т.е. адвайта-веданта. Эта же школа первой оформилась в рамках веданты как самостоятельная.

*Адвайта-веданта.* Основоложником адвайта-веданты был индийский религиозный проповедник и философ Шанкара (VII — начало VIII вв.). Интересно, что многие его последователи и почитатели считают его воплощением бога Шивы.

Все многочисленные объекты, существующие в мире, едины: все они есть Брахман; в мире нет ничего, кроме Брахмана. Любая множественность — это иллюзия, и сам по себе этот мир есть иллюзия, созданная посредством магической силы (майя) богом Брахманом.

Шанкара утверждает, что мы воспринимаем множество объектов мира в силу нашего *незнания* (авидья) их подлинной сущности, именно наше незнание скрывает от нас единого Брахмана и придает ему вид множества объектов мира.

164

### Схема 53. Веданта и ее место в средневековой индийской философии

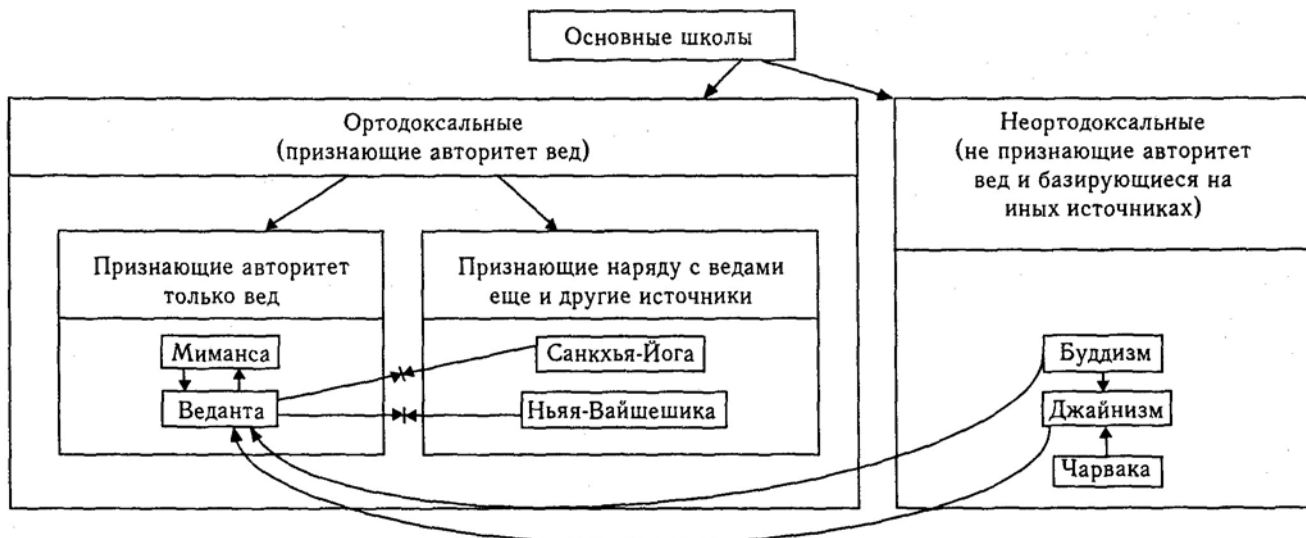

165

К освобождению мы приходим, только избавившись от неведения, т.е. усвоив знания, заключенные в веданте. Для этого человек должен:

- установить контроль над своими чувствами и умом;
- отказаться от привязанностей к объектам (поскольку любые объекты — всего лишь порождение колдовства);
- искренне стремиться к освобождению.

Веданту следует изучать под руководством просвещенного учителя посредством постоянных размышлений и созерцания. Этот путь приводит человека к осознанию глубочайшей истины: **Я есть Брахман.**

И хотя после этого душа продолжает пребывать в теле, находящемся во множественном мире, но с этого момента ни тело, ни объекты мира более не сковывают душу, которая осознала свою подлинную природу и постигла иллюзорность мира. Теперь душа уже не зависит от мира, а значит, она освобождается и от страданий, существующих в мире. Кроме того, поскольку Брахман есть чистое блаженство, то и душа становится таковым.

На становление и развитие философских идей Шанкары большое влияние оказало учение о пустоте (шунья), разработанное в рамках буддийской философии (Нагарджуна и школа мадхьямика или Шуньявада — см. с. 152).

**Судьба учения.** В эпоху Средневековья веданта постепенно начала теснить все другие философские школы Индии, и в настоящее время она является самым авторитетным и широко распространенным философским учением в Индии. Впитав в процессе своего развития ряд идей и подходов других школ, веданта, в свою очередь, оказала значительное влияние на все ортодоксальные и неортодоксальные школы индийской философии (кроме школы Чарвака).

## Глава 8. КИТАЙСКАЯ ФИЛОСОФИЯ

В эпоху Средневековья в Китае продолжалось развитие возникших в древности даосской философии и конфуцианства. В даосизме особенно интересны философские аспекты даосской алхимии<sup>1</sup>, основанной на идее постоянного круговорота и превращения вещества. В X—XIII вв. возникло **неоконфуцианство**, надолго ставшее доминирующим философским учением в стране. Неоконфуцианство впитало в себя ряд идей даосизма и буддизма.

Буддизм пришел в Китай в первые века н.э. из Индии (в основном в виде махаяны), что привело к появлению и развитию буддийской философии. В VI—VIII вв. возникло особое направление в буддизме — **чань-буддизм**, вызвавшее к жизни специфическое философское учение.

### 8.1. Неоконфуцианство

Неоконфуцианство — это течение, сформировавшееся в XI—XII вв. на базе традиционного конфуцианства и активно развивавшееся до конца XVII в. В более широком смысле неоконфуцианцами называют всех приверженцев конфуцианства и более позднего периода — вплоть до XXI в.

Неоконфуцианство возникло в эпоху, когда лидирующую роль в китайской культуре и философии играли даосизм и буддизм. Поэтому, с одной стороны, оно впитало ряд идей даосизма и буддизма, а с другой — являлась реакцией на их господство.

<sup>1</sup> Даосские алхимики, как и их коллеги на Западе, ставили перед собой задачи обретения вечной молодости и превращение неблагородных металлов в золото.

167

Отдельные идеи неоконфуцианства появились уже в период VI—X вв., но впервые систематическое изложение его идеи получили в трудах **Чжоу Дуньши** (XI в.) и его последователей — братьев Чэн и Чжу Си. Учение школы **Чэн — Чжу** первоначально играло роль оппозиционного по отношению к официальной идеологии, но уже в 1313 г. оно было канонизировано и сохраняло этот статус до начала XX в. Наряду с данной школой в неоконфуцианстве возникло и развивалось еще несколько. Главным соперником школы Чэн — Чжу была школа Лу — Вана, которая стала идейным лидером в период XVI—XVII вв.

Подобно тому как сам Конфуций утверждал, что он ничего нового не сочиняет, а лишь излагает то, чему учили предки, так и неоконфуцианцы утверждали, что не привнесли ничего нового в учение «совершенного мудреца» Конфуция. Они претендовали лишь на то, что в отличие от всех прежних интерпретаторов конфуцианского канона они сумели понять подлинный смысл этого учения.

Текст «Лунь Юй» («Беседы и суждения»<sup>1</sup>) — основа конфуцианского учения — относился только к религиозно-этической проблематике. Но новая эпоха требовала развития онтологии, гносеологии и других разделов философии. Поэтому неоконфуцианцы для обоснования своих идей вынуждены были обратиться к другим более древним книгам конфуцианского «Шестикнижия». В частности, в книге «Иц-зин» использовалось понятие, на базе которого в неоконфуцианстве было сформировано понятие «Великий предел».

Главный труд Чжоу Дуньши представлял собой краткий комментарий к графическому «Плану Великого предела»<sup>2</sup>. «Великий предел» понимается здесь как первопричина Вселенной, т.е. начало, из которого исходят две противоположные силы — Ян и Инь. Чередование последних порождает пять космических сил — Землю, Огонь, Дерево, Металл, Воду — и соответствующие материальные стихии или элементы. А уже взаимодействие этих пяти сил порождает «тьму вещей» — все то, что существует в этом мире, в том числе добро и зло (схема 54).

В учении Чжу Си эти пять сил соответствуют пяти частям света<sup>3</sup>, пяти сезонам, пяти добродетелям и т.п.

<sup>1</sup> См. с. 26.

<sup>2</sup> Сам этот графический план является производным от даосской схемы X в. «Плана Беспредельного».

<sup>3</sup> В китайской культуре принято было выделять пять сторон света: пятой считался Центр.

168

**Таблица 45. Пять космических сил и их соответствия<sup>1</sup>**

<i>Добродетель</i>	<i>Космическая сила</i>	<i>Сезон</i>
Гуманность (жэнь)	Дерево	Весна
Долг, справедливость (и)	Металл	Осень
Этикет (ли)	Огонь	Лето
Мудрость (чжи)	Вода	Зима
Верность (синь)*	Земля	

\* Верность — Земля не имели своего сезона, поэтому с ними соотносили восемнадцать последних дней каждого сезона.

**Схема 54. Неоконфуцианство: космогония<sup>2</sup>**

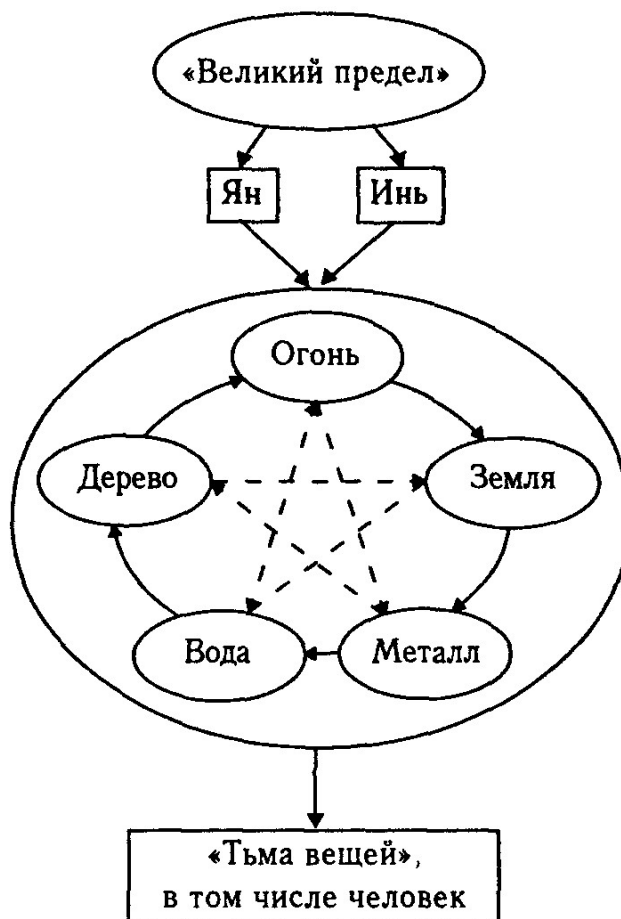

<sup>1</sup> С некоторыми исправлениями таблица взята из книги С.П. Фицджеральда «Китай. Краткая история культуры». СПб. 1998. С. 306. Интересно сравнить ее с табл. 3 на с. 28.

<sup>2</sup> К сожалению, автору не удалось найти подлинную схему Чжоу Дуньи или ее даосский аналог. Поэтому данная схема составлена по описанию.

169

Таким образом, «Великий предел» оказывается не только «материальным первоначалом» бытия, но и исходным нравственным началом («ли»), присущим небу, земле и человеку. Законы физические и законы нравственные здесь не различаются<sup>1</sup>. Некоторые современные конфуцианцы называют такой подход «моральной метафизикой».

«Великий предел» порождает все существующее благодаря чередованию движения и покоя, причем покой здесь важнее, так как совпадает с изначальной сущностью «Великого предела». В человеке этот покой проявляется как «подлинность/искренность», отсюда совершенномудрие, основанное на знании человеческой природы и верности ей, приводит к отсутствию желаний, мыслей, деяний. (Здесь неоконфуцианство сходится с даосизмом — концепция «недеяния» и с буддизмом — концепция «угашения страстей».)

## 8.2. Философия чань (дзен)-буддизма

Китайское название «чань» произошло от санскритского слова, означающего медитацию. По преданию основоположником и первым патриархом учения чань был выходец из Индии по имени Дамо (Бодхидхарма), который около 520 г. приехал в Китай. Он считается 28-м преемником сокровенной мудрости Будды, передаваемой от учителя к ученику. Всего в школе признается существование шести патриархов (возглавлявших ее до раскола).

**Философские воззрения.** Метод передачи знания «от сердца к сердцу» был одним из важнейших в учении, поэтому в рамках чань-буддизма (по крайней мере, раннего) не создавались письменные тексты. «Не твори письменных поучений» стал одним из четырех основных принципов.

Истина, по мнению сторонников чань, не может быть достигнута путем размышления и доказательства, и о ней бесполезно говорить. Путник в пустыне не может утолить свою жажду, слушая рассказ о прохладной воде, а может это сделать, лишь ощутив эту воду во рту. Так и истина постигается только в ее переживании человеком. Возможно это только при «внезапном просветлении» — **сатори**, т.е. интуитивном проникновении в суть вещей. «Прозревай природу и становись Буддой», — гласит еще один из основных принципов учения.

<sup>1</sup> Однако этот «Великий предел» нельзя отождествить с Богом в монотеистических Религиях, скорее он близок к философскому Абсолюту у Гегеля.

170

Чтобы вызвать состояние сатори, использовались своеобразные методы: ученика старались ошеломить, напугать, озадачить, выбить из рамок повседневной реальности. Во многих чаньских рассказах говорится о том, как учитель в ответ на заданный ему вопрос пинает ученика в грудь, ударяет его палкой и т.п. И после этого ученик радостно кричит: «Теперь я понял!». Но достичь состояния сатори можно было и при медитации (метод «всматривания в стену»), при созерцании чего-то прекрасного и т.п.

Этой же цели служили ставшие знаменитыми чаньские коаны — парадоксальные вопросы и задачи, например: «Что такое хлопок одной руки?», «Была ли борода у первого бородатого мудреца?» и т.д.

Философским фундаментом чань служил принятый в ряде школ буддизма и, в частности, в школе Шуньявады, тезис о тождестве сансары и нирваны, о всепроникающей природе Будды, который есть везде и во всем. Поэтому на вопрос: «Что означает приход Бодхидхармы с запада?» (т.е. «Что есть истина?») — в чаньских текстах можно найти ответ: «Кипарис во дворе» или даже «Зубы доски растят волосы».

В ответ на этот вопрос мы можем назвать любой объект, считающийся обычными людьми реальным и телесным, например кипарис, растущий во дворе. Но можем назвать и что-то фантазмагорическое типа зубов доски, которые растят волосы. И в любом случае ответ будет правильным, поскольку Будда есть во всем.

Поэтому надо одинаково относиться к счастью и несчастью, к тем, кто причиняет нам вред и творит добро, необходимо освободиться от всех страстей и постоянно следовать учению Будды.

В VII в. в школе чань произошел раскол на «северное» и «южное» направления, а в IX—X вв. в рамках чань можно выделить уже «пять домов и семь школ».

**Судьба учения.** Учение чань-буддизма вышло за пределы Китая и получило распространение во Вьетнаме (с VI в.), Корее (с IX в.) и Японии (с XII в. под названием дзен-буддизм). В XX в. дзен-буддизм стал известным в Европе и Северной Америке, получив широкое распространение среди интеллигенции.

## Раздел 5. ФИЛОСОФИЯ МУСУЛЬМАНСКОГО МИРА

Философию христианского и мусульманского<sup>1</sup> мира в эпоху Средневековья объединяло несколько факторов, благодаря чему можно говорить об относительно едином культурно-философском пространстве — христианско-мусульманском мире (в противопоставлении буддийскому миру). Важнейшими среди этих факторов можно назвать следующие.

- И в мусульманском, и в христианском мире развитие философии шло на базе античной философии. Причем особое влияние на средневековую философию оказали платонизм (вместе с неоплатонизмом) и аристотелизм (перипатетизм).

- Философии отводилась роль «служанки богословия»<sup>2</sup>, и ее задачей было, в первую очередь, рациональное обоснование теологических идей. Поэтому подавляющее большинство философских учений представляло собой синтез философских идей с религиозными (соответственно, иудаизма, христианства и ислама). И так как христианство возникло на базе иудаизма, а ислам — на базе иудаизма и христианства, то уже отсюда следует значительная близость теологических и философских учений.

<sup>1</sup> Напомним, что в мусульманском мире кроме собственно мусульманской философии развивалась еще и еврейская философия, так как центры «еврейской учености» находились на территориях господства ислама.

<sup>2</sup> С точки зрения современного человека, роль «служанки» кого бы то ни было довольно унижительна. Иначе обстояло дело в Средневековье, вся культура которого была пронизана идеей «служения». И чем выше было положение «господина», тем выше было и положение «слуги». Поэтому служить герцогу было почетнее, чем барону, королю — чем герцогу. Но высшим «сюзереном» был Бог. И поскольку теология — это учение о Боге, а значит, и высшая из всех наук, быть ее «служанкой» означало занимать почетное второе место в ряду всех наук.

172

### Схема 55. Средневековая философия, развивавшаяся на базе античной философии, и ее религиозные источники

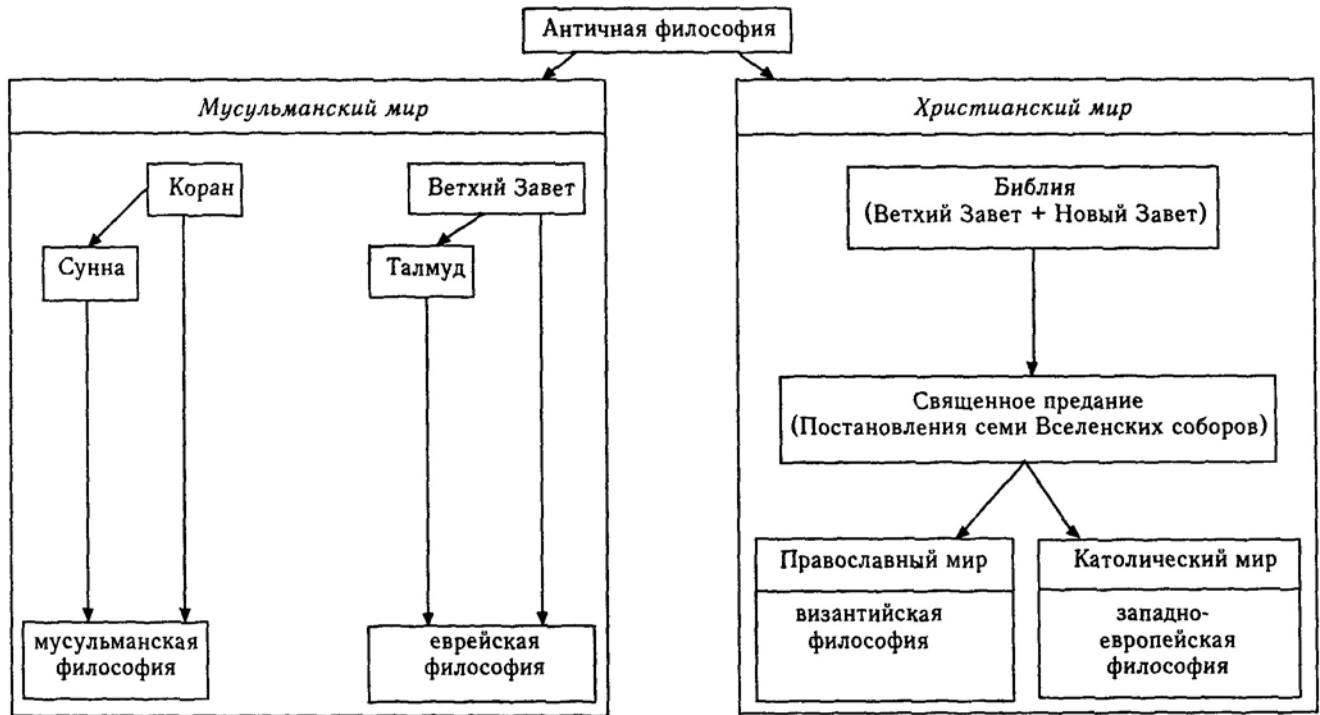

173

• Иудаизм, христианство и ислам часто называют «религиями Откровения», так как они базируются на соответствующих священных книгах — Ветхом Завете, Библии (Ветхий Завет + Новый Завет) и Коране (во многом близкому к Библии), которые почитаются верующими как Откровение, данное Богом людям. Все эти обстоятельства в значительной степени определили общность проблематики и подходов средневековой философии христианского и мусульманского мира. Центральными в эту эпоху были проблема **знания и веры** и проблема **универсалий**.

*Проблема знания и веры.* Использование рациональных методов познания, характерных для античной философии, неизбежно приводило ученых к обнаружению ряда противоречий между результатами научных исследований и положениями религиозных учений, изложенными в Откровении. Отсюда и рождается проблема знания и веры, а именно: **что выше — истины науки или истины религии?**

*Проблема универсалий.* Универсалии — это то общее, что присуще всем конкретным объектам определенного вида или рода. Например, все конкретные лошади, несмотря на множество различий, обладают некой общей «лошадностью», благодаря чему они, собственно говоря, и являются лошадьми. Средневековое понятие универсалий возникло на базе учения Платона об идеях и учения Аристотеля о формах (и материи).

Для Средневековья была характерна следующая постановка проблемы: **существуют ли универсалии самостоятельно** (т.е. вне конкретных вещей)? Философы, считавшие универсалии существующими реально (вне и до конкретных вещей, например, в уме Бога), называются *реалистами*, а признающие существование универсалий только в конкретных вещах и в общих именах<sup>1</sup>, называющих эти конкретные вещи (например, лошадь), — *номиналистами*. (Подробнее об этом см. с. 239—244.)

<sup>1</sup> На латыни слово «имя» — «*nomina*».

## Глава 9. МУСУЛЬМАНСКАЯ ФИЛОСОФИЯ

В VII в. на территории Аравии зародилась новая мировая религия — ислам, или мусульманство, во многом базирующаяся на идеях иудаизма и христианства. Основоположником ислама был Мухаммад (570—632), почитаемый мусульманами как пророк и посланник Аллаха. Согласно вероучению ислама начиная с 610 г. и до самой своей смерти Мухаммад получал откровения от Аллаха и сообщал их людям. Уже после смерти Мухаммада его сподвижники собрали эти высказывания в единую книгу — Коран, которая стала священной книгой для всех мусульман и почитается ими как божественное Откровение. При этом Коран считается вечным или же созданным Аллахом при сотворении мира. Неясность и частично даже противоречивость текстов Корана потребовала их осмысления и истолкования, что способствовало зарождению и развитию мусульманской теологии (богословия). Попытки рационального осмысления вероучения ислама привели к изучению и использованию идей и методов античной (греко-римской) философии, что повлияло на развитие мусульманской философии.

Поскольку уже в VII—VIII вв. арабам удалось завоевать все Северное побережье Африки, Пиренейский полуостров, Сирию, Палестину и другие районы Ближнего Востока, которые ранее были римскими или византийскими колониями, в состав Арабского халифата вошли многочисленные центры античной культуры, что облегчало арабам и другим представителям мусульманского мира знакомство с античной



философией. Но труды античных философов чаще всего изучались не в подлинниках, а в переводах. Так, в Сирии<sup>1</sup> уже в VIII в. работал центр по

<sup>1</sup> Именно в Сирию перебрались из Афин члены платоновской Академии после закрытия ее в 529 г. византийским императором Юстинианом  
175

**Схема 56. Средневековая мусульманская философия: основные течения**

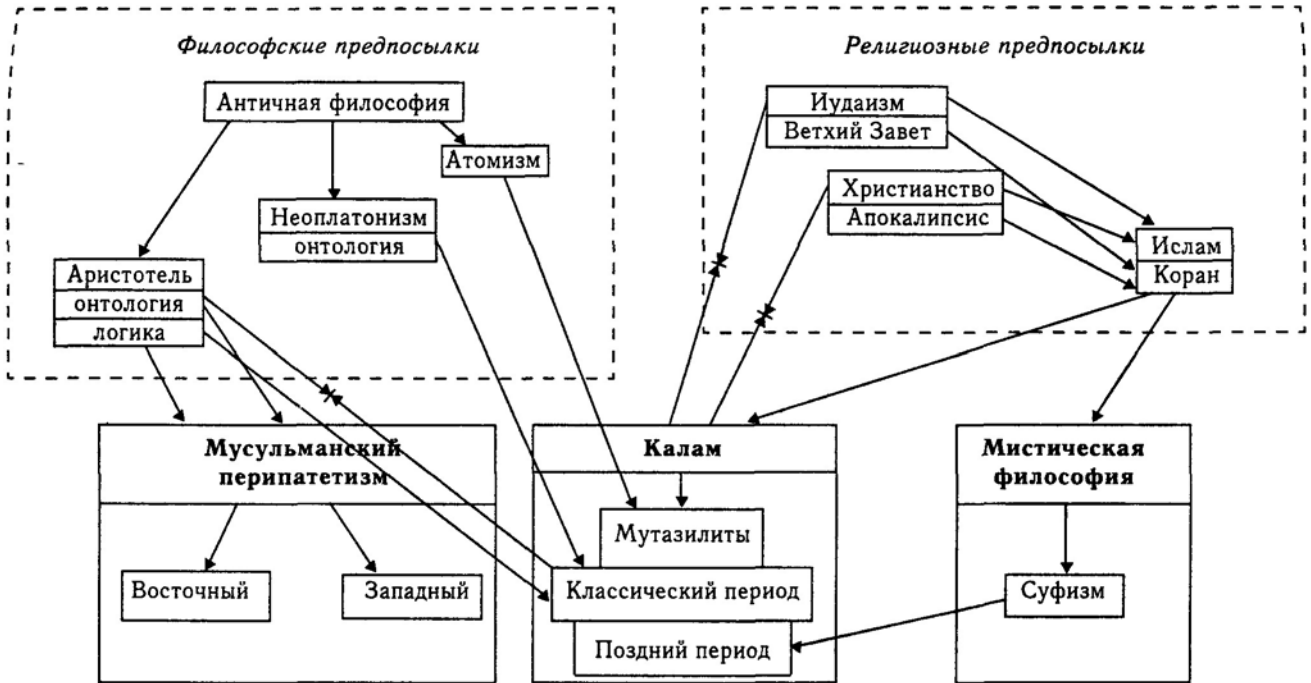

176

переводу книг греческих и латинских авторов на сирийский язык, а уже с сирийского языка эти работы переводились на арабский. В IX в. возник новый переводческий центр в Багдаде, в X в. — в Кордове. Эти переводы способствовали более широкому распространению идей античной философии, в то же время это приводило к их искажению, иногда значительному.

Первой формой мусульманской философии стал **калам**, с X в. развивается **мусульманский перипатетизм** (аристотелизм) — восточный и западный. Важное место в мусульманской философии заняла мистическая философия, и прежде всего **суфизм**.

## 9.1. Калам (Kalam)

Слово «калам» в буквальном переводе с арабского означает «беседа» или «рассуждение». Это название в мусульманской философии получило течение, развивавшееся с начала VIII в. по XV в. Сторонников калама называют *мутакаллимами*.

Калам представляет собой первую попытку рационального обоснования религиозных идей ислама. Калам часто называют «мусульманской схоластикой». Как и европейская схоластика в христианском мире эпохи Средневековья, калам играл в мусульманской культуре роль «служанки богословия».

Для калама, как и для христианской философии, характерно двойственное отношение к античной философии. Так, одни мусульманские мыслители считали, что знание и понимание языческой (античной) философии необходимо для более глубокого постижения истин веры, другие же полагали, что изучение философии не нужно и даже вредно для веры, поскольку божественное Откровение (т.е. Коран) уже содержит все необходимое для верующего. У одного из арабских авторов можно найти следующее определение калама: это «учение, в котором рассуждают о сущности Бога, его атрибутах<sup>1</sup> и об условиях возможных вещей по закону ислама, чтобы отвергнуть метафизику философов».

В истории калама принято различать следующие периоды.

- **Ранний период** — конец VII — начало VIII вв.

В ранний период развития калам еще существует в рамках мусульманского богословия. Важнейшее место в нем занимает полемика с представителями иудаизма и христианства, т.е. религий, на теоретическом фундаменте которых вырос ислам. К числу центральных обсуждаемых в это время проблем относятся:

<sup>1</sup> Под термином «атрибуты» понимаются важнейшие и неотъемлемые свойства соответствующего объекта или субъекта, в данном случае Бога (Аллаха).

177

- проблема *больших и малых грехов*, включающая вопрос о критериях их разграничения и о статусе

человека, совершившего великий грех, т.е. остается ли он и после этого правоверным мусульманином?

- проблема *божественного предопределения*, заключающаяся в том, что согласно догматике ислама Аллах еще до рождения каждого человека предопределил его судьбу и, в частности, будет ли этот человек наделен истинной верой и, соответственно, обретет спасение (райское блаженство) или же нет. Признание божественного предопределения ставит вопрос об ответственности человека за совершенные грехи: если совершение греха было предопределено Аллахом, то должен ли человек отвечать за этот грех?

- *Мутазилитский<sup>1</sup> период* — VIII — середина X вв. Принято считать, что мутазилитский период начинается с деятельности Хасана ал-Басри (умер в 728 г.) и его учеников.

Именно мутазилиты начали последовательно использовать методы и идеи древнегреческой философии для исследования философско-теологических проблем (об отношении Бога и человека, о первоначалах мира и т.д.). Поэтому, строго говоря, именно с мутазилитов начинается история собственно мусульманской философии, в определенной степени обособившейся от теологии<sup>2</sup>.

Мутазилиты выступали против буквального понимания Корана, отстаивая его аллегорическое истолкование; против тезиса о вечности Корана, отстаивая его сотворенный характер; против приписывания Аллаху человеческих свойств (таких как воля, речь, слух и т.д.). Они выступали против догмата о божественном предопределении и отстаивали идею свободы воли человека, а значит, и ответственность человека за свои поступки. Мутазилиты придерживались представления об атомарном строении мира: атомы понимались как непротяженные частицы, каждой из которых постоянно управляет Аллах. К числу активно обсуждаемых мутазилитами вопросов относились также проблема первого творения и проблема единства Бога и его атрибутов.

- *Классический период* — XIII—XIV вв.

Основоположником ортодоксального калама классического периода является ал-Ашари (873/874—935 или 941 г.), который начинал свою деятельность как мутазилит, и Матуриди (умер в 941 г.), к числу виднейших философов этого периода относится и ал-Газали (1058/ 1059-1111).

Окончательное оформление ортодоксального калама связывается с Указом, изданным в 1041 г. халифом ал-Кадир, в котором был изложен

<sup>1</sup> «Мутазилиты» в букв. переводе с арабского означает «отделившиеся».

<sup>2</sup> Интересно отметить, что параллельно шло обособление от теологии и мусульманского права.

178

мусульманский «символ веры» и запрещено спорить о взглядах, не согласующихся с ним. Последние разрешалось только излагать, причем в соответствии с принципом «не спрашивай, как». Тем не менее полемика с представителями иудаизма и христианства продолжалась в рамках отдельных школ.

В классический период в каламе утверждаются аристотелевская логика (силлогистика) и онтология неоплатонизма. В то же время в целом вырабатывается отрицательное отношение к античной философии, в своей крайней форме оно нашло выражение в трудах ал-Газали.

- *Период упадка* — XIII— XIV вв.

Это время монгольского нашествия, когда развитие мусульманской культуры и философии затормозилось.

- *Поздний период* — XV в.

В поздний период развитие калама шло в основном в рамках мистической, и прежде всего суфийской, философии.

### **Схема 57. Основные периоды развития калама**

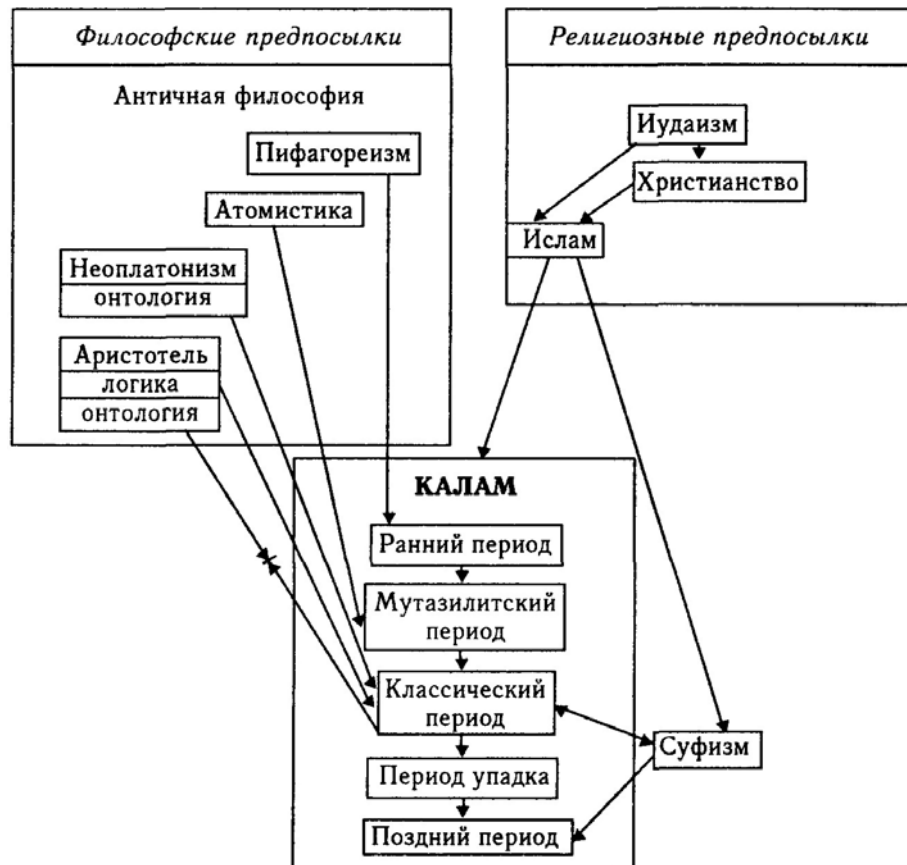

179

### Ал-Ашари (al-Ash'ari)

**Биографические сведения.** Абу-ль-Хасан ал-Ашари родился в 873/874 г. в г. Басре, а умер в 935 или 941 г. в г. Багдаде.

В молодости он принадлежал к мутазилитам, но и позднее он сохранил присущее им использование в полемике доводов разума. Однако доводы разума он стремился соединить со следованием авторитетам<sup>1</sup>, что характерно для средневековой философии в целом (и мусульманской, и европейской).

**Основные труды.** «Одобрение занятий каламом».

**Философские воззрения.** Ал-Ашари был противником как буквального понимания текстов Корана, так и их свободного аллегорического истолкования. Он также выступал как против крайнего фатализма, так и против волюнтаризма (который отстаивали мутазилиты).

**Онтология.** Ал-Ашари и его последователи категорически отрицали вечность мира и наличие в нем объективных закономерностей. Мир сотворен Аллахом, более того, каждое мгновение Аллах воздействует на мир, т.е. каждое происходящее в мире событие есть результат отдельного творческого акта Бога. Так, если мы опускаем кусок ткани в черную краску, то ткань становится черной не потому, что она впитала краску, а потому, что в это мгновение Аллах придал этой ткани свойство «быть черной». Таким образом, ал-Ашари отрицал наличие причинно-следственных связей в мире и допускал только наличие «привычек», вложенных Богом в природу. Так, ежегодные разливы Нила или ежедневный восход Солнца есть лишь «привычки», которые могут быть в любой момент нарушены Аллахом.

Этот подход позволил ал-Ашари последовательно и непротиворечиво решить проблему чуда. Чудо есть нарушение законов природы, но поскольку законы природы созданы Богом, то получается, что, творя чудеса, сам Бог нарушает свои же собственные законы. Но, в понимании ал-Ашари, творя каждое мгновение мир заново, Аллах не нарушает законы природы, поскольку каждый раз создает мир с новыми законами.

**Судьба учения.** Работы ал-Ашари сыграли ведущую роль в формировании классического или ортодоксального калама (в суннитском<sup>2</sup> исламе).

<sup>1</sup> Высшим авторитетом для религиозных мыслителей являлось Священное Писание, т.е. Библия в христианстве и Коран в исламе. Кроме того, авторитетными считались и труды ведущих богословов (в христианстве это прежде всего труды отцов церкви, а также постановления соборов).

<sup>2</sup> Уже в VIII в. ислам разделился на два ведущих направления — суннизм и шиизм. Сунниты признавали в качестве второй священной книги Сунну — сборник преданий о поступках и высказываниях Мухаммада. Шииты не считали ее священной.

180

### Ал-Газали (al-Ghazali)

**Биографические сведения.** Абу Хамид Мухаммад ибн Мухаммад ал-Газали родился в 1058/1059 г. в

Хорасане (Иран), умер там же в 1111 г. Учился в Нишапуре (Иран) и Багдаде, где одно время был преподавателем мусульманского права. Изучение философии привело его к выводу о несовместимости веры, имеющей иррациональный характер, и науки, построенной на рациональных основаниях. Это вызвало у него глубокий духовный кризис, он оставил преподавание и удалился в Сирию, где в течение одиннадцати лет вел жизнь странствующего дервиша и отшельника. Затем ал-Газали опять вернулся в Багдад, где стал преподавать свое философское учение.

**Основные труды.** «Цели философов», «Опровержение философов» («Самоопровержение философов»), «Критерий знания, или Искусство логики», «Воскрешение наук о вере».

**Философские воззрения. Онтология и критика перипатетизма.** Аль-Газали был ярким противником перипатетизма, в своих работах и прежде всего в «Опровержении философов» он выступал с критикой<sup>1</sup> Аристотеля, ал-Фараби и Ибн-Сины. Он категорически не принимал аристотелевскую идею вечности мира и наличия в нем объективных закономерностей. Ал-Газали отстаивал религиозную концепцию творения мира Богом из ничего<sup>2</sup>. По его мнению, мир ограничен во времени и пространстве, причем сами пространство и время не есть объективно существующие характеристики бытия, а всего лишь отношения между понятиями, которые создаются в нашем сознании Аллахом.

**Гносеология.** В гносеологии ал-Газали явно прослеживается влияние платонизма и неоплатонизма.

У любого объекта, существующего в мире (вещи, растения, животного, человека), имеется бессмертная душа в виде идеи. Она существовала до возникновения этого объекта и вселения в него и продолжает существовать после гибели соответствующего объекта. До вселения в объект эта душа находилась в царстве идей, где могла непосредственно воспринимать Бога. Когда человек изучает что-то, ему только кажется, что он узнает нечто новое для себя, на самом деле он при этом вспоминает то, что знал еще до своего рождения, но потом забыл. Поэтому лучший путь познания состоит в погружении в свою собственную душу. Чувственное и рациональное познание мира дает нам лишь неполное и часто противоречивое знание о сотворенном мире, но оно не

<sup>1</sup> Критикуя перипатетизм, в своей работе «Стремления философов» он дал классическое изложение идей перипатетизма. Парадоксально, но из-за этого в средневековой Европе его долго считали сторонником перипатетизма.

<sup>2</sup> Аналогичная идея имеет место в иудаизме и христианстве.

181

позволяет нам постичь высший мир и Бога как высшую истину. Адекватное постижение Бога возможно только в состоянии экстаза, т.е. в личном духовном опыте индивида<sup>1</sup>. А для этого человек должен очистить свою душу, «убить похоти мечом воздержания», направить все свои усилия на созерцание Бога.

**Судьба учения.** Идеи ал-Газали оказали большое влияние на воззрения многих представителей средневековой философии, причем не только мусульманских, но и еврейских (Маймонид и др.), и христианских (Луллий, Экхарт и др.). Но особое значение они имели для развития суфизма — мистического направления мусульманской философии (схема 58).

**Схема 58. Ал-Газали: истоки и влияние**

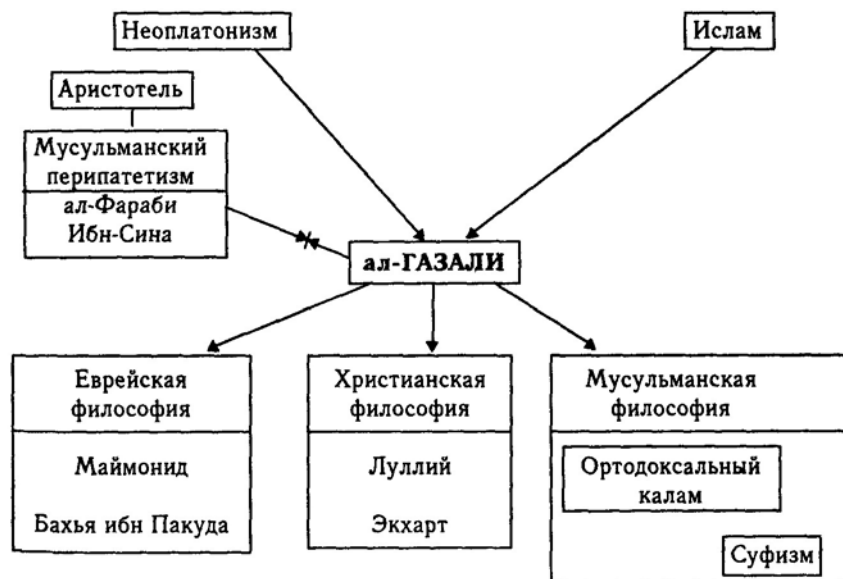

## 9.2. Мусульманский перипатетизм

На воззрения многих мусульманских философов большое влияние оказало учение Аристотеля (перипатетизм). Первые переводы на сирийский язык отдельных работ Аристотеля и античных

комментариев к ним были сделаны уже в Сирии в VII—VIII вв., позднее же с сирий-

<sup>1</sup> Аналогичная идея имеет место в неоплатонизме и практически во всех течениях мистической философии.  
182

ского языка они переводились на арабский. Учение Аристотеля в этот период было известно с большими искажениями, что было связано не только с ошибками в переводах, но и с тем, что переводились в первую очередь работы не самого Аристотеля, а его комментаторов, часто даже не принадлежащих к перипатетикам. При этом Аристотелю порой приписывались работы иных авторов (например, «Теология», на самом деле представляющая собой выдержки из «Эннеад» Плотина).

В IX—X вв. в связи со становлением переводческого центра в Багдаде, а в X в. еще и в Кордове (Пиренейский полуостров) начинается активная работа по переводу уже трудов самого Аристотеля. Деятельность этих переводческих центров способствовала становлению двух ветвей мусульманского перипатетизма — сначала *восточного* (IX—X вв.), а затем и *западного* (X—XII вв.).

### Схема 59. Мусульманский перипатетизм: истоки и влияние

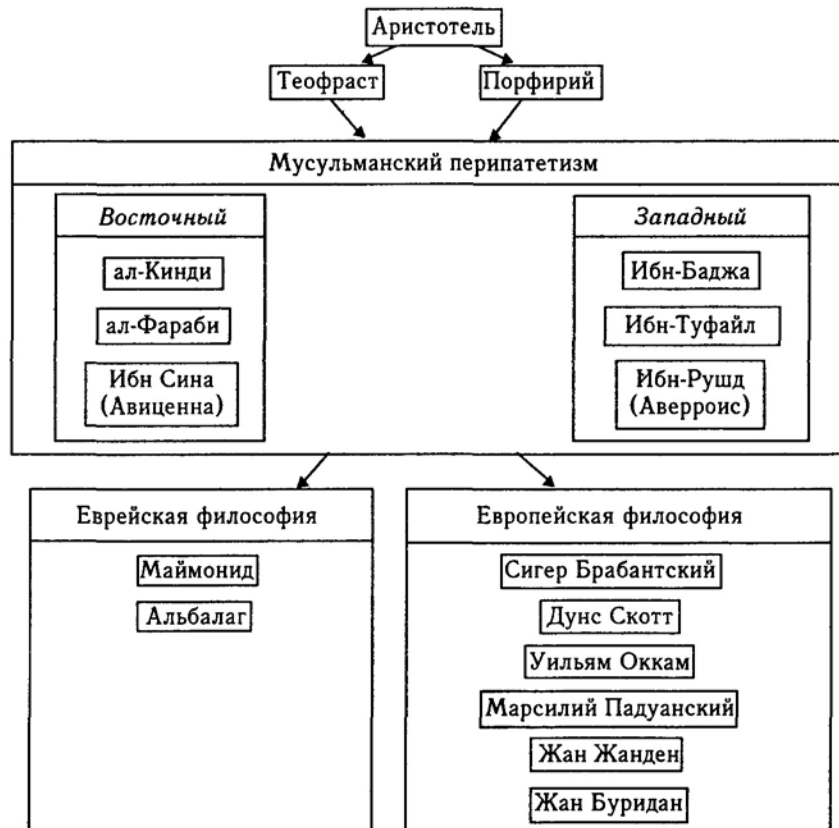

183

У истоков восточного перипатетизма находился ал-Кинди (умер в 873 г.), живший в Басре и Багдаде. Продолжил развитие восточного перипатетизма ал-Фараби (умер в 950 г.) — по происхождению среднеазиатский тюрк, учился в Багдаде, затем переселился в Сирию. Его называли Первым философом арабов». Крупнейший представитель восточного перипатетизма — **Ибн-Сина**, в европейской транскрипции Авиценна (980—1037).

Начало западному перипатетизму положил Ибн-Баджа (конец XI в. — 1138 г.); родился в Сарагосе, известен как поэт, врач, математик и астроном; по обвинению в ереси был арестован и казнен. Ибн-Баджа написал ряд комментариев к естественнонаучным работам Аристотеля. Частично его идеи развивал Ибн-Туфайл (1100—1185), в творчестве которого прослеживаются черты еще и неоплатонизма; он считался еретиком, поэтому его прозвище было Учитель нечестия. Крупнейшим представителем западного перипатетизма является **Ибн-Рушд**, в европейской транскрипции Аверроис (1126—1198).

### Ибн-Сина (Авиценна) (Avicenna)

**Биографические сведения.** Абу Али Хусейн ибн-Абдаллах Ибн-Сина, латинизированное — Авиценна (980—1037), родился недалеко от Бухары, которая в то время была крупным культурным центром. В Бухаре же он изучал философию и медицину. Работал в Хорезме, Хорасане, Исфагане и других местах, занимал должности врача и министра (визиря) при разных правителях. Ибн-Сина был врачом, поэтом, астрономом, астрологом, алхимиком и философом, за что получил прозвища Князь философов и Князь врачей. Ибн-Сину неоднократно обвиняли (в частности, ал-Газали) в ересях.

**Основные труды.** Ибн-Сина написал более 200 книг, наиболее известная из них — «Канон врачебной науки» — вплоть до Нового времени была основным учебником по медицине как в мусульманском, так и в

христианском мире (на латинский язык она была переведена еще в XII в.). Важнейшее философское произведение — «Книга исцелений», которая носила энциклопедический характер и содержала сведения по логике, физике, математике и метафизике.

**Философские воззрения.** Ибн-Сина в своих работах в основном развивает идеи перипатетизма и частично неоплатонизма, синтезированного с мусульманским вероучением.

**Онтология.** Мир является несотворенным, он есть вечно существующая **во времени эманация Бога**, существующего вне времени.

184

Бог у Ибн-Сины соединяет черты «Переоформи = Первопричины = Перводвигателя» Аристотеля и «Единого» неоплатоников. Бог является безличным, не имеет воли и подчинен необходимости. Он же есть единственно необходимая сущность («необходимо сузящая во всех отношениях»), все остальные существующие объекты являются всего лишь *возможными* и обретают *действительность* только благодаря Богу — посредством иерархии эманаций, т.е. истечений, исходящих от Бога (аналогично и в неоплатонизме). Первая из этих эманаций, исходящая непосредственно от Бога, порождает Мировой разум (Нус). Дальнейшие эманации из Мирового разума порождают умы, души и тела небесных сфер и т.д.

Как и Аристотель, Ибн-Сина божественную деятельность понимает как **мышление Бога о самом себе**. Природа, возникшая в результате последовательных эманаций, далее развивается самостоятельно (тем самым Ибн-Сина выступает против идеи фатализма и божественного предопределения).

**Проблема универсалий.** По мнению Ибн-Сины, универсалии имеют тройное существование:

- 1) до конкретных вещей — в Мировом (божественном) разуме;
- 2) в конкретных вещах — как их сущность; .
- 3) после конкретных вещей — в разуме человека.

**Гносеология.** При познании природы и конкретных вещей существенную роль играет чувственное познание. Разум, сравнивая чувственные впечатления от вещей, выделяет в них общее и различное — так образуются понятия, которыми разум оперирует.

Но постижение сущностей вещей, т.е. их форм или универсалий, возможно только благодаря вхождению в человеческий разум Мирового (божественного) ума, который тем самым оказывается общим для всех людей. При этом в человеческом разуме «актуально запечатлевается определенный вид форм, приобретенных от того [божественного] разума, так что эти формы оказываются приобретенными извне». Именно от Мирового ума человеческие умы получают и высшие принципы познания.

Высший путь познания — это божественное озарение, которое крайне редко, но имеет место у отдельных людей.

**Учение о душе.** Душа человека понимается (в соответствии с Аристотелем) как форма, она бессмертна и продолжает существовать и после смерти тела. Телесное воскресение категорически отвергается. Как и Аристотель, Ибн-Сина различает три типа души (табл. 46).

185

**Таблица 46. Типы души по Ибн-Сине**

<i>Вид души</i>	<i>Имеется у</i>	<i>Основные функции</i>
Растительная	растений животных людей	питание, рост, размножение
Животная	животных людей	движение, чувственное восприятие
Разумная, состоящая из: а) практической силы; б) умозрительной силы	человек	а) связывает разум с телом; б) занимается познанием форм (сущностей)

**Судьба учения.** Философское учение Ибн-Сины оказало значительное влияние на мусульманский и европейский перипатетизм.

### Ибн-Рушд (Аверроис) (Averroes)

**Биографические сведения.** Абу-ль-Валид Мухаммад ибн-Ахмад Ибн-Рушд (Рошд), латинизированное — Аверроис (1126—1198), родился в Кордове (Пиренейский полуостров)— крупнейшем западном центре арабской культуры. Ибн-Рушд изучал теологию, юриспруденцию и медицину. Несколько лет служил судьей (кади) в Севилье и в Кордове. Затем получил должность придворного врача и в течение нескольких лет

находился на вершине успеха и славы, затем на него обрушились опала и изгнание; его философские взгляды были осуждены как еретические, а книги по философии сожжены. В конце жизни Ибн-Рушда опять возвратили ко двору.

Ибн-Рушд всю жизнь считал себя последователем Аристотеля и стремился очистить учение греческого философа от всех позднейших наслоений и искажений. Современники говорили, что «Аристотель объяснил природу, а Ибн-Рушд — Аристотеля». Он получил прозвище Комментатор.

**Основные труды.** Ибн-Рушд написал более 50 работ, в основном комментарии к трудам Аристотеля. Наиболее известные философские работы: полемическое сочинение «Опровержение опровержения», направленное против книги ал-Газали «Опровержение философов», и «Согласие религии и философии».

**Философские воззрения.** В решении важнейших проблем онтологии и гносеологии Ибн-Сина в основном следует Аристотелю.

186

**Проблема универсалий.** В решении проблемы универсалий Ибн-Рушд придерживается позиции Ибн-Сины, принимая тройное существование универсалий.

**Проблема знания и веры.** В своей работе «Согласие религии и философии» Ибн-Рушд выдвинул и разработал оригинальную концепцию «двух истин», или «двойственной истины», сыгравшую в дальнейшем большую роль в истории философии.

Он пишет, что Откровение не только не осуждает философские рассуждения, но, по сути дела, требует их от нас, ибо мы должны изучать природу вещей для того, чтобы воспарить мыслью к Творцу всех этих вещей. Но нельзя требовать создавать философию из ничего, философия — это древняя наука, и поскольку особую роль здесь сыграли греки, следовательно, необходимо изучать греческую философию.

Кроме того, Коран требует от нас наблюдать и истолковывать природу с помощью разума, чтобы постичь Творца. Но любое умозаключение есть результат размышления, следовательно, мы должны знать логику.

Выводы, к которым мы приходим в процессе рассуждения, могут противоречить буквальному смыслу Корана, который в таких случаях нуждается в аллегорическом истолковании.

Но если с помощью разума мы можем постичь Бога, т.е. высшую истину, то зачем нужно Откровение?

Аристотель различал три типа аргументов: риторические, диалектические и необходимые (аподейктические). Ибн-Рушд делит людей на три класса в зависимости от того, какие аргументы они способны воспринять.

1. Простые люди, руководствующиеся воображением, а не разумом; их можно убедить только с помощью риторических аргументов. Так, какого-нибудь кочевника не убедишь философскими доводами (которые он не понимает), что нехорошо грабить и убивать других людей. Но, используя Коран (т.е. Божественное Откровение), такому кочевнику можно внушить, что за нехорошее поведение Аллах накажет его вечными муками в аду.

2. Люди, открытые для диалектических рассуждений; они хотят быть уверенными, что ничто из того, чему учит Откровение, не противоречит естественному разуму, и им нужны основания, почему надо верить в это, а не в то. Функция теологии в том и состоит, чтобы находить диалектические оправдания, с помощью которых картина мира и смысл человеческого бытия, данные нам в Откровении (в Коране), покажется более истинными, нежели какие-либо другие. Если бы теологии не было, эти люди остались бы и без философии (им не доступной), и без Откровения.

187

3. Ученые (философы), которых ничто не может удовлетворить, кроме необходимых доказательств математики и метафизики.

Ученые благодаря деятельности их разума постигают высшую истину бытия. Так, они пришли к выводу: неверно, что мир сотворен Богом из ничего, мир существует вечно, и он есть результат взаимодействия Первоформы и Первоматерии. Но, зная эту истину, философы понимают, что для всех остальных людей учение о Боге есть лучшая замена философской истины.

Отсюда следует учение о **двух истинах**: одна подлинная — философская, а другая — религиозная, являющаяся заменой философской для всех других людей. О философских истинах не философам лучше ничего не говорить.

**Судьба учения.** И в мусульманском, и особенно в христианском мире учение Ибн-Рушда о «двух истинах» сыграло важнейшую роль в освобождении науки и философии от власти теологии. В парижском университете в XIII в. аверроизм существовал как особое направление (главой его был Сигер Брабантский).

### 9.3. Суфизм (Sufism)

Термин «суфизм», скорее всего, происходит от арабского слова «суф» — «шерсть» и в буквальном переводе означает «носящий шерстяные одежды»; одежда из грубой шерсти была признаком аскетов и отшельников<sup>1</sup>.

Суфизм — это мистическое течение в исламе, зародившееся в VIII—IX вв. Помимо религиозно-философских воззрений, суфизм включает в себя определенную систему психотренинга и аскетической практики. Главной целью, к которой стремятся суфии, является слияние с Богом, что может быть достигнуто благодаря любви к Богу и его интуитивному постижению в состоянии экстаза. Для этого в суфизме практикуется умерщвление плоти, бесконечное повторение определенных молитвенных формул, особые

танцы, включающие многочасовое кружение на месте т.д. Свои идеи суфии чаще всего излагают в виде притч, анекдотов и стихов с двойным смыслом.

Отношение суфизма к другим философским и религиозным учениям хорошо иллюстрирует притча о слепых, захотевших узнать, что такое слон. Каждый из слепых ощупал какую-то часть слона и начался бесконечный спор. Один, ухватившийся за ногу слона, уверял, что слон похож на колонну; другой, проведя рукой по боку слона, настаивал на

<sup>1</sup> Но это не единственная гипотеза о происхождении данного термина.

188

том, что слон похож на стену; третий, схвативший хвост, говорил, что — на веревку и т.д. По мнению суфиев, представители различных философских и религиозных учений, как и эти слепцы, «ухватили» различные части истины, но не способны понять, что это лишь фрагменты целого<sup>1</sup>.

Основателями суфизма считаются египтянин Зу-н-Нун ал-Мисри и багдадец Абу Абдаллах ал-Мухасиб (IX в.). Ортодоксальные мусульманские богословы в X—XII вв. преследовали суфизм, но в XII в. благодаря деятельности ал-Газали суфизм получает определенное признание, хотя спор о допустимости суфизма продолжается в исламе и до наших дней.

Оформление суфийского философского учения произошло в работах Ибн-Араби (1165—1240) по прозвищу Великий шейх суфизма. В его учении нашло завершение суфийское учение о единстве бытия, т.е. Бога (Творца или Первоначала), и Творения. Бог присутствует везде и во всем. Дух суфия должен «сбросить цепи множественности», которые присущи всем материальным объектам и в том числе человеческим телам, и тогда может прийти к единению с абсолютным, т.е. Богом (Аллахом)<sup>2</sup>.

Такое решение данной проблемы привело в суфизме к переосмыслению ряда фундаментальных проблем, например проблемы причинности, проблемы взаимоотношений вечности и времени. Время (как и у мутакаллимов) понимается как атомарное, состоящее из отдельных мгновений, но при этом суфии считали, что каждое мгновение этого времени есть фиксация вечности. А так как в каждое мгновение происходят два противоположных события — уничтожение и возникновение всех вещей, — то в результате получается, что в каждый атом времени мир вещей уходит в вечность, но в то же самое мгновение возвращается во временной ряд. Таким образом, время существует не только вместе с вечностью, но и является условием существования вечности.

**Судьба учения.** Суфизм оказал большое влияние на мусульманскую философию (особенно эпохи позднего Средневековья).

<sup>1</sup> Аналогичная точка зрения на все иные философские и религиозные учения имеет место и в джайнизме (индийская философия).

<sup>2</sup> Здесь наблюдается определенное сходство между суфизмом, с одной стороны, и ведантой и буддизмом (школа шакьявада) — с другой. Однако никаких сведений о прямых контактах представителей этих учений не известно.

## Глава 10. ЕВРЕЙСКАЯ ФИЛОСОФИЯ

В эпоху Средневековья основные центры еврейской культуры и философии находились на территории мусульманского мира: в Вавилоне, Багдаде и др.; в X в. важнейшим центром еврейской философской мысли стала Кордова (Испания). Развитие еврейской философии шло под сильным влиянием мусульманской, поэтому большинство еврейских философов X—XII вв. писали свои сочинения на арабском языке, и только в XIII—XIV вв. эти произведения были переведены на еврейский язык. Преследования евреев мусульманами, начавшиеся в XIII в., а затем в XV в. и христианами (после того как Испания была отвоевана у арабов), привело к разрушению этого центра еврейской философии.

Развитие еврейской средневековой философии началось в восточных центрах на базе теологии, где в VIII—X вв. существовало два основных направления: раввинское и караимское.

**Караимы** по своим воззрениям были близки к мутазилитам. Как и последние, караимы считали, что Священное Писание (в иудейской традиции — Ветхий Завет и Талмуд) должно истолковываться с помощью разума, причем таким образом, чтобы религиозные идеи не противоречили научным. Виднейший представитель движения караимов — Анан бен Давид (VIII в.).

В **раввинском** направлении первым теологом, начавшим использовать философские учения и методы для обоснования религиозных идей, стал Саадия из Файюма в Египте (892—942). Он утверждал, что высшими истинами являются истины религии, изложенные в Священном Писании. Истины, к которым в конце концов приходит разум, не Могут противоречить религиозным. Но если в Откровении эти истины Даны нам сразу, то разум обретает их постепенно, после длительных Усилий и многих ошибок.

190

В развитии еврейской философии в X—XIII вв. на Западе (Испания) можно выделить три основных направления.

- **Неоплатонизм**, крупнейший представитель которого Соломон ибн Гебироль (бен Иегуда) (1020—1070), известный в средневековой Европе под именем Авицеброн.
- **Перипатетизм** (аристотелизм), крупнейший представитель — Моше (Моисей) бен Маймон (1135—1204), чаще называемый Маймонид.



• **Каббала** — мистическая философия, в развитии которой сыграл важную роль Моше де Леон (Моисей Лионский).

### Схема 60. Еврейская средневековая философия: основные направления



## 10.1. Неоплатонизм

### Ибн-Гебирул (Авицеброн) (Avicebron)

*Биографические сведения.* Соломон бен Иегуда, или в мусульманской традиции — Ибн-Гебируль<sup>1</sup>, (1020— 1070) — средневековый еврейский мыслитель; был широко известен в мусульманском мире под именем Абу Айюб Сулейман ибн Яхья ибн Джебируль, а в средневековой Евро-

<sup>1</sup> «Ибн» на арабском языке и «бен» на еврейском — означают «сын». Хотя Авицеброн был по происхождению евреем, и в Европе, и в мусульманском мире многие ученые считали его арабом и мусульманином, поэтому распространенным было его имя в арабском звучании Ибн-Гебируль.

191

пе — под именем Авицеброн. Он родился в Испании в г. Малаге, большую часть жизни прожил в Сарагосе. Был поэтом и философом.

*Основные труды.* Главное произведение «Источник жизни», построенное в виде диалога между учителем и учеником, было написано на арабском языке. Оригинал утрачен, частично сохранились еврейский и латинский переводы. Последний был широко известен в средневековой Европе, а автор считался арабом.

*Философские воззрения. Онтология.* Онтология Авицеброна представляет собой попытку соединить религиозные представления о Боге с неоплатоновской онтологией и учением Аристотеля о материи и формах: «В бытии имеются всего три вещи, а именно: материя вместе с формой, первая субстанция и воля, представляющая собой промежуточное звено между этими двумя крайними звеньями». Бог при этом понимается как первая субстанция и по сути дела отождествляется с идеей Единого у Платона и неоплатоников.

*Космогония.* В космогонии имеет место синтез библейского учения о творении мира Богом из ничего и неоплатоновского учения об эманациях. Бог посредством Логоса (т.е. Слова, которое есть одновременно еще и воля Божья) создает бытие из ничего. Это первый и последний акт творения, результатом которого является Космический разум (ум), включающий в себя материю и формы. Далее космогонический процесс идет по схеме неоплатоников: в результате эманации, исходящей от Космического разума, рождается Мировая душа, отдельные души, природа.

Все существующие объекты — за исключением Бога — есть единство материи и формы, т.е. материальными признаются не только телесные, но и духовные сущности, например человеческие души, ангелы и т.п. Материальные объекты различаются по степени «тонкости» материи, из которой они состоят, что связано с той формой, которую «восприняла» материя (материя, как и у Аристотеля, понимается как универсальный носитель возможностей). Принципиальным является Деление материи на воспринявшую «форму телесности» и «форму духовности». Чем более тонкой становится материя, тем более совершенной и знающей она является. Познание Бога возможно только интуитивным путем в состоянии экстаза.

*Судьба учения.* Ибн-Гебируль оказал некоторое влияние на мусульманских и христианских-философов. Особо можно отметить его влияние на пантеистические идеи Джордано Бруно.

192

## 10.2. Перипатетизм

### Маймонид (Maimonides)

*Биографические сведения.* Моше (Моисей) бен Маймон (1135—1204), более известный под именем Маймо-

нид, был философом, теологом и врачом. Родился в Кордове; преследования евреев в арабо-марокканском халифате заставили его покинуть страну и переселиться в Каир (египетский халифат), где в 1187 г. он стал лейб-медиком султана Салах-ад-Дина (Саладина).

**Основные труды.** Главный философский труд — «Путеводитель заблудших» («Путеводитель растерянных», «Наставник колеблющихся»), написанный на арабском языке в виде диалога учителя с учеником. Еще при жизни Маймонида эта книга была переведена на еврейский язык, а позднее в Европе — и на латинский.

**Философские воззрения.** Учение Маймонида, хотя и создано им самостоятельно, во многом сходно с учением Аверроиса, что связано с общностью источников — философией Аристотеля и комментариями к нему арабских философов предшествующих поколений.

**Проблема знания и веры.** Маймонид считал, что между истинами Откровения и истинами науки не может быть подлинных противоречий, ибо «они проистекают из одного и того же источника, а именно из божественной мудрости». Но при этом истины разума Маймонид все-таки ставит выше религиозных, утверждая, что последние есть не что иное, как «истина, изысканная силой разума и в записанном виде переданная святыми отцами». Поэтому все библейские положения, которые выглядят противоречащими научным выводам, он истолковывает аллегорически.

**Онтология.** Маймонид почти полностью соглашается с Аристотелем во всем, что относится к «подлунному миру» (т.е. земному), но спорит с ним по ряду положений, относящихся к «надлунному миру». Так, Маймонид отрицает вечность мира и признает сотворение мира Богом.

Синтез еврейского вероучения с греческой философией, осуществленный Маймонидом и провозглашенный им примат разума над верой, вызвали значительное недовольство еврейских богословов: его учение было несколько раз осуждено за «продажу Священного Писания грекам», а книги приговаривались к сожжению. Борьба «за» и «против» его учения шла на протяжении всего XIII в., она достигала такой остроты, что в 1305 г. синод раввинов под угрозой отлучения от синагоги запретил заниматься философией всем лицам, не достигшим 25 лет.

**Судьба учения.** В эпоху Средневековья учение Маймонида оказало большое влияние на развитие каббалы и на западноевропейскую схоластику, особенно на Альберта Великого и Фому Аквинского. В Новое время отмечается его влияние на Спинозу.

193

### **Схема 61. Маймонид: истоки и влияние**



### 10.3. Каббала (Kabbala)

Слово «каббала» в переводе с древнееврейского означает «предание». Каббала — это мистическое учение, в течение длительного времени оно было тайным (эзотерическим).

**Легенды о происхождении.** Существует две легенды о происхождении тайных знаний, содержащихся в каббале. По одной версии, их получил Моисей на горе Синай, когда встречался там с богом Ягве. Но если «скрижали завета», данные ему Богом, он принес всему еврейскому народу, то каббалистические знания сообщил только избранным. В дальнейшем эти знания хранились в глубокой тайне и передавались только доверенным ученикам. По другой версии (опирающейся на апокрифическую<sup>1</sup> «Книгу Еноха»), эти знания люди получили от ангелов, когда те сошли с неба и взяли себе в жены дочерей человеческих.

**Основные труды.** Сефер Ецира. «Книга творения» известная еще с древности (она упоминается в сочинениях I—II вв.); Зехер, или Зогар. «Свет, Блеск или Сияние», которая стала известна в Европе с XIII в., когда Моше из Леона (Моисей Лионский) привез ее в Испанию. Иногда он же считается ее автором.

**Философские воззрения.** Философское учение каббалы представляет собой попытку соединить ветхозаветное учение о сотворении мира Богом из ничего с платоновской и неоплатоновской космогонией, по ряду параметров напоминая при этом учение Оригена и гностицизм.

*Космогония.* Бог понимается как простое, однородное и неопределенное единство (аналогично идее Единого у Платона). В этом смысле Он не есть нечто, существующее в мире, т.е. Бог есть не нечто — **Эн-Соф**. Но поскольку все заключается в нем, как в *высшей причине*, Бог есть все. И так как мир возникает из Бога, то можно сказать, что Бог творит мир из ничего.

Эн-Соф есть **первосвет**. Сначала он наполнял все пространство, а точнее, он и был этим пространством. Но чтобы могло возникнуть что-либо иное, он сконцентрировался сам в себе, образовав тем самым пустоту. Эту пустоту он наполнил своим светом, истекающим (эмануирующим) из него, и по мере удаления от Бога — постепенно ослабевающим.

Первым был создан (из первосвета) **Адам Кадмон** — первочеловек, являющийся прототипом всего творения. Через Адама Кадмона

<sup>1</sup> Апокрифы — это древние книги, близкие по содержанию к библейским, но не вошедшие в канон, т.е. официально принятый состав Библии.

195

эмануируют из Бога десять сефирот (сфер). Через них Бог открывается, а потому и познается. Они образуют космическое тело Адама Кадмона. Сефироты соподчиняются друг другу по три, получается троекратное единство, к которому примыкает десятая сефира, как общий результат всех этих триединств и как гармония между всеми остальными (схема 62). В соответствии с триединством сефирот существует три мира (табл. 47).

**Таблица 47. Три мира в каббале**

<i>Мир</i>	<i>Расположение мира</i>	<i>Население</i>
Мир Берия	первый (высший) сотворенный мир или внутреннее небо	умопостигаемые духи
Мир Йицира	второй сотворенный мир или внешнее небо	ангелы, обладающие тонким телом
Мир Азия	третий сотворенный мир, мир элементов или природы	люди

Выше этих трех миров находится мир первообразов — **Ацилут**, т.е. Адам Кадмон, к которому эти три сотворенных мира относятся как копии.

На самой нижней ступени поток божественного света вливается в **материю**, которая есть **угасший свет**. Поскольку свет — это добро, то тьма есть зло; во мраке пребывают **злые духи**, т.е. падшие ангелы, которые согрешили и были низвергнуты с неба.

*Методы каббалы.* Каббала оказала большое влияние на дальнейшее развитие мистических учений, особенно благодаря специфическим каббалистическим методам. Каббалисты считают, что в Библии, и прежде всего в Торе<sup>1</sup>, заключены тайные знания, которые можно прочесть, используя особые методы расшифровки (гематрия, нотарикон, тамура). Так, гематрия<sup>2</sup> состоит в следующем: каждой букве еврейского алфавита (их 22) приписывается число по принципу: а — 1, б — 2 и т.п., буквам второго десятка — 10, 20 и т.п., третьего — сотни. Значением слова или иного языкового выражения считается сумма всех соответствующих букв. По этому методу числом 666 в Библии (Апокалипсисе) зашифровано имя антихриста. Языковые выражения с одинаковой суммой чисел считаются мистически взаимосвязанными.

<sup>1</sup> Другое название Торы — Пятикнижие Моисея, это первые пять книг Ветхого Завета, в которых рассказывается о сотворении мира, грехопадении и т.д.

<sup>2</sup> Метод гематрия, связанный с мистикой чисел, по-видимому, восходит к идеям пифагореизма.

196

### **Схема 62. Космология каббалы**

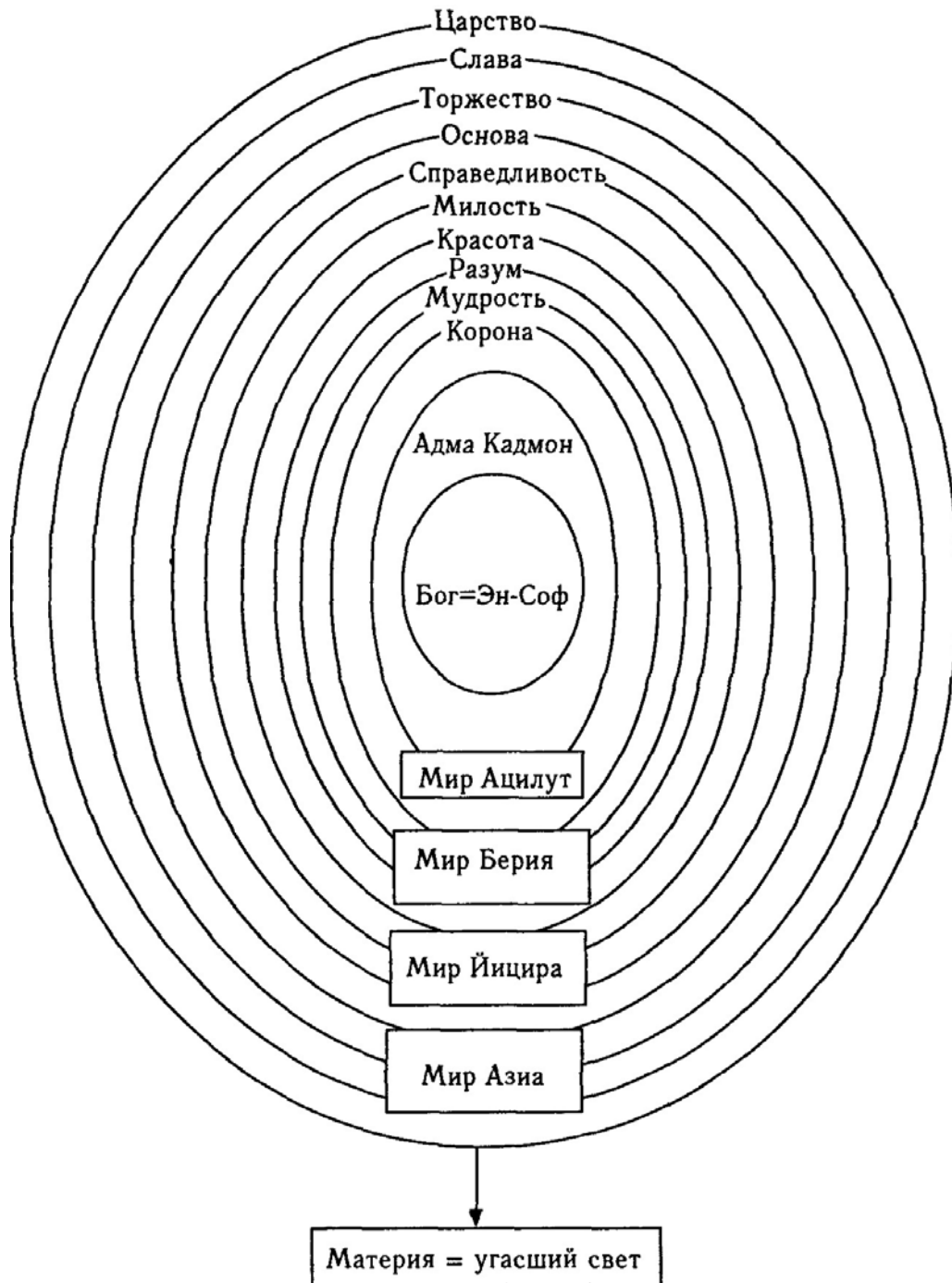

*Судьба учения.* Каббала оказала громадное влияние на развитие различного рода мистических учений как эпохи Средневековья, так и более поздних — вплоть до настоящего времени.

197

### Схема 63. Каббала: истоки и влияние

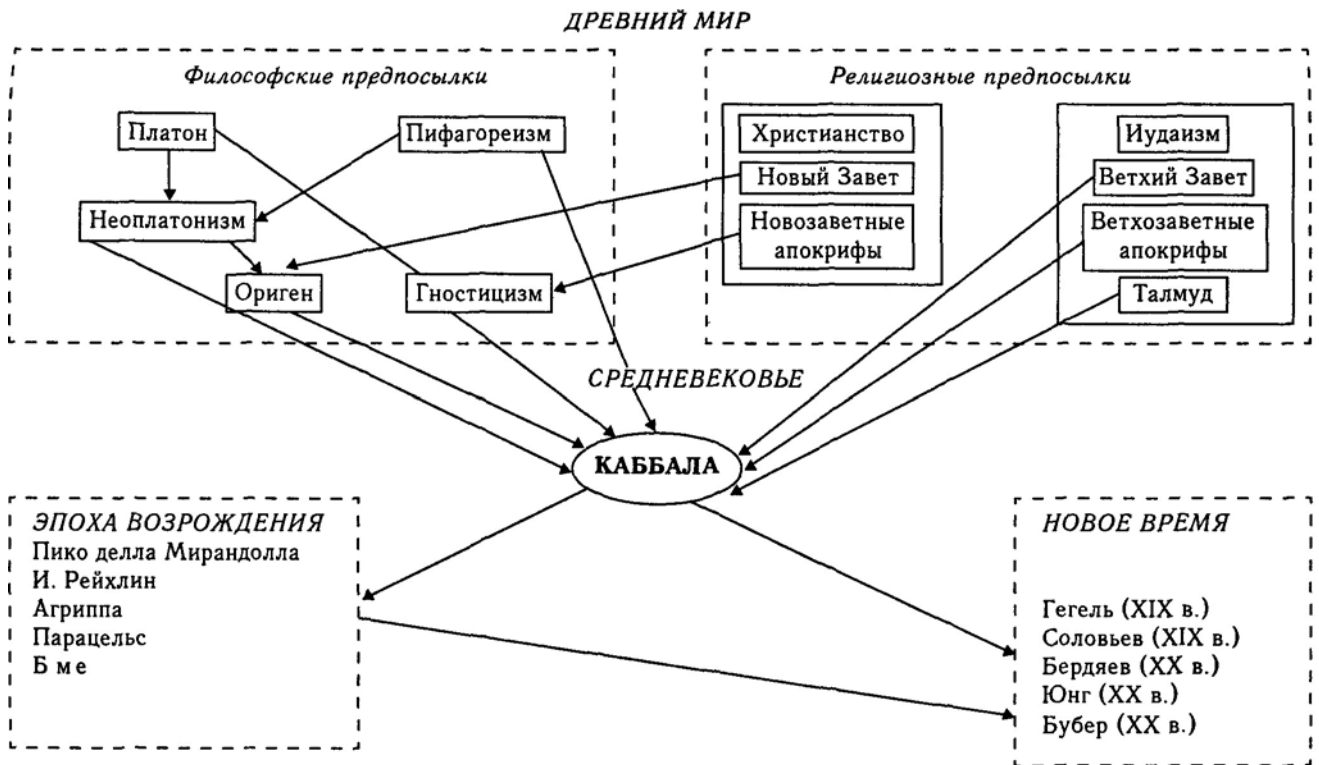

## Раздел 6. ФИЛОСОФИЯ ХРИСТИАНСКОГО МИРА

### Глава 11. ВИЗАНТИЙСКАЯ ФИЛОСОФИЯ

Время существования Византии<sup>1</sup> (Восточной Римской империи) охватывает период с 395 г., когда умер император Феодосий Великий, поделивший Римскую империю между двумя своими сыновьями, и до 1453 г., когда турки захватили и разграбили Константинополь.

Византия является непосредственной преемницей античной культуры и философии. Здесь не было разрыва в культурной традиции, не было и проблем с переводом, поскольку большая часть античных философских текстов была написана на греческом языке, а греческий был государственным языком в Византии.

Однако превращение христианства в государственную религию привело к тому, что для борьбы с язычеством стали использоваться политические и силовые методы: по приказу властей были закрыты не только языческие храмы и запрещены языческие верования, но также стали закрываться языческие философские школы, последней из которых была Академия Платона в Афинах, просуществовавшая до 529 г.

Такое отношение властей к философии было вызвано двумя причинами: во-первых, именно в рамках различных философских учений осуществлялась наиболее последовательная критика христианства на теоретическом уровне; а во-вторых, именно философские учения и методы послужили основой для возникновения множества различных течений в христианской теологии, признанных позднее еретическими.

<sup>1</sup> В 325 г. по указу императора Константина столица Римской империи была перенесена из Рима в небольшой город на берегу Босфора — Визант, переименованный в Константинополь.

199

Ожесточенная борьба между представителями различных течений в христианстве (монофизитами и дифизитами, иконоборцами и иконопочитателями и т.д.) протекала в IV—X вв. на всей территории Византии. Эта борьба часто охватывала большие слои населения и приводила к бунтам, восстаниям и гражданским войнам, которые подавлялись императорскими войсками. Решающим в теологических спорах на церковных соборах нередко оказывались не теоретические аргументы, а поддержка императора. Осознавая пагубность теологических конфликтов для жизни империи, власти вели политику на выработку унифицированной идеологии, что отнюдь не способствовало свободному развитию философских учений и рациональных методов исследования.

Отсюда вытекают следующие особенности византийской философии:

- практически полная погруженность в религиозную проблематику: философские идеи и методы используются почти исключительно для обсуждения теологических проблем;

• безусловный примат веры над разумом: авторитет Священного Писания и Священного Предания ставится много выше, чем авторитет науки (философии).

В истории византийской философии выделяются три основных периода: ранний — IV — первая половина VII вв.; средний — вторая половина VII—XII вв.; поздний — XIII—XV вв.

**В ранний период** в Византии продолжается развитие идеалистических учений античной философии эпохи эллинизма, и прежде всего неоплатонизма. Одновременно ведется активная работа по синтезу философских идей и христианского вероучения; в истории христианской философии это время относится к периоду патристики. Крупнейшие философы этого времени — Псевдо-Дионисий Ареопагит и Максим Исповедник (580—662).

**Средний период** характеризуется возникновением и развитием византийской схоластики<sup>1</sup>, послужившей основой западноевропейской схоластики. Завершение периода патристики и начало схоластического периода связано в первую очередь с именем Иоанна Дамаскина (675—750). В его работах было систематизировано православное вероучение, научные и философские знания того времени. Для Иоанна Дамаскина характерно обращение к некоторым философским идеям Аристотеля, а также широкое и последовательное применение его логики при анализе всех рассматриваемых проблем.

<sup>1</sup> Термин «схоластика» происходит от греческого слова, означающего «школа», т.е. «место, где учатся».

200

Крупнейшими философами этого периода являются также Михаил Пселл (1018—1096) и его ученик Иоанн Итал (вторая половина XI в.).

В **поздний период** наиболее интересным течением византийской философии можно считать мистическое учение исихазм.

Схема 64. Византийская философия: основные этапы



201

### Исихазм (Hesychasm)

Термин «исихазм» происходит от греческого слова, означающего «покой», «безмолвие», «отрешенность». Как и в других мистических учениях, главной целью исихастов является достижение максимально возможного для человека единства с Богом. Для этого помимо аскетического образа жизни используется особая система психотренинга, состоящая из упражнений, во многом напоминающих аналогичные упражнения в йоге и в суфизме, например многократное повторение определенных молитв, регулировка дыхания и движения крови и т.д. Эта система психотренинга была в основном разработана в IV—VII вв. египетскими и синайскими аскетами (Макарий Египетский, Евагрий, Иоанн Лествичник). Классическое

описание техники исихазма принадлежит жившему в XI в. Симеону — монаху одного из монастырей в Константинополе.

Философские идеи исихазма нашли свое выражение и систематизацию в творчестве **Григория Паламы**<sup>1</sup> (1296—1359), поэтому философское учение исихазма часто называют паламизмом. В 1351 г. паламизм был признан православной церковью на Влахернском поместном соборе как официальное учение.

Центральный тезис учения Григория Паламы (который он отстаивал в борьбе со своими идейными противниками) состоял в том, что аскет, выполняющий систему упражнений исихастов, может достичь состояния экстаза, в котором он способен видеть исходящее от Бога излучение — «Фаворский свет», т.е. тот свет, который, согласно Евангелию, видели апостолы на горе Фавор.

Этот свет (излучение или энергия), исходящий от Бога, трактуется Григорием Паламой как реальный, т.е. не иллюзорный, а также как несотворенный и невещественный. Это имманентно присущее Богу свойство, неотделимое от его сущности, т.е. не может существовать самостоятельно, отдельно от Бога. В то же время в духе учения Аристотеля о сущности и существовании Григорий Палама утверждает, что Бог как сущность пребывает в себе и недоступен людям. Тогда как Божественные энергии, являющиеся формой самопроявления Бога, пронизывают мир и могут восприниматься человеком.

**Судьба учения.** Исихазм оказал особенно существенное влияние на русскую средневековую философию и на философию начала XX в., в частности на движение «имяславие» и «философию имени» (П. Флоренский, С. Булгаков, А. Лосев и др.).

<sup>1</sup> Григорий Палама вскоре после смерти был причислен к лику святых.

## Схема 65. Исихазм



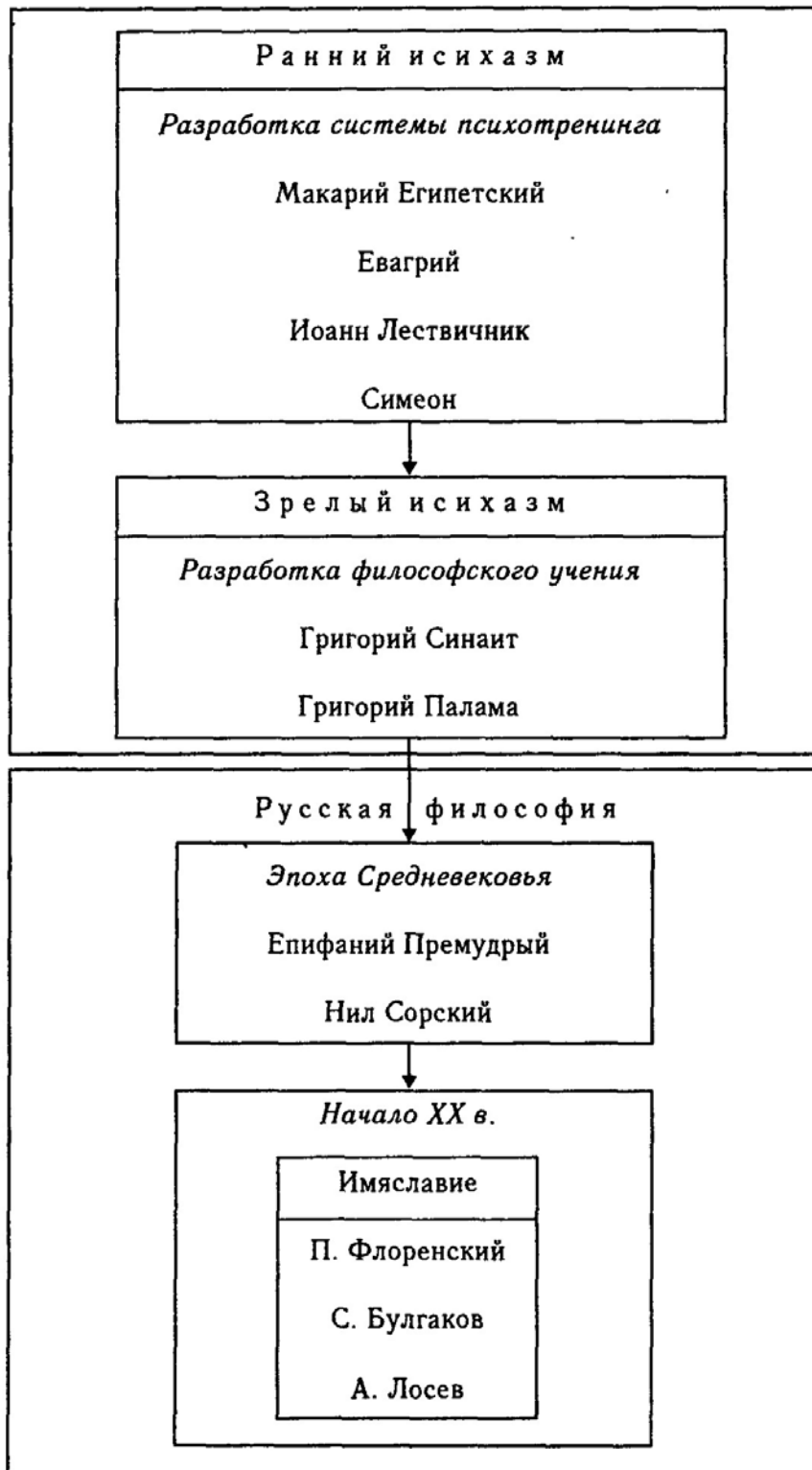

## Глава 12. ЗАПАДНОЕВРОПЕЙСКАЯ СХОЛАСТИКА

Захват Рима варварами в 476 г., считающийся началом эпохи Средневековья, был для Европы лишь одним из эпизодов Великого переселения народов, проходившего в V—VIII вв. Этот период получил в истории название «темные века». В эту эпоху с востока на запад передвинулось большое количество различных племен — в основном германцев и славян. На развалинах бывшей Западной Римской империи началось становление новых национальных государств, которое в целом завершилось к IX—XI вв.

Западноевропейская философия эпохи Средневековья носит название «схоластика». Хотя формально история средневековой философии начинается с конца V в., но в силу социально-политических причин в «темные века» развития философии в Западной Европе практически не происходило. Почти единственными центрами культуры в это время были христианские монастыри, в библиотеках которых хранились и переписывались отдельные античные тексты, в том числе и философского содержания.

Систематическое и последовательное развитие западноевропейской схоластики началось только с XI в. В истории средневековой философии можно выделить следующие периоды.

1. Ранний период:
  - а) предсхоластика (эпоха «темных веков») — V—VIII вв.;
  - б) ранняя схоластика — IX—XII вв.
2. Зрелая, или высокая, схоластика — XIII вв.
3. Поздняя схоластика — XIV—XV вв.

204

### Схема 66. Западноевропейская схоластика: периоды развития

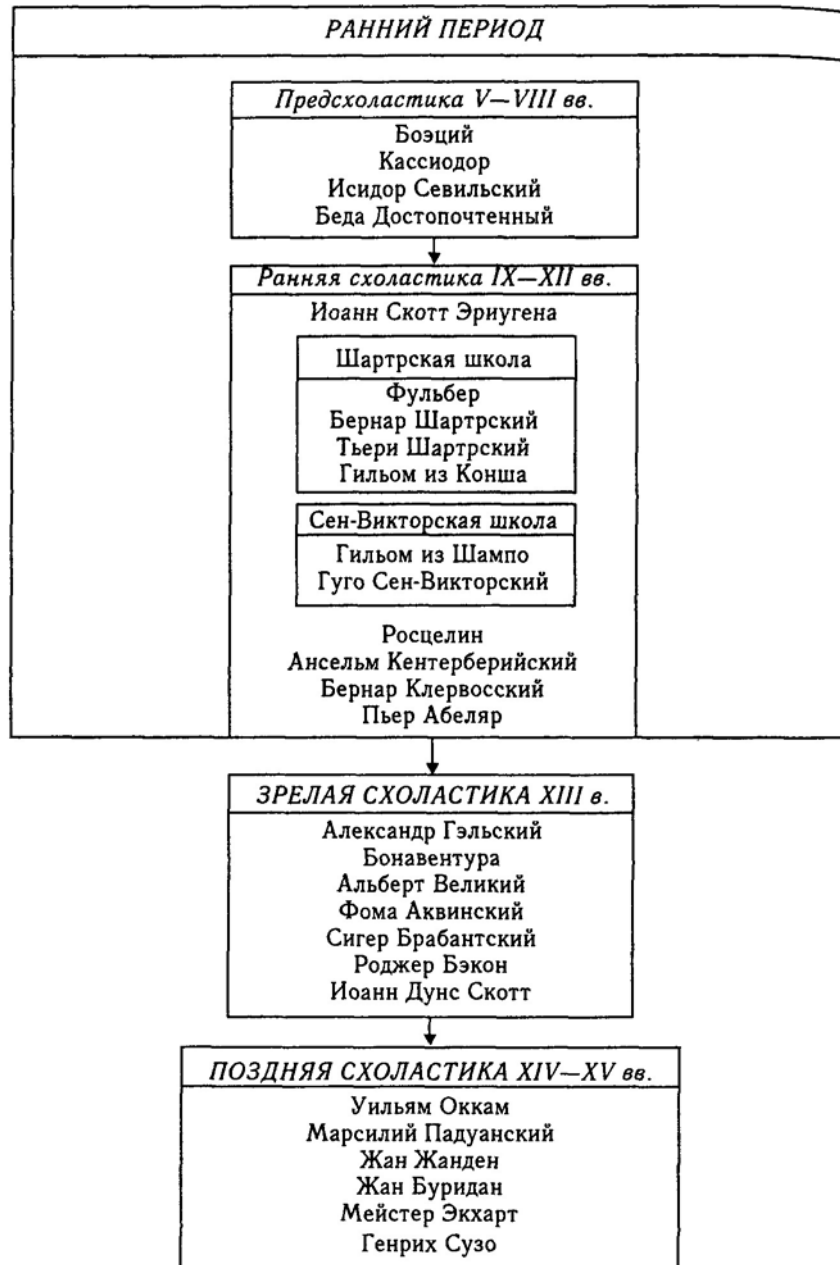

205

Все философские произведения эпохи схоластики были написаны на латинском языке, который в то время был не только языком церкви<sup>1</sup>, но и международным языком науки.

В V—XI вв. основной базой для философских построений служил неоплатонизм, в основном в интерпретации Аврелия Августина. В период зрелой и поздней схоластики ведущим учением становится перипатетизм, и прежде всего в интерпретации Фомы Аквинского (томизм).

### 12.1. Предсхоластика V—VIII вв.

Переходной фигурой от античной философии к средневековой схоластике был **Бозций** (480—524), которого часто называют «последним римлянином и первым схоластом». Именно Бозций первым попытался решить

поставленную неоплатоником Порфирием проблему универсалий. У Боэция можно найти утверждения о том, что философские учения Платона и Аристотеля в сущности не противоречат друг другу. Сохранившиеся сочинения Боэция носят чисто светский характер, но в настоящее время стало известно, что Боэций был автором и нескольких сочинений по вопросам христианской догматики и теологии.

Боэций же перевел на латынь основные сочинения Аристотеля по логике и написал комментарии к некоторым из них. Вплоть до XIII в. переводы Боэция были практически единственными известными в Европе работами Аристотеля<sup>2</sup>.

Аристотелевская логика (силлогистика), представляющая собой систему строгого дедуктивного вывода, стала для схоластов основой рационального мышления. Использование правильных модусов силлогизмов гарантирует получение истинного заключения при условии истинности посылок. И так как каждое предложение в Священном Писании и Священном Предании считалось абсолютно истинным, то ис-

<sup>1</sup> В католической церкви укоренилось представление о трех священных языках — Древнееврейском, древнегреческом (как языках, на которых была написана Библия) и латыни, как языке, на котором проповедовали апостолы. Поэтому переводы Библии на национальные языки не разрешались вплоть до Второго Ватиканского собора в конце XX в. Все службы в католических церквях также велись на латыни, на национальных языках читались только проповеди. Одной из важнейших реформ протестантизма (XVI в.) как раз и стал перевод Библии на национальные языки. В православной церкви с самого начала разрешались и поощрялись переводы Библии.

<sup>2</sup> Логика Аристотеля была также известна по комментариям к работам Аристотеля неоплатоника Порфирия, переведенным на латынь.

206

пользование их как посылок в соответствующих силлогизмах открывало дорогу для получения все новых и новых истин. Эти упражнения, часто имевшие формальный характер, стали существенной чертой схоластики, определяя ее методы, приемы доказательства и даже сам ее дух. Доверие к логическому выводу и законам логики доводило некоторых схоластов до того, что они стали сомневаться в некоторых положениях Библии, противоречащих друг другу, другие же усомнились в законах логики.

На становление схоластики оказал определенное влияние и друг Боэция **Аврелий Кассиодор** (480/490—570). В своей работе «Институции» он развил выдвинутую в период поздней античности идею о системе образования — так называемых «семи свободных искусства», делящихся на: «трехпутье» (тривиум) и «четырёхпутье» (квадривиум):

Схема 67. Тривиум



Схема 68. Квадривиум



Грамматика, диалектика и риторика объединены в единый комплекс, поскольку все они являются в определенном смысле науками о Логосе: грамматика непосредственно изучает естественный язык, логика — правильные рассуждения, проводимые посредством языка, а риторика — правильное, красивое и убедительное построение речи. Эти дисциплины связывались воедино еще и потому, что овладение ими всеми было необходимо для успешного участия в диспутах — основной форме обоснования, доказательства и даже изложения любых идей (большинство научных текстов того времени строилось в виде диалога или по принципу «за и против», т.е. тезис — антитезис — вывод).

207

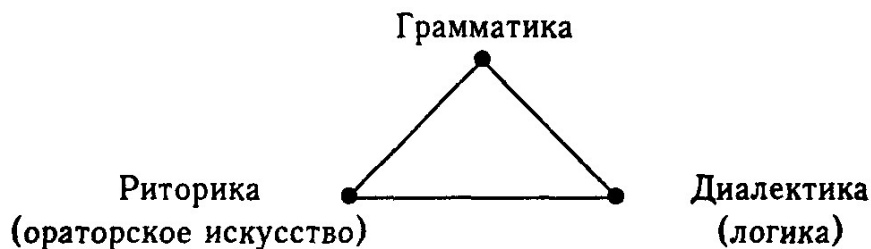
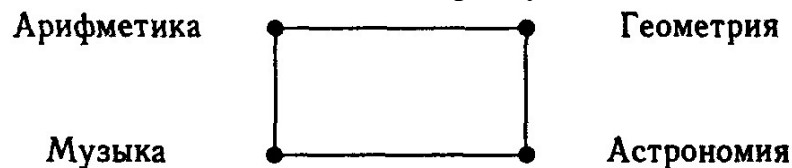
Арифметика, геометрия, музыка и астрономия есть комплекс математических дисциплин, поскольку и музыка, и движение небесных тел (или, точнее, сфер, к которым прикреплены небесные тела) считались подчиняющимися законам гармонии, имеющим место для математических объектов, в частности чисел. И эти законы получали свое выражение на языке математики, например в теории пропорций<sup>1</sup>.

Система образования, состоящая из «семи свободных искусств», была общепринятой во всей Европе вплоть до эпохи Возрождения.

Ряд идей схоластической философии восходит к работам **Исидора Севильского** (570—636) — философа и

богослова, архиепископа Севильского (Испания). Его сочинение в 20 книгах «Этимология» базируется на широко распространенной в античности «природной теории языка», которой придерживались Платон, стоики и многие другие.

Согласно этой теории имя любого объекта, существующее в языке, соответствует сущности этого объекта. Так, Платон считал, что имена всем вещам давали боги или особо мудрые первые люди, которым была открыта суть вещей. Определенное подтверждение этой точки зрения можно найти и в Библии<sup>2</sup>. Отсюда изучение имен вещей (т.е. их этимологии) считалось способом познания любых объектов и даже Бога. Не случайно одна из наиболее известных работ Псевдо-Дионисия Ареопагита называется «О божественных именах» и посвящена исследованию атрибутов Бога, связанных с его соответствующими именами. Поэтому не удивительно, что грамматика была первой дисциплиной, с которой начиналось изучение «семи свободных искусств».

Противоположной точки зрения на происхождение имен придерживался Аристотель. Он считал, что имена даются вещам «по установлению», т.е. по договоренности между людьми, и никоим образом не связаны с сутью вещей. Но эта идея Аристотеля в эпоху ранней схоластики не была известна, она получила распространение только в эпоху зрелой и поздней схоластики<sup>3</sup>.

Собственно филологические выводы и догадки самого Исидора Севильского являются весьма наивными и не выдерживают критики с позиции современной лингвистики. Тем не менее его «Этимология» сыграла важную роль в развитии европейской философии, в том числе и потому, что в ней было много цитат и ссылок на позднее утраченные работы античных авторов. По-видимому, эта работа оказала определен-

<sup>1</sup> Идея взаимосвязи музыки, астрономии и математики уходит корнями еще в учение Пифагора о «музыке небесных сфер».

<sup>2</sup> В первой книге Библии «Бытие» говорится, что первые имена объектам дал сам Бог («И сказал Бог: "Да будет свет."»), а названия всем животным дал Адам.

<sup>3</sup> Но именно такое понимание взаимоотношения имени и объекта, названного данным именем, стало доминирующим в науках о языке в Новое время.

208

ное влияние и на развитие номинализма, поскольку номиналисты считали, что общее (универсалии) существует в именах вещей.

Еще один философ эпохи «темных веков», заслуживающий упоминания, — это англосаксонский монах **Беда Достопочтенный** (673—735).

## 12.2. Ранняя схоластика IX—XII вв.

IX—XII вв. — это время становления в Европе национальных государств и их культуры. В конце XI в. начинается эпоха Крестовых походов, которые позволили европейцам близко познакомиться с философией мусульманского мира (как мусульманской, так и еврейской), а через них — и с античной философией. Это дало мощный толчок для развития европейской культуры и философии, так что XII в. иногда условно называют «первым Ренессансом». В XII же веке в Европе появляются первые университеты, которые в дальнейшем станут центрами развития философской и научной мысли.

В IX в. жил и работал один из наиболее интересных философов раннего периода — **Эриугена**, создавший свой оригинальный синтез идей неоплатонизма с христианским вероучением.

Однако систематическое развитие схоластики началось только в XI в. Один из наиболее замечательных философов этого периода — **Ансельм Кентерберийский**, который первым попытался дать рациональные доказательства бытия Бога.

Важным этапом в развитии схоластики стала деятельность Шартрской и Сен-Викторской школ. Основателем **Шартрской школы** принято считать епископа Фульбера (умер в 1028 г.). Но ее расцвет приходится на XII в. и связан с именами братьев Бернара и Тьерри Шартрских, Гильома из Конша и др. Шартрская школа развивала в основном идеи платонизма. Имена вещей понимались как связанные с сущностью обозначаемых объектов. Эта связь объяснялась тем, что и множество конкретных объектов, и множество их имен считались происходящими от соответствующих универсалий (идей).

**Сен-Викторская школа**<sup>1</sup> была основана Гильомом из Шампо в XI в., а ее крупнейший представитель — Гуго Сен-Викторский (1096—1141).

<sup>1</sup> Свое название эта школа получила потому, что существовала при Сен-Викторском аббатстве в Париже.

209

Для деятельности этой школы характерен мистицизм. В своей работе «Дидаскалион» Гуго Сен-Викторский трактует видимый, чувственно воспринимаемый мир как знак невидимого мира: «Весь этот мир нечто вроде книги, написанной перстом Божиим».

Крупнейшим философом XII в. был **Пьер Абеляр** (1079—1142).

### Схема 69. Ранний период западноевропейской схоластики

Античная философия

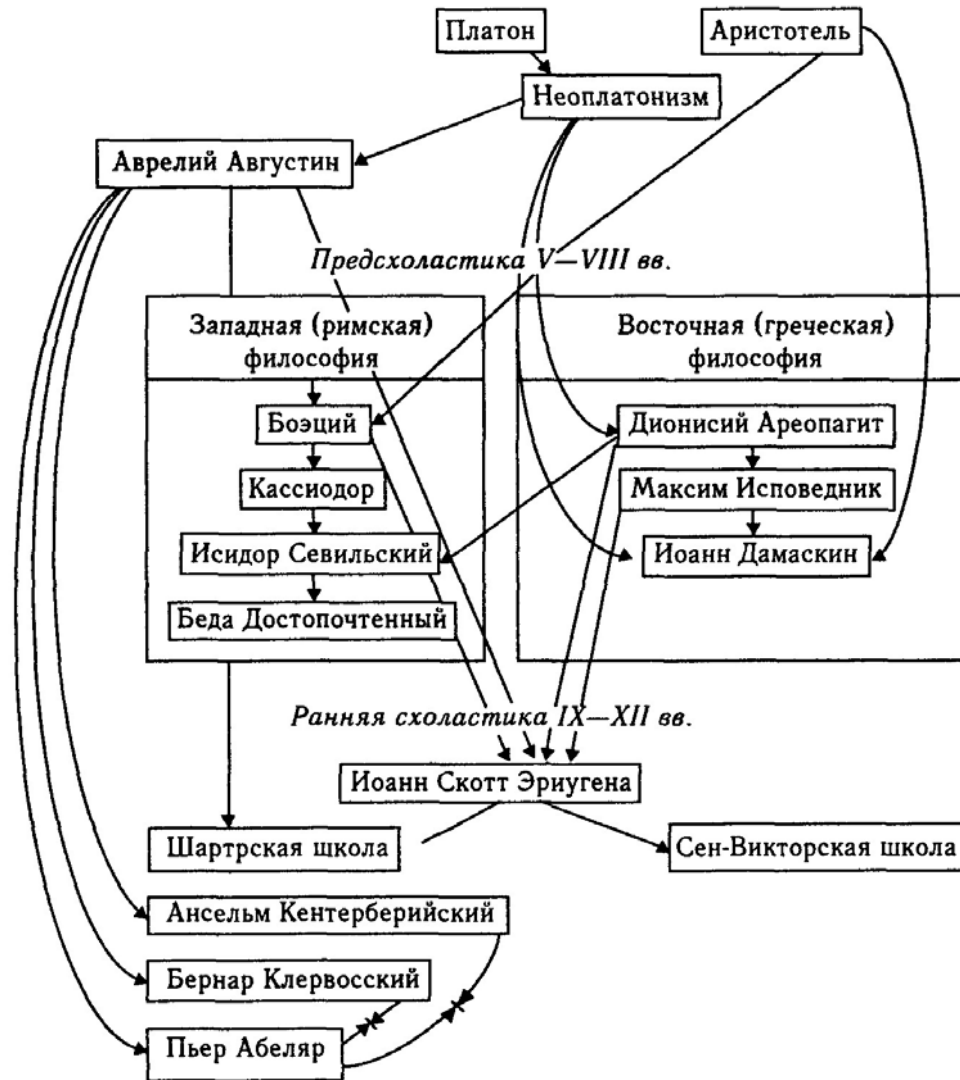

210

Иоанн Скотт Эриугена (Iohannes Scottus Eriugena)

**Биографические сведения.**

Иоанн Скотт Эриугена (810—877) был первым крупным западноевропейским философом IX в. Шотландец<sup>1</sup> по происхождению, он значительную часть своей жизни провел в Париже, куда был приглашен для перевода с греческого языка на латынь Ареопагитик, автором которых считался Дионисий Ареопагит<sup>2</sup>. **Основные труды.** Эриугена не только перевел Ареопагитики, но и написал к ним комментарии, кроме того, ему принадлежат комментарии к ряду работ Максима Исповедника (крупнейшего византийского комментатора Ареопагитик), а также к работам Григория Нисского, Августина и Бозэция. Главные его произведения — «О божественном предопределении» и «О разделении природы». Оба эти произведения были осуждены церковью, первое — еще при жизни Эриугены в 855 г., второе — в начале XIII в. Некоторые работы Эриугены были в 1684 г. внесены Ватиканом в «Индекс запрещенных книг».

**Философские воззрения. Проблема знания и веры.** Эриугена утверждал, что «истинный авторитет не противоречит правильному разуму, так же как правильный разум — истинному авторитету», поскольку «оба они происходят из одного и того же источника, а именно из божественной мудрости»<sup>3</sup>. Но при этом разум является первичным, и «авторитет рождается из истинного разума, но разум никогда не рождается из авторитета».

**Проблема универсалий.** В решении проблемы универсалий Эриугена стоял на позиции реализма. Он считал, что роды и виды, т.е. понятия большей и меньшей степени общности, существуют реально. При этом каждый род целиком и полностью содержится в своих видах, т.е. род «четвероногое» содержится в видах «собака», «кошка», «корова» и т.д. А каждый вид полностью содержится в конкретных вещах, т.е. вид «кошка» содержится во всех конкретных кошках. Роды и виды предшествуют конкретным вещам, как вторая природа — третьей, и только их существование является действительно реальным.

**Онтология.** Онтология Эриугены строится на базе неоплатонизма и Ареопагитик, в ней также явно прослеживаются идеи пантеизма, поскольку утверждается единство Бога и его творения.

По мнению Эриугены, Бог открывается людям как природа четырех типов (схема 70).

**Судьба учения.** Эриугена оказал громадное влияние на всю культуру своего времени, а его философские и богословские идеи повлияли на дальнейшее развитие средневековой философии, и прежде всего платонизма. В эпоху Возрождения его идеи способствовали становлению пантеизма.

<sup>1</sup> «Скотт» переводится как «шотландец».

<sup>2</sup> Сейчас его принято называть Псевдо-Дионисий Ареопагит.

<sup>3</sup> Антология мировой философии: В 4 т. М., 1969. Т. 1. С. 788.

211

### Схема 70. Четверичная природа, по Эриугене

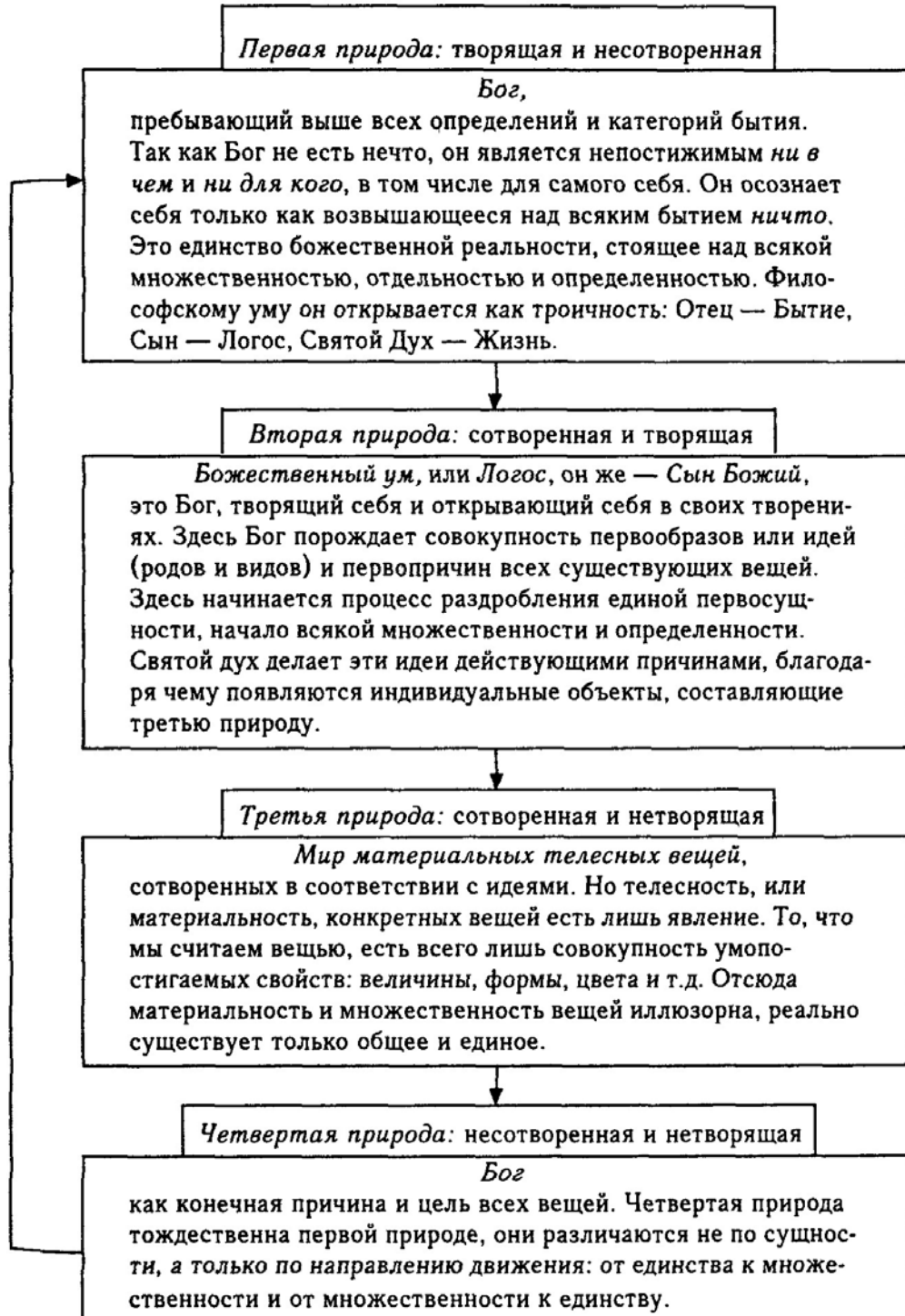

212

### Схема 71. Эриугена: истоки и влияние

## АНТИЧНОСТЬ

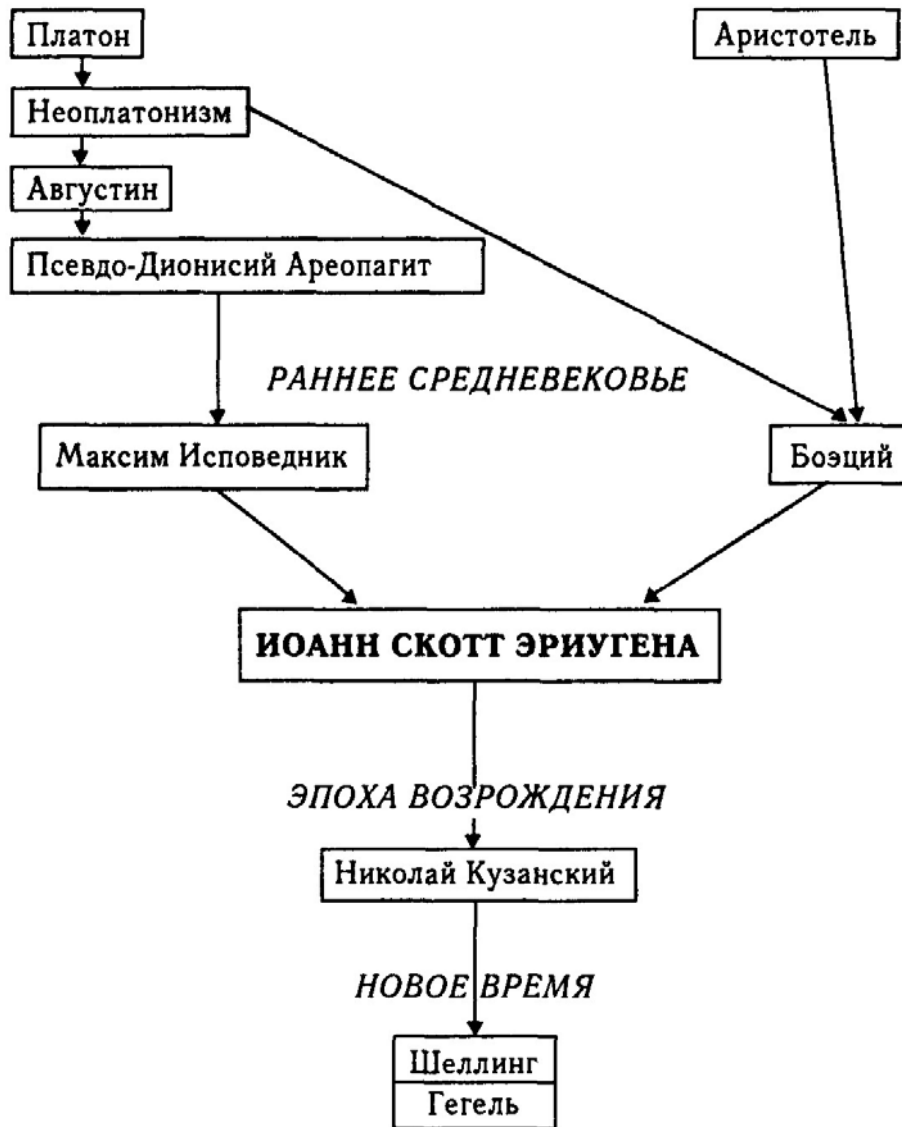

### Ансельм Кентерберийский (Anselmus Cantuariensis)

#### Биографические сведения.

Ансельм д'Аоста (1033— 1109) был родом из знатной семьи, после смерти матери оставил свой дом и несколько лет скитался по различным монастырям Франции, в 1060 г принял монашеский обет, с 1093 г. — епископ Кентерберийский. *Основные труды* «Монологион», «Прослогион», «О грамотном», «Об истине», «О свободном выборе», «О падении диавола», «О Троице», «О воплощении Слова»<sup>1</sup>

<sup>1</sup> Часть из них переведена на русский язык, см Ансельм Кентерберийский Сочинения М., 1995

213

*Философские воззрения. Проблема универсалий.* В решении проблемы универсалий Ансельм стоял на позиции **крайнего реализма**, т.е. считал, что универсалии имеют самостоятельное существование вне конкретных вещей и до них — в уме Бога. И тот, кто не признает реального существования универсалий (таких, как «человек», «бык», «лошадь»), кто не понимает, как разные люди связаны с одним «человеком», тот никогда не поймет и того, как единый Бог может существовать в трех лицах.

Все то, что существует в мире, сотворено Богом в соответствии с идеями, имеющимися в его уме. Эти идеи являются мыслями Бога и потому вечны. Творение мира и всех вещей в них было совершено посредством Божественного Слова. Слова человеческого языка отличны от Божественного, но, тем не менее, существует определенная связь между названиями вещей (именами), понятиями о вещах в нашем сознании (универсалиями) и самими конкретными вещами, существующими в реальности.

*Проблема знания и веры.* Человек обладает разумом и верой. Высшая истина воплощена в Откровении и дается человеку через веру, разум нужен человеку в первую очередь для того, чтобы глубже понимать истины веры. Отсюда знаменитый лозунг Ансельма, повторенный им вслед за Августином: **«Верю, чтобы понимать!»**. Отсюда же стремление к рациональному истолкованию Откровения, воплотившееся в по-

пытках доказать существование Бога, триединство Божие и т.д.

**Доказательства существования Бога.** Разработанные Ансельмом четыре доказательства существования Бога делятся на апостериорные и априорные. Четыре апостериорных (после опытных, основанных на опыте) доказательства приводятся в работе «Монологион», в них существование Бога как причины доказывается исходя из видимых нами следствий. Априорное (до опытное) доказательство было сформулировано в работе «Прослогион», оно получило название «онтологического аргумента».

Доказательства Ансельма вызвали ряд возражений (в том числе и при его жизни). Фома Аквинский отверг онтологический аргумент, но признал силу апостериорных доказательств. В Новое время Декарт и Лейбниц в новой форме возродили онтологический аргумент, Кант выступил против него и т.д.

**Судьба учения.** Работы Ансельма Кентерберийского во многом определили проблематику и методы рассуждения средневековой схоластики. Его часто называют «отцом схоластики», поскольку он оказал значительное влияние на ее формирование. Особое значение для истории философии имели его попытки рационального доказательства бытия Бога.

214

**Апостериорные доказательства**

1. Существует множество видов и степеней блага. «Все они с необходимостью являются благами через нечто, что мыслится как одно и то же в различных благах... (и оно) есть наибольшее благо. Тогда оно является благом само через себя, поскольку всякое благо является (благом) через него... Но то, что есть в высшей степени благо, есть также и в высшей степени большое. Итак, существует нечто одно, самое благое и самое большое, т.е. высшее (в отношении) всего существующего»<sup>1</sup>.
2. «Нечто есть высшая величина, потому что все, что велико, велико через нечто одно, что велико само через себя. Я имею в виду не пространственно большое, как какое-нибудь тело, но то, что чем больше, тем лучше и достойнее, какова мудрость. И так как не может быть высшей величиной ничто, кроме высшего блага, то необходимо есть нечто наибольшее и наилучшее, т.е. высшее (в отношении) всего существующего»<sup>2</sup>.
3. «Всякое существующее существует либо через нечто, либо через ничто». Но ведь ничто состоит из ничего, и в этом смысле его просто нет. Либо мы принимаем существование бытия, благодаря которому все сущее таково, каково оно есть, либо нет ничего. Тогда, поскольку все существующее существует через это одно, нет сомнения, что это одно само существует через себя. Тем самым мы принимаем абсолютное высшее бытие.
4. В мире существуют объекты различных степеней совершенства, следовательно, должно существовать нечто абсолютно совершенное.

**Априорное доказательство**

Бог есть «нечто, больше чего нельзя ничего себе представить... И, конечно, то, больше чего нельзя себе представить, не может быть только в уме. Ибо если оно уже есть, по крайней мере, в уме, можно представить себе, что оно есть и в действительности, что больше. Значит, если то, больше чего нельзя себе представить, существует только в уме, тогда то, больше чего нельзя себе представить, есть то, больше чего можно представить себе. Но этого, конечно, не может быть. Итак, без сомнения, нечто, больше чего нельзя себе представить, существует и в уме, и в действительности»<sup>3</sup>.

<sup>1</sup> Ансельм Кентерберийский. Сочинения. М., 1995. С. 40—41.

<sup>2</sup> Там же, с. 41.

<sup>3</sup> Там же, с. 128—129.

215

**Пьер Абеляр (Petrus Abailardus)**

**Биографические сведения:** Пьер Абеляр (1079— 1142) — французский философ, теолог, писатель и поэт. Происходил из дворянской семьи, отказался от поместья в пользу младших братьев и отправился учиться в Париж. Учился у Росцелина и Гильома из Шампо. В 1113 г. основал свою собственную школу в Париже, где преподавал с большим успехом. В 1114—1118 гг. возглавлял кафедру школы Нотр-Дам, на базе



которой несколько позднее возник Французский университет. К этому же периоду относится трагическая история его любви к Элоизе, закончившаяся его пострижением в монахи. В последующие годы Абельяр жил в различных монастырях и преподавал в разных местах.

В 1121 г. церковный собор в Суассоне осудил тезисы Абельяра по поводу Святой Троицы и заставил его сжечь свой трактат. В 1140 г. собор в Сансе осудил взгляды Абельяра относительно роли разума в познании христианских истин. Абельяр отправился в Рим с апелляцией к папе, но по дороге заболел и умер.

**Основные труды.** «История моих бедствий» (автобиография), «Христианская теология», «Введение в теологию», «О божественном единстве и троичности», «Да и нет» (сборник противоречивых цитат из Библии и трудов отцов церкви по теологическим проблемам), «Диалог между философом, иудеем и христианином», а также «Глоссы» (комментарии) к трудам Бозция и Порфирия, которые, в свою очередь, представляли собой комментарии к работам Аристотеля по логике.

**Философские воззрения. Проблема универсалий.** В решении проблемы универсалий Абельяр выступал как против крайнего реализма Гильома из Шампо, так и против крайнего номинализма Росцелина, сформулировав свое собственное учение, получившее название **концептуализма**. Согласно этому учению реально существуют только конкретные единичные вещи, но не универсалии. Однако универсалии обладают определенным существованием как понятия (концепты) в уме человека. Они возникают на базе чувственного восприятия единичных вещей благодаря абстрагирующей деятельности ума, который способен выделять общие свойства множества конкретных вещей. Тем самым человеческий ум оказывается способным хотя бы в смутном виде схватить форму вещей, отделенную от материи. В чистом виде эти формы или идеи существуют только в Божественном уме.

**Проблема знания и веры.** Исходным пунктом любого исследования Абельяр считал сомнение, и дело ученого состоит в том, чтобы, следуя путем разума, перейти от сомнения к истине. Это возможно только при последовательном и правильном применении диалектики (логики). Диалектический разум — это разум вопрошающий, находящийся в постоянном поиске, подвергающий сомнению даже утверждения Священного Писания, но с целью более глубокого его понимания. Диалектический разум, возвышающийся над обычным человеческим разумом, стремится

216

приблизиться к Божественному Логосу. И поэтому диалектический разум способен осознать некоторые христианские истины, которые обычному разуму кажутся абсурдными (например, триединство Бога). Таким образом, разум является основой веры, отсюда знаменитый тезис Абельяра: «**Понимаю, чтобы верить!**» («*Intelligo ut credam*»).

Разум не является слугой теологии, у него имеются собственные методы и цели. Но, в конечном счете, деятельность разума, все его достижения служат более глубокому пониманию истин веры.

**Судьба учения.** Философские идеи Абельяра во многом способствовали становлению рационализма в европейской философии.

### Схема 72. Абельяр: три вида разума

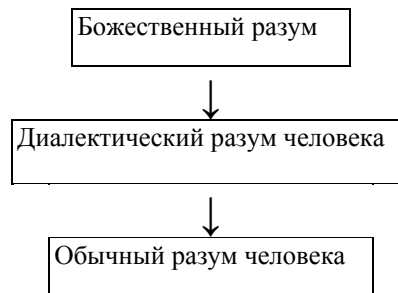

## 12.3. Зрелая (высокая) схоластика

Период развития зрелой, или высокой, схоластики (XIII в.) характеризуется следующими особенностями. Во-первых, основными центрами развития европейской схоластики становятся в это время университеты, их философские факультеты (называвшиеся тогда артистическими факультетами искусств). Но подавляющее большинство философов (как и ученых вообще) было клириками, а чаще всего — монахами. Ведущее место в развитии науки и философии зрелого и позднего Средневековья занимали представители двух нищенствующих орденов — *доминиканцев* и *францисканцев*, возникших в начале XIII в. Во-вторых, на развитие зрелой схоластики большое влияние оказали византийская, мусульманская и еврейская средневековая философия, знакомство с которыми произошло в значительной степени благодаря Крестовым походам и деятельности переводческих центров, прежде всего в Толедо. И, в-третьих, если в V—XII вв. ведущим течением в европейской философии был платонизм (неоплатонизм), то начиная с XIII в. и до конца Средневековья доминирующим становится **аристотелизм** (перипатетизм), хотя для ряда философов-францисканцев (Александра Гэльского, Бонавентуры, Дунса Скота) было характерно стремление создать сплав неоплатонизма с аристотелизмом на базе христианского мировоззрения.

**Схема 73. Зрелая, или высокая, схоластика**

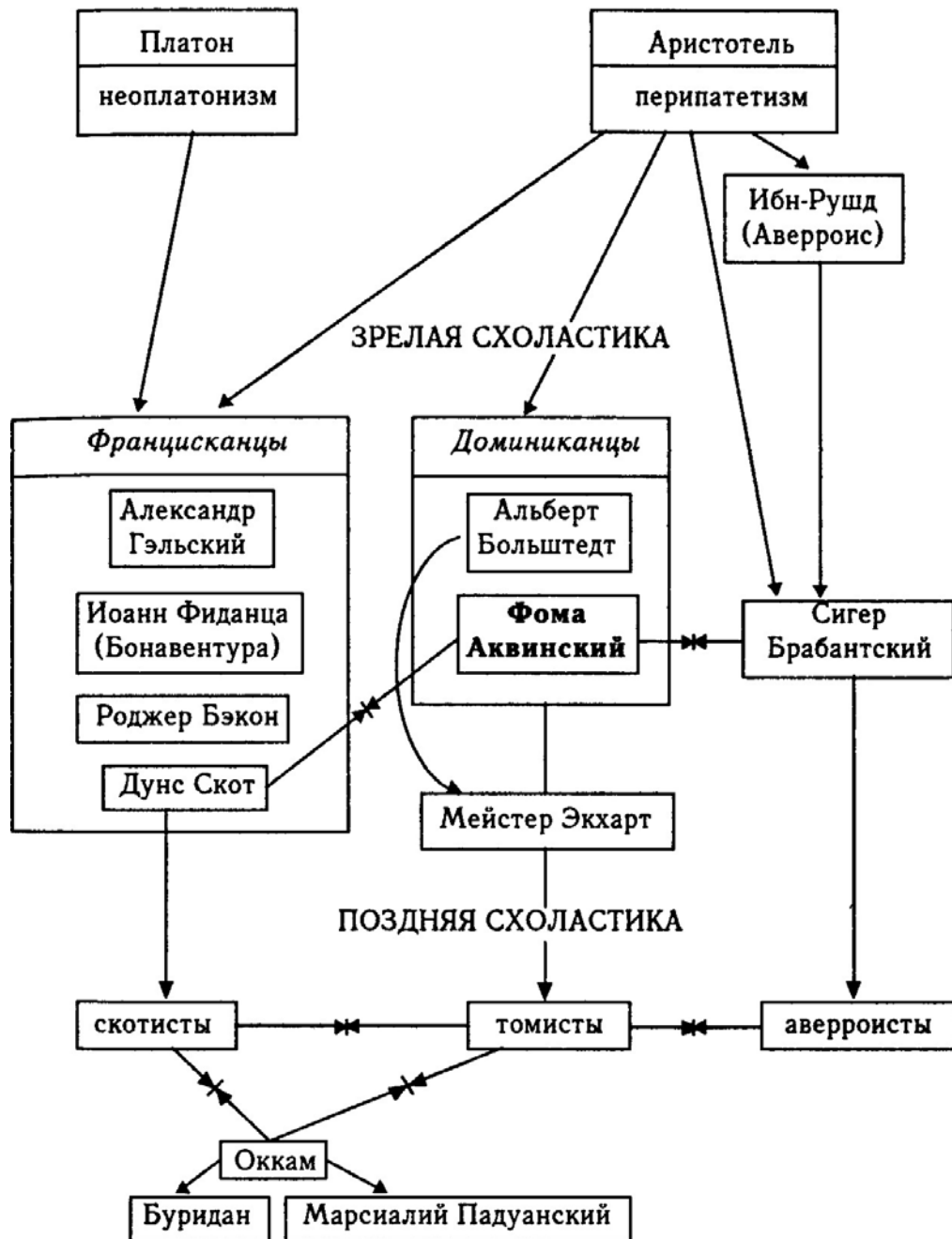

Еще в начале XIII в. отношение к Аристотелю было крайне отрицательное. Так, в 1209 г. Парижский собор постановил, чтобы никто — под страхом отлучения — не смел читать, переписывать или хранить работы Аристотеля. Но уже Александр Гэльский (1170—1245) активно использовал различные идеи и аргументы Аристотеля для обоснования своих

218

теологических рассуждений. Отдельные идеи Аристотеля нашли свое воплощение и в работах генерала францисканского ордена Иоанна Фиданца (1221 —1274) по прозвищу Бонавентура, хотя в целом его учение ближе к неоплатонизму. Первым крупным представителем собственно схоластического аристотелизма можно считать доминиканца Альберта Больштедта (1193—1280), прозванного Великим. Вершиной средневекового перипатетизма является **томизм** — учение **Фомы Аквинского** (1225—1274). Томизму противостоял аверроизм в лице Сигера Брабантского (ум. в 1282 г.). Крупнейшими философами этого периода были также францисканцы **Роджер Бэкон** (1210/ 1214—1292) и **Дунс Скот** (1270—1308).

### Фома Аквинский (Thomas Aquinas)

#### Биографические сведения.

Фома (Тома) Аквинский (1221—1274), или Аквинат, как его часто называют, был сыном Ландольфо графа Аквинского. Учился Фома сначала в аббатстве Монте Кассино, а затем в университете в Неаполе. В

1244 г. он вступил в орден доминиканцев, в следующем году отправился в Парижский университет, где учился у Альберта Большштедта (Великого), затем вслед за Альбертом отправился в Кёльнский университет. В 1252 г. Фома возвратился в Париж, где стал бакалавром, потом магистром, а затем и доктором теологии (1257). В Париже он преподавал до 1259 г. и здесь же написал ряд работ. Позднее, следуя традиции ордена доминиканцев, он несколько лет странствовал по Европе, посетив все крупнейшие университеты. Вскоре его опять пригласили в Париж для борьбы с аверроистами во главе с Сигером Брабантским. В 1274 г. Аквинский умер в монастыре Фоссануове в Южной Италии.

Фома был крупнейшим систематизатором ортодоксальной схоластики и создателем собственного учения (томизма), представляющего собой последовательный и систематический синтез идей Аристотеля и христианского вероучения.

Фома Аквинский получил почетное прозвище Ангельский доктор. *Основные труды.* «Сумма против язычников», «Сумма теологии» (не окончена), «О спорных вопросах истины», комментарии к работе Бозэция «О Троице», «О вечности мира», «О единстве теологического интеллекта». Все работы написаны на латыни.

*Философские воззрения. Проблема знания и веры.* Знание и вера, разум и Откровение находятся в состоянии гармонии, дополняют друг друга и не противоречат друг другу. Говоря о религиозных истинах, полученных человеком через Откровение, Фома подчеркивает, что некоторые из них, например о триединстве Бога, не доступны для человеческого разума; в этом случае человек может только верить. Другие же истины, скажем, о том, что Бог существует, вполне

219

доступны разуму, и с помощью нашего разума мы можем их анализировать и доказывать (схема 74). Но в то же время разум может ошибаться, и когда философские идеи противоречат Откровению, то, значит, философы не правы.

*Проблема универсалий.* В решении проблемы универсалий Фома придерживался позиции **умеренного реализма**, принимая тройное существование универсалий:

- 1) до конкретных вещей (ante rem) — в уме Бога;
- 2) в конкретных вещах (in re);
- 3) после конкретных вещей (post rem) — в уме человека.

Понятие «универсалий» по сути дела сливается у Фомы с аристотелевским понятием «формы»; универсалии (как и формы) трактуются как сущности соответствующих вещей. Но *не каждая сущность обладает существованием* в реальности. Только для Бога его сущность и существование совпадают, для воплощения же в действительности любой иной сущности необходим совершаемый Богом акт творения, в котором сущность получает существование (бытийный акт).

*Онтология.* В основе томизма лежит отождествление аристотелевской Первоформы<sup>1</sup> и христианского (ветхозаветного) Бога — создателя мира. При этом на смену аристотелевскому дуализму, в котором материя является вечной и несотворимой, приходит *идеалистический монизм*, где материя, природа есть результат творения Богом «из ничего».

В томизме сохраняется аристотелевское противопоставление потенциального (возможного) и актуального (действительного), но оно получает специфическую трактовку. Абсолютно актуальным является только Бог (для которого совпадает сущность и существование). Потенциальное есть неустановившееся, изменяющееся, незавершенное и тем самым несовершенное. Истинность всякого сущего зависит от степени обладаемого им бытия, получаемого от Бога и, значит, от степени его участия в божественном. Сотворенный мир — это воплощение божественного проекта; и поскольку Бог благ, то все сущее (существующее) также является благом. Все то, что человек считает злом, есть только недостаток, неполнота бытия и тем самым добра.

### Антропология.

В соответствии со средневековыми воззрениями человек понимался как соединение материального тела и нематериальной души. Фома утверждал, что свое завершающее осуществление индивидуальная человеческая душа получает только при соединении с телом и благодаря этому соединению. В частности, только при этом Может в полной мере действовать разум (интеллект) — «могуществен-

<sup>1</sup> Напомним, что у Аристотеля Первоформа = Перводвигатель = Первопричина = = Высшая цель = Мировой Ум; см. с. 99.

220

нейшая природа человека». Эту идею он отстаивал в борьбе с аверроистами, которые утверждали существование безличностной коллективной души у всех разумных существ, и с платониками-августинцами, которые вслед за Платоном считали тело «темницей» для души.

*Доказательства бытия Бога.* Аквинат разработал пять доказательств бытия Бога, в которых он исходит из человеческого опыта и наблюдения за действительностью. При этом он часто опирается на рассуждения Аристотеля: в частности, как и Аристотель, не признает «дурную бесконечность».

#### 1. Космологическое

<p>Все объекты, существующие в этом мире, постоянно изменяются, движутся. Всякое движение есть переход потенции в акт; но объект может быть приведен в действие только тем, что уже активно. Так, дерево в потенции имеет тепло, но для его актуализации необходим огонь. Для одного и того же невозможно сразу быть потенцией и актом (то, что является горячим в акте, уже не является таковым в потенции).  <i>Следовательно</i>, все, что движется, двигается чем-то другим. Это приводит нас к идее аристотелевского неподвижного Перводвигателя. Именно он и называется Богом.</p>
<p>2. Каузальное (причинностное)</p>
<p>В мире чувственных вещей мы находим порядок действующих причин. Вещь не может быть причиной самой себя, ибо тогда она должна была бы предшествовать сама себе, а это невозможно. А значит, причина любой вещи — вне ее. В цепи причин невозможно идти до бесконечности, но и пресечь причину означало бы пресечь действие. Если бы в цепи причин можно было бы идти до бесконечности, то не было бы ни первой причины, ни последнего действия, ни промежуточных причин, что ложно.  <i>Следовательно</i>, необходимо допустить существование безусловенной ничем иным первой причины — причины всех причин. Именно это называется Богом.</p>
<p>3. Онтологическое</p>
<p>Среди существующего в мире имеется много случайных вещей, т.е. тех, которые могут быть, а могут и не быть. Но если бы все могло бы не быть, то однажды не осталось бы ничего существующего. Но ведь то, что существует, всегда существует благодаря чему-нибудь иному. Тогда, если бы в какой-то момент ничего бы не существовало, то и потом ничего не могло бы возникнуть. Но это абсурдно и противоречит нашему опыту.  <i>Следовательно</i>, должно существовать нечто не случайное, а необходимое, то, что имеет собственную необходимость в самом себе. Именно это и называется Богом.</p>

221

#### **Схема 74. Доказательства бытия Бога**

<p>4. Догматическое (по степеням совершенства)</p>
<p>В реальности мы находим градацию существ, различающихся по степени совершенства, доброты, благородства, правдивости и т.д. Но сам факт градации подразумевает наличие чего-то максимально , совершенного, доброго, благородного и т.п. Но то, что максимально в истине, максимально и в бытие (по Аристотелю). Огонь, как максимальный концентрат тепла, есть причина всех горячих тел. <i>Следовательно</i>, должна быть причина совершенства, доброты, благородства. Именно это и называется Богом.</p>
<p>5. Телеологическое (целесообразное)</p>
<p>Даже природные тела, т.е. объекты, не имеющие разума, ведут себя так, чтобы достичь лучших результатов, стремясь к некоторой цели, финалу. Очевидно, что это не может быть результатом слепой случайности, а только намеренно. Но любой объект, лишенный сознания, не может двигаться к цели иначе, нежели управляемый кем-то разумным (если мы видим летящую стрелу, то догадываемся, что где-то есть лучник, е выпустивший). <i>Следовательно</i>, должна существовать сила, направляющая природные существа к цели. Именно она и называется Богом.</p>

Космологическое, каузальное и телеологическое доказательства могут быть графически проиллюстрированы системой концентрических кругов, где центральный обозначает Землю, а наружный круг соответствует Перводвигателю. Эта схема, отображавшая аристотелевскую картину мира,

использовалась еще в античности (см. с. 100).

**Судьба учения.** Через четыре года после смерти Фомы Аквинского (т.е. в 1278 г.) орден доминиканцев признал томизм своей официальной философией.

В 1323 г. католическая церковь канонизировала Фому, причислив его к лику святых; в 1567 г. он был признан пятым отцом церкви<sup>1</sup>.

В 1879 г. энцикликой папы Льва XIII томизм был провозглашен официальным учением католической церкви, в XIX—XX вв. на базе томизма вырос неотомизм — одно из течений современной западной философии.

В настоящее время среди специалистов в области истории философии Фома Аквинский единодушно признается крупнейшим представителем средневековой европейской схоластики.

<sup>1</sup> Четыре предшествующих отца церкви, признанные таковыми католической церковью ранее (в 1298 г.), указаны в схеме 42 на с. 139.

222

### **Схема 75. Фома Аквинский: истоки и влияние**

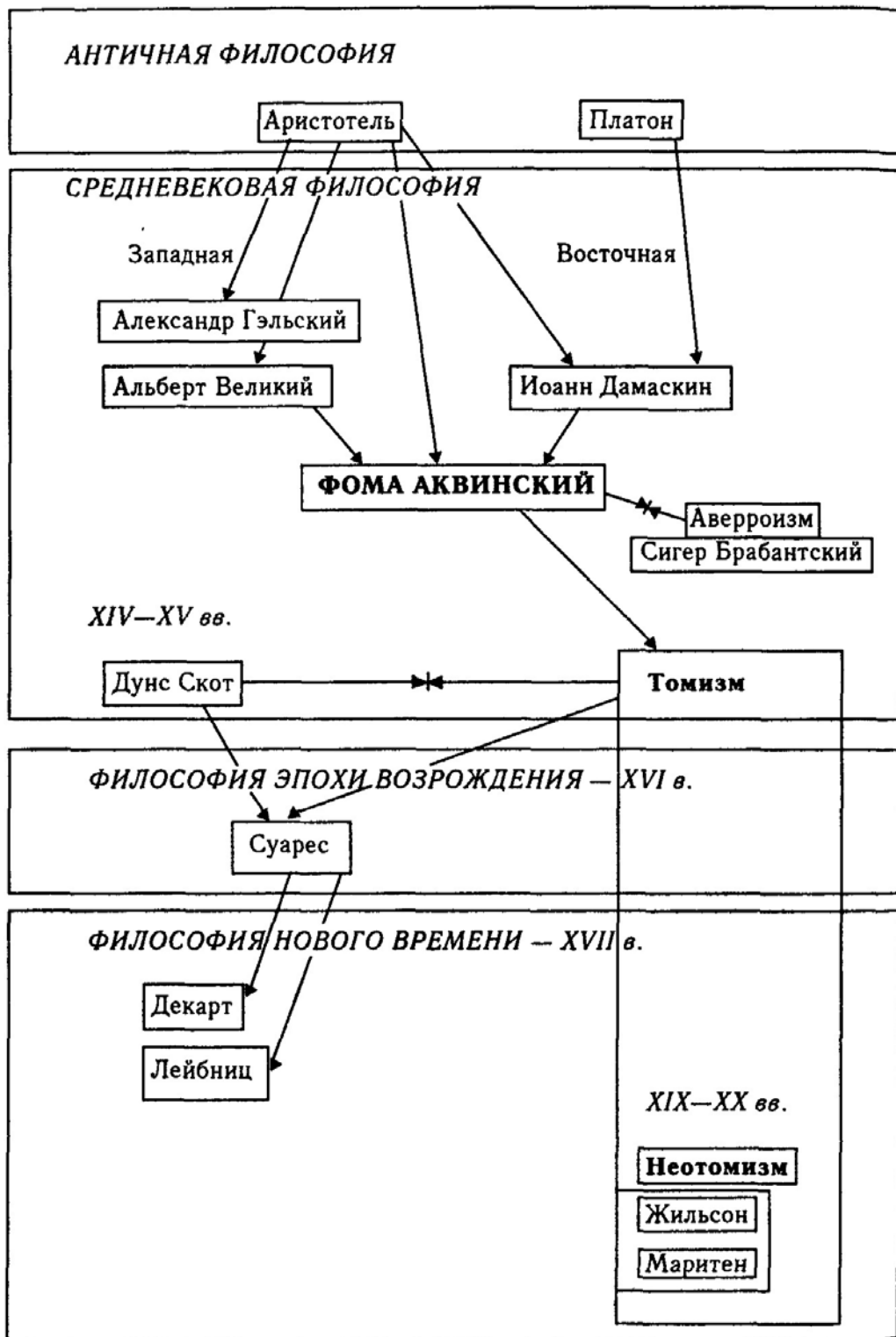

223

### Роджер Бэкон

#### Биографические сведения.

Роджер Бэкон (1214—(Roger Bacon) 1292) — английский философ-францисканец. Образование получил в Оксфорде, после этого около шести лет преподавал в Париже, примерно в 1252 г. вернулся в Англию. В 1278 г., попав в немилость к генералу ордена францисканцев, оказался в тюрьме, откуда вышел незадолго до смерти. Его прозвище было Удивительный доктор.

**Основные труды.** «Большое сочинение» («Opus maius»), «Малое сочинение» («Opus minus»), «Третье сочинение» («Opus tertium»). Все они были написаны на латыни, два последних сохранились только в отрывках.

**Философские воззрения. Проблема знания и веры.** Наука и религия не противоречат друг другу, главная цель философии состоит в возможном обосновании веры. Так как в настоящее время чудес не бывает, то для обращения неверных и еретиков остается только путь рационального (философского)

доказательства и обоснования истины.

*Гносеология.* По мнению Р. Бэкона, истина — это дитя времени, а наука — дочь не одного или двоих ученых, а всего человечества. Поэтому каждое новое поколение людей должно исправлять ошибки, совершенные предыдущими поколениями. Р. Бэкон выявляет основные причины людского невежества, являющиеся препятствием на пути к истине (табл. 48).

**Таблица 48. Причины людского невежества**

Доверие к сомнительному авторитету
Долговременная привычка к известным мнениям
Вульгарные глупости толпы
Невежество ученых, скрываемое под маской всезнайства

«От этой смертоносной чумы происходят все бедствия человеческого рода, ибо из-за этого остаются непознанными полезнейшие, величайшие и прекраснейшие свидетельства мудрости и тайны всех наук и искусств. Но еще хуже то, что люди, слепые от мрака этих четырех препятствий, не ощущают собственного невежества, а со всем тщанием обороняют и защищают его, поскольку не находят от него лекарства. А самое худшее — то, что, погрузившись в глубочайший мрак заблуждений, они полагают, что находятся в полном свете истины»<sup>1</sup>.

<sup>1</sup> Антология мировой философии: В 4 т. М., 1979. Т. 1. С. 863.

224

Преклоняясь перед Аристотелем и считая его самым совершенным среди людей, Р. Бэкон тем не менее утверждает, что и после Философа (Аристотеля) развитие науки продолжается.

По мнению Р. Бэкона, имеются три источника познания: *авторитет*, *аргументация* (логический вывод) и *эксперимент*, основанный на опыте. Авторитет без доказательства недостаточен. Что касается логического вывода, то сам по себе он тоже недостаточен, если не опирается на опыт, так как невозможно отличить софизм от доказательства. «Выше всех умозрительных знаний и искусств стоит умение производить опыты, и эта наука — царица всех наук», — писал Р. Бэкон<sup>1</sup>.

Он выделяет два вида опыта: *внутренний* и *внешний*. Внутренний опыт человек получает через Божественное Откровение, через него мы приходим к постижению сверхприродного, божественного. Внешний опыт мы получаем через органы чувств, через него мы приходим к познанию природных истин. Именно на этом опыте должны основываться все науки.

Особое место среди всех наук Бэкон отводит математике. Он отмечает, что теологи иногда даже считают эту науку подозрительной, поскольку «она имела несчастье быть неизвестной отцам церкви»<sup>2</sup>, тем не менее она очень важна и полезна. Практическая польза, которую может принести наука, — это то, что Р. Бэкон ценит выше всего.

Интересно, что Р. Бэкон попытался дать астрологическое (естественнонаучное по тому времени) объяснение возникновению религий. Он выделяет несколько известных ему религий: христианство, иудаизм, ислам, халдейскую религию (по-видимому, зороастризм) и т.д. И объясняет их происхождение определенным положением звезд и планет. В частности, возникновение христианства он связывал с определенным соединением Юпитера и Меркурия.

*Судьба учения.* Бэкон не оказал особого влияния на современников, но его высоко оценила наука Нового времени. Р. Бэкона можно считать предтечей экспериментального метода, на котором построена вся современная наука. Целью всех наук он считал увеличение власти человека над природой. И именно ему принадлежит знаменитый лозунг: «Знание — сила».

<sup>1</sup> Цит. по: История философии. М., 1941. С. 472.

<sup>2</sup> Там же, с. 472

225

**Таблица 49. Науки, их предмет и польза**

Наука	Предмет и возможная польза
Общетеоретическая наука Философия (метафизика)	Выясняет отношения между частными науками и дает для них исходные положения; сама строится на результатах частных наук.
Практические науки	Изучают природу.
Математика	Изучает числа и величины; необходима при построении домов и городов, измерении площадей и времени, создании машин и т.д.

Механика (практическая геометрия)	С ее помощью в будущем будут созданы летающие аппараты, а также кареты, движущиеся без лошадей, и корабли, плавающие без помощи весел и парусов.
Оптика (перспектива)	Изучает свет и его распространение; сам Р. Бэкон изобрел очки, предугадал принцип телескопа и микроскопа.
Астрономия	Изучает природные силы звезд.
Наука о тяжести	Изучает элементы, так как в них главную роль играет отличие легкого от тяжелого.
Алхимия	Изучает неодушевленные теллурические образования и всевозможные элементарные сочетания их; можно научиться превращению одних элементов в другие (неблагородных металлов в золото и серебро).
Биология (земледелие)	Изучает органические объекты, т.е. растения и животных; возможно, увеличение урожаев и т.д.
Медицина	Изучает организм человека, его здоровье и болезни.
<i>Экспериментальные науки</i> Астрология	Показывает практические следствия из различных наук; позволяет познать прошлое, настоящее и будущее земных событий на основании астрономических наблюдений.
Магия	Позволяет создать жизненный эликсир и т.п.

226

**Схема 76. Роджер Бэкон: пути познания**

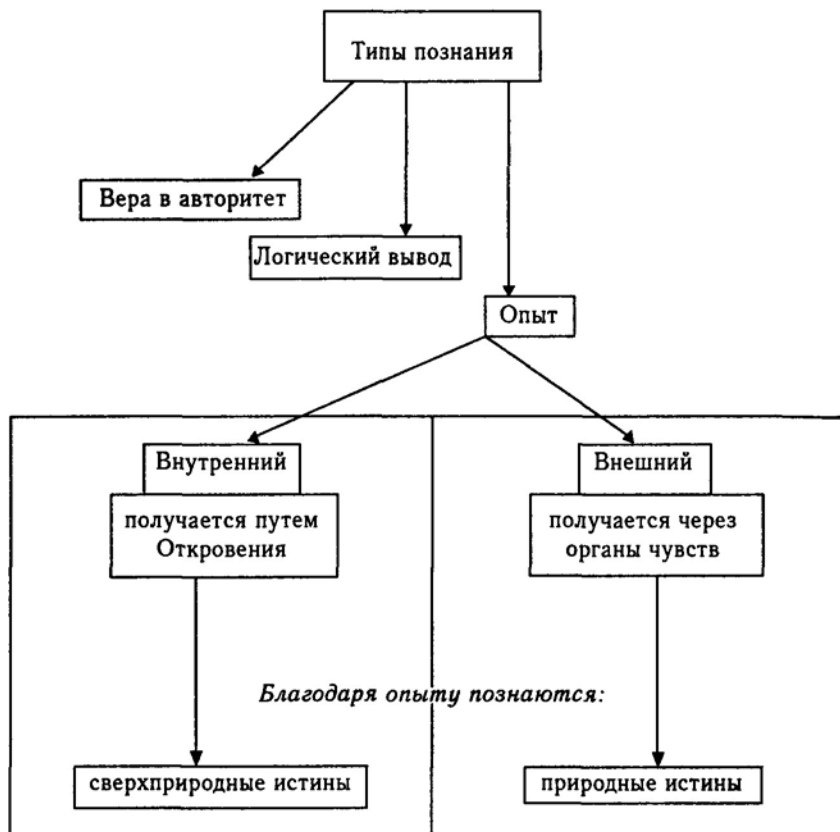



## Дунс Скот (Duns Scotus)

**Биографические сведения.** Иоанн Дунс Скот (1270—1308) родился в деревне Дунс в Шотландии. В 12 лет вступил в орден францисканцев, в 25 лет стал священником. Образование получил в Оксфорде и Париже, сам преподавал в Оксфордском и Парижском университетах; в конце жизни был послан преподавать в Кёльн, где вскоре и умер.

Его прозвали Тонкий доктор (доктор Субтилис), учитывая его склонность к тонким различиям.

**Основные труды.** Главные его сочинения — это комментарии к «Сентенциям» Петра Ломбардского: «Парижские сообщения», «Кембриджские чтения», «Упорядочение» («Оксфордское сочинение»). Все работы написаны на латыни.

227

**Философские воззрения. Проблема знания и веры.** Философия и теология — это две совершенно различные дисциплины, каждая из которых имеет свою область исследования и свою методологию, поэтому они в принципе не могут противоречить друг другу (табл. 50). Все религиозные догматы он (в отличие от Фомы Аквинского) считал в принципе недоказуемыми с помощью разума. Споры возникают тогда, когда обсуждаются пограничные проблемы, относительно которых нет ясности, к какой из дисциплин они относятся. Следовательно, чтобы покончить с этими спорами, необходимо уточнить их сферы и методы исследования.

**Таблица 50. Философия и теология**

	<i>Философия</i>	<i>Теология</i>
<i>Предмет исследования</i>	Бытие как сущее и все, что к нему относится и из него выводится	Предметы веры (articula fidei)
<i>Способ обоснования идей</i>	Строгий доказательно-демонстративный процесс	Путь убеждения (через ссылку на авторитет, эмоциональное сопереживание и т.п.)
<i>Логика</i>	Логика естественного	Логика сверхъестественного
<i>Основной метод получения истины</i>	Абстрагирование	Откровение
<i>Основная цель</i>	Знание ради знания	Обретение спасения

**Учение о разделении.** Чтобы избежать споров, необходимо уточнить понятия, которыми мы пользуемся. Этой цели служит доктрина **разделения** (различия) — наиболее своеобразная и интересная часть учения Дунса Скота. Он различал реальное, формальное и модальное разделения. Так, между двумя людьми, скажем, Сократом и Платоном, существует реальное различие, между интеллектом и волей — формальное, между светом свечи и светом Солнца — модальное (по степени свечения). Эти различия имеют место как в реальности, так и в разуме.

Чтобы прийти к согласию, надо начать с выявления понятий настолько простых, по которым не могут возникнуть никакие споры. Можно понять нечто, не вдаваясь в различия, т.е. учитывая их, можно сконцентрировать внимание на том общем, что при этом обнаружива-

228

ется. Выявляя это общее, мы в конце концов придем к самому простому понятию — понятию «сущего» («существующего»), и оно приложимо как к Богу, так и к человеку. Но, будучи сущим, человек еще является и существом мыслящим. Но что же должно быть объектом человеческого познания? Как считает Дунс Скот, разум человека познает прежде всего простое сущее, ибо оно заключается и в материальном, и в духовном, и в общем, и в отдельном. При помощи своего разума человек может обнять всю Вселенную, но, достигая предельного обобщения в понятии сущего, мы тем самым предельно обедняем мир. Поэтому претензии философов на понимание реальности во всем ее богатстве ничем не обоснованы и каждая из частных наук является в определенном смысле самостоятельной, имея собственный предмет исследования. Самостоятельна и теология, занимающаяся проблемой нашего спасения.

**Проблема универсалий.** Дунс Скот был номиналистом. Процесс возникновения мироздания представлялся для него как переход от общего к индивидуальному, от неопределенного к определенному, от несовершенного к совершенному. Поэтому именно конкретные, индивидуальные объекты оказываются вершиной и целью творения. Кроме того, Дунс Скот считал, что индивидуальность не есть просто результат соединения материи и формы. Ведь форма может задать только видовые особенности, но не индивидуальные отличия. Чем же тогда объясняются различия, существующие между конкретными объектами одного вида? Дунс Скот считал, что конкретные объекты возникают в результате особого индивидуализирующего акта (схема 77, б).

По учению Аристотеля и всех перипатетиков, любой существующий индивидуальный объект есть

соединение материи и формы. Так, любая конкретная лошадь есть соединение материи и формы «лошадности» (схема 77, а).

**Схема 77, а. Возникновение индивидуальных объектов по учению перипатетиков**

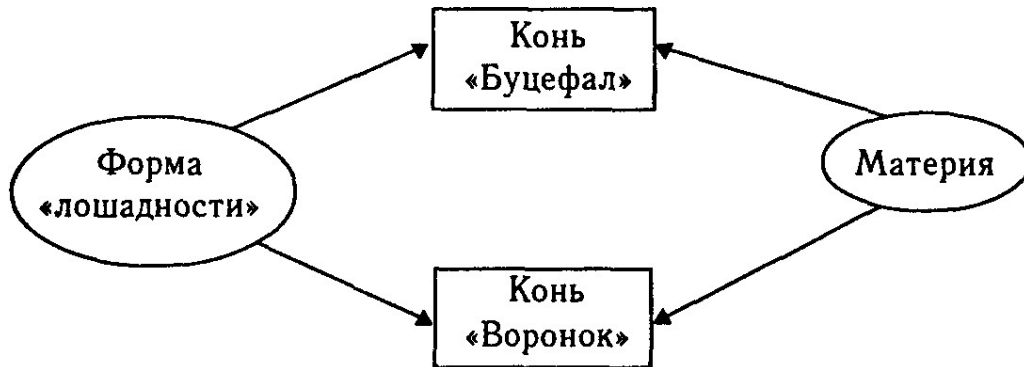

229

Тогда как, по учению Дунса Скота, для возникновения индивидуального объекта кроме соединения материи и формы необходим еще особый индивидуализирующий акт, совершаемый Богом. Именно благодаря этому акту конкретный объект получает свои индивидуальные особенности, отличающие его от других объектов данного вида.

**Схема 77, б. Возникновение индивидуальных объектов по учению Дунса Скота**

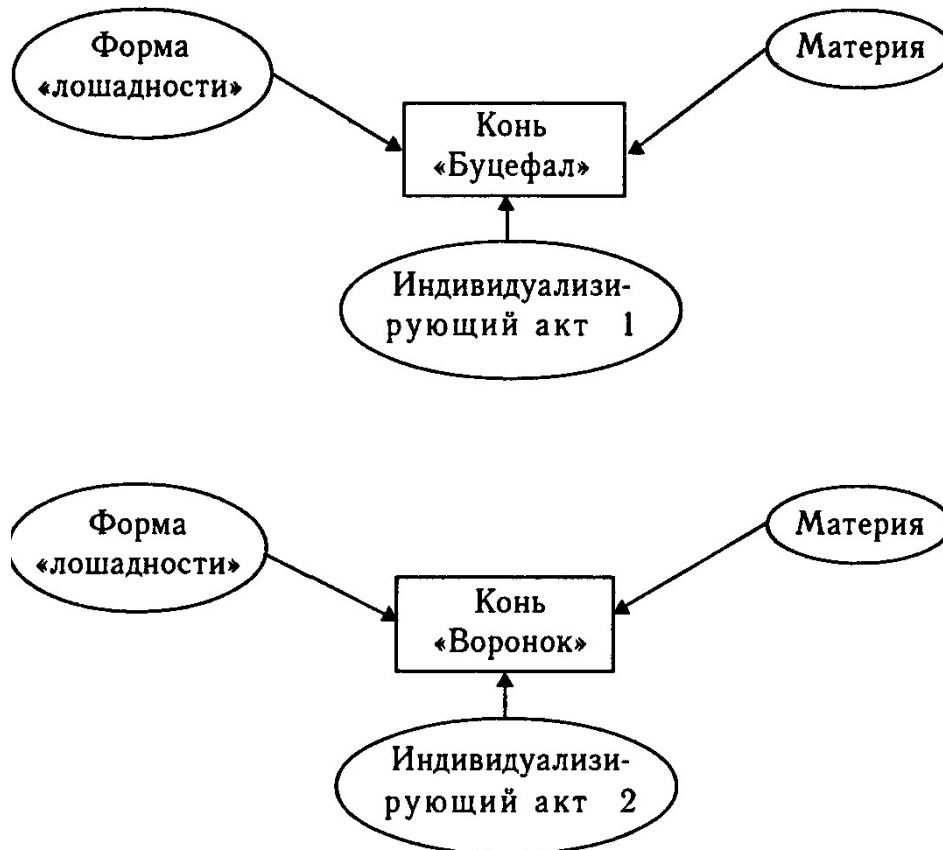

**Судьба учения.** Дунс Скот оказал большое влияние на философов-францисканцев (его последователей называют «скотистами»), которые вели споры с томистами.

**Мейстер Экхарт (Eckhart)**

**Биографические сведения.** Иоганн Экхарт (1260— 1327/1328) по прозвищу Мейстер (Майстер)<sup>1</sup> — немецкий теолог и философ. Родом из рыцарского рода, он в 15 лет вступил в орден доминиканцев, в монастыре начал изучать теологию. Учился в Париже (ок. 1277) и Страсбурге, а затем

<sup>1</sup> Прозвище возникло благодаря тому, что в 1302—1303 гг он преподавал в Париже как **magister actu regens**

230

в К льне<sup>1</sup> — у учеников Альберта Великого. В 1293—1294 гг. Экхарт преподавал в Сорбонне, вскоре стал

главным викарием в Богемии, позднее преподавал в Страсбурге, Париже и К льне.

В 1326 г. к льнский епископ назначил комиссию по проверке правоверности идей Экхарта, через год материалы комиссии были отправлены в Авиньон<sup>2</sup>, куда поехал и Экхарт, чтобы защитить себя, но не успел этого сделать. Уже после его смерти папа Иоанн XXII в 1329 г. осудил 28 тезисов Экхарта, признав 17 из них еретическими, но при этом было сообщено, что сам Экхарт перед смертью отрекся от еретических идей. Хотя уже в 1278 г. орден доминиканцев признал томизм своей официальной философией, среди доминиканцев не было полного единства в этом вопросе. В частности, в Германии среди учеников Альберта Великого продолжалось развитие неоплатонистических традиций и его мистических тенденций. Они оказали свое влияние и на учение Мейстера, в котором оригинально соединились с учением Аристотеля о Мировом уме (являющемся в то же время Первопричиной, Высшей целью и Первоформой всего сущего).

**Основные труды.** «Трехчастный труд» (впервые издан в 1924 г.); «Исследования», «Духовные проповеди»<sup>3</sup>.

**Философские воззрения. Учение о единстве.** В учении Экхарта центральной является идея **единства** человека и Бога, естественного и сверхъестественного миров. Мир существует потому, что Богу присуща идея творения и воля творить. В этой идее единства прослеживается связь с концепцией Единого у неоплатоников и их христианских последователей. Но у Экхарта это единство и есть сама жизнь, оно же — религиозный смысл жизни и конечная цель человеческого существования. В целостности триединого христианского Бога<sup>4</sup> троичность воплощает вечный ритм порождения любви, не выходящей за пределы себя, постоянно остающейся в собственном круге совершенства.

Бог есть также **единство бытия и познания**. Бог есть интеллект, бытие которого состоит в познании самого себя: «Бог есть разум и разумное познание... есть основа его бытия»<sup>5</sup> (в этом Бог у Экхарта подобен аристотелевскому Мировому уму). Несколько позднее<sup>6</sup> Эк-

<sup>1</sup> Ни самого Альберта, ни его ученика Фому Аквинского Экхарт уже там не застал.

<sup>2</sup> В этот период там находился папский престол.

<sup>3</sup> Эти проповеди создавались на немецком языке, поскольку были предназначены для монахинь, не знавших латыни.

<sup>4</sup> Бог Отец, Бог Сын и Бог Святой Дух.

<sup>5</sup> Цит. по: «Новая философская энциклопедия»: В 4 т. М., 2001. Т. IV. С. 429.

<sup>6</sup> В 1302—1303 гг. — «парижский период».

231

харт говорит об изменении своей точки зрения: он более не считает, что Бог познает, поскольку существует, а, наоборот, **«Бог есть, потому что познает»**.

Опираясь на Евангелие от Иоанна, начинающееся словами «В начале было Слово и Слово было у Бога и Слово было Бог», Экхарт делает вывод: так как в самом начале было Слово, то в иерархии совершенств высшее место занимает познание (осуществляемое через слова), а затем уже идут сущее и бытие. В произнесенном Слове скрыты как бытие, так и небытие. Отсюда о Боге как чистом интеллекте можно сказать, что Он есть небытие. Однако о Нем же можно сказать, что Он есть бытие<sup>1</sup>, но не потому, что творит бытие и, конечно же, не как сотворенное, а как «чистота бытия», т.е. как причина всего сущего — ради которого бытийствует (существует) все остальное (здесь Бог у Экхарта выступает как аналог Первопричины у Аристотеля).

Интеллект всегда един, хотя можно различать Божественный и человеческий. Благодаря наличию разума человек изначально причастен Богу, хотя и не может с посредством своего разума понять Его. Чтобы понять Бога, надо слиться с Ним. Это основная задача человеческого существования, поскольку вне Бога ничто не имеет смысла. Как это сделать, объясняется Экхартом в «учении о пустоте».

**Учение о пустоте.** Сущность человека, так же как и любой другой твари (т.е. всего сотворенного), находится в Боге. Поэтому, если человек хочет обрести себя, он должен вернуться к Богу. Этот процесс начинается в душе человека, наделенной интеллектом. Воспламенившись, разум углубляется в идею Бога. Но чтобы «переплавиться в Бога», надо уйти от себя, от своей тварной природы и в том числе от созданного человеком образа Бога. Должна иметь место «нищета духа» и наступить «смерть души», а для этого в ней не должно быть ничего вещного, т.е. необходимо сделать свою душу «пустой». Но поскольку мир есть единство естественного и сверхъестественного, то, когда мы изгоняем из своей души естественное, она неизбежно заполняется сверхъестественным; так как интеллект един, то, изгоняя из своего разума все человеческое, мы освобождаем разум божественный (схема 78): **Быть «пустым» и значит быть «полным Бога»**<sup>2</sup>.

<sup>1</sup> Тезис о Боге как бытие и небытие имел место в каббале, но получил там другое обоснование.

<sup>2</sup> Эта «пустота души», наполняемой Богом, несколько напоминает состояние самадхи в йогической практике (см. с. 54) или постижение тождества «я» и Брахмы в веданте (см. с. 162—163).

232

**Схема 78. Освобождение души**

**Единство**

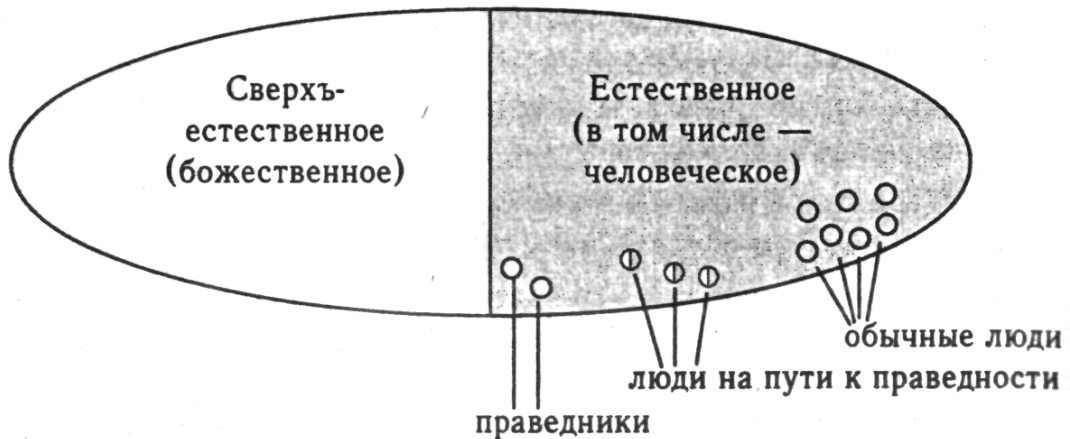

Праведник с Богом в душе не заботится ни о чем земном и ни к чему не привязывается, его не интересует имущество, карьера и т.п. Все происходящее вокруг и с ним самим он воспринимает в «безгранично любящей воле Бога». Даже посылаемые Богом страдания, тяготы и позор праведник принимает с радостью и не ропщет. Такой человек оставляет печать божественности на всем, что делает, ибо его деяния — скорее деяния Бога. Сам по себе праведник ничего не хочет, и потому хочет того же, что и Бог.

Однако, характеризуя данный процесс «переделки в Бога», Экхарт ничего не пишет о переживании особого состояния просветления — у него в отличие от мистиков вообще и неоплатоников в частности экстаз не оказывается важнейшим способом познания Бога и приближения к Нему.

Учение о пустоте Экхарта можно считать оригинальным решением проблемы знания и веры. Если Фома Аквинский говорил о гармонии знания и веры, аверроисты — Дунс Скот и Уильям Оккам (каждый по-своему) — утверждали несовместимость разума и веры, то у Экхарта человеческий разум оказался специфическим орудием для приобщения к Богу.

**Судьба учения.** Мистицизм Экхарта получил развитие у его учеников, к нему же обращались многие более поздние философы, в том числе и русские (схема 79). Учение о единстве Божественного и человеческого, естественного и сверхъестественного сыграло значительную роль в формировании пантеизма, в частности у Николая Кузанского.

233

**Схема 79. Экхарт: истоки и влияние**

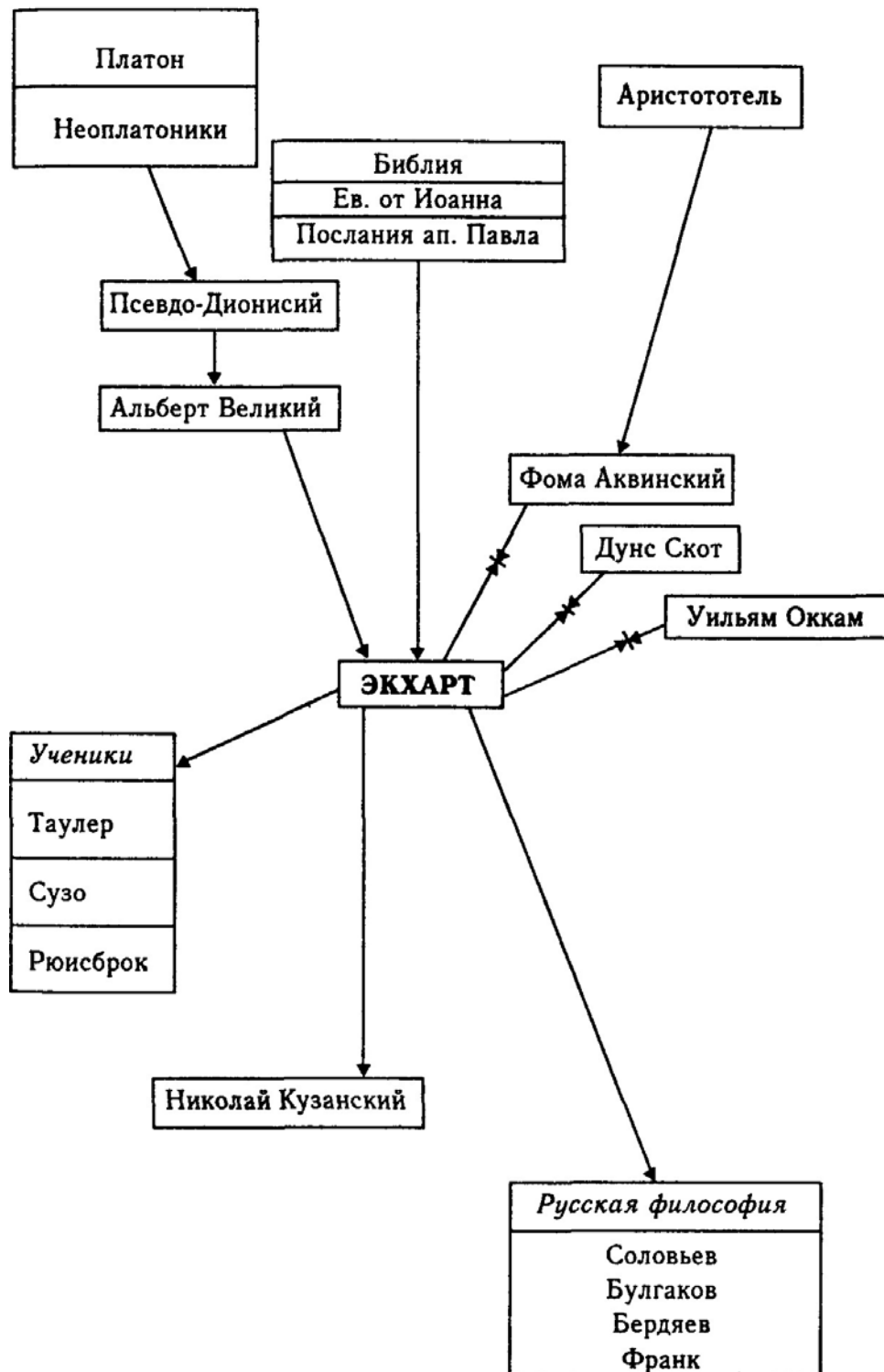

234

## 12.4. Поздняя схоластика

Поздняя схоластика охватывает период XIV—XV вв., когда в Италии наступила уже эпоха Возрождения. В этот исторический период многие страны Европы потрясли крупные народные восстания. Многолетняя борьба Римской католической церкви со светской властью закончилась поражением духовенства. В конце XIII в. особенно обострились отношения папы с французским королем Филиппом IV (Красивым), в результате французские войска вторглись в Рим и захватили в плен папу Бонифация VIII (он умер в плену). Папский престол был перенесен из Рима во французский город Авиньон («Авиньонское пленение» длилось с 1303 по 1377 г.). В это время усилились нападки на церковь и францисканские призывы к апостольской бедности<sup>1</sup>. В 20-е гг. XIV в. развернулся новый политический конфликт в Европе — между папой Иоанном XXII и императором (Священной римской империи германского народа) Людовиком Баварским, возложившим на себя императорскую корону, не взирая на сопротивление папы.

В переходный период от зрелой схоластики к поздней особо выделялся францисканец **Уильям Оккам** (1288—1349), который, в частности, выступил против претензий папства на светскую власть. Его последователи, называемые оккамистами — Жан Буридан (1290—1358), Жан Жанден (умер ок. 1324 г.) и другие, — сыграли важную роль в поздней схоластике. Так, Марсилиус Падуанский (ок. 1280—1342) в своей политической теории развил идеи Оккама о главенстве императорской власти. По его мнению, церковь должна быть отделена от государства, как разум от веры, причем церковь должна подчиняться государству. Но и светская власть лишается у Марсилиуса своего «божественного ореола». Государство есть чисто человеческое установление, основанное на разуме и опыте людей. Выше всего в государстве не монарх или другой правитель, а закон, установленный народом. Эти политические воззрения и авероистские взгляды Марсилиуса привели к тому, что он был объявлен папой Иоанном XXII еретиком и был вынужден бежать (как и Оккам) к Людовику Баварскому. Вместе с последним он участвовал в победоносном походе в Италию и смещении с папского престола Иоанна XXII, провозглашенного антипапой.

<sup>1</sup> Орден францисканцев был основан св. Франциском Ассизским в XIII в. Одна из основных идей св. Франциска состояла в том, что монахи его ордена должны были вести образ жизни апостолов, т.е. жить в бедности, отказавшись от всякого имущества. Сам св. Франциск все свое имущество раздал бедным. Многие христиане в ту эпоху были возмущены тем, что духовенство (особенно высшее) ведет роскошный образ жизни, и требовали, чтобы их «духовные отцы» следовали заветам «апостольской бедности».

235

Важное место в поздней схоластики занимают и мистические учения, особенно последователей Мейстера Экхарта, например его учеников Иоганна Таулера (1300—1361), Генриха Сузо (1296—1366) и др.

### Оккам (Оссам)

**Биографические сведения.** Уильям Оккам (1288—1349) родился в селении Оккам недалеко от Лондона. В 20 лет вступил в орден францисканцев. Образование получил в Оксфорде, в 1324 г. переселился во францисканский монастырь в Авиньоне. Папа Иоанн XXII обвинил его в ереси, и в 1328 г. Оккам был вынужден бежать из Авиньона к императору Людовику Баварскому, враждовавшему тогда с папой. По преданию Оккам сказал императору: «Защити меня мечом, а я защищу тебя словом». В 1349 г. Уильям Оккам умер от холеры.

**Основные труды.** «Сумма всей логики» (Summa logicae), «Трактат о таинствах» (Tractatus de sacramentis), «Труд 90 дней», «Компендиум заблуждений папы Иоанна XXII».

**Философские воззрения. Проблема знания и веры.** Для Оккама характерно полное размежевание философии и теологии. Философия — не «служанка богословия», поскольку истины религии недоказуемы рационально. Разум не способен оказать поддержку вере, ибо истины веры не самоочевидны, как аксиомы и не выводимы, как теоремы. Теология — это не наука, а комплекс положений, связанных только верой. Сферы человеческого разума и веры не пересекаются, они разделены и навсегда останутся таковыми. **«Верю и понимаю»** — лозунг Оккама в решении данной проблемы.

**Проблема универсалий.** Оккам разработал особый вариант номинализма, получивший название **«терминизм»**. У последователей Платона и Аристотеля идеи или формы (универсалии) играют опосредствующую роль между Богом и миром индивидуальных конкретных вещей. Но Оккам отмечает, что если могущество Творца бесконечно, то он не нуждается ни в каких опосредствующих звеньях, а способен создать множество конкретных вещей непосредственным актом своей Божественной воли. Отсюда мир оказывается множеством индивидуальных объектов, и только они, а не общее (идеи, формы, универсалии), могут быть предметом изучения в науке. Универсалии не необходимы Для объяснения бытия, поэтому их следует исключить из нашей картины мира. «Не следует умножать сущности сверх необходимого» — тезис Оккама, получивший название **«бритва Оккама»** (этот принцип стал позднее основным орудием критики платонизма и аристотелизма). Универсалий нет в вещах и до вещей, они представляют собой

236

лишь *термины*, знаки вещей, фиксирующие сходство между всеми объектами, называемыми одним и тем же термином.

**Судьба учения.** В период поздней схоластики учение Оккама имело большое количество последователей, их называли «оккамистами», а само движение — «новый путь», в противопоставление «старому пути», т.е. схоластике. Это движение повлияло на становление эмпиризма в XVII в.

### Буридан (Buridan)

**Биографические сведения.** Жан Буридан (1290—1358) — французский философ, последователь Оккама. С 1328 г. он преподавал в Парижском университете на артистическом (философском) факультете.

**Основные труды.** Большинство работ Буридана представляет собой комментарии к сочинениям Аристотеля, причем строились они в виде «вопросов». Первые его работы были опубликованы в XV—XVII вв.

**Философские воззрения. Естественнонаучные идеи.** Жан Буридан совершенно не занимался теологией, в центре его внимания находились естественнонаучные проблемы. В частности, он развил учение об импульсе, или силе (impetus), сыгравшее важную роль в дальнейшем развитии физики и противоречащем учению Аристотеля о движении.

**Проблема свободы воли.** Из всех идей Буридана наибольшую известность получили его аргументы в защиту тезиса о свободе воли и иллюстрирующий их пример, так называемый **«Буриданов осел»**. И хотя согласно

ряду исследованиям этот пример ему не принадлежит, в истории мировой культуры он оказался тесно связан с именем именно Буридана.

Суть примера заключается в следующем: представим себе осла, стоящего между двумя вязанками сена. Эти вязанки абсолютно одинаковы и находятся на совершенно равном расстоянии (справа и слева) от осла. Если бы все поведение живых существ было бы причинно обусловлено (детерминировано), то в такой ситуации осел умер бы от голода, поскольку у него нет никаких оснований для выбора вязанки, с которой он может начать есть сено. Но поскольку в реальной жизни ни один осел не умер в такой ситуации, следовательно, даже у ослов есть свобода воли.

## 12.5. Проблема знания и веры в европейской схоластике

Уже в первые века существования христианства в богословии начали формироваться две основные позиции: одни теологи счита-

237

ли, что надо просто верить и даже не пытаться понять Бога, ибо человеческий разум на это в принципе не способен, другие полагали, что главная цель любого верующего — максимально приблизиться к пониманию Бога. И поскольку мир — это творение Бога, то, постигая этот мир, мы тем самым постигаем и Творца. В своем изучении мира они опирались на античную философию, пытались приспособить ее к христианскому вероучению. Но использование рациональных методов познания неизбежно приводило к обнаружению ряда противоречий как внутри религиозных учений, так и между результатами научных исследований и религиозными идеями, изложенными в Библии (аналогично в Коране). Отсюда и рождается проблема знания и веры, одинаково актуальная как в мусульманском, так и в христианском мире, а именно, *что выше: истины науки или истины религии?*

Эта проблема может быть сформулирована как вопрос о путях познания: должны ли мы обладать верой для того, чтобы с помощью разума познавать мир и Творца? Или же именно рациональное освоение мира приводит нас к вере? Положительный ответ на первый вопрос давали Аврелий Августин, Ансельм Кентерберийский («Верю, чтобы понимать») и др., на второй — Пьер Абеляр и его последователи («Понимаю, чтобы верить»). В учении Фомы Аквинского эти две точки зрения были синтезированы. В частности, он провозгласил тезис о гармонии разума и веры, которые не могут противоречить друг другу (а если такое противоречие обнаружено, то это значит, что мы просто ошиблись в рассуждениях). Объединяет все эти взгляды идея о том, что разум может и должен служить вере («Философия — служанка богословия»).

Мусульманский философ Аверроис (Ибн-Рушд) предложил для решения проблемы знания и веры теорию «двух истин». Согласно ей истины науки выше истин религии, но истины науки способны понять немногие, для всех же остальных религиозные идеи полезны, поэтому они имеют право на существование и их не стоит публично опровергать. В XIII—XV вв. теория двух истин получила распространение в Европе: Сигер Брабантский, Дунс Скот, Уильям Оккам отстаивали точки зрения, что разум и вера не имеют ничего общего и разум ничем не может помочь вере.

Особой остроты достигала полемика по вопросам: существует ли Мир вечно или же он был когда-то сотворен? Бессмертна или смертна индивидуальная человеческая душа? Существует ли свобода воли или любой человеческий поступок определяется Богом?

238

### Схема 80. Проблема знания и веры в средневековой философии

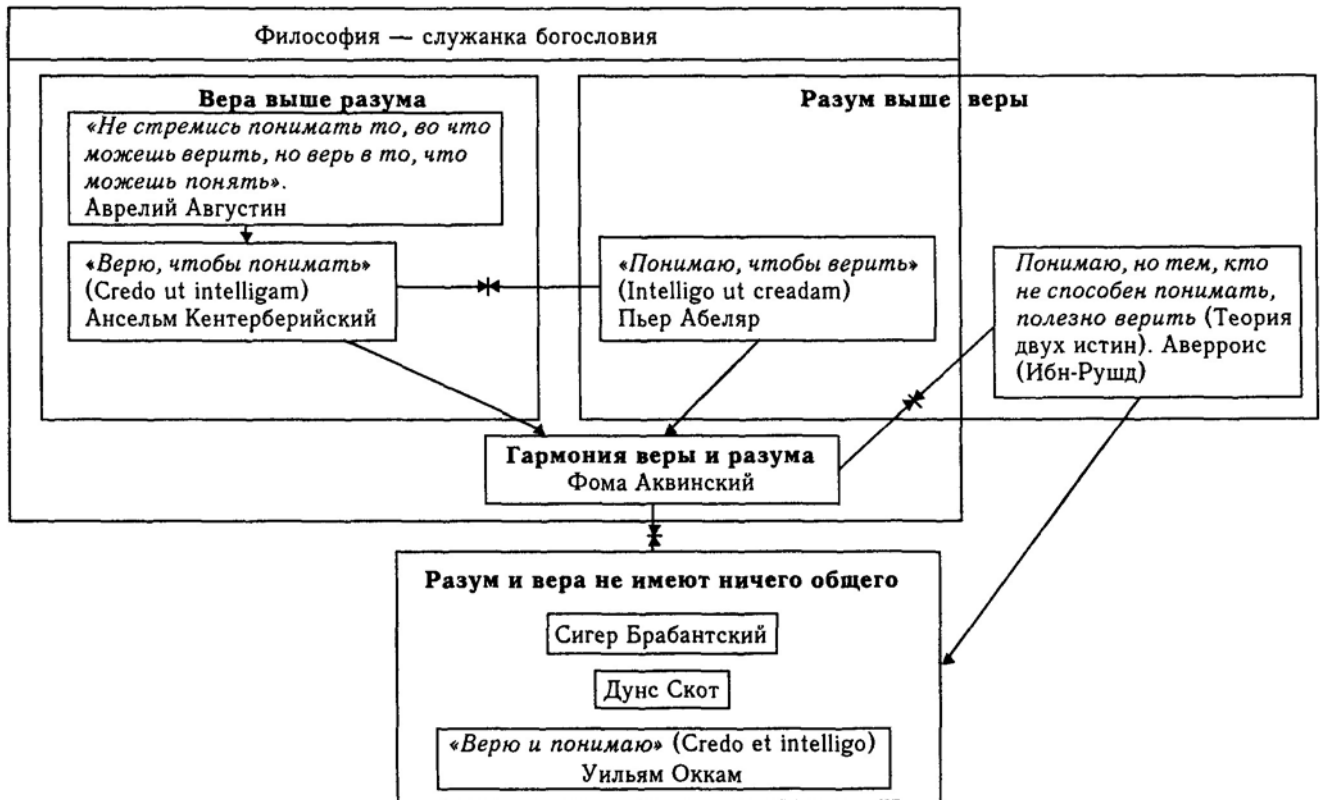

239

## 12.6. Проблема универсалий в средневековой философии

Универсалии — это то общее, что присуще всем конкретным объектам определенного вида или рода. Например, как уже было сказано, все конкретные лошади, несмотря на множество индивидуальных различий, обладают некой общей «лошадностью», благодаря чему они, собственно говоря, и являются лошадьми. Средневековое понятие универсалий возникло на базе учения Платона об идеях, которые, будучи «присущи» конкретным вещам некоторого вида, определяют их природу, являясь их идеальной моделью, а кроме того — причиной и целью этих вещей; близко к этому и учение Аристотеля о формах.

В том виде, в котором она обсуждалась в Средневековье, проблема универсалий впервые была поставлена в работах неоплатоника Порфирия, хотя в средневековую схоластику она вошла через Боэция и его комментарии к работам Порфирия.

Порфирием были поставлены три вопроса.

1. Существуют ли универсалии (т.е. роды и виды: животное, человек, лошадь и т.д.) самостоятельно (т.е. вне конкретных вещей)?
2. Если да, то являются ли они в таком случае телесными или бестелесными?
3. Если они бестелесны, то имеют ли они единую природу с чувственными вещами?

Сам Порфирий не дал на них никаких ответов, но эти три вопроса и особенно первый из них стали предметом ожесточенных споров в эпоху Средневековья. В решении вопроса «существуют ли универсалии самостоятельно?» все философы поделились на два больших лагеря: реалисты и номиналисты.

**Реалисты** — это философы, считавшие универсалии существующими реально вне конкретных вещей.

**Номиналисты** (от лат. «попен» — «имя») — это философы, считавшие, что вне конкретных вещей общее (универсалии) существует только в словах (именах), которыми называются вещи определенного вида.

Так, с точки зрения реалистов, кроме конкретных лошадей и вне их реально существует «лошадность», присущая всем лошадям как таковым, вне конкретных быков — «быковость», вне любых четвероногих животных — «четвероногость» и т.д. А с точки зрения номиналистов, вне конкретных объектов нет никакой «лошадности», «быковости» и

240

«четвероногости», а есть только слова (имена) «лошадь», «бык», «четвероногое», применимые, соответственно, к любой лошади, быку, четвероногому.

Борьба шла не только между реалистами и номиналистами, но и внутри каждого этого лагеря, среди и тех и других можно выделить «крайних» и «умеренных».

К **крайнему реализму** можно отнести многих представителей ранней схоластики IX—XII вв.: Эриугену, членов Шартрской и Сен-Викторской школ, а также Ансельма Кентерберийского. Для сторонников крайнего реализма, опирающихся прежде всего на Платона и неоплатоников,



характерно не просто признание реального существования универсалий *вне* и *до конкретных вещей*, универсалии понимаются еще как опосредствующие звенья между Богом-Творцом и конкретными сотворенными вещами.

Универсалии понимались как содержащиеся в уме Бога образцы, соответствии с которыми создаются конкретные вещи; при этом более общие — родовые — универсалии содержатся в менее общих — видовых (например, универсалия «четвероногое» содержится в универсалиях «лошадь», «бык», «собака»), а видовые универсалии содержатся в конкретных предметах (универсалия «лошадь» во всех конкретных лошадях). При этом универсалии считаются сущностями более высокого порядка и в некотором смысле более реальными, нежели отдельные объекты.

**Умеренный реализм** ближе к учению Аристотеля и перипатетиков, у которых общее (форма) понимается как содержащееся в конкретных вещах (так как любая конкретная вещь есть соединение материи и формы). Соответственно, сторонники умеренного реализма считали, что универсалии существуют только в *конкретных вещах*.

Своеобразный вариант умеренного реализма представляет собой позиция Фомы Аквинского, который, как и Ибн-Сина, признавал тройкое существование универсалий<sup>1</sup>:

- 1) до конкретных вещей (*ante rem*) — в уме Бога;
- 2) в конкретных вещах (*in re*);
- 3) после конкретных вещей (*post rem*) — в уме человека (как впечатления от них).

<sup>1</sup> Такой же точки зрения на универсалии придерживался и Аверроис.

### **Схема 81. Тройкое существование универсалий**

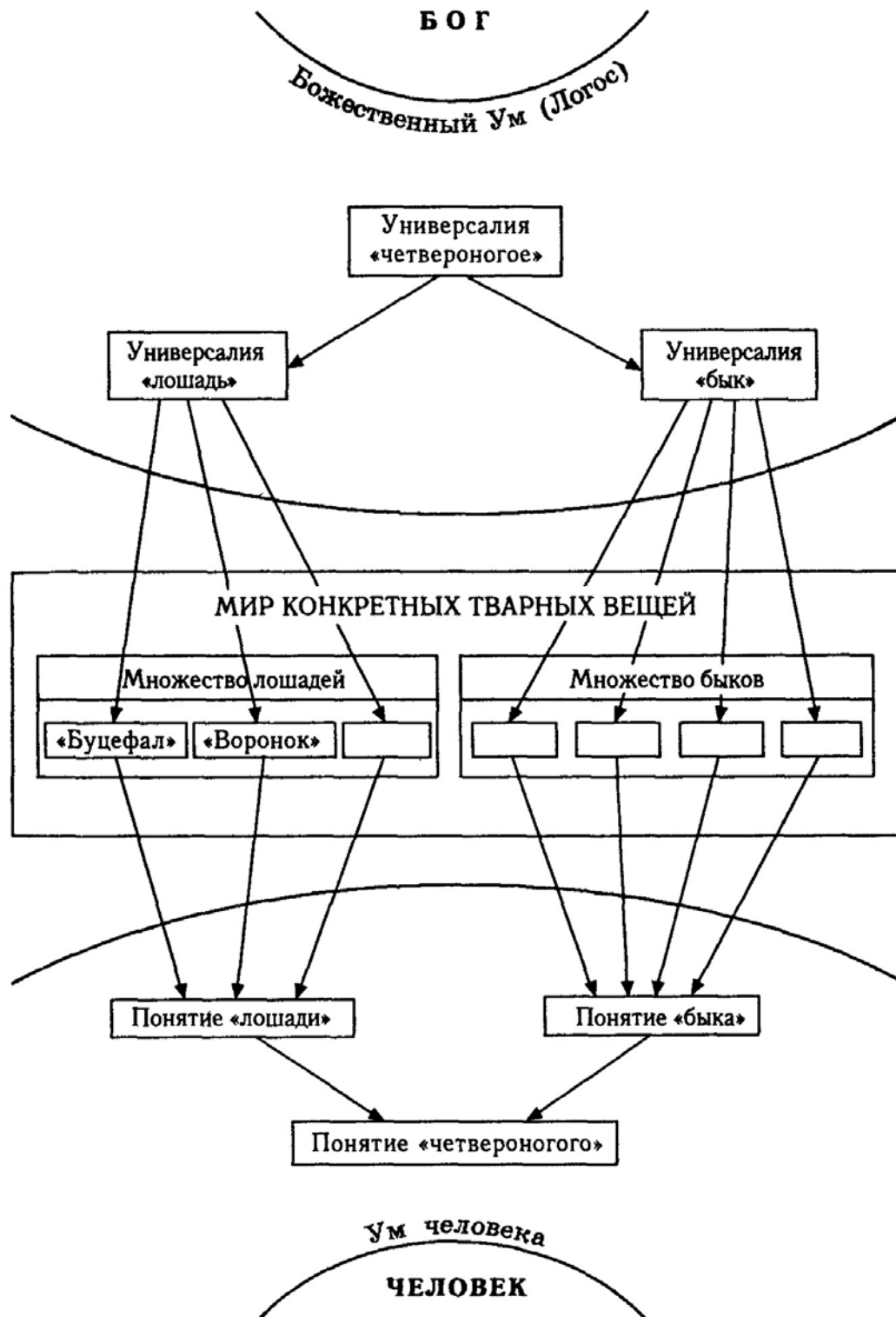

242

Основоположником **крайнего номинализма** был Росцеллин (ок. 1050—1110). Он утверждал, что существуют только конкретные вещи, а все, что есть вне их — в виде общего, присущего этим вещам, — так это только слова, последовательности звуков («дуновение звука»).

Сторонники **умеренного номинализма** чаще всего признавали существование универсалий *в человеческом уме* (после конкретных вещей). Свой вариант умеренного номинализма — *концептуализм* — предложил Пьер Абеляр: универсалии обладают определенным существованием как понятия (концепты) в уме человека, возникая на базе чувственного восприятия единичных вещей благодаря абстрагирующей деятельности ума. Однако Абеляр признавал, что в чистом виде эти понятия существуют в Божественном уме, т.е., строго говоря, эта позиция может расцениваться и как умеренный реализм или как промежуточная между реализмом и номинализмом.

Важнейшие представители умеренного номинализма — Дунс Скот и Уильям Оккам. Наиболее интересно учение Оккама, получившее название «терминизм». Оккам считал, что реально существуют только конкретные индивидуальные объекты. Так как могущество Творца бесконечно, то Он не нуждается ни в каких опосредствующих звеньях в виде универсалий, а способен создать множество конкретных вещей непосредственным актом своей Божественной воли. Универсалий нет в вещах и до вещей, они представляют собой лишь **термины**, знаки вещей, фиксирующие посредством слов сходство между всеми объектами, называемыми одним и тем же термином. Однако эти термины не случайны, им соответствуют определенные состояния человеческого ума (души), и рождаются они как некие сократительные знаки (аббревиатуры) при проведении ментальных операций над сходными предметами.

Особую остроту проблеме универсалий в Средневековье придавало то, что она обсуждалась не как чисто философская проблема соотношения общего и отдельного (частного, индивидуального), а в связи с определенными богословскими проблемами. Для учения католической церкви одинаковую опасность представлял как крайний реализм, так и крайний номинализм — особенно в связи с догматом о триединстве Бога. Так, крайний номинализм вел к отказу от идеи единства трех ипостасей Бога, а крайний реализм — от идеи троичности единого Бога.

243

**Схема 82. Номинализм и реализм в европейской схоластике**

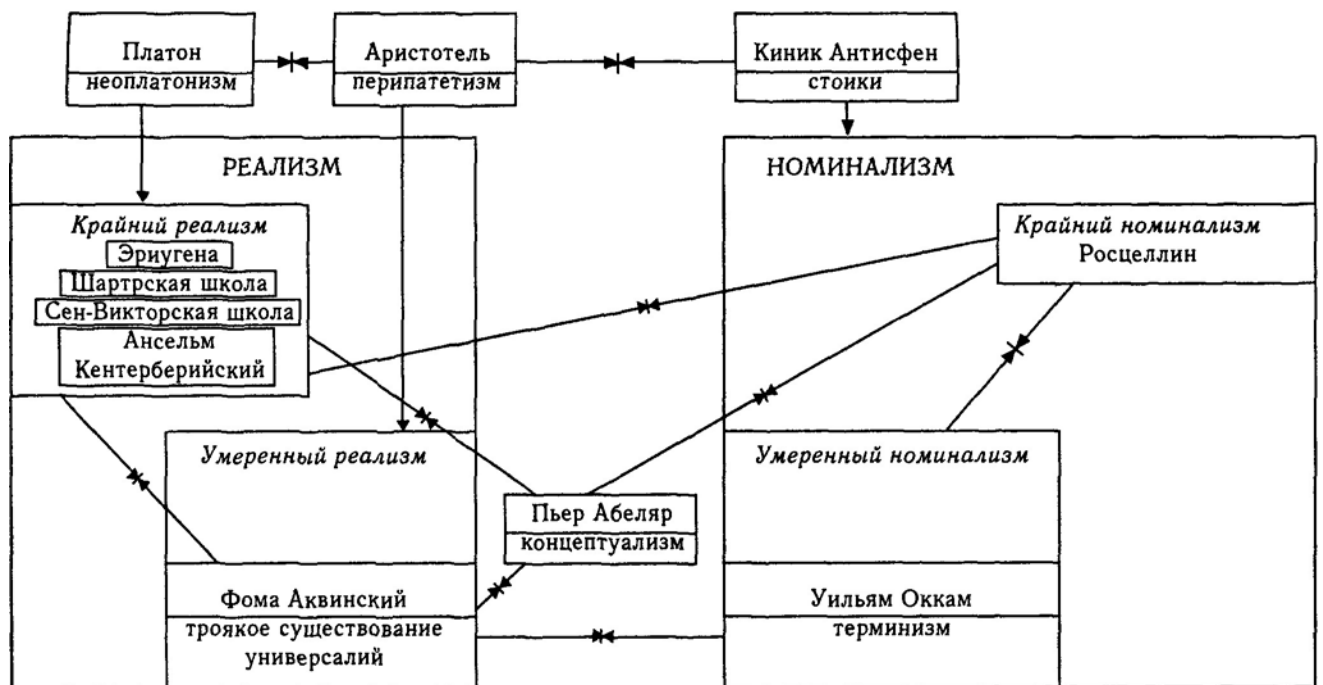

244

**Схема 83. Существование универсалий**

Универсалии существуют

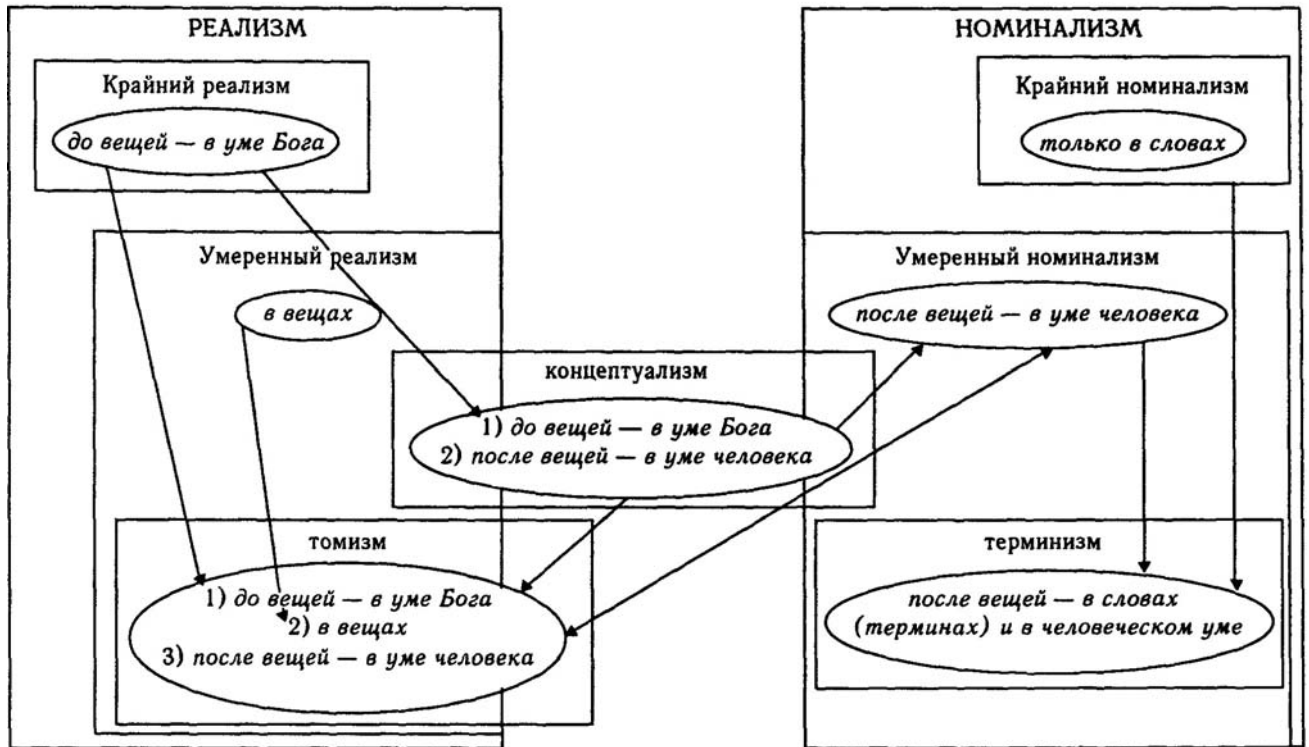

245

Литература

**Первоисточники**

Антология мировой философии. В 4 т. М., 1969—1972. Т. 1.  
*Абеляр П.* История моих бедствий // Августин Аврелий. Исповедь. Абеляр П. История моих бедствий. М., 1992.  
*Кентерберийский Ансельм.* Сочинения. М., 1995.  
 Герметизм, магия, натурфилософия в европейской культуре XIII—XIX вв. М., 1999.  
 Избранные произведения мыслителей стран Ближнего и Среднего Востока IX—XIV вв. М., 1961.  
*Аквинский Фома.* Сумма теологии.  
*Мейстер Экхарт.* Проповеди и рассуждения. М., 1912.

**Учебники**

Краткий очерк истории философии / Под ред. М.Т. Иовчук и др. М., 1967. *Майоров Г.Г.* Формирование средневековой философии. М., 1979. *Радхакришнан С.* Индийская философия: В 2 т. М., 1994. *Реале Дж., Антисери Д.* Западная философия от истоков до наших дней. СПб., 1994—1997. Т. 2.  
*Соколов В.В.* Средневековая философия. М., 1979.

**Справочники**

Ислам. Энциклопедический словарь. М., 1987. Новая философская энциклопедия: В 4 т. М., 2000—2001.  
 Христианство. Энциклопедический словарь: В 3 т. М., 1993—1995. Китайская философия. Энциклопедический словарь. М., 1994.

**Монографии**

Дзен-буддизм. // Судзуки Д. Основы Дзен-буддизма // Кацуки С. Практика Дзен. Бишкек, 1993.  
*Жильсон Э.* Томизм. Введение в философию св. Фомы Аквинского. М. — СПб., 1999.  
*Лайтман М.* Каббала: Тайное еврейское учение. Новосибирск, 1993.  
*Сагадеев А.В.* Ибн-Рушд (Аверроис). М., 1973.  
*Степаняц М.Т.* Восточная философия. М., 1997.  
*Шидфар Б.Я.* Ибн-Сина. М., 1981.  
*Шиммель А.* Мир исламского мистицизма. М., 1999.  
*Честертон Г.К.* Святой Фома Аквинский // Честертон Г.К. Вечный человек. М., 1991.

## Глава 13. ЕВРОПЕЙСКАЯ ФИЛОСОФИЯ ЭПОХИ ВОЗРОЖДЕНИЯ

Начало эпохи Возрождения (Ренессанса) обычно относят к середине XIV в., а конец — к 40-м гг. XVII в. (времени первой английской революции). Принято различать Итальянское Возрождение (сер. XIV — нач. XVI вв.) и Северное Возрождение (XVI — нач. XVII вв.), последний период также называется эпохой Реформации<sup>1</sup>.

Предтечей Итальянского Возрождения считается Данте Алигьери (1265—1321)— автор «Божественной комедии». Начало эпохи Возрождения связывается с деятельностью двух других итальянских поэтов — Франческо Петрарки (1304—1374) и Джованни Боккаччо (1313—1375). Уже в их творчестве царит неприкрытый интерес к античной культуре, которая в Средневековье осуждалась церковью как языческая. Возрождение античной культуры — но людьми, обладающими Евангелием (т.е. благочистивыми христианами), — стало девизом эпохи, откуда и пошло ее название (данное позднее).

Характерной чертой эпохи Возрождения стало появление специфически ренессансного мировоззрения — **гуманизма** (Франческо Петрарка, Джованни Боккаччо, Лоренцо Валло, Пико де ла Мирандола, Эразм Роттердамский, Себастиан Бранд, Томас Мор, Франсуа Рабле, Мишель Монтень и др.).

В XIV—XV вв. турецко-византийские войны, закончившиеся в 1453 г. падением Константинополя, привели к бегству (в том числе в Италию) большого количества образованных греков, которые вывезли с собой множество античных и средневековых текстов. Это способствовало

<sup>1</sup> В эпоху Реформации зародилось новое направление христианства, отколовшееся от католической церкви, — протестантизм; у его истоков стоял немецкий ученый и богослов Мартин Лютер и француз Жан Кальвин.

247

более широкому знакомству итальянских ученых с древнегреческим языком и с подлинными трудами греческих философов, в первую очередь Платона и Аристотеля, с новым переводом их работ и их новым прочтением. В результате появились новый **ренессансный аристотелизм** (Падуанский университет и, в частности, Петр Помпонацци (1462—1524)) и **ренессансный платонизм** (Платоновская академия во Флоренции, и в частности, Пико де ла Мирандола (1463—1494)). И поскольку схоластика XIII—XV вв. в основном развивалась в русле перипатетизма (в первую очередь томизма), то платонизм в эпоху Возрождения стал знаменем борьбы со схоластикой, а увлечение им распространилось особенно широко. Но платонизм той эпохи включал в себя все неоплатонические и средневеково-христианские напластования, а кроме того, еще и многочисленные философско-магические представления.

Последовательное развитие идей платонизма и неоплатонизма вело к **пантеизму**, крупнейшими представителями которого были Николай Кузанский, Джордано Бруно, Якоб Бёме.

Эпоха Возрождения характеризуется бурным развитием науки (естествознания) и значительным ростом ее авторитета. В XV в. шло активное развитие **натурфилософии** (философии природы). На ранней стадии развития в ней господствовали магические и мистические представления, но уже в XVI в. основным объектом исследования становятся законы самой природы. Натурфилософия, несмотря на ее многочисленные заблуждения, сыграла роль переходного звена от средневековой к современной науке и послужила фундаментом для последней. Базировалась натурфилософия чаще всего на идеях гилозоизма и пантеизма. Виднейшие натурфилософы — Парацельс и Бернардино Телезио.

Великие географические открытия XV—XVII вв. стали началом европейской экспансии, которая привела к значительному расширению рамок «христианского мира». Эти же открытия оказали заметное влияние на теологию, науку и философию. Так, для теологии во весь рост встала проблема новой теодицеи (оправдания Бога): если Христос приходил на землю, чтобы спасти всех, то почему большинство народов на земле не только не «спасены» к настоящему времени — спустя 1500 лет после прихода Христа, но даже ничего о нем не знают?<sup>3</sup>

<sup>1</sup> Если, скажем, арабов-мусульман еще можно было обвинить в том, что они знали об Учении Христа, но в силу своего нечестия отвергли его, то обвинить в этом же, скажем, папуасов или американских индейцев в принципе невозможно.

248

### Схема 84. Европейская философия эпохи Возрождения: истоки и основные направления

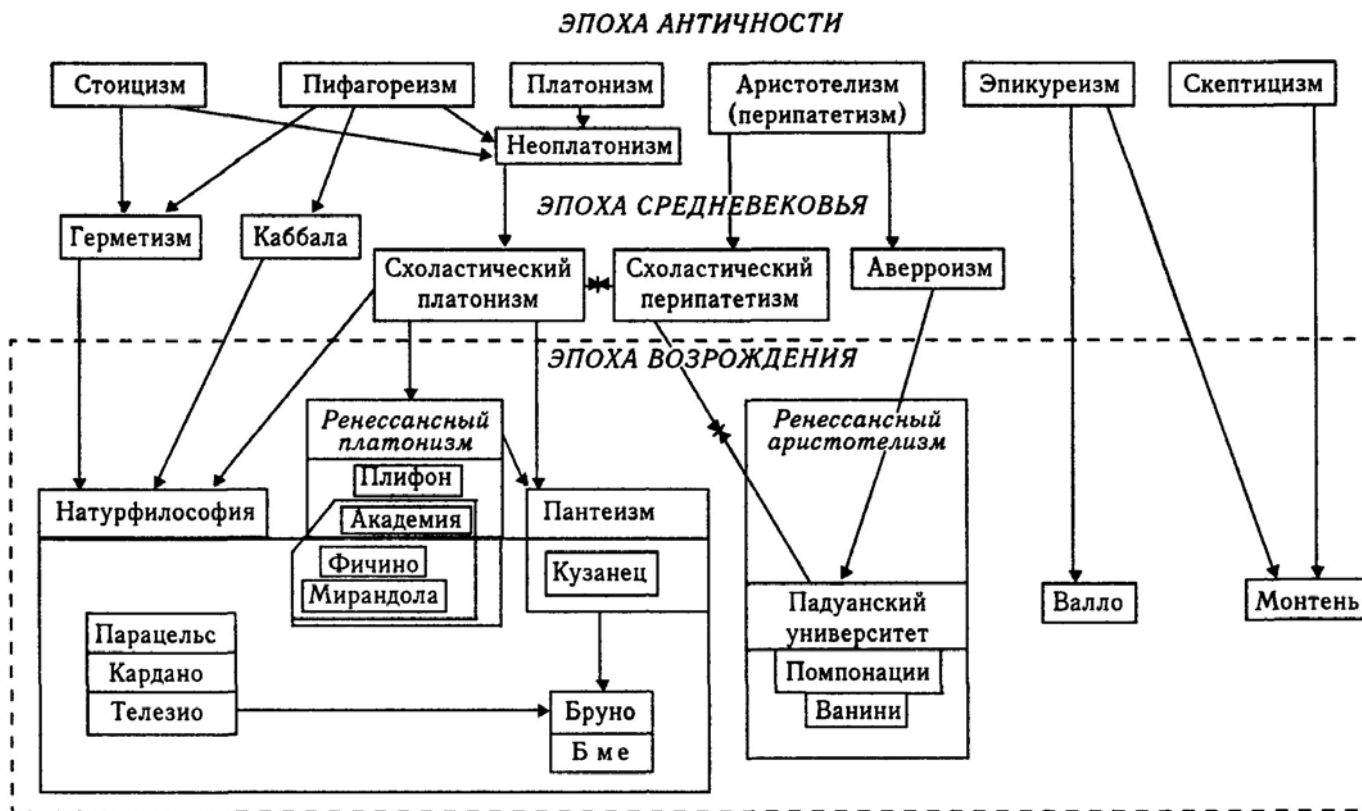

249

Великие географические открытия принципиально изменили географию: кругосветное плавание Магеллана опровергло антично-средневековые представления о том, что Земля является плоской, доказав, что Земля — шар.

В XVI—XVII вв. произошла революция в астрономии, изменившая космологию: на смену представлениям о том, что центром мира является Земля (*геоцентризм*) пришли представления о том, что центром мира является Солнце (*гелиоцентризм* — Николай Коперник, Галилео Галилей), и даже о том, что во Вселенной нет никакого центра (*ацентризм* — Джордано Бруно). В работах Иоганна Кеплера и Галилео Галилея получил обоснование *экспериментальный метод*, ставший основой новой науки.

В сфере социально-политических воззрений в эпоху Возрождения особое место занял *утопизм*, предлагающий человечеству идеальные модели совершенного общества (Томас Мор, Томмазо Кампанелла), и учение Никколо Макиавелли (*макиавеллизм*), основанное на жизненной практике и предлагающее утилитарно-прагматические решения проблем управления обществом.

### 13.1. Гуманизм

Гуманизм — это особое явление в духовной жизни эпохи Возрождения. Смысл данного термина в эпоху Возрождения был принципиально иным, нежели в современную эпоху, где «гуманизм» близок к «гуманности» — «человеколюбию».

В XIV—XV вв. было принято деление наук на «науки божественные» (*studia divina*) и «науки человеческие (гуманитарные)» (*studia humana*), причем к последним обычно относили грамматику, риторику, литературу и поэзию, историю и этику. *Гуманистами* называли образованных людей, особенно хорошо знавших именно эти науки. Со второй половины XIV в. особое значение придается классической (древнегреческой и римско-латинской) литературе. Греческие и латинские писатели стали считаться истинными учителями человечества, особенно высок был авторитет Вергилия (в «Божественной комедии» он служит Данте проводником по Аду и Чистилищу) и Цицерона. Симптоматичен в этом смысле тезис одного из гуманистов — Гермолая Варвара (1453—1493): «Признаю только двух господ: Христа и литературу».

Первым гуманистом считается Петрарка (1304—1374). Анализируя причины «испорченности» и «безбожия» своего времени, он указал две их основные причины и способы борьбы с ними (табл. 51).

250

**Таблица 51. Истоки гуманизма**

<i>Причины испорченности</i>	<i>Способы борьбы</i>
------------------------------	-----------------------

Увлечение «натурализмом», т.е. изучением природы, почерпнутое от арабов, в частности от Аверроиса	Необходимо опять обратиться к человеку и человеческой душе
Увлечение рационалистическими методами мышления, т.е. диалектикой и логикой	Необходимо возвратиться к гуманитарным наукам и их методам

В центре внимания гуманистов находится человек, но не как «сосуд греха» (что было характерно для Средневековья), а как самое совершенное творение Бога, созданное по «образу Божьему». Человек, как и Бог, является творцом, и в этом его высшее предназначение. Программным в этом смысле можно считать трактат Джаноццо Манетти (1396—1459) «О достоинстве и превосходстве человека»<sup>1</sup>, открывший длительную дискуссию о «достоинствах человека». Одна из важнейших идей гуманистов состояла в том, что оценивать человека надо не по его знатности или богатству, не по заслугам его предков, а только по тому, чего достиг он сам. Высокая оценка личности, индивида неизбежно вела к индивидуализму.

К крупнейшим итальянским гуманистам относится **Лоренцо Валло** (1407—1457). Анализируя тексты, он доказал подложность так называемого «Константинова дара» — якобы завещания императора Константина (III в.), оставившего Римскую империю в наследство римским епископам (папам). На этом «документе», в действительности появившемся только VIII в., основывались претензии папства на светскую власть.

В своих философских воззрениях Лоренцо Валло был близок к эпикуреизму. В трактате «О наслаждении как истинном благе» он исходит из пантеистического тезиса о тождестве Природы и Бога. Божественная природа не может быть источником зла, но стремление к удовольствию лежит в природе человека, оно есть требование природы. Значит, никакие чувственные удовольствия не являются безнравственными. Лоренцо Валло был индивидуалистом: он считал, что интересы других людей надо учитывать лишь постольку, поскольку они связаны с личными удовольствиями.

<sup>1</sup> Насколько такое отношение к человеку было новым, хорошо видно, если вспомнить название известного средневекового трактата папы Иннокентия III «О презрении к миру, или о ничтожестве человеческого состояния».

251

Крупнейший представитель гуманизма Северного Возрождения — **Дезидерий Эразм** (1467—1536 гг.), прозванный по месту рождения Роттердамский. Он считал себя учеником Лоренцо Валло, был другом Томаса Мора и других гуманистов. Он хорошо знал древние языки и много занимался критическим анализом античных и библейских текстов. Его влияние и авторитет во всей Европе были исключительными. Особую известность получила его работа «Похвала Глупости», где высмеиваются различные пороки людей (в том числе духовенства), и прежде всего невежество. Улучшение условий жизни людей он связывал с распространением образования. Эразм Роттердамский беспощадно критиковал схоластику и схоластов, но своего философского учения не предложил.

Особое место в культуре и философии Северного Возрождения занимает французский философ **Мишель Монтень** (1533—1592). Знаменем борьбы со средневековым догматизмом стал для него скептицизм. Он считал, что философствовать — значит сомневаться. В этических воззрениях он был близок к эпикуреизму.

## 13.2. Философско-магические представления

На магические представления эпохи Возрождения особое влияние оказал герметизм, основные идеи которого были изложены в сборниках: «Герметический корпус» (Corpus Hermeticum), «Халдейские оракулы» и «Орфические гимны».

Авторство «Герметического корпуса», созданного, скорее всего, в эпоху поздней античности, приписывалось Гермесу Трисмегисту (Триждывеличайшему), которого отождествляли с древнеегипетским богом мудрости Тотом, древнегреческим — Гермесом и древнеримским — Меркурием, а иногда — просто с древним мудрецом. Некоторые совпадения с библейским вероучением, которые можно обнаружить в книгах этого сборника, привели к тому, что несколько представителей патристики (например, Августин) считали их творением какого-то языческого пророка, жившего во времена библейских патриархов. Эти убеждения разделяло большинство философов эпохи Возрождения<sup>1</sup>. Перевод в XV в. «Герметического корпуса» с древнегреческого на латынь способствовал широкому распространению этих текстов.

<sup>1</sup> В 1488 г. на мозаичном полу Сиенского собора был изображен Гермес с надписью «Гермес Меркурий Триждывеличайший Современный Моисею».

252

В «Герметическом корпусе» Бог выступает как некая бестелесная и бесконечная сущность, Единое, лишённое частей, «начало и корень всех вещей» и является людям в образе света, при этом изначально ему противостоит Тьма. «Поймандр» («Божественный пастырь») рассказывает о возникновении мира. Между Богом и миром имеется иерархия промежуточных ступеней. Бог творит (порождает) своего первородного Сына — Логоса (Ум, Слово), затем (но из той же субстанции) — Разумного Демиурга (устроителя мира) и бестелесного человека — Антропоса (схема 85).

Логос, воздействуя на Тьму и упорядочивая ее, создает стихии (Огонь, Воду и т.д.), порождающие Низшую

Природу. Разумный Демиург творит Высшую Природу: семь небесных планетных сфер и их Управителей. В область этой Высшей Природы поднимается Логос, соединяется с Демиургом, и они придают небесным сферам вращательное движение; а уже движение последних порождает движение в Подлунном мире (т.е. в Низшей Природе — на Земле). В результате появляются все живые неразумные (так как Логос покинул мир) существа, все они двуполы.

Антропос хочет участвовать в творении и с согласия Бога пересекает семь небесных сфер (получив при этом часть природы Управителей), оказываясь в сфере Луны, где видит Низшую Природу (Подлунный мир). Увидев свое изображение в воде, он влюбляется в это изображение и тем самым в Природу; а Природа влюбляется в него. Желая соединиться со своим отражением в воде, Антропос падает. «Природа заключила своего возлюбленного в объятия, и они соединились во взаимной любви»<sup>1</sup>.

От союза Антропоса и Природы (под влиянием семи планет-Управителей) рождаются первые семь людей, каждый из которых был двуполым (муже-женщиной). В следующую космическую эпоху по желанию Бога все живые существа становятся однополыми. Поскольку человек возник благодаря падению в телесный мир духовного и разумного существа Антропоса, то каждый земной человек с обладает двойственной — телесной и духовной — природой. Спасение человека состоит в освобождении от пут материи, возвращении к бестелесному состоянию. Путь освобождения — в познании собственной природы, в понимании того, что она основана на разуме (интеллекте). А поскольку Разум есть часть Бога, то самопознание есть и процесс познания Бога. Душа, очистившись от мрака, воссоединяется с Божественным Разумом: «И если ты знаешь, что вышел из жизни и света и что ты из них создан, ты вернешься к жизни»<sup>2</sup>.

<sup>1</sup> См. Поймандр Гермеса Триждывеличайшего / / Гермес Трисмегист и герметическая традиция Востока и Запада. Киев — М., 1998. С. 17.

<sup>2</sup> Там же, с. 19.

253

**Схема 85. Творение мира по «Герметическому корпусу»**

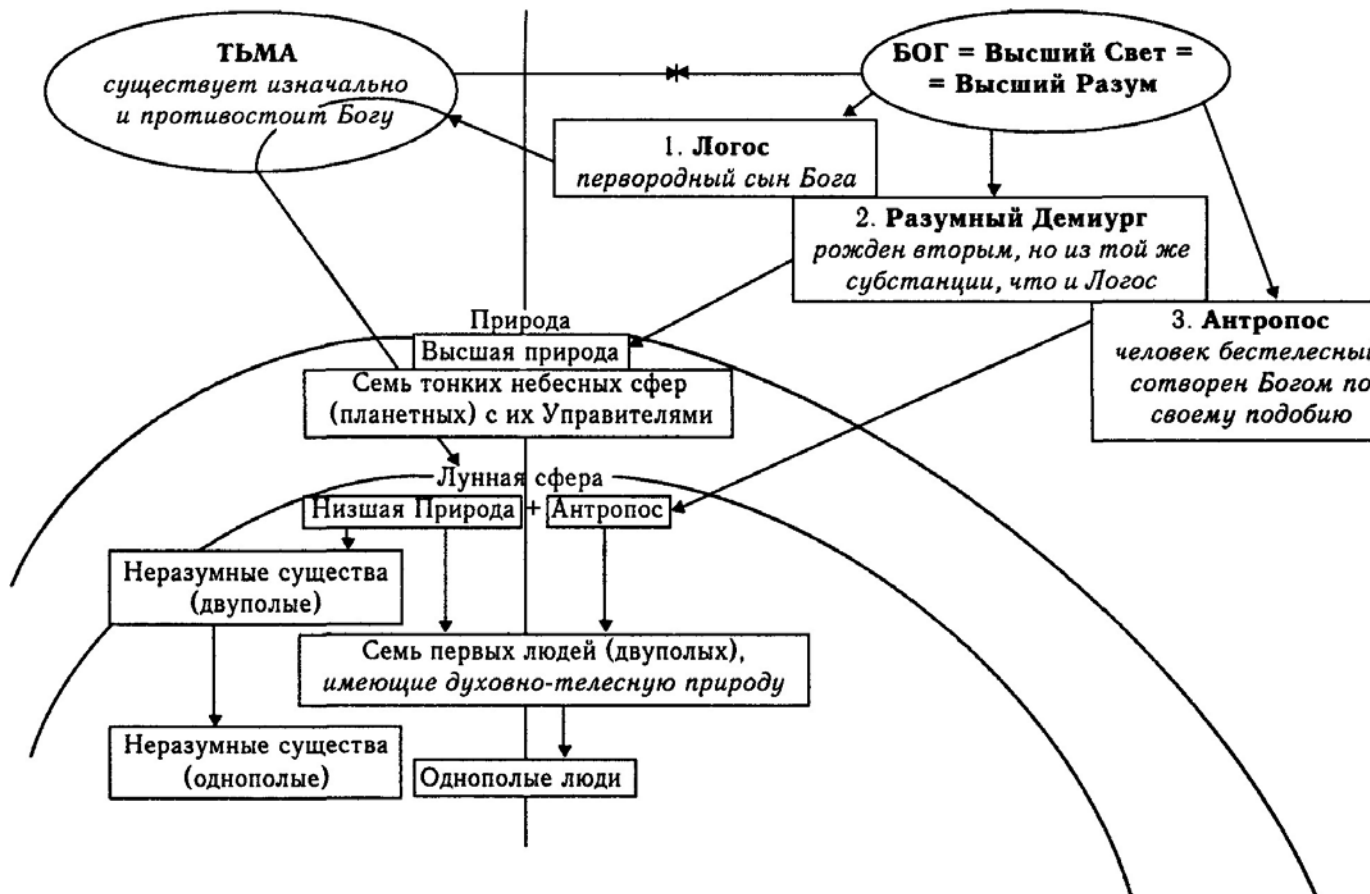

254

Близки к «Герметическому корпусу» и «Халдейские оракулы». Книга существовала уже в III в., автором считался основоположник древнеперсидской («халдейской») религии зороастризма — Заратуштра (Зороастр), живший приблизительно в период XII—VI вв. до н.э. Влияние зороастризма с его исходным дуализмом Света и Тьмы, в книге действительно сильно ощущается. Главная цель произведения состоит в теургии — «божественном делании», т.е. воздействии на богов. В отличие от обычной магии, использование которой преследует практические цели (обретение богатства, здоровья, власти и т.д.), цель теургии состоит в освобождении души от плена тела и от власти судьбы (рока).



Создание «Орфических гимнов» приписывалось легендарному древнегреческому поэту Орфею. Орфическая традиция реально существовала уже во времена Пифагора и Платона. Но «Орфические гимны», наряду с элементами подлинного орфизма, несут следы и позднеантичных учений, например стоицизма.

### 13.3. Ренессансный платонизм

В противовес господствующему в поздней схоластике аристотелизму (в основном в виде томизма) в эпоху Возрождения поднимается новая волна увлечения платонизмом. Уже Петрарка, хотя и с уважением относившийся к Аристотелю, несравненно выше ставил Платона. Большую роль в распространении платонизма сыграл грек **Георг Гемист Плифон**<sup>1</sup> (ок. 1355—1450). В 1438 г. он приехал на Ферраро-Флорентийский собор<sup>2</sup>, но и после окончания Собора остался в Италии. Его собственная концепция представляла собой синтез идей Платона с идеями неоплатоника Прокла, а кроме того, еще и рядом идей зороастризма.

В 1459 г. во Флоренции герцог Козимо Медичи основал платоновскую Академию. Следуя рекомендациям Плифона, в Академии занимались переводами греческих текстов, здесь читались лекции и проводились диспуты. Своего расцвета Академия достигла во времена правления Флоренцией герцога Лоренцо Медичи (Великолепного) —

<sup>1</sup> В русскоязычной литературе его имя передается так же, как «Плетон».

<sup>2</sup> Для борьбы с турецкой угрозой Византия искала союза с Западом. Одной из последних попыток такого рода стало создание на Ферраро-Флорентийском соборе Флорентийской унии. Это было объединение католической и православной церквей при признании главенства папы римского. Но, поскольку Запад так и не оказал никакой серьезной поддержки, в 1472 г. (уже после падения Константинополя) уния была расторгнута.

255 известного мецената и покровителя ученых, художников и поэтов. Во главе Академии тогда стоял Марсилио Фичино (1438—1499). Наиболее блестящий представитель Академии времен Лоренцо Медичи — **Пико де ла Мирандола** (1463—1494). Он стремился создать новый синтез платонизма, аристотелизма и христианства.

К концу XV в. на латынь были переведены все известные работы Платона, что сделало их по-настоящему доступными всем ученым того времени. Но в силу существующей традиции ренессансный платонизм по существу был специфической смесью учения собственно Платона с неоплатонизмом, причем со всеми средневековыми напластованиями; кроме того, эта смесь включала в себя еще и различные философско-магические идеи.

И Фичино, и Мирандола уделяли большое внимание познанию природы, их можно отнести к родоначальникам натурфилософии, но это была философия природы, построенной на идеях магии, герметизма, каббалы, нумерологии и т.п.

### 13.4. Пантеизм

**Пантеизм** — это философское учение, в котором Бог и природа (Вселенная) отождествляются, полностью сливаются.

Согласно воззрениям пантеистов, нет природы вне Бога, но и нет Бога вне природы. Пантеизм представляет собой философское учение, занимающее промежуточное место между материализмом и идеализмом (объективным). Но можно различать пантеизм материалистического и идеалистического толка (схема 86).

Схема 86. Пантеизм: основные виды

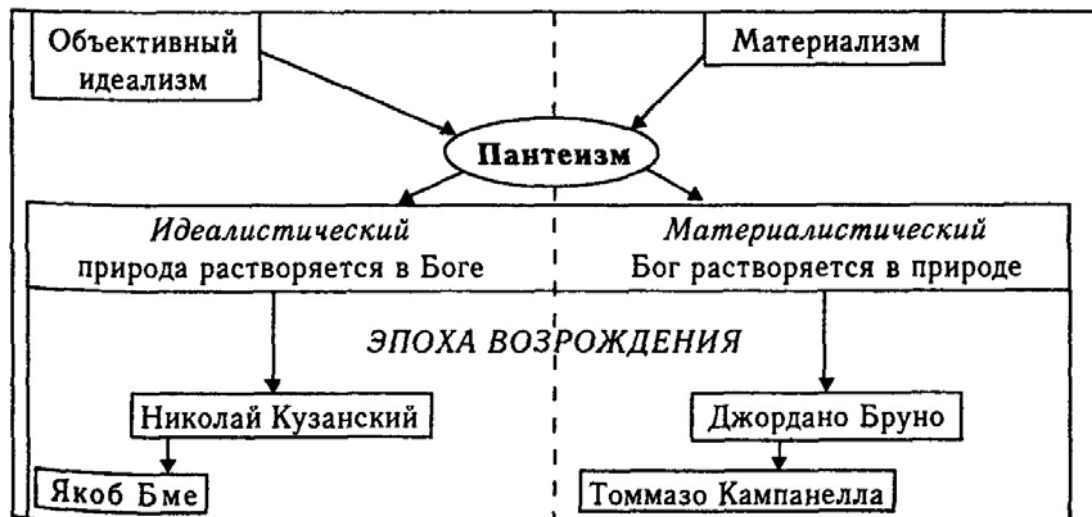

Хотя сам термин «пантеизм» появился только в XVIII в., пантеистические идеи имелись уже в философии Древнего мира — как западной, так и восточной. Но так как в Древнем мире господствовал политеизм (многобожие) и не было еще распространено представление о Боге как о едином мировом духе, то соответствующие воззрения древности нельзя, строго говоря, отнести к пантеизму, они характеризуются как гилозоизм (представление об одушевленности всей природы).

**Схема 87. Пантеизм: основные этапы развития**

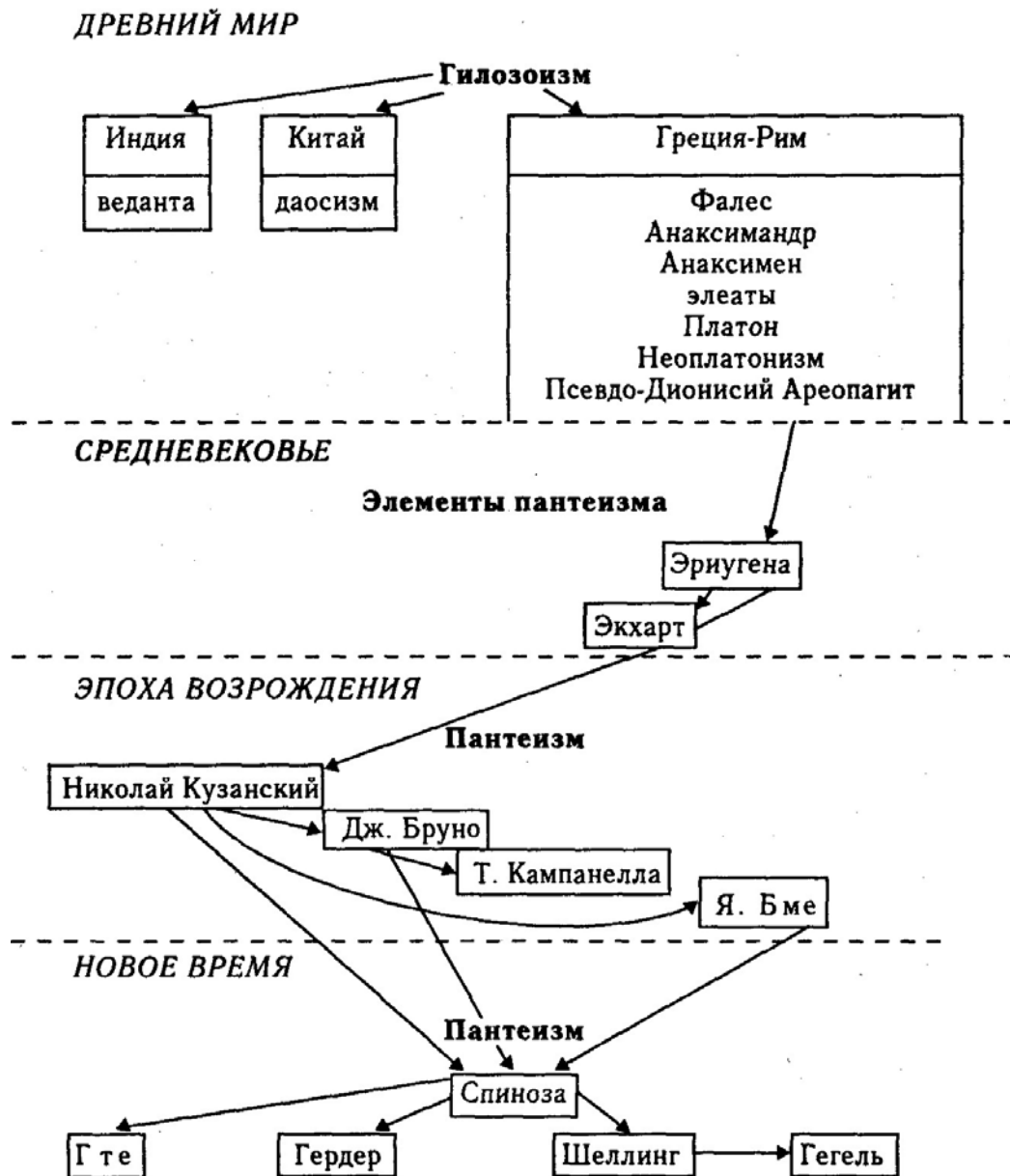

257

Поэтому о зарождении собственно пантеистических идей можно говорить только начиная со Средневековья, когда стали господствовать представления о существовании, во-первых, единого Бога, а во-вторых, о личном характере этого Бога<sup>1</sup> (т.е. имеющем свою волю, желания и т.д.).

### Николай Кузанский (Nicolaus Cusanus)

**Биографические сведения.** Николай Кребс (1401 — 1464) по прозвищу Кузанский (Кузанец) родился в семье рыбака в поселке Куза на р. Мозель (Германия). Учился в Гейдельбергском, Кльнском и Падуанском университетах, где изучал юриспруденцию, древние языки, математику и астрономию. В 1426 г. он стал священником, а в 1448 г. — кардиналом, с 1450 г. — папским легатом по всей Германии.

Николай Кузанский много внимания уделял занятиям математикой и, в частности, проблеме бесконечного (хотя никаких серьезных открытий в математике не сделал); он отстаивал значение опытного знания и экспериментальной науки; предложил проект замены юлианского календаря; выступал за объединение христианских церквей (католической и православной). Но в это же время его нельзя отнести к гуманистам, хотя он был дружен с Лоренцо Валло и некоторыми другими гуманистами.

**Основные труды.** «Об ученом незнании», «О католическом согласии», «Об искании бога», «О

Богосыновстве», «Апология ученого незнания», «Простец», «Начало», «О видении Бога», «О берилле», «О возможности-бытии», «Об охоте за мудростью», «О вершине созерцания». Поскольку все работы написаны на провинциальной латыни, это было одной из причин их небольшой известности.

**Философские воззрения. Онтология и пантеизм.** Онтологическое учение Николая Кузанского выросло на базе средневекового платонизма, реализовав заложенную в последнем тенденцию к пантеизму. Бог и Вселенная при этом отождествляются, и Бог = Вселенная понимается как Абсолютное бытие и как Абсолютный максимум.

Распространенная в античности идея о том, что «все есть во всем» (например, у Анаксагора), получает свое развитие в учении Кузанца о

<sup>1</sup> В учениях же пантеистического толка, возникавших в древности на базе неоплатонизма, Бог не имел личностного характера и трактовался как безличный мировой дух, скрытый в самой природе.

258

совпадении минимума и максимума. «Абсолютный максимум есть то единое, которое есть; в нем все, поскольку он — максимум; а поскольку ему ничто не противоположно, с ним совпадает и минимум. Тем самым он пребывает во всем»<sup>1</sup>. Возможность совпадения максимума и минимума для бесконечности иллюстрируется Кузанцем на математических примерах. Тождество трех различных геометрических фигур используется им для иллюстрации возможности триединства Бога (схема 88).

По мере увеличения радиуса окружности ( $R_1 < R_2 < R_3 < R_4$ ) кривизна окружности уменьшается. При радиусе, равном бесконечности ( $R = \infty$ ), кривизна окружности равна нулю. Следовательно, окружность превращается в прямую линию. Кроме того, в бесконечном круге любая точка будет центром, а дуга, хорда, радиус и диаметр совпадут друг с другом.

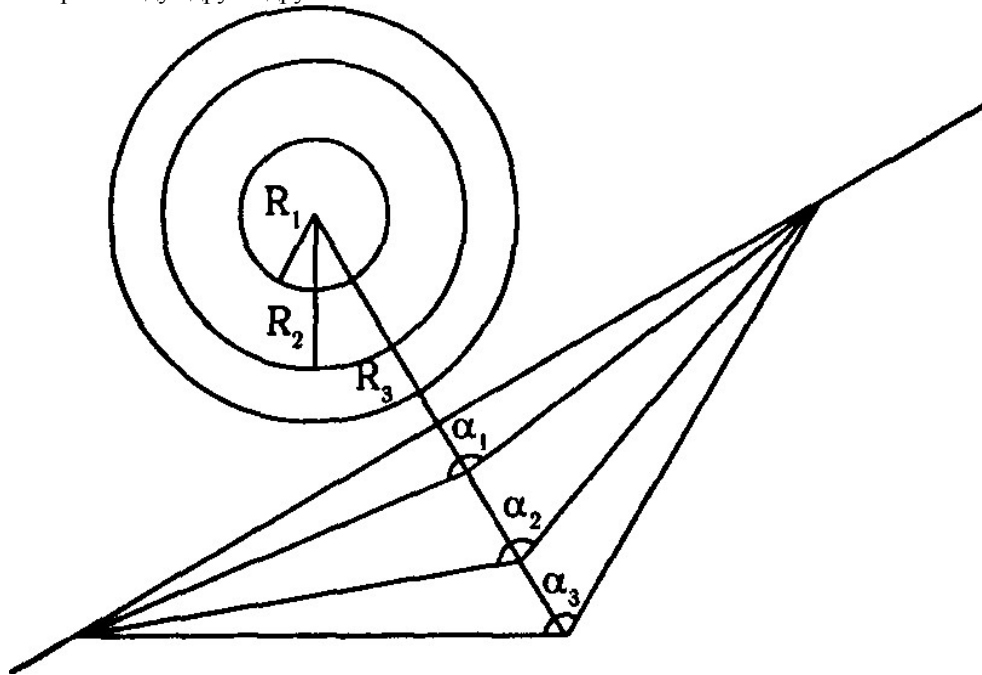

При увеличении угла  $\alpha$  ( $\alpha < \alpha_2 < \alpha_3$ ) сторона треугольника, лежащая против  $\alpha$ , увеличивается. При  $\alpha = 180^\circ$  треугольник превращается в прямую линию.

**Схема 88.** О возможности триединства (прямой линии, окружности и треугольника)

Таким образом, при определенных условиях три различные геометрические фигуры — прямая линия, окружность и треугольник — оказываются одной и той же фигурой.

<sup>1</sup> Кузанский Н. Об ученом незнании // Николай Кузанский. Сочинения: В 2 т. М. 1979. Т. I. С. 51.

259

**Теория познания.** По мнению Кузанца, процесс познания состоит в основном в сравнении неизвестного с известным, неопределенного с определенным. Выявляя определенные соотношения между ними (пропорции), мы и приходим к истине. Поэтому, когда мы рассуждаем о простых конечных вещах, истину вывести не трудно, когда о сложных конечных вещах — труднее, но все-таки возможно. Иначе обстоит дело, когда предметом исследования становится бесконечное: его нельзя представить ни в какой пропорции, и потому всегда остается для нас неизвестным. Осознавая принципиальную непостижимость бесконечного конечным человеческим умом, Николай Кузанский утверждает необходимость процесса познания, который он трактует как бесконечное приближение к истине. Эту свою познавательную установку он называет «**ученым незнанием**».

В основе его гносеологии лежат онтологические представления о том, что в бесконечности противоположности совпадают, и, поскольку Бог является бесконечным, все различия, которые в тварном мире противопоставлены друг другу, совпадают в Боге — так, как совпадают в Нем минимумы и

максимумы.

Процесс познания Вселенной = **Бога** проходит, по Кузанскому, в четыре этапа (табл. 52).

**Таблица 52. Этапы познания**

<i>Вид познания</i>	<i>Выполняемая функция</i>
1. Чувственное познание	Воспринимает конечное и единичное
2. Рассудок	Разделяет противоположности
3. Разум	Соединяет противоположности
4. Интеллектуальная интуиция	Непосредственно созерцает совпадение противоположностей

*Учение о человеке.* Как и большинство гуманистов, Николай Кузанский понимал человека как микрокосм. С одной стороны, он является микрокосмом, как и любой другой реально существующий объект, поскольку «все есть во всем». Но, с другой стороны, человек — это специфический микрокосм, поскольку он обладает сознанием, в котором содержатся образы всех вещей, в том числе Бога, ангелов, животных, Неодушевленных вещей. В человеке тем самым специфическим человеческим образом развернут весь мир.

260

*Судьба учения.* Идеи Кузанца оказали большое влияние на дальнейшее развитие пантеизма (Джордано Бруно, Спиноза), а его учение о минимумах и максимах — на развитие учения о бесконечно малых величинах (схема 89).

**Схема 89. Николай Кузанский: истоки и влияние**  
**ЭПОХА АНТИЧНОСТИ**

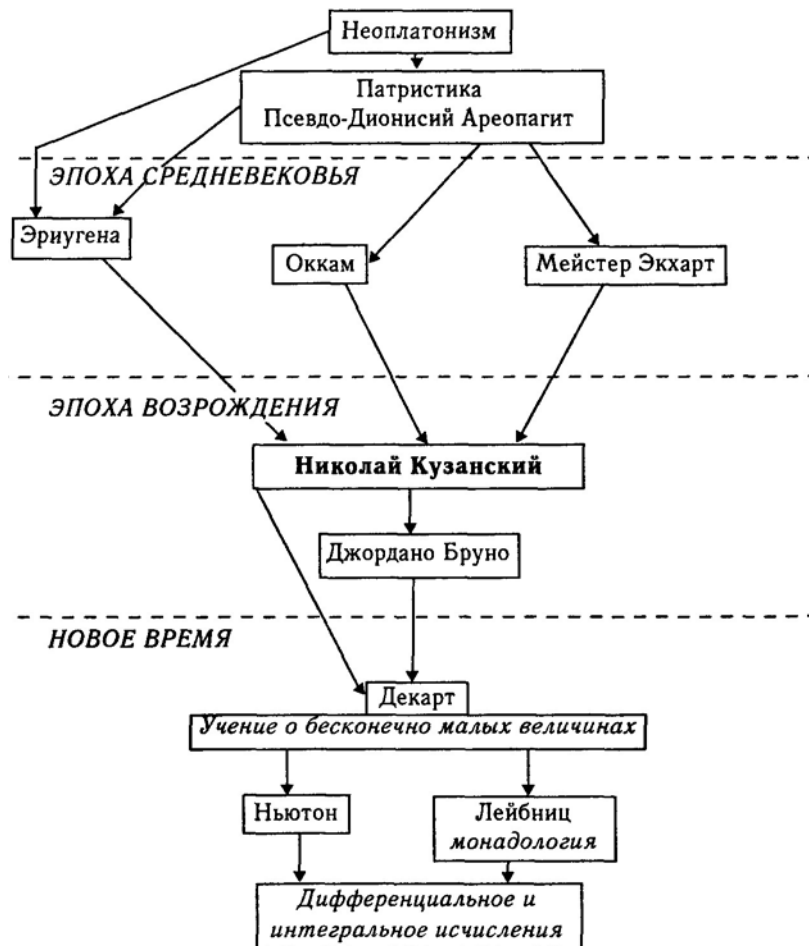

261

### 13.5. Натурфилософия

В XV—XVI вв. интерес к изучению природы привел к зарождению натурфилософии (философии природы). Первоначально натурфилософия развивалась в рамках магических представлений, и только позднее произошло размежевание магии и науки, причем последнюю еще длительное

время называли «натуральной магией». Для современных людей, в глазах которых магия и наука представляются непримиримыми противниками, это утверждение выглядит странным и непривычным. Но наука и магия имеют ряд общих идейных предпосылок, а именно прочное убеждение в том, что:

- существуют объективные и постоянно действующие законы бытия как в сфере естественного, так и сверхъестественного;
- человек в состоянии познать эти законы;
- на базе этих законов могут быть разработаны технологии, позволяющие человеку воздействовать на природные и/или сверхприродные силы и объекты ради достижения своих целей. Так, процесс выплавки железа из руды и процесс вызова Дьявола — это лишь две различные технологии.

На натурфилософию, особенно раннюю, большое влияние оказали герметизм (см. с. 251—252), каббала (см. с. 194—197), мистика чисел (нумерология, возникшая на базе пифагореизма).

В эпоху Средневековья и Возрождения особенно важную роль играла *симпатическая магия* (магия подобия), основанная на идее единой природы и внутренней связи сходных объектов; на философском уровне такое сходство объяснялось тем, что все сходные объекты причастны одной и той же универсалии. В магико-натур-философских воззрениях того времени необходимо также отметить представление о существовании космических сил «симпатии» и «антипатии», между, соответственно, сходными и различными предметами. В силу внутренней связи между сходными объектами или же действующей между ними силы «симпатии», воздействуя на один объект, можно подействовать и на другой, сходный с первым. Отсюда столь поражающие современных людей приемы медицины того времени, когда болезни сердца лечили с помощью листьев, имеющих форму сердца, болезни почек — листьев, имеющих форму почек; аналогично посредством красных камней лечили кровотечения, желтых — желтуху и т.д.

Весь мир при таком подходе оказывался единым целым, в котором различные его части есть подобия друг друга и мира в целом. Объясня-

262

лось это на базе пантеизма или гилозоизма, а также идущего от античности принципа: **все есть во всем.**

Особую роль в этих воззрениях играла *астрология*, устанавливающая связи земных тел и событий с небесными (прежде всего с положением на небе планет и зодиакальных созвездий). Прогрессивное значение такого параллелизма земного и небесного можно адекватно оценить, только учитывая, что в эту эпоху господствовала аристотелевско-птолемеевская картина мира, в которой земной (подлунный) мир принципиально противопоставлялся небесному (надлунному). Эти две части бытия считались у Аристотеля состоящими из различных элементов (подлунный мир — из четырех стихий, т.е. Воздуха, Воды, Земли и Огня, а надлунный мир — из пятого — Эфира); общепринятым было убеждение в том, что в них действуют различные законы природы и т.д.

Одна из важнейших идей натурфилософии состояла в том, что **человек есть «микрокосм»** и потому считался связанным со всей Вселенной: на ладони выделяли «холмы», соответствующие планетам, с зодиакальными созвездиями соотносились различные части человеческого тела. В «Герметическом корпусе» появление семи первых людей, а отсюда и семи типов людей связано с влиянием семи Управителей планетными сферами; лечение больных часто осуществлялось в соответствии с положением звезд и т.д.

Астрологическими идеями была пронизана и *алхимия*, широко распространенная в эту эпоху. Алхимики ставили перед собой две основные цели: добиться превращения одних веществ в другие (например, свинца — в золото и серебро), а также получить эликсир вечной молодости<sup>1</sup>. Основные химические вещества, используемые алхимиками, отождествлялись с соответствующими небесными телами (ртуть — с Меркурием, серебро — с Луной и т.д.); время для алхимических реакций выбиралось в соответствии с положением планет, звезд и созвездий и т.д.

Ярчайшие представители ранней натурфилософии — платоники **Фичино** и **Мирандола**, а также **Парацельс**. Во второй половине XVI в. формируется поздняя натурфилософия, главной задачей которой становится изучение природы. Важный шаг на этом пути сделал ломбардец Дж. Кардано. Натурфилософию развивали Дж. Бруно,

<sup>1</sup> Отметим, что в средневековом Китае также активно развивалась алхимия (в основном даосская) и ставила она перед собой те же самые цели.

263

Дж. Кампанелла и др. Наиболее выдающийся представитель поздней натурфилософии — **Б. Телезио**.

## Парацельс (Paracelsus)

**Биографические сведения.** Теофраст фон Гогенгейм (1493—1541) в основном известен под псевдонимом Парацельс. Родился в Швейцарии, окончил Феррарский университет; был известным врачом, химиком, философом, имел репутацию чернокнижника<sup>1</sup>.

Его учение пронизано магическими идеями, но он внес и большой вклад в развитие медицины, химии и научной методологии. Медицина того времени полностью опиралась на авторитет Гиппократов, Галена и Авиценны. Но, как говорил Парацельс своим студентам-медикам, «чтение никогда еще не создало ни одного врача». Свое преподавание в Базельском университете он начал с публичного сожжения книг по медицине и химии. Он был первым, кто привел студентов к постелям больных, заставляя их изучать течение болезней на практике, а не по книгам.

Преподавал он не на латыни, а на родном языке и яростно отстаивал право на это.

**Философские воззрения.** Вселенная — единый живой организм, одушевленный единой звездной (астральной) душой. Душа эта невидима, не связана с определенным местом в пространстве; но именно ее деятельность все порождает, является источником всякого движения и изменения. Поскольку человек — микрокосм, подобный Вселенной, то, постигая свою собственную душу, мы можем найти средства магически воздействовать на природу. Порождая в своем воображении (но не в фантазии!) различные образы, мы создаем астральное тело нашей мысли, которое при определенных условиях может воздействовать и на материальные тела.

«Космическое тело» образовано четырьмя традиционными элементами (вода, воздух и т.д.), но, кроме того, в его состав входят еще и алхимические начала: ртуть, сера и соль. Ртуть понималась им как неизменный дух, обеспечивающий изменение всего живого, сера порождает рост всего живого, соль является основой прочности, телесности. В человеке ртуть соответствует духу, соль — телу, а сера — душе, которая связывает душу с телом. Процессы, происходящие в человеческом организме, представляют собой химические реакции этих

<sup>1</sup> Парацельс послужил одним из прототипов гётевского Фауста.

264

трех алхимических начал. Болезни трактовались как результат отклонения от нормального соотношения этих начал. Самая всеобъемлющая наука — медицина, она изучает человека, а человек — это «венец» мироздания.

**Судьба учения.** Учение Парацельса оказало значительное влияние на мистицизм Бёме, а через него — и на философию Шеллинга. Особенно значимы оказались идеи Парацельса для развития оккультизма в XIX—XX вв.

### Схема 90. Парацельс: истоки и влияние

## ЭПОХИ АНТИЧНОСТИ И СРЕДНЕВЕКОВЬЯ

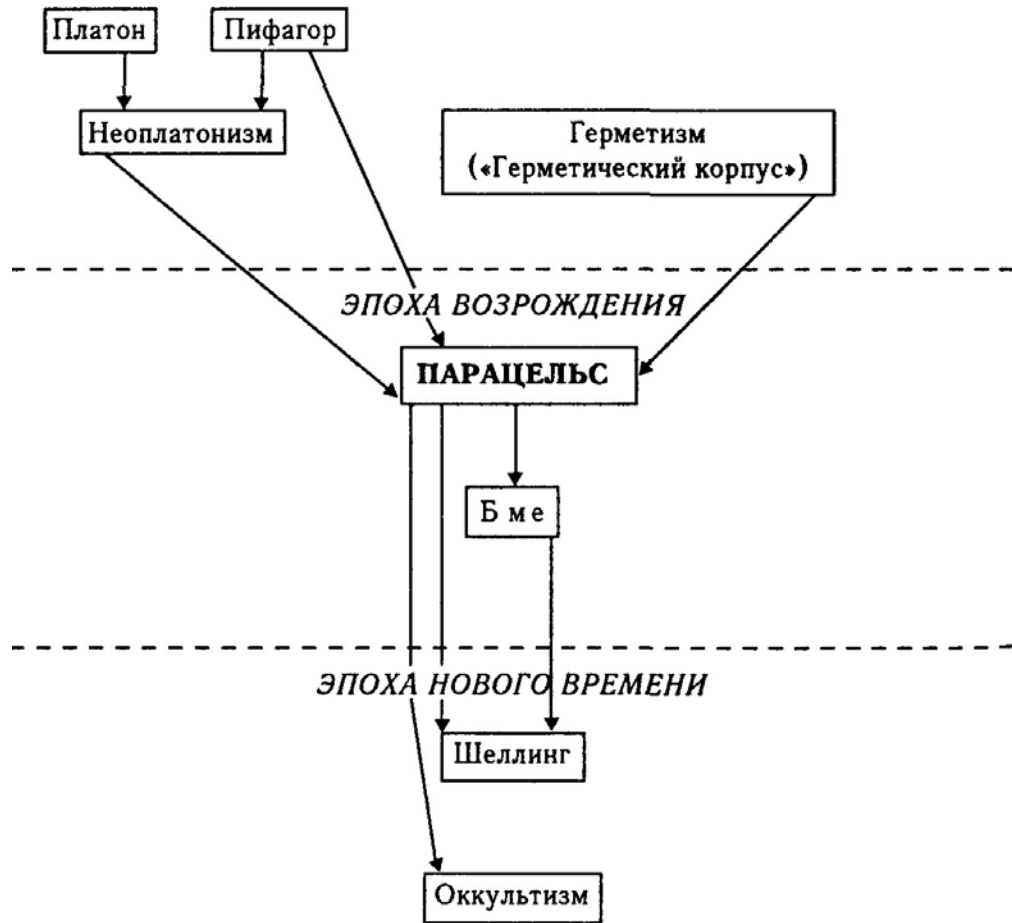

265

### Телезио (Telesio)

**Биографические сведения.** Бернардино Телезио (1509—1588) родился в неаполитанском королевстве в г. Козенца. Окончил Падуанский университет, где изучал философию и математику, затем отправился в Рим, где изучал естествознание. С целью опытного познания природы он основал собственную академию в Козенце (Телезианская, или Козентинская, академия), позднее по ее образцу возник еще ряд научных обществ. Критика схоластической философии, проводимая Телезио, привела к тому, что по распоряжению папских властей академия Телезио была закрыта.

**Основные труды.** Трактат «О природе вещей в соответствии с ее собственными началами» (написан на латинском языке).

**Философские воззрения. Критика предшественников.** Главная цель ученого — изучение законов природы. Всех своих предшественников (и античных, и средневековых) Телезио упрекает в том, что они «измышляли мир по своему произволу»: «они приписали телам, из которых он (*мир*), по-видимому, состоит, не ту величину и расположение, которыми они с очевидностью обладают, и не те достоинства и силы, которыми они, как кажется, наделены, но те, какими по их собственному разумению, им следовало бы обладать»<sup>1</sup>.

Признавая творение природы со всеми ее законами Богом, Телезио утверждает, что ученый должен заниматься изучением только того, что уже имеется, т.е. неизменных законов природы. Основой такого изучения должен быть не дедуктивный метод (выведение по правилам логики новых истин из общепринятых положений), а опыт, основанный на ощущениях.

**Онтология.** В основе природы лежит **материя**, вечная и неизменная, однородная и бескачественная; количество материи в мире неизменно. Она наполняет все пространство, так что никакой пустоты не существует, и одни тела вплотную примыкают к другим. Материя сама по себе неизменна и пассивна. Все изменения происходят под влиянием двух противоположных борющихся сил или начал — **тепла и холода**. Эти две силы изначальны, бестелесны и одушевлены; но они не существуют без материи и вне материи, для них характерно стремление к самосохранению, и потому они борются за материю как «два жениха за женщину». Этим силам свойственна способность к ощущениям.

<sup>1</sup> Телезио Б. О природе вещей в соответствии с ее собственными началами // Антология мировой философии: В 4 т. М.: Мысль, 1970. Т. 2. С. 123.

266

Природа есть порождение материи и этих двух сил. Теплота воплощается в солнце, а холод — в земле. Поэтому два мира — подлунный (центр которого — земля) и надлунный — находятся в непрерывной борьбе: солнечный жар стремится «сжечь» землю, а земля — «заморозить» солнце. Острее всего эта борьба идет на границе миров. Но «ни одна из частей материи не может быть целиком во владении одного лишь (начала) при том, что другому, побежденному, не достанется ничего, но по большей части все части материи находятся в обладании обоих, постоянно сражающихся между собой и поочередно терпящих поражение»<sup>1</sup>.

Качественное своеобразие вещей объясняется преобладанием в них тепла или холода. Тепло порождает расширение, а значит, и малую плотность вещества, свет и прозрачность, движение. Холод порождает сгущение и плотность, темноту и непрозрачность, неподвижность и покой. Небо, в котором много тепла, движется очень быстро, ему присуще бесконечное круговое движение. Земля же, где преобладает холод, чувствует «омерзение к движению», поэтому тела на Земле движутся по прямой, направляясь к пределу, «как бы для отдыха».

*Учение о человеке и теория познания.* Важнейшая составляющая человека как телесного существа — это его дух. Но этот дух понимается у Телезио как особая разновидность материи, особо тонкое, теплое, подвижное и чувствующее вещество. Его основное место пребывания — мозг человека, но оттуда он распространяется по нервам по всему телу. Вещи, существующие вне тела человека, воздействуют на наш дух, вызывая его расширение или сжатие, передающееся по нервам; чем больше тепла, тем интенсивнее это движение. Этим и объясняются различия в восприятии разных вещей. Со смертью тела умирает и дух. Но кроме духа человек обладает еще бестелесной и бессмертной душой, данной людям Богом.

*Этика.* Поскольку материя человека пронизана силами тепла и холода, которым изначально свойственно стремление к самосохранению, то оно характерно и для каждого человека. Человек любит все то, что способствует его самосохранению, и ненавидит все, мешающее этому. Поскольку в этом все люди одинаковы, то они должны уважать и признавать это чувство друг у друга. Гуманность — это высшая добродетель у людей.

*Судьба учения.* Идеи Телезио оказали влияние на Кампанеллу, Бруно, а в Новое время — на Фр. Бэкона и Декарта.

<sup>1</sup> Телезио Б. О природе вещей в соответствии с ее собственными началами // Антология мировой философии: В 4 т. М.: Мысль, 1970. Т. 2. С. 129.

### **Схема 91. Телезио: истоки и влияние**



## ЭПОХИ АНТИЧНОСТИ И СРЕДНЕВЕКОВЬЯ

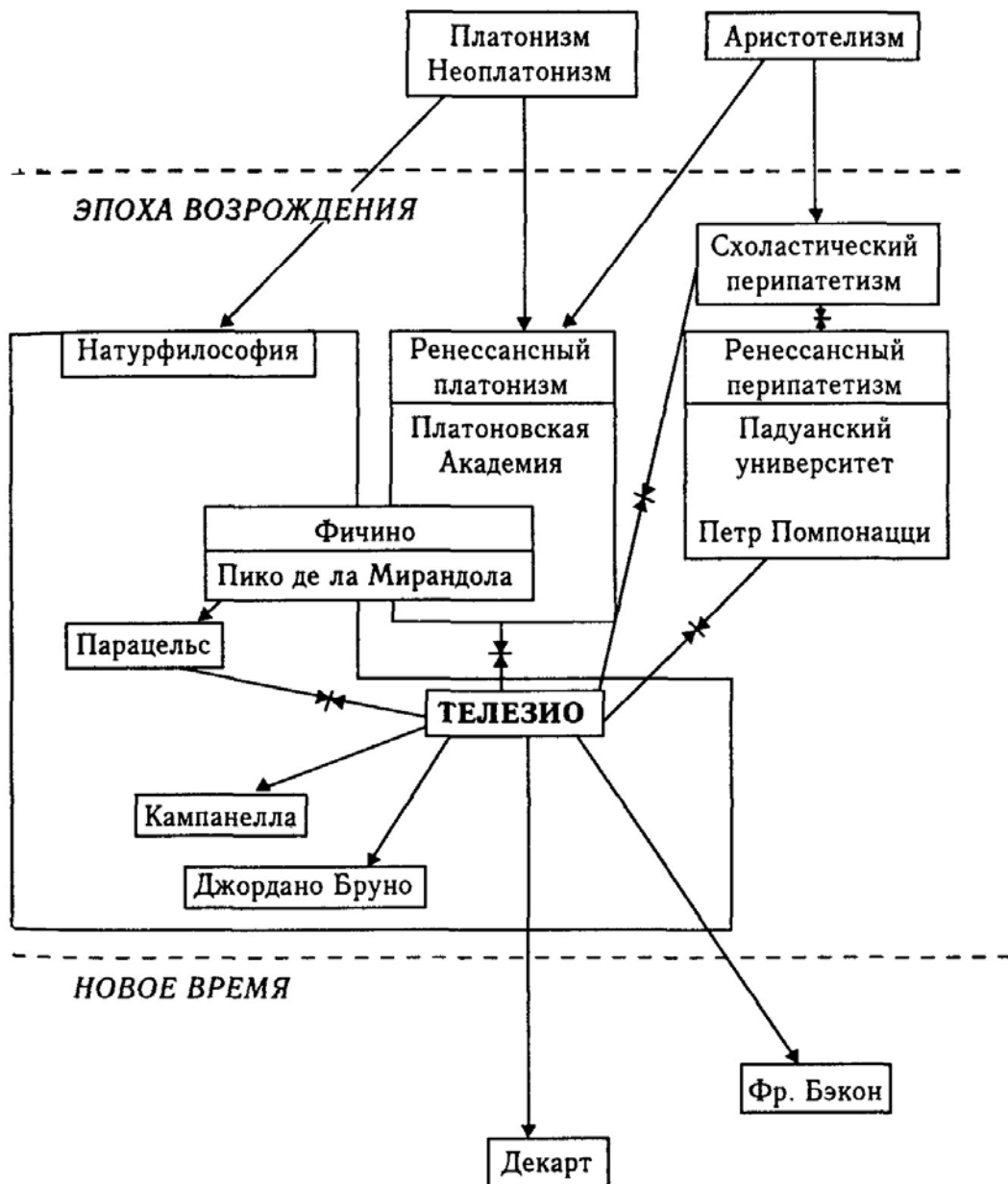

268

### 13.6. Мистицизм

#### Бёме (Böhme)

**Биографические сведения.** Якоб Бёме (1575—1624)— известный немецкий философ-мистик, его прозвище — Тевтоникус (Тевтонский философ). Родом из крестьянской семьи, он учился в сельской школе, затем был отдан в обучение сапожнику. После окончания обучения в 1599 г. поселился в Герлице, где открыл свою мастерскую. Был женат и имел шестерых детей. В 1612 г. Бёме закончил рукопись своей первой книги — «Аврора». В 1613 г. один его знакомый (без ведома автора) снял с рукописи копию и пустил в обращение. Текст стал известен лютеранским пасторам, и главный пастор Герлице с церковной кафедры публично заклеил Бёме как опасного еретика. Рукопись книги конфисковали, и Бёме было запрещено писать. В 1618 г. (когда началась Тридцатилетняя война в Германии) по просьбе друзей он возобновил писательскую деятельность и написал ряд трактатов, кроме того, вел активную переписку со своими учениками и друзьями. Эти тексты активно переписывались и распространялись. В эти же годы он решил изменить образ жизни и вместе с женой занялся торговлей пряжей, много путешествуя по Германии. Поездки и нервное истощение привели к серьезной болезни.

В 1624 г. впервые была отдана в печать работа Бёме «Путь ко Христу». Тот же пастор в Герлице, узнав об этом, опять обрушился на Бёме. Травля со стороны горожан продолжалась и после его смерти: крест на его могиле, поставленный друзьями, был испачкан и разрушен.

На протяжении жизни у Бёме был ряд мистических видений и то, о чем он писал в своих книгах, было изложением этих видений или того, что он постиг благодаря им.

В целом Бёме можно охарактеризовать как мистика, пантеиста и диалектика; часто его также называют теософом<sup>1</sup>.

*Основные труды.* «Аврора, или утренняя заря в восхождении» (1612., издана в 1634 г.), «Описание трех принципов божественной сущности» (1619), «О троякой жизни человека» (1620), «О вочеловечении Иисуса Христа» (1620), «Шесть теософских моментов» (1620), «Истинная психология или сорок вопросов о душе» (1620), «О благодатном выборе» (1621—1623), «Великая тайна, или изъяснение первой книги

<sup>1</sup> «Теософия» — в букв. переводе «божественная мудрость».

269

Моисея» (1623, издана в 1640 г.), «Christosophia, или путь ко Христу» (1624).

*Философские воззрения. Учение о познании.* Бог не постижим с помощью рационального познания (рассудка), но человек может «уловить божественную сущность», когда человеческий дух просветлен и «воспламенен» Богом. И здесь Бёме следует Экхарту: человек должен заставить замолчать свою тварную природу, отказаться от собственных желаний, своего видения и слышания, мешающих увидеть Бога. «Когда умолкнут хотения и чувствования самости, тогда откроется тебе вечное слышание, зрение и глаголение; Бог будет чрез тебя слышать и видеть... Когда ты замолчишь, то сделаешься тем, чем Бог был прежде естества и твари и из чего Он естество и тварь создал; и ты будешь видеть и слышать тем, чем Бог в тебе видел и слышал до собственного твоего хотения, зрения, слышания»<sup>1</sup>.

Такое постижение достигается в особом состоянии, когда человека посещают мистические видения. То, что при этом открывается, почти не поддается выражению на обычном естественном языке, поэтому для передачи «увиденного» Бёме использует многочисленные метафоры, символы, иносказания. В результате тексты его темны и малопонятны.

*Учение о противоположностях.* Для Бёме познание мира было способом познания Творца, это постижение «нетленной порфиры за грубою корою вещества». Для человека невозможно постичь Бога до конца, даже если мы постигнем все сотворенное Им. Тем не менее можно приблизиться к пониманию Его сути. Находясь «в духе», человек обнаруживает в тварном мире («природе») «два качества: одно доброе, другое злое, которые в сем мире во всех силах, в звездах и стихиях, равно и во всех тварях, неразлучно одно в другом, как нечто единое; и нет такой твари во плоти в природной жизни, которая не имела бы в себе обоих качеств»<sup>2</sup>. Такими качествами являются зной и холод, воздух и вода, горькое и сладкое и т.п. Противоположные качества постоянно борются друг с другом, существуя в единстве. И именно они порождают все существующее в тварном мире, только благодаря их совместному существованию<sup>3</sup> все в природе имеет развитие: «свой ход,

<sup>1</sup> Бёме Я. Christosophia, или путь ко Христу. СПб., 1994. С. 101.

<sup>2</sup> Бёме Я. Аврора. М.: Гуманус, 1990. С. 25.

<sup>3</sup> Кузанец ранее называл это «единством противоположностей», а Гегель позднее назовет «единством и борьбой противоположностей».

270

бег, течение, побуждение и рост». Единственное исключение, на которое указывает Бме, — это ангелы и демоны, живущие только в добре или зле соответственно (схема 92).

Это извечное двойственное основание, из которого все рождается, в своих поздних работах Бме назвал Бездной, или Великой Мистерией (Mysterium Magnum). Это хаос, на который излились свет и тьма и который теперь является источником противоположных качеств для всего сущего.

### Схема 92. Структура тварного мира



Устремляя же свой взор еще выше — за пределы природы, мы обнаруживаем Бога — Святую Троицу, которая «есть вечная мать природы, от которой... и все возникло и в которой пребывает все»<sup>1</sup>.

*Учение о Святой Троице.* Божественная Троица есть «не что иное, как тишина без сущности. В ней нет ничего, что могло бы быть. Это вечный покой, Бездна без начала и конца. Это не цель и не место, и здесь ничего не найти, даже если искать... Она лишена всякого облика, равно присутствия света и тьмы, это не что иное, как магическая воля, которую мы не должны испытывать, ибо она приведет нас в замешательство. Посредством этой воли понимаем мы и основания Божества,

<sup>1</sup> *Бёме Я.* Аврора. М.: Гуманус, 1990. С. 37.

271

которое не имеет начала, кроме послушной немоты, ибо оно вне природы»<sup>1</sup>.

Учение о Святой Троице наиболее подробно Бёме изложил в двух книгах (табл. 53). Здесь он значительно отступил от церковной традиции. Каждое лицо Божественной Троицы оказалось у него воплощением особого принципа, а Троица в целом есть «торжествующее, кипящее, подвижное существо и содержит в себе все силы». Бог-Отец, воплощающий в себе изначальную, но не явленную волю Бездны, рождает свою противоположность — Бога-Сына, являющегося «безосновным сущим, в котором Бездна становится основанием». В Духе же эти два противоположных принципа «являются», обретают свой облик, и здесь же начинается процесс сотворения природы (*оплотневшего, изреченного*, отделившегося от Бога Слова, в отличие от *говоримого*, постоянно принадлежащего Богу). Так протекает вечный (вневременный) процесс становления и порождения бытия.

### Схема 93. Теософия

Святая Троица

Природа (Тварный мир)

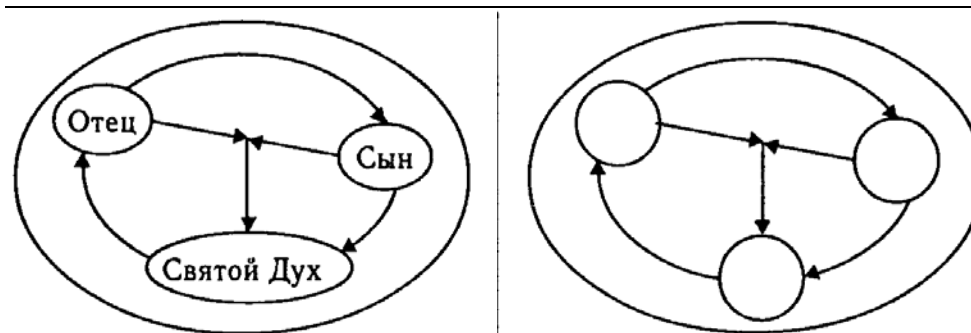

В основе природы, порожденной Троицей, лежат те же принципы. Следовательно, постижение природы есть для человека путь постижения Бога. Более того, по Бёме, сам процесс сотворения мира нужен Богу для постижения собственной сути — он создает ангелов и человека как орган своего *самопознания*: «Глаза этой Бездны есть наши глаза, и она является зеркалом самой себя»<sup>2</sup>.

<sup>1</sup> Цитата из работы «О вочеловечивании Иисуса Христа». Цит. по кн.: Якоб Бёме сам о себе в изложении Герхарда Вера. Челябинск: Изд-во Урал, 1998. С. 120—121.

<sup>2</sup> Там же, с. 120.

272

В работе «О благодатном выборе» к Троице добавляется еще и София — Мудрость Божья<sup>1</sup>. София (в облике

вечной Девы) есть облик Троицы, но Мудрость Божья никогда не была бы постигнута во всей полноте ангелами, если бы «Сердце Бога» (Иисус Христос) не стало человеком.

*О происхождении зла.* Из рассуждений Бёме о сущности Божественной Троицы и порождении тварного мира неизбежно следует логический вывод, что Она, сама по себе не содержащая ни света, ни тьмы, ни добра, ни зла, тем не менее является источником того и другого. Но Бёме такого вывода не делает, напротив, он неоднократно говорит о Ней как о «первой безначальной воле, которая не добра и не зла и которая рождает единую вечную доброту»<sup>2</sup>. Откуда же тогда берется зло? Бёме утверждает, что зло имеет место только в тварном мире и появляется с падением Люцифера, который в своей гордыне восстал против Бога. Люцифер сделал райский мир — «светлую землю», вышедшую из рук Бога, — нечистым, превратил его в «дом печали и смерти». Именно эта катастрофа и стала причиной грехопадения человека, который пал не по своей воле, а «посредством яда, которым заразил его дьявол»<sup>3</sup>. Однако творение (изреченное Слово Божье) можно только повредить, но не уничтожить, со временем оно оживет: «ибо Божество во Христе заново родит его через свою плоть».

*Учение о человеке.* По Бёме, человек есть самое благородное из всех Божьих созданий, господин над всеми тварями. Из рук Бога человек вышел ангельски чистым, но грехопадение столкнуло его во мрак. Но вочеловечение Христа дает человеку надежду на возрождение. Даже павший человек не утратил своего богоподобия. Высшая способность в человеке — способность познавать — является результатом Божественной любви. Познавая свою сущность, заложенную в него Богом, человек тем самым постепенно возвышается.

В духе натурфилософских и астрологических представлений своего времени Бёме трактует человека как микрокосм. Важное место в его работах занимает также учение о Первочеловеке (Адаме), который был двуполом. Возвращение человека к «райскому состоянию» будет связано и со слиянием в нем мужского и женского начал.

*Судьба учения.* Мистицизм и учение Бёме о Бездне оказало значительное влияние на многих последующих философов, а особенно на немецких романтиков, на Шеллинга, Гегеля и Фейербаха, а также на многих русских философов (схема 94).

<sup>1</sup> Учение о Софии, выступающей как бы в роли «четвертого лица» Бога, послужило важнейшим основанием для обвинения Бёме в ереси.

<sup>2</sup> Цитата из работы «О благодатном выборе». Цит. по кн.: Якоб Бёме сам о себе в изложении Герхарда Вера. Челябинск, 1998. С. 120—121.

<sup>3</sup> Там же, с. 135.

**Таблица 53. Троичность Бога (по Бёме)**

Принципы	«О трех принципах божественной сущности» (1619)	«О благодатном выборе» (1621-1623)
<i>Первый:</i> Бог Отец	Пульсируют горькая ярость и гнев или страх-огонь; это чистая энергия, стремящаяся «наружу» к материализации.	«Изначальная воля зовется извечный Отец».
<i>Второй:</i> Бог Сын	Бог-Отец рождает Сына, в котором яростный огонь превращается в свет любви до всякой объективации или воплощения.	«Обретенная, выраженная воля Бездны зовется Его рожденным или единственным Сыном, ибо он — безосновное сущее, в котором Бездна становится основанием».
<i>Третий:</i> Бог Святой Дух	Звучит творческое слово Бога «Да будет!»; «сокрытый Бог» становится «Богом явленным»; здесь «непостижимое» вторгается в «постигаемое».	«И выход безосновной воли посредством выраженной воли Сына или сущего зовется Дух, ибо он проводит выраженное сущее из самого себя в дело и жизнь воли, как жизнь Отца и Сына».
Божья Мудрость (София)	(В данной работе этот принцип не характеризуется.)	«И вышедшее есть радость, как обретение вечного ничто, потому что тут Отец, Сын и Дух видят и обретают себя внутри, и зовется оно Божья Мудрость (София), или же Наглядность»; «зерцало Его мудрости»; «Богом выдохнутая сила».

**Схема 94. Бёме: истоки и влияние**

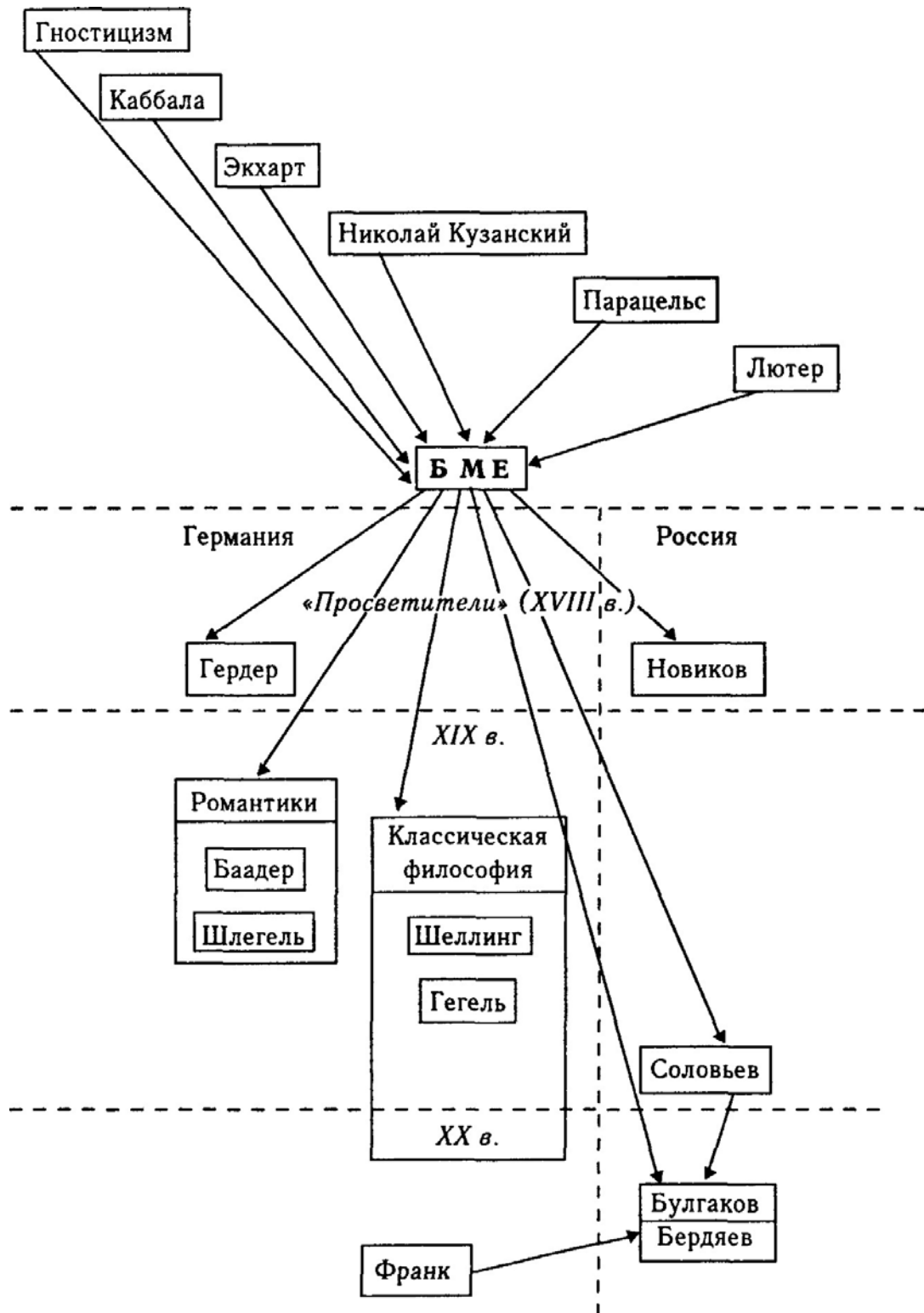

275

### 13.7. Социальная философия

В эпоху Возрождения произошли принципиальные изменения и в области социально-политических воззрений, в особенности на сущность государства и государственной власти. В Средневековье господствовали теократические взгляды, обоснованные в учении Августина, Фомы Аквинского и других теологов. Согласно им считалось, что власть папы римского, являющегося через посредство апостола Петра преемником самого Иисуса Христа, выше власти любого светского государя. Любой государь есть «избранник Божий», но власть он получает только из рук церкви: чтобы стать истинным королем, императором и т.п., необходима процедура «помазания», совершаемая священником. В XIV—XV вв. церковь потерпела ряд серьезных поражений в своей борьбе за верховную светскую власть. Уже в XIV в. Уильям Оккам и Марсилиус Падуанский провозгласили идею главенства светской власти над

церковной, а последний — даже необходимость отделения церкви от государства. Но радикальный переворот в социально-политических воззрениях произошел только в XVI—XVII вв., во многом он был связан с развитием протестантизма и религиозными войнами в Европе.

Крайне оригинальное и во многом опережающее свое время учение о государстве и государственной власти развил итальянец (флорентинец) **Никколо Макиавелли**.

Одним из первых теоретиков зарождающегося абсолютизма стал французский юрист Жан Боден (1530—1596). В эпоху религиозных войн он отстаивал идею веротерпимости и выступал с требованиями сильной королевской власти. Лучшая форма правления — наследственная монархия: король является источником закона и права, но и сам он должен уважать законы. Интересна и идея Бодена о том, что для разных народов подходят различные способы правления: северными народами необходимо управлять силой, южными — посредством религии, народами умеренных стран — посредством разума.

Идея «естественного права» выдвигается и развивается в работе голландского юриста Гуго Гроция (1583—1645). Эта концепция оказала большое влияние на социальную философию начала Нового времени и эпохи Просвещения.

Эпоха Возрождения породила еще одно своеобразное течение в области социальной философии — **утопизм**, крупнейшие представители которого — Томас Мор и Томмазо Кампанелла.

276

### Схема 95. Социальная философия эпохи Возрождения

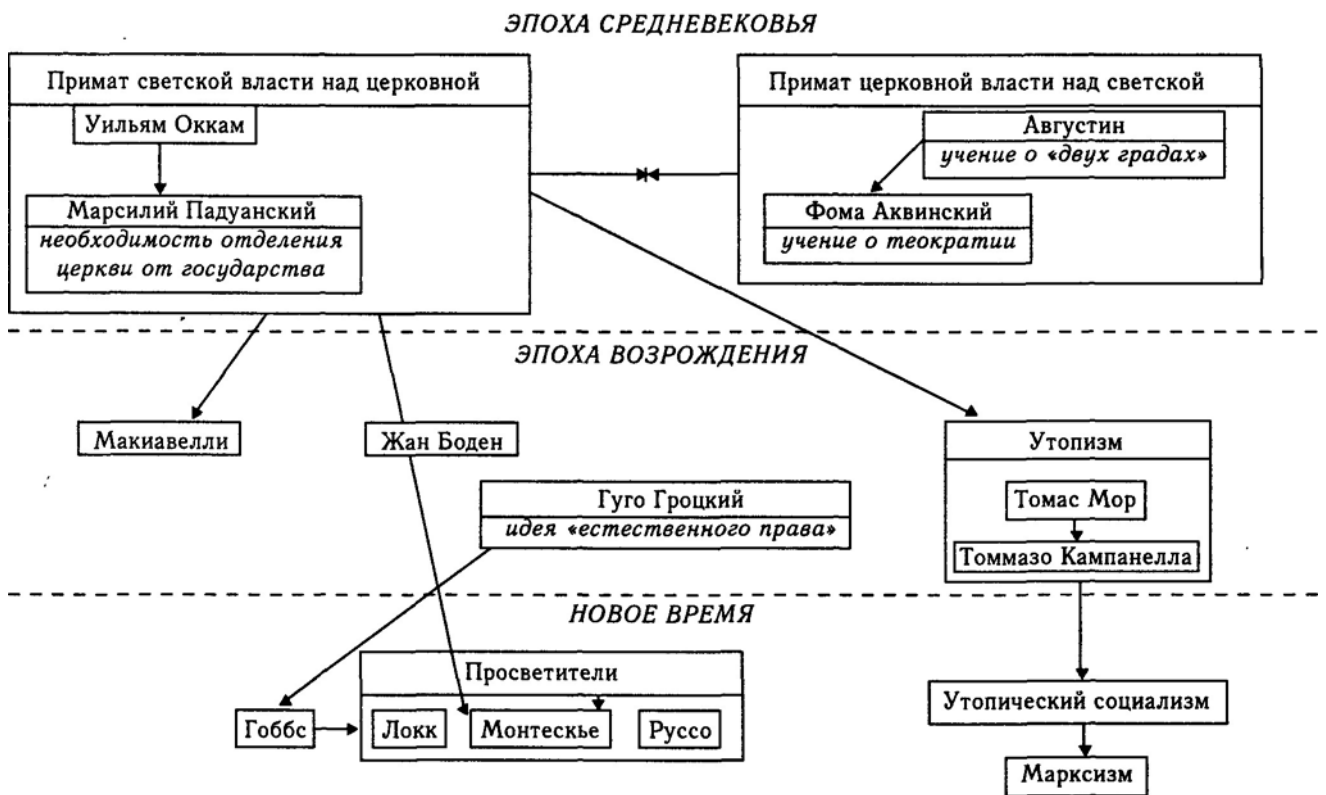

277

### Макиавелли (Machiavelli)

**Биографические сведения.** Никколо Макиавелли (1469—1527) родился и большую часть жизни прожил во Флоренции. Он был государственным деятелем (14 лет занимал пост секретаря Коллегии иностранных и военных дел Флорентийской республики), историком, поэтом и писателем (в частности, военным писателем); был другом Леонардо да Винчи и Микеланджело. В 1512 г. герцогу Медичи удалось вернуть власть над Флоренцией, и в числе многих других деятелей Флорентийской республики Макиавелли был арестован и брошен в тюрьму, позднее отправлен в ссылку в деревню. Именно там он написал большинство своих социально-политических работ.

**Основные труды.** «Государь» (в других переводах «Князь»), «Рассуждения о первой декаде Тита Ливия», «История Флоренции».

**Философские воззрения. Автономия политики.** Одной из важнейших новаций учения Макиавелли стало рассмотрение политики как совершенно самостоятельной сферы исследования. Здесь впервые проблемы управления рассматриваются независимо от религиозных, теологических, философских и этических учений. У Макиавелли практически нет ссылок на «волю Божью», а говоря о судьбе, он акцентирует свое внимание на способах борьбы с ней; он ничего не говорит о «должном» поведении, опирающемся на христианские моральные ценности или добродетели (типа «любви к ближнему»),

«всепрощения», «покорности» и т.д.). Поведение как правителя, так и подданных не связывается со «спасением души», а только с земными интересами. Сфера политики оказывается полностью автономной, это «политика для политики»<sup>1</sup>.

Будучи человеком ренессансной культуры, образцы правильного поведения правителей Макиавелли усматривает прежде всего в деятельности древних римлян (преимущественно республиканского периода).

**Политический реализм.** Социально-политическое учение Макиавелли можно назвать **политическим реализмом**. Он считает, что управление людьми должно основываться на знании реальной человеческой природы. А человек по своей природе не является ни хорошим, ни плохим, впрочем, как замечал Макиавелли, плохого в нем больше. Следовательно, умелый политик должен больше принимать в расчет слабости и недостатки людей, нежели их положительные качества.

<sup>1</sup> В этом Макиавелли следует Телезио, который предложил принцип автономного Рассмотрения отдельных областей исследования.

278

Говоря о природе человека, Макиавелли неоднократно подчеркивает, что люди скорее забудут смерть отца, нежели потерю имущества. Поэтому борьба между людьми достигает особого накала там и тогда, где речь идет об обладании собственностью. Такая борьба неизбежна и может приводить к полезным последствиям (например, именно она привела Рим к свободе, т.е. республике).

Макиавелли осуждает христианство за то, что оно учит смирению и, концентрируя интересы человека на небе, отвлекает от земных дел. Как и все гуманисты, он оценивает человека по его личным делам и заслугам, и потому резко обрушивается на бесполезное дворянство, живущее чужим трудом.

Политическим идеалом для Макиавелли была Римская республика — мощное, стабильное образование, сохранявшее внутренний порядок не одно столетие и сумевшее распространить этот порядок на громадные завоеванные территории. При республиканской форме правления каждый гражданин несет ответственность за судьбу государства. Но в современных ему условиях наилучшей формой правления он считает наследственную монархию. В основе государства лежит сила, не связанная ни с какими моральными нормами, поэтому государство нуждается в аппарате принуждения, и прежде всего армии. Он противник наемной армии и выступает за всеобщую воинскую повинность.

**Идеальный правитель.** Идеальный государь — это «лисица и лев», он является и обожаемым народом и внушающим страх. Но так как этого трудно добиться, то проще всегда держать подданных в страхе.

В случае необходимости монарх (особенно придя к власти) может и должен применять крайне жестокие меры, например переселить целые народы, разрушить старые города и построить новые, сделать богатых бедными, а бедных — богатыми. Все меры оправданы, когда речь идет о сохранении стабильности и порядка в государстве. Так, если есть хотя бы возможность бунта, то лучше заранее казнить несколько десятков ни в чем не повинных людей, которые могли бы возглавить его, чем допустить сам бунт, в котором наверняка погибнут тысячи.

**Судьба учения.** Учение Макиавелли оказало громадное влияние на развитие всей последующей социальной философии и продолжает оказывать вплоть до сегодняшнего дня. Но если ранее (XVII—XIX вв.) «макиавеллизм» связывали прежде всего с беспринципностью и аморализмом в политике, то сегодня исследователей больше интересует проведенный им анализ технологии власти.

279

## Утопизм

Утопизм — направление в социальной философии, представляющее собой собрание различных моделей и проектов идеального общества. Название направления происходит от названия книги Томаса Мора «Утопия». Само же слово «утопия» переводится с древнегреческого языка как «место, которого нет».

Древнейшие варианты утопий имели место в античной мифологии, где существование идеального общества соотносилось с «золотым веком», оставшемся в далеком прошлом. Первой философской утопией можно считать модель *идеального государства* Платона. Одним из вариантов утопий являются и христианские представления о *«царстве Божьем»\** на земле.

Для Средневековья характерно объяснение всех социальных бед в первую очередь греховностью людей и отступничеством от истинной веры (при этом представители каждой религии или секты истинной верой считали только свою). В рамках различных религиозных общин неоднократно предпринимались попытки создать на практике «кусочки» идеального общества. Продолжались такие попытки и позднее, например в период Реформации — создание Томасом Мюнцером (1490—1525) анабаптистской коммуны во время Крестьянской войны в Германии.

В эпоху Возрождения появляются модели земного идеального государства, где социальный гнет, нищета и человеческие пороки устраняются за счет разумного государственного устройства и правильного воспитания граждан (Т. Мор), к которым еще добавлялось развитие науки (Т. Кампанелла).

В Новое время — в XVIII и особенно в XIX вв. — появилось множество работ в рамках **утопического социализма** (Сен-Симон, Фурье, Оуэн), где акцент делался на необходимость общественной собственности на средства производства и справедливое распределение произведенной продукции.

В работах К. Маркса и Ф. Энгельса была выдвинута идея о том, что развитие человечества с неизбежностью ведет к появлению **коммунизма**, где имеет место общественная собственность на средства производства, господствуют отношения коллективизма, царит материальное изобилие и где каждый член общества

получает «по потребности». Но путь к коммунизму проходит через социальные революции. Грандиозная попытка осуществить эту идею на практике имела место в России (1917—1991), а вслед за ней и ряде других стран. Как и все предыдущие, она закончилась неудачей.

280

### Ренессансный утопизм

Развитие ренессансного утопизма связано с именами Т. Мора и Т. Кампанеллы. Сюда же может быть присоединен и Фр. Бэкон, чья модель идеального общества («Новая Атлантида») соответствует в целом ренессансной, однако Фр. Бэкона принято считать первым философом Нового времени.

**Томас Мор** (More) (1478—1535)— английский гуманист, философ и государственный деятель (1529—1532 — канцлер Англии). Когда король Генрих VIII объявил английскую церковь независимой от папы римского, а самого себя — главой английской церкви, Мор отказался это признать, был обвинен в государственной измене, брошен в тюрьму и казнен. В 1886 г. католическая церковь причислила его к лику блаженных, в 1935 г. — канонизировала.

В 1516 г. Мор опубликовал трактат «**Утопия**»<sup>1</sup>, где изображено идеальное общество. Там все люди равны, нет частной и даже личной собственности, обобществлено не только производство, но и быт. Труд — обязанность всех граждан, распределение на работы производится в зависимости от потребностей общества и способностей граждан. Трудовой день длится шесть часов, чтобы оставалось достаточно времени и сил на здоровые наслаждения и развлечения. Самую тяжелую и неприятную работу выполняют преступники, имеющие статус рабов. Предметы потребления распределяются между гражданами «по потребности», в «Утопии» нет денег. В этом обществе царит материальное изобилие, но остается не ясным, за счет чего оно достигается. Основой политического строя является принцип выборности и старшинства. Утопийцы допускают различные вероисповедания и осуждают лишь атеизм.

**Томмазо Кампанелла** (Campanella) (1568—1639)— итальянский философ и политический деятель, с 1591 г. — монах-доминиканец. Неоднократно обвинялся в ереси. В 1598 г. возглавил заговор против испанского владычества, был схвачен и приговорен к пожизненному заключению, провел в тюрьме 27 лет. В тюрьме написал большинство своих сочинений, в том числе «**Город-Солнце**». В этом идеальном государстве все равны, нет собственности и семьи, дети воспитываются государством, трудятся все, рабочий день — четыре часа. Активно развивается наука, и именно ее достижения облегчают жизнь и труд людей. Правителями являются ученые-жрецы, в государстве царит культ Бога-Солнца.

<sup>1</sup> Полное название этой книги — «Золотая книга, столь же полезная, как забавная, о наилучшем устройстве государства и о новом острове Утопия».

281

### Схема 96. Утопизм: основные периоды развития



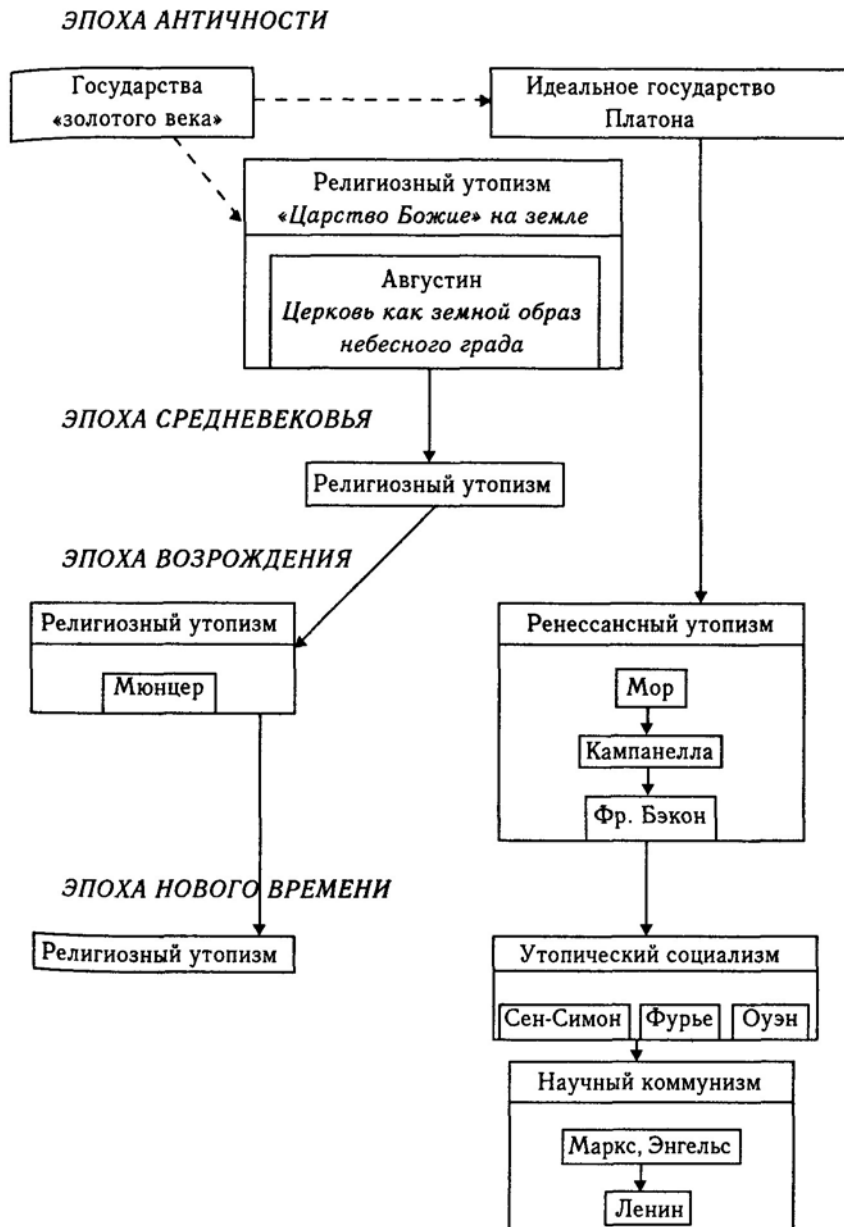

282

## Литература

### Первоисточники

- Антология мировой философии: В 4 т. М., 1969—1972. Т. 2.  
*Балла Л.* Об истинном и ложном благе. О свободе воли. М., 1989.  
 Гермес Трисмегист и герметическая традиция Востока и Запада. Киев-Москва, 1998.  
 Герметизм, магия, натурфилософия в европейской культуре XIII—XIX вв. М., 1999.  
*Кампанелла Т.* Город Солнца. М., 1954.  
*Макиавелли Н.* Государь // Макиавелли. Избранные сочинения. М., 1982.  
*Монтень М.* Опыты. М., 1991.  
*Мор Т.* Утопия. М., 1978.  
*Роттердамский Э.* Философские произведения. М., 1986.

### Учебники

- Горфункель А.Х.* Философия эпохи Возрождения. М., 1980. Краткий очерк истории философии / Под ред. М.Т. Иовчук и др. М., 1967.  
*Реале Дж., Антисери Д.* Западная философия от истоков до наших дней. СПб., 1994—1997. Т. 3.  
*Соколов В.В.* Очерки философии эпохи Возрождения. М., 1962.

## Справочники

Новая философская энциклопедия. В 4 т. М., 2000—2001. Христианство. Энциклопедический словарь: В 3 т. М., 1993—1995.

## Монографии

*Баткин Л.М.* Итальянские гуманисты: стиль жизни, стиль мышления. М., 1986.

*Конрад Н.И.* Об эпохе Возрождения. М., 1972.

*Кудрявцев О.Ф.* Ренессансный гуманизм и «Утопия». М., 1991.

*Ревякина Н.В.* Проблемы человека в итальянском гуманизме второй половины XIV — первой половины XV вв. М., 1977.

*Соловьев Э.Ю.* Непобежденный еретик. Мартин Лютер и его время. М., 1984.

# Часть III. ФИЛОСОФИЯ НОВОГО ВРЕМЕНИ

## Раздел 7. ФИЛОСОФИЯ XVII—XVIII вв.

**Возникновение культуры Нового времени.** Новым временем принято называть период, начавшийся в Европе примерно в XVII в. (после эпохи Возрождения) и длящийся по настоящее время. Именно в Новое время возникла культура нового типа, заложившая основы технологической цивилизации, в которой мы сейчас живем.

Само возникновение культуры Нового времени в Европе (и прежде всего в Западной Европе) и порожденный ею невиданный рывок в развитии науки и техники, принципиальное изменение самого характера научного и философского мышления является удивительным и труднообъяснимым явлением в истории человечества.

Фрэнсис Бэкон, считающийся первым философом Нового времени, говорил о том, что решающую роль в становлении культуры Нового времени сыграли три великих открытия: книгопечатание, компас и порох (см. с. 287). Однако все эти открытия пришли в Европу с Востока — из Китая — и через посредство арабов (или шире — мусульманских народов). Известные на Востоке намного ранее, чем в Европе<sup>1</sup>, эти открытия тем не менее не привели там к соответствующим революционным преобразованиям в культуре.

Бумага была изобретена в Китае уже в I в. до н.э., книгопечатание (в форме ксилографии) известно, по крайней мере, с VIII в., а наборный шрифт — с XI в. То, что книгопечатание с помощью наборного шрифта не получило в самом Китае особого распространения, вполне объяснимо иероглифическим характером письма: громадное количество (десятки и сотни тысяч) используемых иероглифов делает неэффектив-

<sup>1</sup> Ксилография (печать с резных досок) известна в Европе с XII—XIII вв., а книгопечатание с наборным шрифтом и компас появились в Европе в XV в., порох был заново открыт в Европе в XIII в., получив широкое распространение и применение в XIV—XV вв.

286

ным и очень дорогим наборный шрифт — основу книгопечатания<sup>1</sup>. То, что китайцы, зная компас, по крайней мере, с XI в., имея морское побережье большой протяженности, а также значительное количество кораблей, так и не отправились совершать Великие географические открытия и покорять мир, можно объяснить, во-первых, особенностями их ментальности, в основе которой лежит конфуцианство с его апологией консерватизма (жизни в соответствии с образцом, заданным предками). Другую причину в нежелании куда-то отправляться из своих родных мест можно усмотреть в укоренившейся в сознании китайцев идеи о тождестве микромира и макромира. Соответственно, изучение капли росы на цветке под окном или собственной души считалось не менее достойным способом познания мира, нежели далекие путешествия. Да и использовался компас чаще не в путешествиях, а в геомантии — при выборе подходящего места для строительства домов и других сооружений, в том числе погребальных. И, наконец, изобретение пороха (не позднее X в.), может быть, не произвело решающих перемен в военном деле Китая<sup>2</sup> потому, что ни в самом Китае, ни в соседних странах не было рыцарей — с ног до головы закованных в железо и практически неуязвимых ни для какого другого оружия, кроме огнестрельного. Не была особенно актуальной для средневековых китайцев и задача взятия крепостей, для чего порох также необходим<sup>3</sup>.

Но почему эти изобретения не получили широкого распространения хотя бы в мусульманском мире? Или почему порох пришел из Китая в Индию, а книгопечатание и компас — нет? Или почему в Индии, где уже в XVII в. были изобретены и использованы на практике (в борьбе с англичанами) пороховые ракеты (предтечи «катюш» и «фау» XX в.), это оружие не получило дальнейшего развития и не оказало никакого влияния на дальнейшее развитие индийской цивилизации? Вопросы такого типа можно задавать до бесконечности.

На сегодняшнем этапе развития науки мы не имеем убедительного ответа на них, располагая только рядом гипотез, по-разному объясняющих данное явление<sup>4</sup>. Однако, сравнивая развитие различных цивилизаций, сосуществующих на Земле, можно сделать вывод, что зарожде-

<sup>1</sup> Поэтому в Китае большее распространение получила ксилография, что особенно оправдывалось при многотысячных тиражах книг особого типа, например астрологических календарей.

- <sup>2</sup> Порох в Китае в основном использовался для фейерверков, но не для развлечений, а для серьезных целей — изгнания злых духов.
- <sup>3</sup> Главными врагами средневековых китайцев были кочевники. «Брать города» приходилось чаще во время внутренних конфликтов. Факты использования при этом пороха известны, но они достаточно редки.
- <sup>4</sup> К числу наиболее интересных и оригинальных гипотез такого рода, имеющих на сегодняшний день, относится концепция Л.Н. Гумилева о влиянии на людей космического излучения, падающего определенными «полосами» на Землю и способствующего повышению энергетики (пассионарности) народов, населяющих данные территории.

287

ние в Европе культуры Нового времени является уникальным событием, не имеющим аналогов в другие эпохи<sup>1</sup> и в других регионах. О зарождении культуры Нового времени в других районах Земли можно говорить только начиная со второй половины XIX в., и произошло это под влиянием европейской культуры.

### Схема 97. Культура Нового времени: хронологические рамки Нехристианский мир

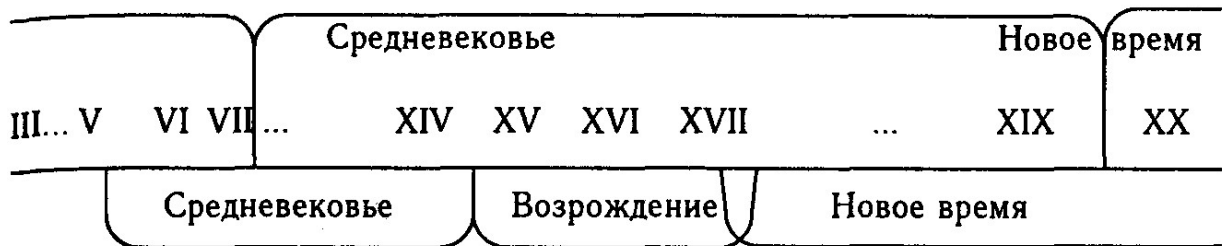

### Христианский мир

#### Регионы развития философии.

В период Нового времени произошло значительное расширение географических рамок христианского мира. Оно шло как посредством прямых военных завоеваний европейцев (скажем, в Америке), так и путем постепенного наращивания торгового, культурного (прежде всего миссионерского) и в ряде случаев опять-таки военного «присутствия» (так обстоит дело, например, в Индии). В результате к концу XIX — началу XX вв. не только значительная часть первобытных народов, но и многие страны буддийского и мусульманского мира оказались под властью европейцев (из интересующих нас в первую очередь стран — центров философской мысли свою политическую независимость от европейцев сумели сохранить только Китай и Япония). Однако далеко не везде политическое господство европейцев привело в этот период к господству христианской религии и европейской культуры и распространению европейской философии. Это произошло только в тех регионах, куда эмигрировало большое количество европейцев и где господствующей стала именно европейская культура, например в Северной Америке (там уже в XVIII в. фиксируется появление и развитие философии просветителей). В других регионах, например в той же Индии, которая с XVII в. постепенно начала попадать под влияние Великобритании, а во второй половине

<sup>1</sup> Сопоставимыми по значимости событиями мировой истории можно считать только само зарождение цивилизации в IV—III тыс. до н.э. (в Египте, Месопотамии, Индии, Китае) и, пожалуй, зарождение целого ряда великих религиозных учений, философии и науки в середине I тыс. до н.э. в ряде древних стран.

288

XIX в. стала ее колонией, никакого заметного влияния европейской философии не фиксируется до середины XX в.

Таким образом, при изучении истории философии для периода Нового времени термин «христианский мир» утрачивает свою прежнюю смысловую нагрузку. В XVII—XX вв. философии буддийского и мусульманского мира заметно противостояла не философия христианского мира, и даже не европейская философия, а философия региона европейской культуры (включающего кроме Европы еще и Северную Америку). И за ней опять утвердилось название «западная философия»<sup>1</sup> в противовес философии как буддийского, так и мусульманского мира, объединяемой ныне под названием «восточная философия».

#### Взаимосвязь западной и восточной философии в Новое время.

Этап Нового времени — это первый период в истории философии, когда можно говорить о взаимовлияниях философских школ буддийского мира и школ западной (европейской) философии. Относительно всего предшествующего периода допустимы лишь отдельные параллели между соответствующими учениями и догадки о возможном знакомстве того или иного философа с тем или иным учением. Но точно известно, что в XVII—XVIII вв. в Европе становятся известными индийские упанишады, некоторые конфуцианские и буддийские тексты. Уже относительно Лейбница и Беркли (конец XVII — начало XVIII вв.) можно смело предположить влияние на них отдельных идей буддизма и веданты. Воздействие же на философию Шопенгауэра (первая половина XIX в.) упанишад прямо признавалось им самим. Особенно усиливается влияние восточной философии на западную начиная с конца XIX в. — по мере все более глубокого

проникновения европейцев в смысл различных восточных учений и распространении информации об этих учениях в регионе европейской культуры. Парадоксальность ситуации заключается в том, что обратное влияние западной философии на восточную обнаружилось значительно позднее, пожалуй, только во второй половине XX в., да и то не очень значительное<sup>2</sup>. И это при том, что принципиальные изменения в культуре восточных стран в XIX—XX вв. (приведшие к становлению в них современной технологической цивилизации) произошли в результате несомненного воздействия именно европейской культуры.

### Формирование западной философии Нового времени.

На формирование европейской культуры и западной философии Нового времени влияли различные факторы. Одним из самых существенных оказались частые и далекие мореплавания. Путешествия по «морям и океанам», на-

<sup>1</sup> Чтобы не возникали недоразумения, там, где это необходимо, будут различаться западная (греко-римская философия) и западная философия Нового времени, или даже «современная западная философия»

<sup>2</sup> Подробнее об этом см. в разделе «Современная философия», с. 416.

289

чавшиеся в эпоху Возрождения привели не только к изменению географии (т.е. «описания земли») и расширению рамок «христианского мира». Знакомство с иными цивилизациями и культурами дало серьезный стимул для дальнейшего развития европейской культуры как культуры нового типа, аналогично — науки и философии Нового времени. Так, обнаружение того факта, что множество народов на Земле живет в «естественном состоянии», т.е. вне государственного устройства, поставило проблему происхождения государства, и на смену прежней теории о божественных истоках королевской власти в конце XVII—XVIII вв. пришла теория «общественного договора». А выделение двух стадий в развитии человеческого общества («естественного состояния» и «гражданского общества») стимулировало дальнейшее развитие исторической мысли и философии истории, что привело в XIX в. к появлению и широчайшему распространению идеи эволюции и принципа историзма.

В Новое время в Европе наука утратила присущий ей ранее созерцательный характер. Научные теории начали строиться на базе **экспериментального метода** (основы которого были заложены Г. Галилеем), а не высказываний авторитетов прежних эпох (как было в эпохи Древнего мира и Средневековья). Если ранее научные открытия чаще всего служили для «удовлетворения любопытства ученых», то теперь они все больше стали получать практическое применение — для разработки на их базе технических устройств, повышающих эффективность производства. (При этом отметим, что необходимость экспериментального метода в науке и практического применения научных открытий утверждалась и обосновывалась еще Роджером Бэконом в XIII в., но тогда никаких серьезных последствий для европейской культуры не имело.)

В Новое время благодаря развитию науки, и прежде всего ньютоновской механики, на смену прежней аристотелевско-птолемеевской картине мира пришла новая — **ньютоно-картезианская**, которая господствовала в мировоззрении людей на протяжении XVIII—XX вв.<sup>1</sup> Сам характер этой механистической картины мира привел к постепенному «вытеснению» Бога из научного объяснения природы (в деизме Бог был «вынесен» за пределы существующего мира, а затем в материалистических учениях вообще отброшен). Параллельно в европейской культуре шел процесс секуляризации общества (через развитие скептицизма и вольнодумства в эпоху Просвещения к широкому распространению атеизма в XIX—XX вв.). В результате все это привело к отделению церкви от государства (в большинстве современных высокоразвитых стран) и выведению сферы образования из-под непосредственного влияния церкви<sup>2</sup>.

<sup>1</sup> В XX в. на смену ей пришла следующая картина мира (устоявшегося названия пока не имеет). Подробнее о ней см. с. 434—437 в разделе «Современная философия».

<sup>2</sup> Еще и поэтому для периода Нового времени использование термина «философия христианского мира» представляется не вполне приемлемым.

290

В XVII—XVIII вв. в странах европейской культуры постепенно восторжествовал **рационализм**, а вместе с ним и утвердившаяся в эпоху Просвещения вера в безграничную мощь человеческого разума и науки. Казалось, что применение человеческого разума и научной методологии ко всем сферам бытия позволит познать все тайны природы и произвести переустройство социальной жизни на разумных и естественных началах. Но уже в конце XVIII в. Кантом (немецкая классическая философия) был поставлен вопрос о природе самого человеческого разума и указаны границы «теоретического разума». Весь внешний мир, в том числе и природа, при таком подходе оказались в принципе не познаваемой «вещью-в-себе». А попытки переустроить социальную жизнь рациональным образом на основе просветительских лозунгов «Свобода. Равенство. Братство» вылились на практике во время Великой французской революции в кровавый террор и диктатуру. Эти и аналогичные события уже XIX—XX вв. в значительной степени подорвали веру в безграничную мощь человеческого разума и повлияли на становление иррационализма в западной философии.

### Периодизация западной философии Нового времени.

В рамках общего периода Нового времени принято выделять еще несколько этапов развития западной

философии. Традиционной и наиболее распространенной является следующая периодизация (табл. 54).

**Таблица 54. Западная философия Нового времени: хронологические и географические рамки**

<i>Название раздела</i>	<i>Время</i>
Европейская философия начала Нового времени	От 1600 г. и до второй английской революции в 1688 г.
Европейская и североамериканская философия эпохи Просвещения	От 1688 г. и до Великой Французской революции в 1789 г.
Немецкая классическая философия	С 1770-х гг. до середины XIX в.
Современная западная философия	С 1830-х гг. до настоящего времени

Графически эта периодизация представлена на схеме 98. Дальнейшее изложение материала строится в соответствии с данной периодизацией.

291

**Схема 98. Западная философия эпохи Нового времени: хронологические рамки**



## Глава 14. ЕВРОПЕЙСКАЯ ФИЛОСОФИЯ НАЧАЛА НОВОГО ВРЕМЕНИ (XVII в.)

Хронологические рамки различных эпох всегда выделяются достаточно условно. Но особенно сложно определить их для периода, который называется «началом Нового времени».

В истории культуры рубежной датой Нового времени часто считают 1640 г. — время, когда началась первая английская революция<sup>1</sup>. Но в истории философии в качестве начала Нового времени удобнее взять круглую дату, т.е. 1600 г. Соответственно, философия этого периода носит название «философия начала Нового времени», или «философия XVII в.».

Следующая эпоха, которая выделяется в истории философии, — это эпоха Просвещения. Ее начало связывают со второй<sup>2</sup> английской революцией 1688 г., но иногда относят к XVIII в., т.е. к 1700 г.

Время жизни ряда крупных философов «начала Нового времени» не укладывается строго в эти хронологические рамки (схема 99), поэтому решающим основанием для включения данных философов именно в этот раздел является характер их философских учений. Из этих же соображений другие философы — практически их современники (Галилей, Кампанелла) — отнесены к эпохе Возрождения.

<sup>1</sup> В целом она длилась примерно 20 лет — до 1660 г., когда в Англии произошла реставрация монархии и к власти пришел Карл II, сын казненного в 1649 г. Карла I.

<sup>2</sup> Вторая английская революция (1688—1689) носит название «Славная». В это время был свергнут с престола и изгнан король Яков Стюарт II, а на престол призван Вильгельм III Оранский. В Англии при этом установилась конституционная монархия.

293

**Схема. 99. Философия начала Нового времени (хронологические рамки)**

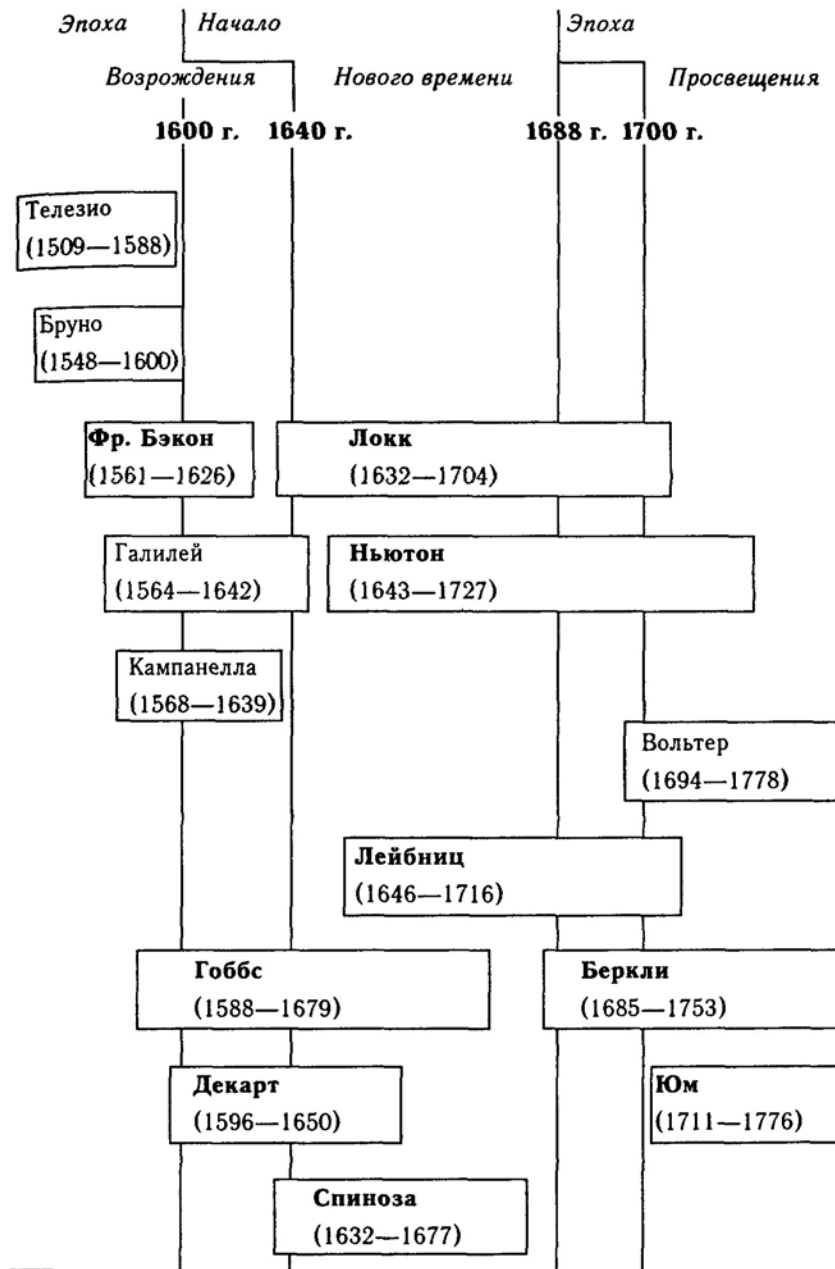

294

**Таблица 55. Важнейшие новации в философии начала Нового времени**

<i>Новации</i>	<i>Философы</i>
Развитие и философское обоснование <i>экспериментального метода</i> в науке	Фр. Бэкон, Ньютон
Разработка новой <i>научной методологии</i>	Фр. Бэкон, Декарт, Ньютон, Локк
Формирование основ новой <i>механистической картины мира</i> (ньютоно-картезианской) и связанного с ней <i>деизма</i> ;	Декарт, Ньютон
Зарождение и развитие в гносеологии двух противоположных направлений — <i>рационализма</i> и <i>сенсуализма</i>	Декарт, Спиноза, Локк
Зарождение <i>идеологии Просвещения</i>	Локк

В области социальной философии: а) зарождение учения о двух стадиях развития общества ( <i>естественное состояние и гражданское общество</i> ); б) зарождение учения о «договорном» происхождении государства (теория « <i>общественного договора</i> »)	Гоббс, Локк
--	-------------

### 14.1. Фрэнсис Бэкон (Bacon)

*Биографические сведения.* Фрэнсис Бэкон (1561—1626) — английский философ и государственный деятель. Окончил Кембриджский университет и юридическую школу. В 1584 г. был избран в палату общин, где заседал около 20 лет. В 1613 г. Фр. Бэкон стал главным прокурором Королевского двора, в 1617 г. — лордом — хранителем печати, в 1618 г. — лорд-канцлером. В этом же году король наградил его титулом барона Веруламского, а позднее еще и титулом виконта Сент-Олбанского. В 1621 г. палата лордов обвинила его в коррупции и взяточничестве. Решением суда Фр. Бэкону было запрещено вести любую государственную деятельность, но до самой смерти он продолжал заниматься наукой.

Хотя большая часть жизни Бэкона (а при другом подходе — и вся) протекала внутри условных хронологических рамок эпохи Возрождения, в силу характера его учения он считается **первым философом Нового времени.**

*Основные труды.* «Нравственные и политические очерки» (1597), «О мудрости древних» (1609), «Новый Органон, или Истинные указа-

295

ния для истолкования природы» (1620), «О достоинстве и преувеличении наук» (1623), «Новая Атлантида» (1624).

*Философские воззрения. Теология и философия (наука).* Бэкон резко противопоставлял теологию и философию (науку). Это две совершенно различные сферы знания, и ни одна не должна вмешиваться в дела другой, т.е. он выступал сторонником теории «двух истин».

*Практическая польза науки.* Бэкон отмечал, что открытие книгопечатания, пороха и компаса полностью изменило положение дел соответственно в литературе, военном деле и навигации; эти изменения в свою очередь дали толчок для многочисленных изменений во всех других сферах человеческой деятельности. Ни одна империя, ни одна секта, ни одна звезда не произвели на человечество большего влияния. Но, изучая историю культуры, мы видим, что на протяжении всей человеческой истории наука оказывала весьма слабое влияние на повседневную жизнь. Это необходимо изменить: наука и полученные знания должны приносить плоды на практике, должны служить для развития техники и промышленности, облегчать человеческую жизнь.

*Заблуждения человеческого ума.* Развитию науки мешают различные заблуждения человеческого ума, т.е. искаженные образы действительности; Бэкон называет их «*идолами*» или «*призраками*»\*. Выделяя четыре типа таких заблуждений, Фрэнсис Бэкон почти полностью следует Роджеру Бэкону (ср. с табл. 48 на с. 223).

**Таблица 56. Заблуждения человеческого ума**

Идолы рода	Коренятся в ограниченности человеческого ума и несовершенстве органов чувств; это сказывается, например, в стремлении человека рассматривать природу по аналогии с самим собой; присущи всем людям.
Идолы пещеры	Возникают индивидуально у каждого человека благодаря специфическим условиям воспитания; при этом каждый человек как бы смотрит на мир из своей пещеры.
Идолы рынка	Порождаются формами общения между людьми, прежде всего неточностью языка, неправильным словоупотреблением; присущи большим группам людей.
Идолы театра	Порождаются слепой верой в авторитет, в частности традиционных философских учений, которые своей искусственной формой напоминают театральные представления; присущи большим группам людей.

296

Только освободившись от этих «идолов», можно продвигаться вперед по пути развития науки, которая, по словам Бэкона, есть «дочь времени», а не «дочь авторитетов». Научные знания накапливаются постепенно, благодаря деятельности многих поколений ученых.

*Индуктивный метод.* Базироваться наука должна на опыте, на эксперименте. Все опыты Бэкон

делил на *светоносные* (дающие чистое знание) и *плодоносные* (приносящие непосредственную пользу) и дал анализ различных вариантов опытов. Он сформулировал и развил *индуктивный метод* познания, по которому общие законы науки должны выводиться из результатов конкретных экспериментов (т.е. от частного к общему). Он утверждал, что индуктивный метод должен прийти на смену ранее господствовавшему дедуктивному, по которому новые истины добывались посредством логического вывода из общепринятых положений (от общего к частному).

Конкретизируя применение индуктивного метода, Бэкон предложил использовать *систему таблиц*:

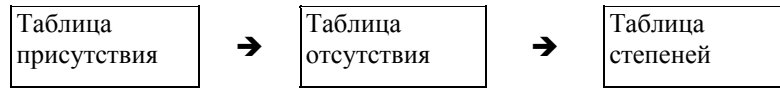

Чтобы получить новое знание о каком-нибудь явлении природы, например о тепле, мы должны начать с составления «таблицы присутствия», в котором перечисляются все известные нам свойства и объекты природы, в которых присутствует тепло (солнечный свет, метеориты и т.д.). Затем перейдем к составлению «таблицы отсутствия», где перечисляются свойства, сходные с первыми, но в которых отсутствует тепло (лунный свет, блуждающие огни и т.п.). Следующий шаг состоит в составлении «таблиц степеней», где одно и то же свойство (в данном случае тепло) представлено в различной степени (свет солнца и свет костра и т.п.). Теперь, задавая правильные вопросы, можно постичь природу тепла. Например, спросим: является ли тепло только небесным феноменом? Нет, из таблицы присутствия видно, что тепло присуще как небесным, так и земным объектам. Все ли небесные тела обладают теплом? Нет, мы видим, что Луна им не обладает, и т.д.

*Онтология.* Онтология в целом развивается Фр. Бэконом в русле перипатетизма: все природные объекты считаются состоящими из материи и форм.

297

### Схема 100. Фрэнсис Бэкон: истоки и влияние

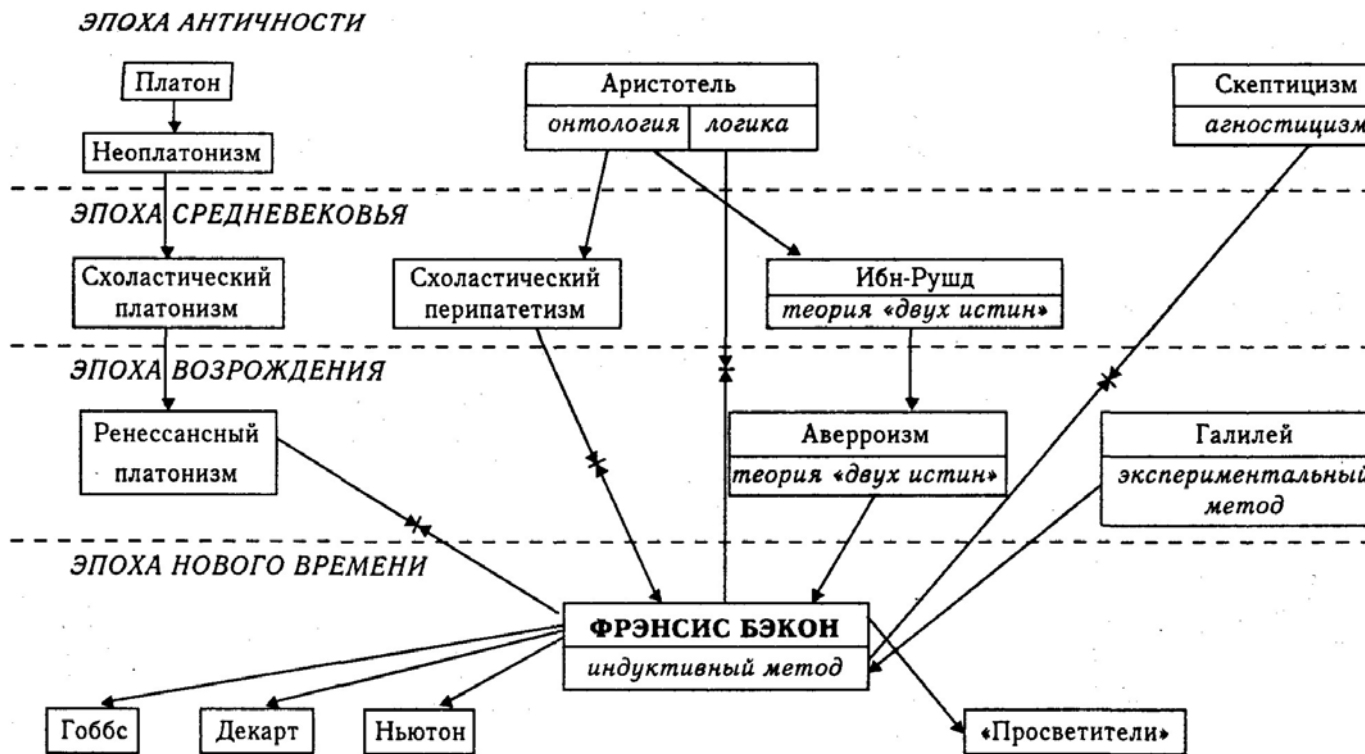

298

*Социальная философия.* Бэкон был сторонником абсолютной монархии и сильного централизованного государства. Он критикует дворянство за его бесполезность. Народ — это постоянный источник смуты, но причина мятежей лежит в великом голоде и великом недовольстве, а последнее вызывается разорением, нуждой, большими налогами и т.п. «Излечить» эти бедствия можно путем развития промышленности и торговли, облегчения пошлин и налогов, обуздания роскоши.

Социально-политический идеал Бэкона описан им в небольшой утопической работе «Новая Атлантида». В целом эта страна похожа на современную Бэкону Англию, но главное место в государственной жизни занимает «Дом Соломона» — общество мудрецов (прообраз будущих европейских академий наук). Развитие



науки и изобилие технических изобретений значительно облегчает жизнь атлантов. И хотя среди них есть богатые и бедные, классы и сословия, но нет нищеты и вызванных ею социальных пороков.

*Судьба учения.* Идеи Бэкона оказали значительное влияние на дальнейшее развитие западной философии, и в первую очередь на Гоббса, Декарта, Ньютона.

## 14.2. Гоббс (Hobbes)

*Биографические сведения.* Томас Гоббс (1588—1679) — английский философ, один из родоначальников материализма Нового времени. Окончив Оксфордский университет (1608), начал работать домашним учителем в аристократической семье. Перед началом первой английской революции был сторонником монархии и в 1640 г. эмигрировал во Францию; в 1651 г. в период диктатуры Кромвеля вернулся в Англию, где пытался идеологически обосновать эту диктатуру. В период Реставрации (при Карле II) выступил с критикой парламента, ранее боровшегося с Карлом I.

*Основные труды.* «Элементы законов, естественных и политических» (1640), Трилогия «Основы философии»: «О теле» (1655), «О человеке» (1658), «О гражданине» (1642). Самая известная его работа — «Левиафан, или материя, форма и власть государства церковного и гражданского» (1651).

*Философские воззрения. Отношение к науке.* Как и Фр. Бэкон, Гоббс считает, что задача науки состоит прежде всего в увеличении власти человека над природой, «увеличении количества жизненных благ». Но в отличие от Фр. Бэкона главную задачу ученого он видит в познании не природы, а общества — с целью предотвращения гражданских войн. Поэтому особое внимание он уделял природе человека и государства.

*Онтология.* Гоббс — создатель первой в истории философии концепции **механического материализма**. С его точки зрения, природа

299

(материя) представляет собой совокупность протяженных материальных тел, которые различаются между собой величиной, фигурой, положением и движением. Материя не создается и не уничтожается, она существует вечно. Движение присуще самой материи (и никакой перводвигатель для его объяснения нам не нужен). Движение он понимал как чисто механическое, т.е. как перемещение тел. От одного тела к другому движение передается за счет «толчков».

Фундаментальное свойство любого тела — занимать некоторое пространство и простирается вместе с ним. Но при этом протяжённость нельзя путать с протяженным телом; аналогично движущееся или покоящееся тело не есть само движение или покой. Протяженность (пространство), движение и покой — это акциденции, т.е. «формы нашего восприятия тела», а не свойства самих тел.

*Этика.* Гоббс считает, что существует единая и универсальная «природа человека». Естественными законами этой природы и объясняются в первую очередь все человеческие поступки. В природе человека лежит стремление к самосохранению, удовлетворению потребностей и удовольствиям. Поэтому «благом» для человека является предмет желания и влечения, «злом» — предмет отвращения и ненависти. Добродетели и пороки — это то, что при разумном понимании может быть оценено, соответственно, как способствующее или мешающее достижению блага.

Поскольку гражданский мир является величайшим благом, то гражданские добродетели, способствующие ему, соответствуют естественным законам нравственности. Таким образом, социальные законы коренятся в природе человека, которая есть часть природы в целом. Отсюда основа социальных законов вытекает из естественных законов.

*Социальная философия.* Великие географические открытия эпохи Возрождения позволили европейцам обнаружить, что значительная часть населения Земли живет вне государственного устройства (в условиях первобытного строя). Этот факт со всей остротой поставил перед учеными проблему происхождения государства. А революции Нового времени, и прежде всего первая английская революция, значительно подорвали веру в божественное происхождение королевской власти.

Гоббс определял государство не как божественное установление, а как «искусственное тело», созданное людьми. В истории человечества он выделял две основные стадии: догосударственную («естественное состояние») и государственную. В естественном состоянии люди живут разобщенно и находятся в состоянии войны «каждого против всех» (по принципу «человек человеку — волк»). Рассматривая вопрос о происхождении государства, Гоббс закладывает основы теории **«общественного договора»**, получившей широкое распространение и развитие в эпоху Просвещения.

300

Государство возникло в результате добровольного договора между людьми в целях всеобщего мира и безопасности. При этом граждане сами ограничили свою свободу и отдали часть своих прав государю и государственным органам. На правителя (государя) возлагается обязанность охраны мира и всеобщего благоденствия. Благо народа — это высшая цель государства; для этого государство должно быть централизованным и единым. Лучшая форма правления — монархия.

*Судьба учения.* Идеи Гоббса оказали большое влияние на философию эпохи Просвещения: как на развитие материализма, так и на становление учения о государстве (схема 101).

### Схема 101. Гоббс: истоки и влияние

## НАЧАЛО НОВОГО ВРЕМЕНИ



### 14.3. Декарт (Descartes)

*Биографические сведения.* Рене Декарт (1596—1650) — французский философ, математик и естествоиспытатель. Родом из знатной дворянской семьи, он девять лет учился в иезуитском колледже в г. Ла Флеш<sup>1</sup> (изучал гуманитарные науки, теологию и математику, особенно

<sup>1</sup> В то время это было одно из лучших учебных заведений во Франции.

301

увлеченно занимаясь последней). В дальнейшем изучал право в университете в Пуатье, где получил звание бакалавра. В 1618 г. Декарт вступил во французскую армию, воевавшую в Голландии против испанцев. Голландия в это время отличалась свободомыслием и веротерпимостью, поэтому, уволившись из армии, Декарт поселился в этой стране, где прожил 20 лет; здесь же он написал большую часть своих работ. На Декарта тяжело подействовал процесс над Галилеем и осуждение взглядов того как еретических, поскольку сам Декарт разделял эти взгляды. Неудачно сложились и отношения Декарта с профессорами Лейденского университета, запретившими изучение трудов Декарта. В 1649 г. Декарт принял приглашение шведской королевы Христины и переехал в Стокгольм, где вскоре умер.

Декарт совершил ряд крупных открытий в математике (аналитическая геометрия) и естествознании, особенно в оптике (закон преломления света) и в механике (закон инерции). Декарт — один из родоначальников философии Нового времени и *классического рационализма*.

*Основные труды.* «Рассуждение о методе» (1637), «Метафизические размышления» (1641), «Начала философии» (1644).

*Философские воззрения. Отношение к теологии.* Декарт практически ни в одной своей работе не касается проблем теологии. Все теологические исследования в конечном счете имеют целью спасение души. Но, как он замечает в «Рассуждениях о методе», путь на небеса одинаково открыт невеждам и образованным людям. Отсюда легко сделать вывод, который сам Декарт явно не формулирует: изучение теологии не существенно для обретения вечного блаженства. Сам же Декарт, обосновывая отсутствие интереса к теологии, делает акцент на другой широко распространенной идее: религиозные истины выше нашего понимания (они даются в Откровении, и в них надо просто верить), поэтому «я бы никогда не осмелился охватить их своим слабым рассуждением».

*Онтология.* Декарта можно назвать дуалистом. В основе бытия он усматривает две различные субстанции — человеческое сознание и материю. Но, по Декарту, обе эти субстанции сотворены Богом, поэтому, строго говоря, данное учение является одним из вариантов объективного идеализма.

Субстанцией Декарт называет то, что для своего существования не нуждается ни в чем другом, поэтому единственная субстанция — Бог. Тем не менее человеческое сознание и материя характеризуются как субстанции, поскольку они, в отличие от всех остальных сотворенных вещей, для своего существования нуждаются только в «обычном содействии Бога»<sup>1</sup> и не нуждаются в содействии других сотворенных объектов. Основные характеристики данных субстанций следующие (табл. 57).

<sup>1</sup> См.: Декарт. Избранные произведения. М., 1950. С. 448.

**Таблица 57. Сознание и материя**

<i>Сознание</i>	<i>Материя</i>
Дано непосредственно	Открывается опосредованно — через чувства и воображение
Атрибут (неотъемлемое свойство) — <i>мышление</i>	Атрибут — <i>протяженность</i> (по трем направлениям: в длину, глубину и ширину)
Непротяженно, неделимо, не имеет частей и определенной формы (фигуры)	Делима на части, имеет определенную фигуру, расположение частей, обладает движением

Материя заполняет все пространство, т.е. пустоты не существует. Движение всегда относительно — это движение одного тела или частицы (корпускулы) относительно другого; отсюда: в мире не существует абсолютного покоя, так как относительно любого тела совершается движение других тел. Свет, тепло и другие чувственно воспринимаемые качества Декарт относил не к свойствам самих материальных тел, а к особенностям нашего восприятия этих тел, т.е. их фигур и движений, вызывающих в нас ощущения, которые мы называем светом, теплом и т.д.<sup>1</sup>

*Космология.* Первоначально природа находилась в состоянии хаоса. Но Бог с самого начала придал материальным частицам *вихревое* центробежное движение, именно оно привело к возникновению организованного и упорядоченного мира. Все сотворенные частицы сначала были одинаковыми. В процессе кругового движения в результате трения их друг о друга образовалось три основных вида частиц, из которых, в свою очередь, возникли различные природные тела (табл. 58).

**Таблица 58. Частицы и образованные из них тела**

<i>Виды частиц</i>	<i>Тела</i>
Дробные, бесконечно малые осколки	Солнце и неподвижные звезды
Обточенные, шарообразные, очень подвижные	Небо
Большие, обладающие границами, малоподвижные	Земля, планеты, кометы

Процесс становления мира из хаоса протекал по законам механики, вложенным в природу Богом, но в сам процесс становления Бог не вмешивался.

<sup>1</sup> В этом вопросе Декарт следует Галилею. Впервые такой подход («теория первичных и вторичных качеств») был разработан Демокритом.

303

шивался. Внутри мира Богу более не отводится никакого места, Он выводится за пределы мира. На прямой вопрос: «Где находится Бог?» — Декарт был вынужден ответить: «Нигде». Тем самым здесь закладываются основы *деизма*.

*Биология и антропология.* Механистически Декарт истолковывает не только неживую природу, но и живую. Организм животного — это автомат, в котором мышцы, связки, суставы выполняют роль шестеренок, рычагов и т.п. От мозга по всему телу, как нити, тянутся нервы, через них осуществляется воздействие предметов внешнего мира на мозг, и через них передаются команды мозга мышцам. Но с помощью механики невозможно объяснить деятельность мышления, и это одна из причин того, почему Декарт считал сознание особой субстанцией. Резкое противопоставление тела как механизма сознанию (душе) поставило перед Декартом сложную проблему их взаимосвязи у человека. Он попытался решить ее механистически, утверждая, что данные органов чувств (механические воздействия) передаются сознанию в шишковидной железе.

*Учение о методе.* Научное познание мира должно быть основано на использовании строгих методов, что позволит нам перейти от случайного нахождения отдельных истин к их систематическому и целенаправленному «производству» Если Фр. Бэкон основой науки считал опыт, относящийся к предметам внешнего мира, то Декарт основное внимание обращал на деятельность человеческого разума, на поиск правил, по которым должен действовать человеческий ум. В книге «Правила для руководства ума» он предлагает 21 такое правило, в «Рассуждении о методе» сводит их к четырем.

**Таблица 59. Правила для руководства ума**

Первое правило	Считать истинами лишь то, что с очевидностью признается мною таковым, т.е. тщательно избегать поспешности и предубежденности и принимать в свои суждения только то, что представляется моему уму так ясно и отчетливо, что ни в коем случае не возбуждает во мне сомнения.
Второе правило	Разделить каждое из рассматриваемых мною затруднений на столько частей, на сколько возможно и сколько требуется для лучшего их разрешения.
Третье правило	Мыслить по порядку, начиная с предметов простых и легко познаваемых, и восходить мало-помалу, как по ступеням, до познания наиболее сложных.
Четвертое правило	Составлять всюду настолько полные перечни и такие общие обзоры, чтобы быть уверенным, что ничего не пропустил.

304

*Гносеология и рационализм.* Первое правило есть одновременно и последнее: с него все начинается и все им заканчивается. Но что может считаться абсолютно ясным и очевидным, не вызывающим никаких сомнений? Наши чувства временами нас обманывают. Значит, можно предположить, что ничто в мире не является таким, каким нам представляется. Другой источник знания — наш ум. Чистый ум порождает, например, математику. И мы можем сказать, что  $2+2=4$  при любых обстоятельствах, во сне и наяву. Но ведь возможно, что и математическое знание есть всего лишь мистификация, изобретенная каким-либо злым духом? Сомнение полезно и необходимо, оно — обязательный этап на пути к истине. Сомневаться можно во всем, но для этого все-таки необходимо, чтобы существовал тот, кто сомневается, думает, размышляет. Отсюда, как совершенно очевидный и бесспорный, выводит Декарт свой знаменитый тезис: **«Мыслю, следовательно, существую»** («*Cogito ergo sum*»)<sup>1</sup>. Абсолютная очевидность данного тезиса для нашего ума делает его образцом тех истин, которые могут считаться настолько ясными и отчетливыми, что не вызывают никаких сомнений. С другой стороны, именно очевидность идеи для ума оказывается высшим критерием истины. В уме человека Декарт выделяет три вида идей (табл. 60).

**Таблица 60. Идеи, содержащиеся в уме человека**

<i>Вид идей</i>	<i>Характеристика идей</i>
Врожденные	Обнаруживаются в сознании человека как изначально содержащиеся там
Приобретенные	Приходят извне и относятся к вещам, которые находятся вне мыслящего субъекта
Сотворенные	Идеи, сконструированные самим человеком

Врожденные идеи содержатся в человеческом уме в свернутом виде, как зародыши. Важнейшей среди них является идея Бога как бесконечной, вечной, неизменной, независимой, всезнающей субстанции, породившей человека и весь мир. Благость Бога есть гарантия того, что и человек — Его творение — способен познавать мир, т.е. те идеи, которые Бог вложил при сотворении в мир как фундаменталь-

<sup>1</sup> Этот тезис Декарта интересно перекликается с тезисом Мейстера Экхарта: «Бог есть, потому что познает» (см. с. 231).

305

ные законы бытия. Эти же идеи, и в первую очередь математические законы и аксиомы, Бог вложил в сознание человека. В уме человека, занимающего наукой, они разворачиваются и становятся ясными и отчетливыми.

*Этика.* Этические воззрения Декарта также строятся на базе рационализма: задача мыслящего человека состоит в том, чтобы укрепить власть разума над тиранией чувств. В работе «Страсти души» он сформулировал свои основные правила морали (максимы) (табл. 61).

**Таблица 61. Правила морали**

Первое правило	Подчинение законам и обычаям моей страны, уважение к религии, под сенью которой Бог дал мне милость получить образование, начиная с самого раннего возраста направлял меня во всех делах в соответствии с наиболее умеренными взглядами, далекими от каких-либо крайностей, повсеместно принятыми и распространенными среди людей, в обществе которых мне приходилось жить.
----------------	---

Второе правило	Твердость, решимость и упорное следование избранным позициям, даже если они вызывают сомнение, как если бы они были надежнейшими.
Третье правило	Побеждать, скорее, себя самого, нежели судьбу, и менять, скорее, свои желания, чем мировой порядок; верить, что нет ничего, что было бы целиком в нашей власти, за исключением наших мыслей.
Четвертое правило	Употребить всю мою жизнь на культивирование разума и, насколько возможно, продвигаться вперед в познании истины, следуя методу, который я сам себе предписал.

**Судьба учения.** Разнообразные идеи Декарта оказали весьма существенное влияние на развитие всей последующей западной философии. Так, дуализм Декарта получил развитие в особом течении — окказионализме, но не был принят другими философами — даже Спинозой, которой считал себя учеником Декарта. Заложенные в учении Декарта основы деизма и механицизма активнейшим образом развивались в учении Ньютона, а позднее и многими просветителями. Рационализм Декарта лег в основу всего рационализма Нового времени, но уже в конце XVII в. в философии зарождается противоположное ему учение — сенсуализм (подробнее см. схему 103).

306

**Схема 102. Декарт: онтология и гносеология**

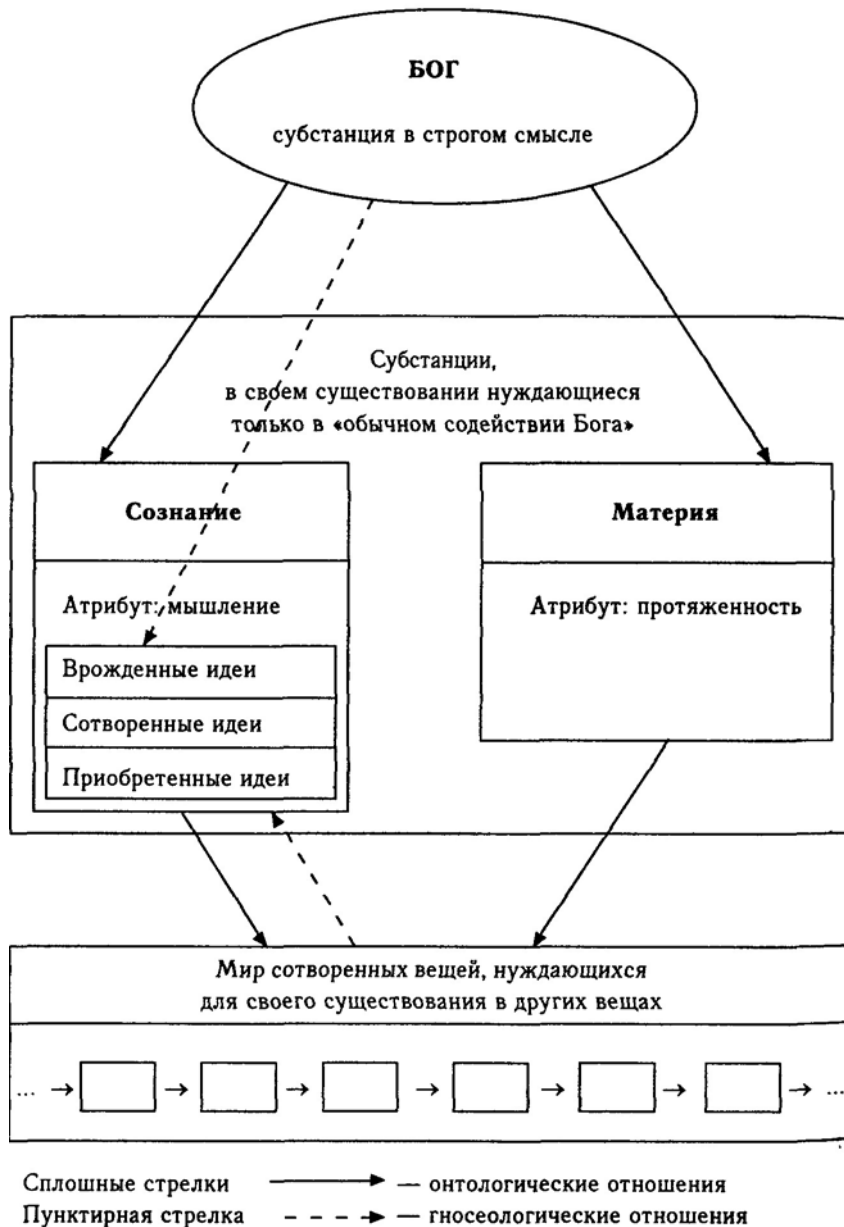

307

Схема 103. Декарт: истоки и влияние

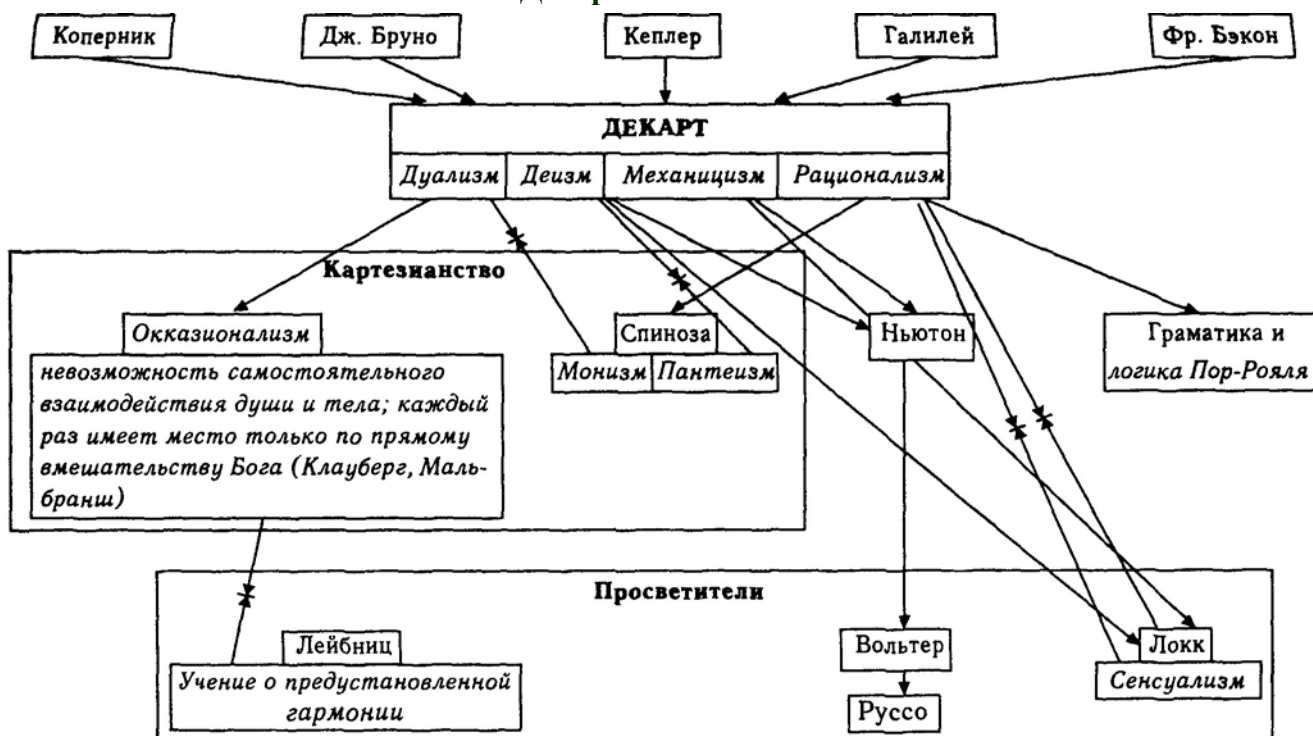

308

### 14.4. Спиноза (Spinoza, d'Espinoza)

**Биографические сведения.** Бенедикт (Барух) Спиноза (1632— 1677) родился в семье еврейских эмигрантов<sup>1</sup> в Амстердаме. Окончил семиклассное еврейское училище, где изучал древнееврейский язык, Библию и Талмуд, затем поступил в школу Франциска ван-ден-Эндена, славящегося своим свободомыслием, и там изучал латынь, физику, математику, естествознание. Здесь же познакомился с работами Дж. Бруно, Фр. Бэкона, Т. Гоббса, особое впечатление на него оказали труды Р. Декарта, учеником (картезианцем) которого он себя в дальнейшем считал.

Несоблюдение религиозных иудейских обрядов привело к тому, что он был подвергнут малому отлучению<sup>2</sup> от синагоги (на месяц). Однако наказание не сломило Спинозу. Тогда раввины предложили ему ежемесячную пенсию, если он, хотя бы для вида, будет посещать богослужения, но Спиноза отказался. В 1656 г. Совет раввинов подверг его великому отлучению (навечно) и проклятию. Спиноза стал зарабатывать себе на жизнь, сначала помогая ван-ден-Эндену в преподавании, а затем (и до конца жизни) — шлифовкой оптических стекол<sup>3</sup>. Раввины подали на Спинозу жалобу в городской магистрат с требованием изгнать его как опасного атеиста. Спиноза был вынужден покинуть Амстердам. Сначала он скитался по разным селам, а затем в 1670 г. переехал в Гаагу.

Публикация первой работы («Принципы философии Декарта, изложенные в геометрическом порядке с приложением метафизических мыслей») сразу же принесла ему славу. В 1673 г. Спинозе предложили занять кафедру в Гейдельбергском университете при условии, что он не будет нападать на официальную религию, но он отказался. В том же году от имени короля Франции ему пообещали пенсию, если он посвятит королю одно из своих сочинений, на что он ответил: «Я свои сочинения посвящаю только истине». Умер Спиноза в 1677 г. от туберкулеза.

<sup>1</sup> Семья бежала из Португалии, спасаясь от преследований инквизиции, так как, приняв для видимости христианство, сохранила прежнюю веру (иудаизм).

<sup>2</sup> Отлучение означало, что никто из правоверных евреев не имеет права с ним общаться — ни в каком виде на протяжении всего срока отлучения.

<sup>3</sup> Голландия в это время стала центром изготовления оптических приборов (телескопов, микроскопов). Стекла шлифовали вручную.

309

**Основные труды.** «Принципы философии Декарта, изложенные в геометрическом порядке с приложением метафизических мыслей» (1663), «Богословско-политический трактат» (издан анонимно в 1670 г.), «Этика» (издана посмертно в 1677 г.), «Политический трактат» (издан посмертно в 1677 г.).

**Философские воззрения.** *Отношение к Декарту.* Хотя Спиноза и считал себя картезианцем и во многом действительно следовал Декарту, но по целому ряду принципиальных вопросов он далеко

отошел от него: вместо декартовского дуализма у Спинозы прослеживается последовательный монизм, вместо деизма — пантеизм. Но вслед за Декартом Спиноза развил рационализм.

*Онтология.* Образцом строгости для Спинозы (как и для других философов этого времени) служила математика, и свои философские работы («Принципы философии Декарта...», «Этика») Спиноза строил по образцу геометрии Евклида, т.е. задавая определения, выделяя исходные постулаты (аксиомы), и на их базе доказывая теоремы.

Центральное место в философии Спинозы занимало понятие субстанции. Он определял это понятие следующим образом.

«Под *причиной самого себя* (causa sui) я разумею то, сущность чего включает в себе существование, иными словами, то, чья природа может быть представляема не иначе, как существующей» («Этика»<sup>1</sup>. Ч. 1. Определение 1).

«Под *субстанцией* я разумею то, что существует само в себе и представляется само через себя, т.е. то, представление чего не нуждается в представлении другой вещи, из которой оно должно было бы образовываться» («Этика». Ч. 1. Определение 3).

Это определение субстанции близко к декартовскому. Но Декарт допускал существование двух субстанций (материи и сознания), и они для своего существования нуждались во внешней причине, т.е. в Боге. У Спинозы это противоречие ликвидируется: есть только одна субстанция, являющаяся причиной самой себя. Она есть одновременно и Бог, и Природа, т.е. Бог = Природа (пантеизм). Эта субстанция является:

1) свободной, так как существует и действует исключительно в силу своей собственной природы;

<sup>1</sup> Все цитаты даются по изданию: Спиноза Б. Избранное. Минск, 1999.

310

2) вечной (не имеющей начала и конца во времени), так как ее существование заключено в ее сущности;

3) бесконечной (в пространстве);

4) не делимой и не имеющей частей.

Субстанция обладает бесконечным количеством атрибутов и проявляется в бесконечном количестве модусов.

«Под *атрибутом* я разумею то, что ум представляет в субстанции как составляющее ее сущность» («Этика». Ч. 1. Определение 4). Различные атрибуты субстанции не тождественны друг другу и независимы друг от друга, каждый из них выражает бесконечность субстанции. Из бесконечного числа этих атрибутов людям известны только два: протяженность и мышление.

«Под *модусом*» я разумею состояние субстанции, иными словами, то, что существует в другом и представляется через это другое» («Этика». Ч. 1. Определение 5). Модусы представляют собой некую реализацию атрибутов и их конкретизацию. Модусы бывают *бесконечные* и *конечные*. Бесконечные модусы занимают промежуточное положение между атрибутами и конечными модусами. Так, атрибут «мышление» проявляется в бесконечном модусе «бесконечный разум» и «бесконечная воля»; а атрибут «протяженность» — в бесконечных модусах «движение и покой». На базе бесконечных модусов каким-то образом возникают все конечные, т.е. различные, конкретные телесные вещи, явления, мысли. Но как происходит переход от бесконечных модусов к конечным, Спиноза не объясняет. Он только оговаривает, что всякий конкретный конечный модус имеет своей причиной также нечто конечное, и так до бесконечности.

Субстанция (Бог = Природа) с ее атрибутами составляет *«природу творящую»* (natura naturans), а модусы, т.е. мир конечных вещей, есть *«природа сотворенная»* (natura naturata). Природа творящая — это причина, а природа сотворенная — следствие данной причины; при этом следствие не может существовать без порождающей ее причины, а причина, в силу своей сущности, не может не породить данное следствие. Таким образом, все существующее в природе сотворенной — в мире конечных телесных вещей (модусов) — является причинно-обусловленным, закономерным и необходимым, нет ничего случайного; тем самым, по учению Спинозы, в мире царит строжайший **детерминизм**.

*Гносеология.* Спиноза считал, что в принципе мир познаваем, но происходит это не потому, что в нашем сознании есть некие врожден-

311

ные идеи (как полагал Декарт), и не потому, что в наше сознание попадают впечатления от вещей внешнего мира (как считал Фр. Бэкон, Гоббс и многие другие).

Человеческое сознание и все мысли (конечные модусы) есть результат проявления модуса «бесконечный разум», а последний, в свою очередь, — атрибута «божественное мышление». Аналогично все конкретные явления и вещи и в том числе человеческое тело (конечные модусы) через посредство бесконечных модусов «движение и покой» восходят к атрибуту «протяженность». Сами по себе атрибуты не воздействуют друг на друга и никак не связаны между собой. Таким образом, две области конечных модусов — «мыслей» и «вещей или явлений» — оказываются полностью изолированными друг от друга. Тогда каким же образом наши мысли могут содержать знание о вещах и явлениях?

Решение проблемы коренится в понимании сущности атрибутов: каждый атрибут в равной степени, а именно полностью, выражает Божественную субстанцию (Бог = Природа), а значит, все модусы одного

атрибута должны совершенно соответствовать модусам другого атрибута. Следовательно, наши человеческие мысли (конечные модусы) должны соответствовать другим конечным модусам — вещам и явлениям: «Порядок и связь идей те же, что порядок и связь вещей» («Этика». Ч. II. Теорема 7).

Отсюда следует несколько парадоксальный вывод о том, что в принципе нет ложных мыслей и идей, и можно различать только более или менее адекватные. Соответственно, Спиноза выделяет четыре вида познания, трактуя их как различные степени познания: 1. Мнение; 2. Чувственное познание (воображение); 3. Рациональное познание; 4. Интуитивное познание (табл. 62). Высшим является интуитивное познание, в котором происходит видение вещей, исходящих от Бога = Природы.

*Этика.* Обращение к человеческому разуму, стремление понять его суть и границы не преследует у Спинозы (как это было у Декарта, Фр. Бэкона, Ньютона и др.) стремления создать научную методологию. Как и многие античные мыслители, главную цель философии Спиноза видит в обретении счастья, для чего необходимо полное освобождение от страстей. Но так как все в мире взаимосвязано и причинно обусловлено, то для такого освобождения необходимо понять, что такое природа вообще и какова человеческая природа в частности. Отсюда: познание природы не самоцель, а средство. И девизом Спинозы стали слова: **«Не смеяться, не плакать, не отворачиваться, но понимать!»**

312

**Таблица 62. Спиноза: виды познания**

Тип познания	Источник	Характеристика	Объект познания
Мнение	Узнаем понаслышке от других людей	Почти совсем не адекватное; (например, типичные для богословов ссылки на авторитет Священного Писания)	Произвольные объекты
Чувственное познание	Чувства	Мало адекватное; смутное, неясное, «беспорядочные образы»	Конкретные вещи и явления (Петр, эта береза, этот дождь); общие понятия (дерево, человек, идущий дождь)
Рациональное познание	Рассудок	Адекватное; научное познание, типичное для математики и физики, но имеющее место и в других сферах	Идеи количества, формы, движения и т.п.; неизбежные связи между идеями и в особенности причинно-следственные связи
Интуитивное познание	Интуиция	Абсолютно адекватное; ясное и отчетливое; видение вещей, исходящими от субстанции Бог = Природа	Сущности вещей и явлений

313

**Схема 104. Спиноза: онтология и гносеология**



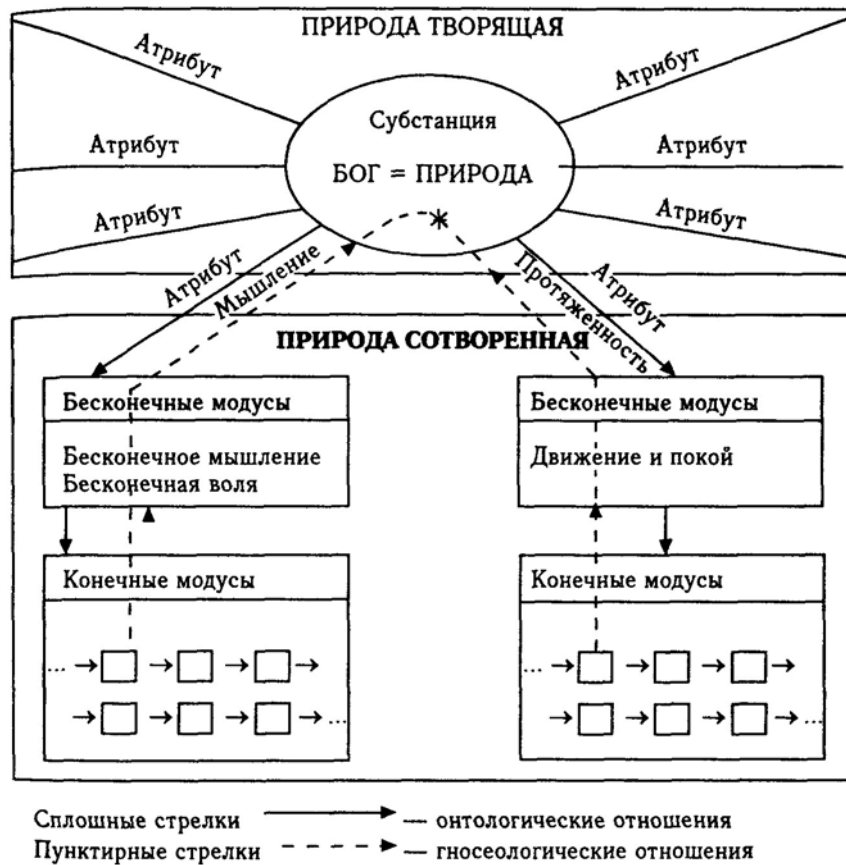

Познание своей природы позволяет человеку подчинить свои страсти господству разума, и тогда человек перестает быть их рабом, становится свободным, т.е. ни к чему не принуждаемым, и может по своей воле действовать в соответствии с законами природы: **«Свобода — есть познанная необходимость!»**.

**Судьба учения.** Монизм, пантеизм и рационализм Спинозы оказал заметное влияние на таких представителей немецкой классической философии, как Шеллинг и Гегель, а критика религии, предпринятая Спинозой, послужила теоретической основой для антиклерикальной Деятельности просветителей.

314

**Схема 105. Спиноза: истоки и влияние**

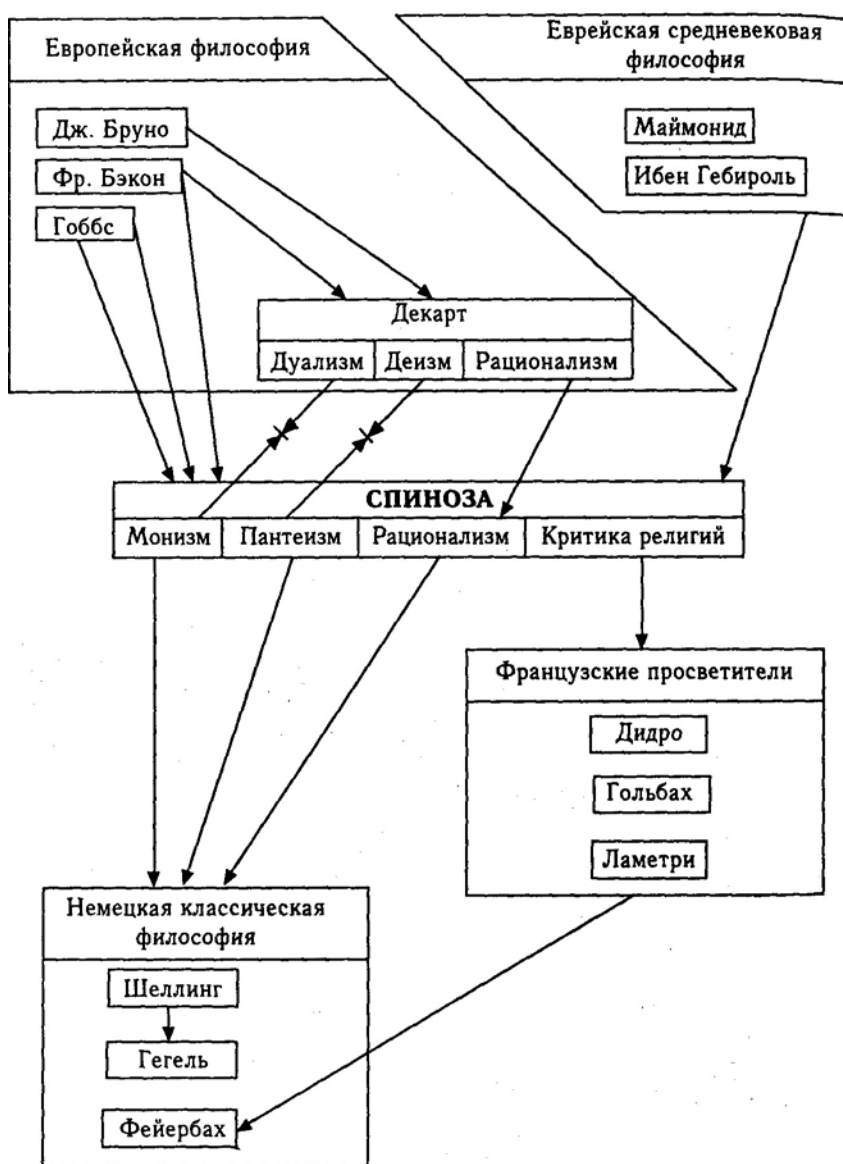

315

### 14.5. Ньютон (Newton)

**Биографические сведения.** Исаак Ньютон (1643—1727) — выдающийся английский физик, астроном, математик и философ. Родом из небогатой семьи фермера, он окончил Кембриджский университет (1666), получив степень бакалавра. С 1667 г. Ньютон преподавал в университете: сначала оптику, а затем, получив степень магистра, — физику и математику (кафедра натуральной философии). В 1672 г. избран членом Королевского общества<sup>1</sup> (за исследования в области оптики и построенный им зеркальный телескоп). В 1687 г. вышла в свет его работа «Математические начала натуральной философии», благодаря которой завершилась научная революция, начавшаяся в эпоху Возрождения: возникла **классическая физика** и на ее базе — новая картина мира (ньютониано-картезианская). В начале 1690-х гг. в доме, где жил Ньютон, произошел пожар, в котором погибли все его рукописи. Эта трагедия, наложившись на многолетнюю усталость и нервное переутомление, привела к тому, что в дальнейшем Ньютон наукой практически не занимался.

В 1696 г. Ньютон был назначен смотрителем английского Монетного двора, а в 1699 г. — его управляющим, из-за чего вынужден был переехать из Кембриджа в Лондон и оставить преподавательскую работу. Он дважды избирался членом парламента, но активного участия в его работе никогда не принимал<sup>2</sup>. В 1703 г. его избрали президентом Королевского общества.

Ньютон (параллельно с Лейбницем) создал интегральное и дифференциальное исчисление; совершил ряд открытий в оптике; созданная им теория — классическая механика — стала образцом для научных теорий Нового времени.

**Основные труды.** «Новая теория света и цветов» (1672), «Математические начала натуральной философии» (1687, второе издание в 1713 г.), «Оптика» (1704, второе издание в 1717 г.). После его смерти изданы «Наблюдения над пророчествами Даниила и Апокалипсисом св. Иоанна».

**Философские воззрения. Онтология.** В ньютоновской картине мира природа оказывается огромным механизмом (типа часов). Все

<sup>1</sup> Английское Королевское общество соответствует академиям наук в других государствах.

<sup>2</sup> Сохранился исторический анекдот о его единственном выступлении в парламенте. Однажды во время бурных дебатов по каким-то политическим вопросам он попросил слова и, поднявшись, произнес: — Господа! Давайте закроем окна, очень дует!

316

природные тела состоят из мельчайших неделимых частиц — корпускул (атомов), движущихся или покоящихся в пустоте (пространстве). В основе всего происходящего в мире лежит закон всемирного тяготения: сила притяжения прямо пропорциональна массе тел и обратно пропорциональна квадрату расстояния между ними, или точнее:

$$F = G \cdot \frac{m_1 \cdot m_2}{D^2},$$

где F — сила притяжения, G — гравитационная постоянная,  $m_1$  и  $m_2$  — массы двух тел, а D — расстояние между этими двумя телами.

По Ньютону, сила тяготения действует через пустоту. О природе силы тяготения Ньютон говорил, что выяснить это ему не удалось, а «гипотез я не измышляю».

Движение всех частиц и состоящих из них тел подчиняется трем законам механики.

**Таблица 63. Законы динамики**

<i>Законы динамики</i>	<i>История создания</i>
<i>Первый закон (закон инерции).</i> Всякое тело пребывает в состоянии покоя или равномерного прямолинейного движения до тех пор, пока действующие на него силы не изменят этого состояния.	Над ним работали Галилей и Декарт, Ньютон уточнил формулировку
<i>Второй закон.</i> Произведение массы тела на его ускорение равно действующей силе, а направление ускорения совпадает с направлением силы.	Был ранее сформулирован Галилеем
<i>Третий закон.</i> Действию всегда соответствует равное противодействие, или в другой формулировке: действия двух тел друг на друга всегда равны по величине и направлены в противоположные стороны.	Впервые сформулирован Ньютоном

Целесообразное устройство природы, мировая гармония в ней с очевидностью свидетельствуют о наличии премудрого и всемогущего Господа Бога — создателя этого мира. Но о Нем мы ничего не можем утверждать, помимо того, что Он существует.

317

Однако проблемы теологии Ньютона все-таки интересовали. В конце жизни он увлекся истолкованием библейских пророчеств.

**Учение о пространстве и времени.** Движение всех тел происходит в пространстве и времени. Ньютон ввел понятия **абсолютного и относительного пространства и времени**.

Относительное пространство — это расстояние между телами, которое мы можем измерять с помощью измерительных инструментов (линеек, метров и т.п.), а относительное время — это время между различными событиями, которое мы можем измерять с помощью часов.

Абсолютное пространство и время — это скорее математические абстракции, чем нечто реально существующее. Они совершенно не взаимодействуют с материальными телами, не оказывают на них никакого влияния и сами не испытывают влияния. Они однородны и бесконечны (пространство — по трем направлениям, т.е. в длину, глубину и ширину, а время — по одному, т.е. от прошлого к будущему). Поясняя представления Ньютона об абсолютном пространстве, можно предположить, что это пространство как бы размечено декартовой сеткой координат, и все перемещения тел могут быть отслежены на фоне этой сетки. Но отследить их может только некий Абсолютный наблюдатель (Господь Бог).

**Научный метод.** Ньютон резко противопоставил подлинную науку натурфилософии, широко распространенной в его время. Он выступил против домыслов натурфилософов и метафизиков, изобретающих многочисленные сущности и силы для объяснения природы (и, в частности, против умозрительной теории вихрей Декарта).

Ньютон считал, что на смену фантазиям и догадкам должен прийти строгий научный метод исследования природы, опирающийся на опыт. Научные законы устанавливаются путем индукции, обобщающей данные

многочисленных экспериментов, причем эти законы допускают математическое выражение и могут быть обобщены в систему согласованных теоретических знаний. Из известных законов теперь уже Дедуктивным путем могут быть получены новые конкретные знания (схема 106).

Развивая научную методологию, он предложил свою систему «правил для философского рассуждения», причем у Ньютона (в отличие от Декарта) это правила, тесно связанные со структурой бытия — «онтологическими допущениями» (табл. 64).

318

**Таблица 64. Правила для философского рассуждения**

<i>Содержание правила</i>	<i>Онтологическое допущение</i>
1. Не следует допускать причин больше, чем достаточно для объяснения видимых природных явлений (бритва Оккама).	<i>Простота природы:</i> Природа ничего не делает напрасно, и излишне делать с помощью многого то, что можно сделать малым; ведь природа проста и не роскошествует излишними причинами вещей.
2. Одни и те же явления мы должны, насколько возможно, объяснять одними и теми же причинами.	<i>Единообразие природы:</i> природа ведет себя сходным образом в самых различных местах — свет от огня в очаге и от Солнца, дыхание человека и животного имеют, соответственно, <b>единые причины.</b>
3. Свойства тел, не допускающих ни постепенного увеличения, ни постепенного уменьшения и проявляющиеся во всех телах в пределах наших экспериментов, должны рассматриваться как универсальные.	<i>Единообразие природы</i>
4. В экспериментальной философии суждения, выведенные путем общей индукции, следует рассматривать как истинные или очень близкие к истине, несмотря на противоположные гипотезы, которые могут быть вообразимы, до тех пор, пока не будут обнаружены другие явления, благодаря которым эти суждения или уточняют, или отнесут к исключениям.	<i>Единообразие и простота природы</i>

319

**Схема 106. Развитие научного знания**

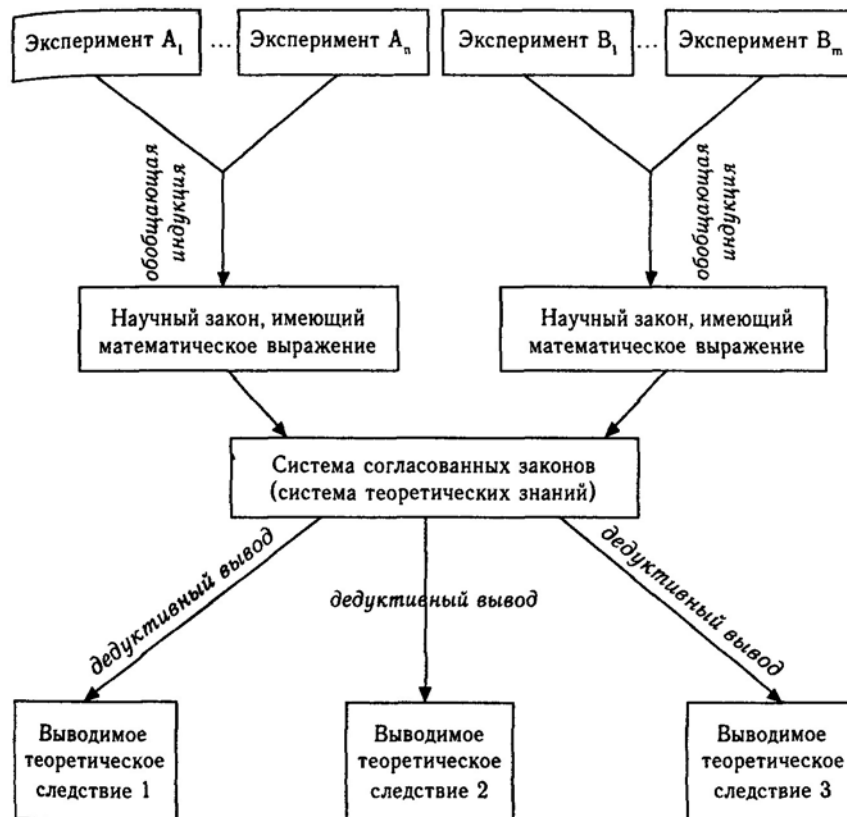

## 14.6. Лейбниц (Leibniz)

**Биографические сведения.** Готфрид Вильгельм Лейбниц (1646— 1716) — немецкий математик, физик, юрист, историк и философ. Сын профессора морали Лейпцигского университета, сам окончил Лейпцигский университет, где изучал право и философию; в Йенском университете изучал математику. В 1666 г. получил степень доктора права. Отказавшись от преподавательской работы, Лейбниц в 1668 г. поступил на службу юристом к майнцскому курфюрсту; в 1672—1676 гг. совершил путешествие в Париж с дипломатическим поручением, в 1673 г. посетил Англию, где был избран членом Королевского общества. В 1676 г. поступил на службу к ганноверскому герцогу сначала

320

как придворный библиотекарь, затем как историограф и тайный советник юстиции. Он много путешествовал, объехал всю Германию, Италию и другие страны.

В 1700 г. был избран членом Парижской Академии наук и президентом Берлинской Академии наук как инициатор ее создания. Петербургская Академия наук также возникла благодаря пособничеству Лейбница, который при встрече с Петром I в 1711 г. посоветовал ему создать Академию.

Лейбницу принадлежат значительные достижения в целом ряде наук: в математике он разработал дифференциальное и интегральное исчисление<sup>1</sup>, в физике сформулировал закон сохранения силы, в геологии предложил эволюционистское учение о происхождении Земли и солнечной системы, в биологии разработал теорию эволюции (на механистической основе), написал ряд работ по истории и юриспруденции; является основоположником математической (символической) логики.

**Основные труды.** «Рассуждения о метафизике» (1685), «Новая система природы» (1695), «Новые опыты о человеческом разуме» (1704), «Теодицея» (1710), «Монадология» (1714).

**Философские воззрения.** *Отношение к предшественникам.*

В своих философских работах Лейбниц стремился создать новый синтез античных, средневековых и современных ему учений. Свою концепцию он характеризовал как **перспективный центр**, в котором примиряются различные философские направления.

Так, развитие механистического взгляда на мир отбросило широко используемое в античной и средневековой философии понятие цели (в том числе конечной цели), ограничиваясь в объяснении мира только действием причин. Лейбниц же, фиксируя целеполагающий характер деятельности человека и всех живых организмов, считал понятие цели необходимым, полагая, что мир *целесообразно* устроен Богом. Как Декарт, Лейбниц говорил, что и мир в целом, и все отдельные организмы в нем похожи на «огромный механизм». Но Лейбниц усматривает и у мира в целом, и у каждого отдельного организма определенную конечную цель, намеченную Богом. Поэтому действия всех этих механизмов, подчиняющиеся законам механики, оказываются лишь способом достижения данной цели.

В борьбе между рационализмом (Декарт, Спиноза) и сенсуализмом (Локк) Лейбниц занимает промежуточную позицию: отрицая враж-

<sup>1</sup> Лейбниц открыл его несколько позднее Ньютона, но опубликовал свое открытие раньше. В течение многих лет между ним и Ньютоном шла полемика, которую продолжили и их последователи, о том, кому принадлежит приоритет в этой области.

321

денные идеи Декарта и тезис Локка о том, что душа новорожденного ребенка есть «чистая доска», Лейбниц утверждает наличие у человека *врожденной способности к восприятию* ряда важнейших идей («Я», «тождество», «бытие» и т.п.).

**Онтология.** В рационализме XVII в. нашла свое продолжение античная традиция (элеаты, Платон и др.) деления реальности на мир умопостигаемый (мир истинно сущего) и чувственно воспринимаемый (феноменальный мир, мир кажимости, иллюзий и явлений). Эту же линию развивает и Лейбниц, соединяя в своем философском учении — **монадологии** — элементы объективного и субъективного идеализма. К объективным идеалистам его можно отнести потому, что он предполагает исходное существование Бога (первичной монады), и именно Бог является, по Лейбницу, творцом реальности. Но, с другой стороны, Лейбница можно назвать и субъективным идеалистом, поскольку он трактует материальный мир как иллюзию, а сотворенное Богом бытие оказывается у него совокупностью монад — духовных атомов, способных к восприятию, и в своем развитии достигающих до стадии человеческого сознания. И именно эти духовные атомы оказываются в философии Лейбница главным объектом исследования<sup>1</sup>.

Чувственно воспринимаемый мир (телесный, физический, материальный) оказывается при таком подходе всего лишь феноменом нашего восприятия. Но так как данный феномен порождают все монады, то иллюзорные представления о мире Лейбниц считал «хорошо обоснованными» (тем самым оправдывается существование естественных наук).

К идее иллюзорности, феноменальности материального мира Лейбниц пришел постепенно. Анализируя важнейший атрибут материи у Декарта — свойство протяженности, или пространство, он отмечает, что пространство — это всего лишь *порядок* одновременно сосуществующих вещей, а значит, это нечто такое, что рождается из взаимоотношения вещей. Следовательно, пространство (протяженность) — не онтологическая сущность, не самостоятельный объект, а лишь *отношение* между вещами, а значит, производное от вещей представление, которое мы фиксируем в своем сознании. Аналогично он рассуждает

и относительно времени. Отсюда вывод, что, если бы не было живых созданий, пространство и время существовали бы только в уме Бога.

Но и то, что мы с позиции житейского опыта считаем отдельными вещами (неодушевленные предметы и живые существа), на самом деле

<sup>1</sup> О сложностях проблемы классификации философов как субъективных или объективных идеалистов см. на с. 17—19.

322

тоже всего лишь феномены нашего сознания; их «телесность», или «материальность», такой же «хорошо обоснованный феномен», как пространство и время<sup>1</sup>.

**Монадология.** Реальный умопостижимый мир состоит из бесконечного количества самостоятельных субстанций — «центров сил», «духовных атомов», или «монад» (от греческого «μοναδα» — «единица»). Все существующее есть либо монада, либо совокупность монад. Монады являются простыми и неделимыми; поэтому они не могут быть протяженными и находиться в пространстве, ведь пространство бесконечно делимо; монады — это «метафизические точки». Они вечны и неуничтожимы, т.е. не могут возникнуть или погибнуть естественным путем: их существование зависит только от Бога.

Монада — это духовная субстанция, она активна, ее деятельность состоит в смене восприятий (перцепций) и определяется стремлением к новым восприятиям. Имея тождественную природу, все монады отличны одна от другой, различаясь имеющимися у них восприятиями. Если бы этих различий не существовало, то они совпали бы, стали бы единой субстанцией (сформулированный Лейбницем принцип «**тождества неразличимых**»).

В своем развитии монады проходят различные стадии, образуя иерархию по степени ясности восприятия мира (схема 107). Развитие монад следует **закону непрерывности**: природа не делает скачков. Высшие ступени занимают монады, способные не только к восприятию (перцепции), но и самосознанию (апперцепции). К ним относится дух (интеллект) человека.

Монады самодостаточны, они не получают и не могут получать никаких впечатлений извне: «Монады вовсе не имеют окон, через которые что-либо могло бы войти туда или оттуда выйти»<sup>2</sup>. Соответственно, они не могут изменяться под влиянием извне и не могут оказывать никакого влияния ни на что внешнее (т.е. на другие монады). Однако индивидуальное развитие всех монад идет по принципу «**предустановленной гармонии**» — плану, заранее заложенному в структуру бытия Богом. Так, например, если два человека А и В испы-

<sup>1</sup> Эти идеи Лейбница созвучны идеям индийской философии: некоторых школ веданты и буддизма. Во времена Лейбница уже началось знакомство европейцев с индийской философией, однако никаких свидетельств о том, что с ней был знаком Лейбниц, не существует.

<sup>2</sup> Лейбниц В.Г. Монадология // Лейбниц. Сочинения: В 4 т. М. Мысль, 1982. Т. 1-С. 413—414.

323

тывают некие ощущения от встречи друг с другом (видят друг друга, слышат, понимают речь и т.д.), то это означает, что монады в составе двух соответствующих агрегатов (человек А и человек В) в своем индивидуальном развитии дошли до такой стадии, что в каждой из них одновременно возникают соответствующие ощущения, переживания, мысли. Каждая монада отражает в себе весь мир, она есть «живое зеркало Вселенной».

**Биология и антропология.** Всякая совокупность монад, представляющаяся в нашем сознании отдельной вещью, есть не случайное собрание, а агрегат (система), объединенный в целое одной высшей монадой. У животных такой доминирующей монадой является душа, у человека — дух или интеллект. И поскольку каждая монада живая, то даже тела, которые мы считаем неодушевленными, на самом деле живые. А так как монады вечны, то, по сути, нет ни смерти, ни рождения живых существ, а есть только прогрессивное и регрессивное развитие монад.

**Учение о возможных мирах.** Лейбницу принадлежит оригинальное учение о возможных мирах. Теоретически могло бы существовать множество различных миров. Эти возможные миры могут отличаться не только набором существующих в них объектов, но и совершенством своего бытия. Так, в одном из возможных миров существовали Сократ и Платон, в другом — только Сократ, в третьем — только Платон, в четвертом — ни того, ни другого; в одном из миров Сократ отказался бежать из тюрьмы и умер от яда, в другом — согласился бежать и т.д.

Бог совершенен, поэтому мир, созданный им, соединяет величайшее многообразие с наилучшим порядком. Бог вложил в этот мир наибольшее знание и счастье, наибольшую благодать, доступные для этого мира. Поэтому наш мир — это «**наилучший из возможных миров**».

Существование же в мире зла — это есть:

- результат несовершенства людей (*метафизическое зло*);
- результат невыполнения человеком целей, ради которых он создан (*моральное зло*);
- средство недопущения большего зла либо достижения большего блага (*физическое зло*).

**Судьба учения.** Учение Лейбница о монадах — одно из наиболее оригинальных во всей философии Нового времени. И хотя сама по себе монадология не получила дальнейшего развития, многие идеи Лейбница повлияли на развитие немецкой классической философии, а в XX в. — на развитие феноменологии.

324

### Схема 107. Иерархия монад



325

### Схема 108. Лейбниц: истоки и влияние

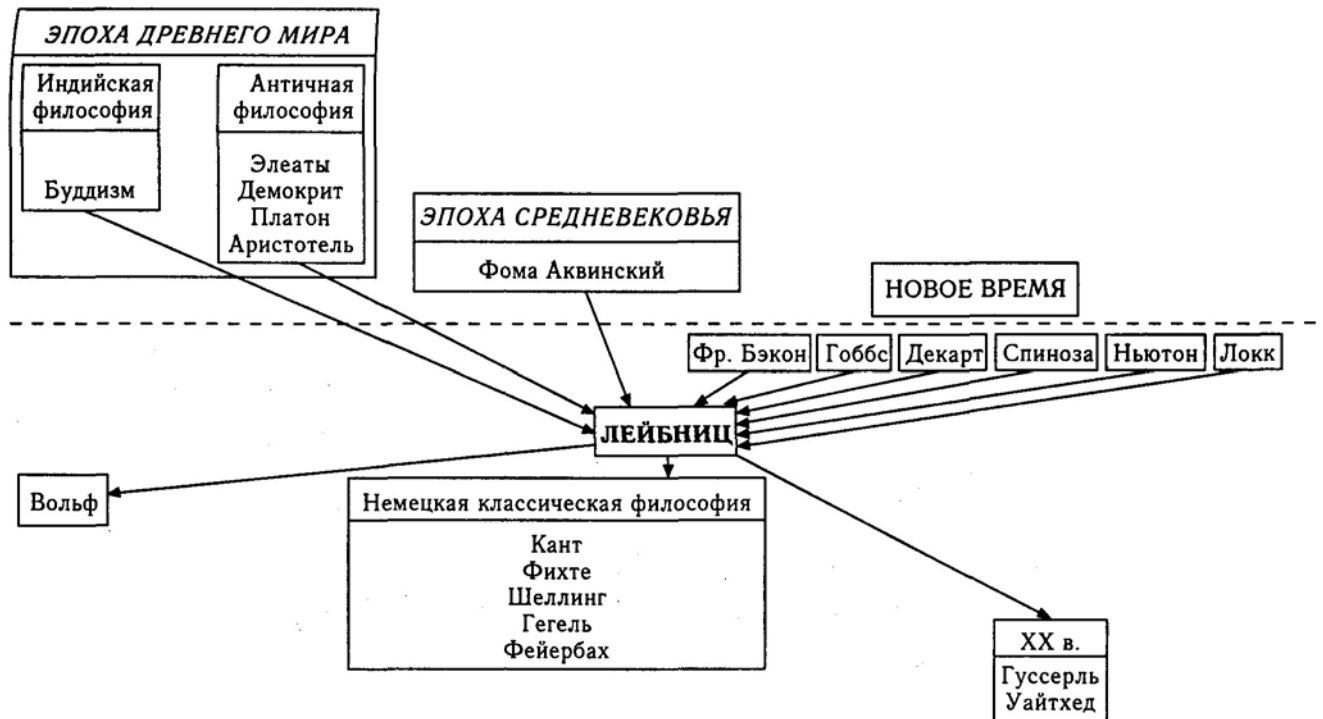

<sup>1</sup> Влияние идей буддизма на Лейбница можно предположить, но доказательств этого нет.  
326

## 14.7. Локк (Locke)

**Биографические сведения.** Джон Локк (1632—1704) — английский философ. Родился в семье адвоката, учился в Оксфорде, где получил степень магистра, затем там же преподавал греческий язык и риторику. Недовольный полученным образованием (в основном это был схоластический перипатетизм), стал изучать медицину, физику и химию. В 1668 г. избран членом Лондонского королевского общества. В 1672 г. стал домашним врачом, домашним воспитателем, а затем и секретарем лорда Эшли (будущего графа Шефтсбери), который был видным политическим деятелем и лидером оппозиции эпохи Реставрации. В это время Локк активно включился в политическую деятельность. В 1675 г. после отставки лорда Эшли с поста лорд-канцлера Локк отправился во Францию, где изучал картезианство; в 1679 г. возвратился в Англию и продолжил сотрудничество с лордом Эшли. В 1682 г. лорд Эшли был вынужден бежать в Голландию, в 1683 г. Локк последовал за ним. Вернулся в Англию он только после «Славной революции» в 1689 г. и оставшуюся часть жизни посвятил научным занятиям.

В центре внимания Локка — проблемы гносеологии и социальной философии (политики, этики и педагогики).

**Основные труды.** «Опыт о человеческом разуме» (1690), «Два трактата о государственном правлении» (1690), «Письма о веротерпимости» (1691), «Мысли о воспитании» (1693).

**Философские воззрения. Онтология.** Локк является **дейстом**: признавая сотворение мира Богом, существующий телесный мир он объясняет в целом материалистически и механистически. На его представления об устройстве этого мира большое влияние оказал Ньютон.

**Гносеология и сенсуализм.** Проблемам гносеологии посвящена главная работа Локка «Опыт о человеческом разуме». Если Фр. Бэкон, Декарт и Ньютон свое внимание сосредоточили на научной методологии, т.е. правильном применении разума в научном познании мира, то центральной темой для Локка стал сам разум человека, его границы, способности и функции. Важнейшую роль в его учении играет понятие *«идеи»*.

Понятие «идеи» — одно из наиболее сложных и многозначных во всей истории философии. Введенное в философскую терминологию еще Платоном, оно ко времени Локка значительно трансформировалось. Поэтому необходимо уточнить, что Локк называет *идеями* все то,

327

что, существуя в сознании человека, является объектом человеческого мышления: образы чувственных вещей, абстракции (например, число, бесконечность и т.д.) и мысли (выражаемые предложениями).

Полемизируя с Декартом, Локк последовательно отстаивает тезис о том, что не существует никаких врожденных идей — ни теоретических (научных законов), ни практических (моральных принципов), в том числе человек не обладает и врожденной идеей Бога. Все идеи, существующие в человеческом сознании, возникают из опыта. Душа новорожденного ребенка — это белый лист бумаги или *«чистая доска»* («*tabula rasa*»), и весь материал, которым оперирует разум, берется из опыта, получаемого в течение жизни.

Идеи бывают простые (полученные от одного органа чувств — звук, цвет и т.д.) и сложные (полученные от нескольких органов чувств). Так, идея яблока является сложной, состоящей из ряда простых: шарообразная



форма, зеленый цвет и т.д.

Опыт делится на *внешний*, где нам приходят ощущения, и *внутренний*, в котором мы имеем дело с рефлексией (внутренняя деятельность нашей души, движение мыслей).

Объекты, существующие во внешнем мире, вызывают в человеке простые идеи (ощущения). Анализируя их, Локк развивает *теорию первичных и вторичных качеств*<sup>1</sup>. Идеи бывают сходными со свойствами соответствующих объектов — так называемые *первичные качества*, т.е. объективно присущие данным объектам: протяженность, фигура, плотность, движение. А могут быть и не сходными — так называемые *вторичные качества*, т.е. не присущие как таковые самим объектам; они представляют собой наше субъективное восприятие первичных качеств: цвет, звук, запах, вкус. Из этого исходного материала человеческий разум, действуя путем *соединения, сопоставления и абстрагирования*, составляет сложные идеи.

Среди идей, находящихся в человеческом уме, Локк различает ясные и смутные, реальные и фантастические, соответствующие своим прообразами и не соответствующие. Познание является истинным только тогда, когда идеи соответствуют вещам. Таким образом, закладывая основы сенсуализма, Локк не только утверждает, что ощущения являются источником познания, но и что именно они (а не разум — как это было у Декарта) есть критерий истины.

<sup>1</sup> Впервые эта теория имела место в учении Демокрита, в близкое к Локку время ее Развивали Галилей и Ньютон.

328

Процесс познания он рассматривает как восприятие и понимание согласованности или несогласованности между нашими идеями. Саму согласованность между двумя идеями можно понять *интуитивно* или посредством *доказательства*. Так, интуитивно мы понимаем, что белый и черный цвет — это разные цвета, что окружность не есть треугольник, три — больше двух и равно двум плюс один. Там, где сразу невозможно ясно и отчетливо понять сходство или различие идей, мы нуждаемся в доказательстве, т.е. ряде промежуточных шагов, в которых мы интересующие нас идеи сравниваем с одной или несколькими другими. (Например, если мы хотим установить тождество А и В, мы можем сначала выявить, что А=С и В=С, тогда отсюда будет следовать, что А=В.) Таким образом, доказательство, в конечном счете, также базируется на интуиции.

Интуиция и доказательство действуют в случаях, когда речь идет о согласованности или несогласованности идей, находящихся в нашем сознании. Но в процессе познания чрезвычайно важна также согласованность или несогласованность таких идей с объектами внешнего мира. Это происходит за счет чувственного познания. Таким образом, Локк различает три вида познания (табл. 65).

**Таблица 65. Типы познания**

<i>Тип познания</i>	<i>Наиболее очевидные объекты познания</i>
Интуитивное: ясное и отчетливое восприятие совпадения или несовпадения двух идей	Так мы познаем собственное существование
Демонстративное: рациональное доказательство	Математика; бытие Бога
Чувственное или сенситивное	Существование внешних вещей

*Этика.* Последовательно развивая свое учение, Локк критикует популярную в то время концепцию о врожденности моральных идей. Он указывает, что у разных народов имеются различные представления о добре и зле, поэтому утверждения о том, что все люди имеют такие идеи как врожденные, не имеют под собой почвы. На самом деле *добро* — это то, что может причинить или увеличить удовольствие, уменьшить страдание, уберечь от зла. А *зло* может причинить или увеличить страдания, лишить удовольствия. Сами по себе удовольствие и

329

страдание есть простые идеи чувств, постигаемые на опыте. Счастье — это наличие максимума удовольствий и минимума страданий. Стремление к счастью — это основа всякой свободы, сама же свобода состоит в возможности и способности действовать и воздерживаться от действия.

Законы, которыми обычно руководствуются люди в своей жизни, Локк делит на три группы (табл. 66).

**Таблица 66. Социальные законы**

<i>Тип законов</i>	<i>Оценки поступков в соответствии с данными законами</i>
Божественные законы	<i>нарушение:</i> грех <i>выполнение:</i> обязанность или долг
Гражданские законы	<i>нарушение:</i> преступление <i>выполнение:</i> «безвинные»

Законы общепринятого мнения	<i>нарушение:</i> порок <i>выполнение:</i> добродетель
-----------------------------	--

В основе всей морали лежат божественные законы, полученные людьми через Откровение, но эти законы совместимы с законами «естественного разума» человека, на базе которого создаются гражданские законы и законы общественного мнения.

*Социальная философия.* Локк — сторонник конституционной монархии, но королевская власть не имеет Божественного основания. Как и Гоббс, он считает, что государство возникло благодаря «общественному договору». Но в отличие от Гоббса, утверждавшего, что в естественном состоянии царили отношения «человек человеку — волк», Локк полагает, что там господствовали отношения «человек человеку — друг». Поскольку все люди равны и независимы, то никто не должен причинять вред жизни, здоровью, свободе и имуществу других людей. Следовательно, *естественными правами* являются: право на жизнь, право на свободу, право на собственность и право на защиту этих прав.

*Судьба учения.* Учение Локка находится у истоков всей философии просветителей, именно его чаще всего называют первым просветителем. Учение Локка также послужило основой дальнейшего развития сенсуализма в философии. Кроме того, необходимо отметить, что его учение о правах человека способствовало становлению идеологии либерализма.

330

**Схема 109. Локк: истоки и влияние**

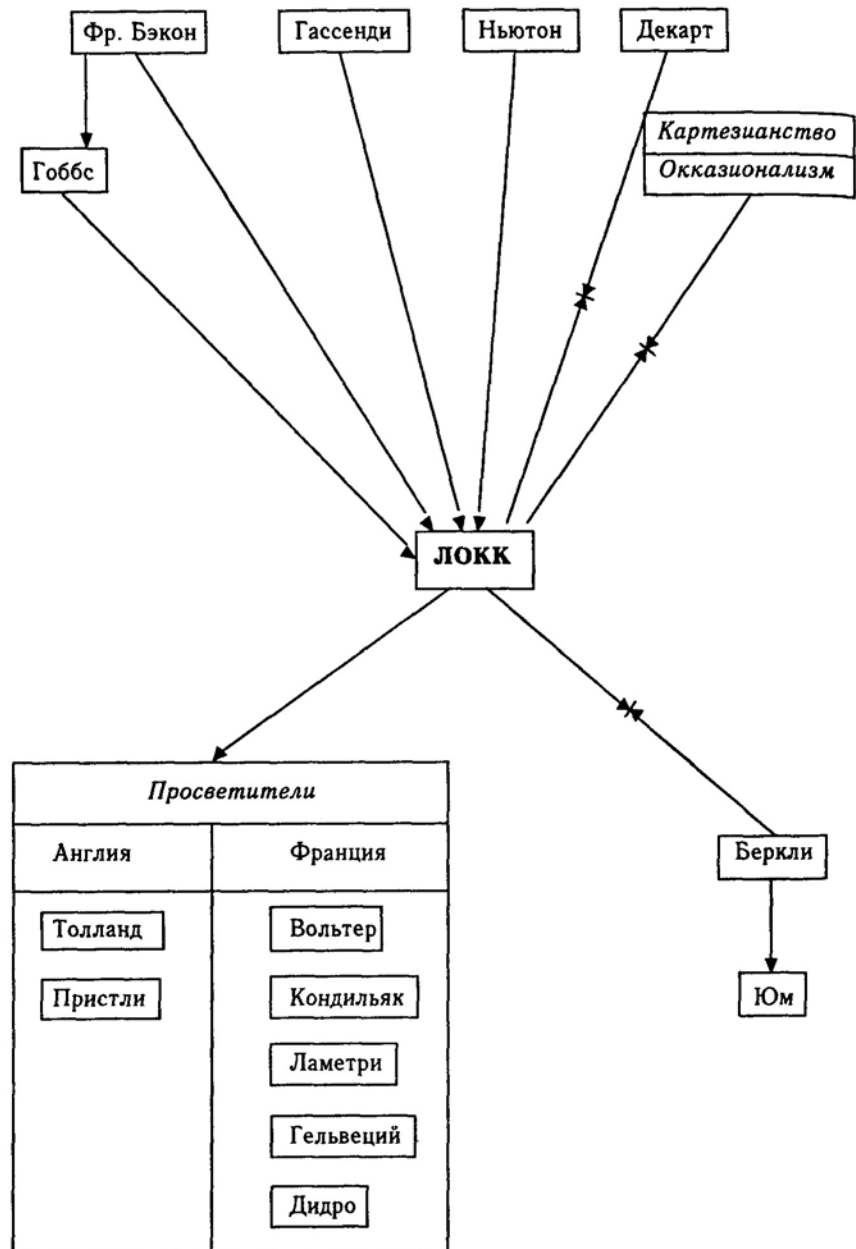

331

## Литература

### Первоисточники

Антология мировой философии: В 4 т. М., 1969—1972. Т. 3.

*Бэкон Фр.* Великое восстановление наук // Сочинения: В 2 т. М., 1977—1978. Т. 1.

*Гоббс Т.* Левиафан, или материя, форма и власть государства церковного и гражданского // Гоббс Т. Сочинения: В 2 т. М., 1989. Т. 2.

*Декарт Р.* Избранные произведения. М., 1950.

*Лейбниц Г.В.* Монадология // Сочинения: В 4 т. М., 1982—1989. Т. 1.

*Локк Дж.* Опыт о человеческом разуме // Локк Дж. Избранные философские произведения: В 2 т. М., 1986. Т. 1.

*Спиноза Б.* Этика // Спиноза Б. Избранное. Минск, 1999.

### Учебники

Краткий очерк истории философии / Под ред. М.Т. Иовчук и др. М., 1967. *Реале Дж., Антисери Д.* Западная философия от истоков до наших дней. СПб., 1994—1997. Т. 3.

### Справочники

Новая философская энциклопедия: В 4 т. М., 2000—2001. Христианство. Энциклопедический словарь: В 3 т. М., 1993—1995.

### Монографии

*Асмус В.Ф.* Декарт. М., 1956.

*Гайденко П.П.* Эволюция понятия науки (XVII—XVIII вв.). М., 1987. *Зайченко Г.А.* Джон Локк. М., 1973.

*Нарский И.С.* Готфрид Лейбниц. М., 1973. *Соколов В.В.* Спиноза. М., 1977. *Субботин А.Л.* Фрэнсис Бэкон. М., 1974.

## Глава 15. ФИЛОСОФИЯ ЭПОХИ ПРОСВЕЩЕНИЯ

### 15.1. Важнейшие новации

Эпохой Просвещения называют период между второй (Славной) английской революцией (1688—1689) и Великой французской революцией (1789—1794). Но если во Франции революцией эпоха Просвещения завершается, то в ряде других стран она захватывает начало XIX в.

В хронологических рамках эпохи Просвещения жили и работали английские философы Дж. Беркли (1685—1753), которого можно считать одним из родоначальников европейского субъективного идеализма, и Д. Юм (1711—1776), возродивший (на современной основе) античный скептицизм и агностицизм. При этом если по ряду социально-политических воззрений Д. Юм близок к просветителям, то его собственно философское учение, так же как и учение Дж. Беркли, принципиально отлично от философии просветителей. В эту же эпоху жил и работал один из известнейших европейских мистиков и духовидцев Э. Сведенборг.

Но ведущее место в эпоху Просвещения занимала **философия просветителей**. Она зародилась в Англии, у ее истоков стоял Дж. Локк, а ее виднейшими представителями были также Дж. Толланд (1670—1722), А. Коллинз (1676—1729) и Дж. Пристли (1733—1804). Развитие философии Просвещения шло и в других странах Европы, и в США. Среди американских просветителей в первую очередь необходимо назвать Б. Франклина (1706—1790), Т. Пейна (1737—1809), Т. Джефферсона (1743—1826), сыгравших видную роль в формировании идеологии США<sup>1</sup>. Среди немецких просветителей особо видную роль играл Г.Э. Лессинг (1729—1781), к просветителям (с определенными оговор-

<sup>1</sup> США возникли в результате отделения от Англии ее североамериканских колоний; «Декларация о независимости» была принята 4 июля 1776 г.

333

ками) можно отнести и основоположника немецкой классической философии И. Канта (1724—1804). К числу наиболее известных просветителей России относятся А.Н. Радищев (1749—1802) и Н.И. Новиков (1744—1818). Идеи Просвещения получили также развитие и в Польше, Венгрии, Югославии, Румынии.

Наибольшую известность снискали деятели французского Просвещения: Ш.Л. Монтескье (1689—1755), Вольтер (1694—1778), Ж.Ж. Руссо (1712—1778), Д. Дидро (1713—1784), Ж.О. де Ламетри (1709—1751), К.А. Гельвеций (1715—1771), Э.Б. де Кондильяк (1715—1780), П.А. Гольбах (1723—1789).

Важнейшую роль в распространении и популяризации идей просветителей сыграло издание во Франции «Энциклопедии, или Толкового словаря наук, искусств и ремесел», которая была издана в 17 томах текста и 11 томах иллюстраций (1751—1780). Вдохновителями и редакторами этого издания были Д. Дидро и Д'Аламбер. Практически все видные французские просветители участвовали в этой работе.

Стремясь к популяризации своих учений, просветители старались излагать свои идеи в форме, доступной

для широких кругов общества. Обсуждение философских и научных проблем в эту эпоху стало модным и велось даже в светских салонах. Учитывая роль философии в это время, эпоху Просвещения часто называют *веком философии*<sup>1</sup>.

Просветители считали, что главная причина человеческих несчастий (и прежде всего социальных бедствий) состоит в людском невежестве. Следовательно, для ее устранения необходимо просвещение людей — отсюда и само название эпохи. Но при этом речь шла о просвещении только высших слоев общества, для чего необходимо, чтобы во главе государства стоял просвещенный монарх. Поэтому одну из своих главных задач философы той эпохи видели именно в просвещении монархов. Достижения в этой области оказались достаточно своеобразными: среди монархов Европы стало модным выглядеть просвещенными. Многие из них поддерживали переписку с философами, приглашали их к своему двору, назначали им пенсии и т.д. Главное место в учении просветителей занимала вера в *мощь и силу человеческого разума*, который только один и способен изменить жизнь человечества к лучшему. Эта идея нашла свое выражение в знаменитом тезисе И. Канта: «Имей мужество жить собственным умом!».

В деятельности просветителей важное место занимала критика религии и церкви, препятствующих свободному развитию человека. Популярным лозунгом эпохи стали слова Вольтера, относящиеся к христианской церкви: «Раздавить гадину!». Основным оружием борьбы при этом были насмешка и сарказм, стимулировавшие развитие *религиоз-*

<sup>1</sup> Другие названия этой эпохи, характеризующие ее быт и нравы, — «галантный век», «эпоха мушек и париков».

334

*ного скептицизма и вольнодумства*. Однако далеко не всегда эта критика вела к атеизму, тот же Вольтер говорил: «Если бы Бога не было, его следовало бы выдумать».

Выражением духа «эпохи разума» можно считать и знаменитое рассуждение Б. Паскаля о Боге: несомненно, что Бог либо есть, либо его нет; тогда возможны варианты (табл. 67).

**Таблица 67. Рассуждение Паскаля**

	<i>Бог есть</i>	<i>Бога нет</i>
<i>Я верю в Бога</i>	Можно обрести вечное блаженство	Ничего не теряю
<i>Я не верю в Бога</i>	Можно потерять вечное блаженство	Ничего не теряю

Таким образом, если Бога нет, то, веря в Него, я ничего не теряю, а если Он есть, то, не веря в него, можно многое потерять, а веря — приобрести. Следовательно, на всякий случай лучше верить.

Вера в Бога или его отрицание (атеизм) философов-просветителей была непосредственно связана с их философскими воззрениями — приверженностью *деизму* или *материализму*. В первую половину эпохи в философии господствовал деизм (Вольтер, Монтескье, Руссо), с середины XVIII в. начал активно развиваться и постепенно занял господствующую позицию материализм и атеизм (Дидро, Ламетри, Гольбах и др.).

### Деизм

**Деизм** — это философское учение, в котором Бог признается творцом мира, но, создав этот мир и вложив в него определенные законы, Бог после этого совершенно не вмешивается в дела этого мира.

С точки зрения деистов, мир похож на грандиозный часовой механизм, созданный и заведенный часовщиком — Богом. Причем целесообразное устройство этого «механизма» свидетельствует о наличии «часовщика», т.е. Бога, создавшего его. Деизм возник на базе ньютоновской механистической картины мира, в которой материя понимается как состоящая из неделимых частиц (корпускул или атомов), находящихся в пустоте (пространстве) и взаимодействующих по законам механики.

Если в деистической картине мира Бог выносился за пределы мира, то в материалистической он вообще устранялся из мира за ненадобностью (табл. 78 на с. 364). Материализм этой эпохи носил по преимуществу *механистический* характер, давая объяснение всем природным явлениям прежде всего на базе законов механики.

В эпоху Просвещения имела место первая попытка связать законы и особенности развития человеческого общества с материальными ус-

335

ловиями их жизни — географической средой: это концепция *«географического детерминизма»* Монтескье.

В эту эпоху получила свое развитие и завершение *договорная теория происхождения государства*, основы которой были заложены еще в трудах Т. Гоббса и Дж. Локка. Учение об «общественном договоре» было особенно последовательно и полно развито Ж.Ж. Руссо.

Деятельность просветителей во многом идейно подготовила Великую французскую революцию; именно в их идеологии сформировался и знаменитый лозунг: «Свобода. Равенство. Братство». К счастью для них, никто из великих философов этой эпохи не дождался самой революции и не увидел, во что на практике вылились их призывы к свободе, равенству, братству, основанные на торжестве разума.

**Таблица 68. Важнейшие новации философии эпохи Просвещения**

Новации	Философы
1. Развитие <i>субъективного идеализма</i>	Беркли
2. Возникновение и развитие нового философского <i>скептицизма</i> и <i>агностицизма</i>	Юм
3. Критика религии и церкви, широкое распространение <i>религиозного скептицизма</i> и <i>вольнодумства</i> , а затем и <i>атеизма</i>	Вольтер, Дидро, Гольбах, Ламетри, Кондильяк
4. Широкое распространение <i>деизма</i> (возникшего на базе ньютоновской механики)	Вольтер, Монтескье, Руссо, Кант
5. Возникновение (на базе ньютоновской механики) и широкое распространение <i>механистического материализма</i>	Дидро, Д'Аламбер, Ламетри, Гольбах, Кондильяк
6. Зарождение и широкое распространение <i>сенсуализма</i> , причем как <i>материалистического толка</i> , так и <i>идеалистического</i>	Локк, Кондильяк, Беркли, Юм
7. Противоборство <i>сенсуализма</i> и <i>рационализма</i> (причем теории познания строятся в основном на базе сенсуализма, но при этом рационализм играет роль теоретического фундамента для тезиса о всемогуществе человеческого разума)	Руссо, Дидро, Кондильяк и др. в одном отношении являются сенсуалистами, а в другом — рационалистами
8. В социальной философии: а) появление концепции <i>географического детерминизма</i> (разработка которой связана с применением экспериментального метода естественных наук к человеческому обществу); б) дальнейшее развитие теории « <i>общественного договора</i> »	Монтескье Руссо

336

**Схема 110. Философы эпохи Просвещения**

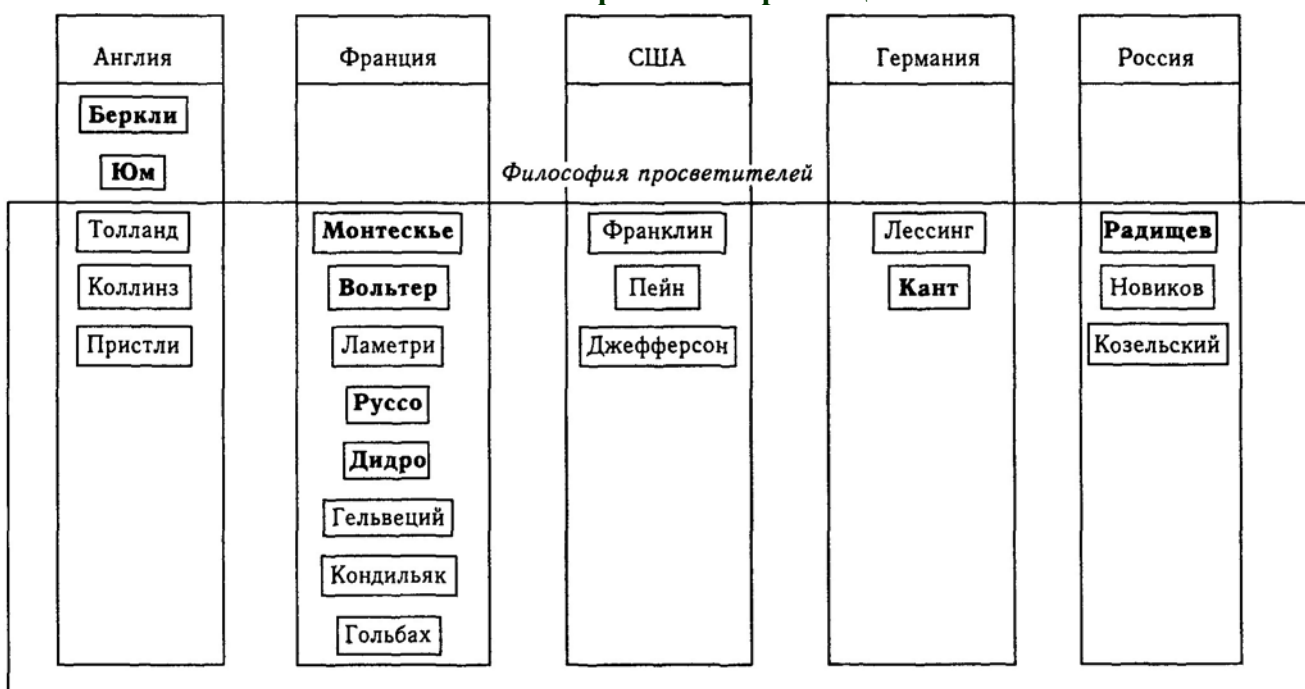

337

**Схема 111. Эпоха Просвещения: хронологические рамки**

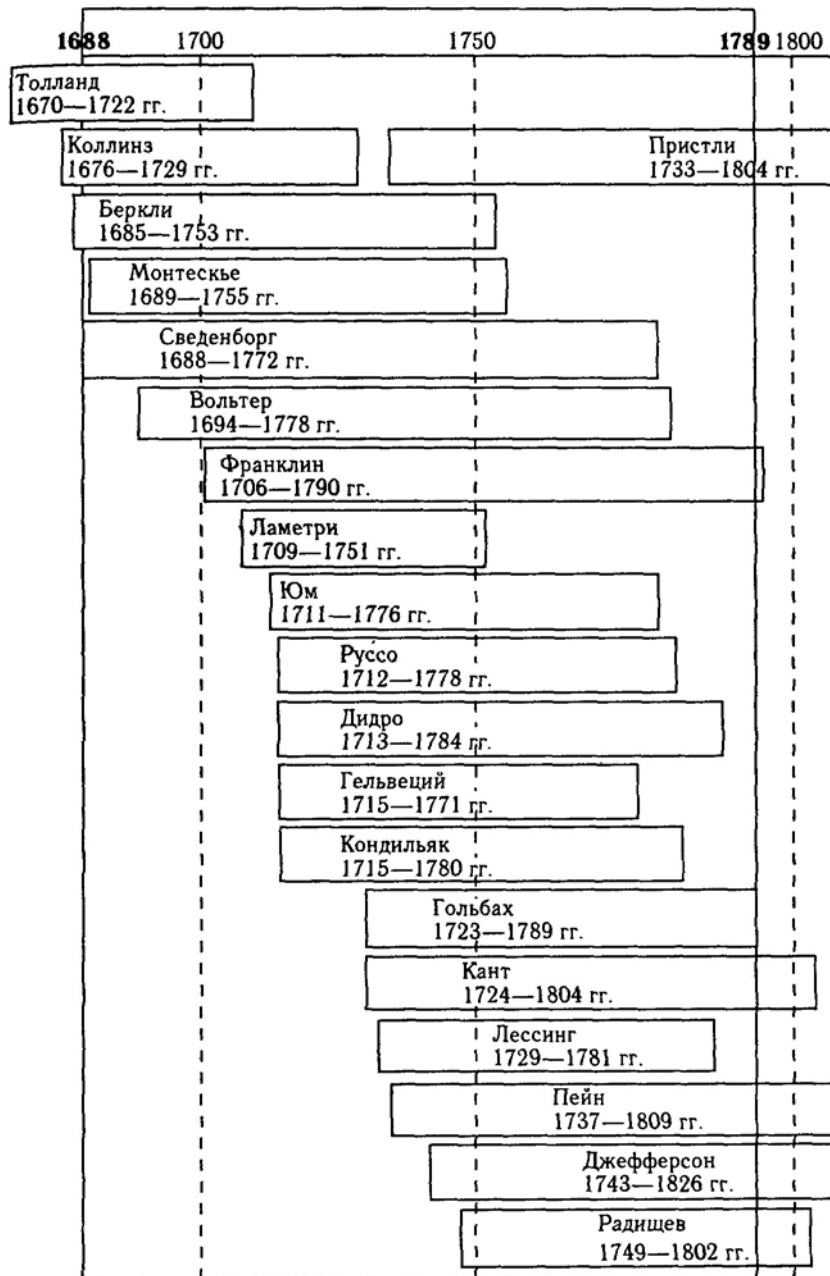

338

## 15.2. Беркли (Berkeley)

**Биографические сведения.** Джордж Беркли (1685—1753) — английский философ. Родился в Ирландии, окончил Тринити-колледж в Дублине, где изучал математику, философию, логику, классическую литературу. В 1707 г. сам начал преподавать; в 1710 г. уже в сане англиканского священника занял должность профессора в том же колледже. В 1713 г. переехал в Лондон, в 1714—1720 гг. совершил ряд путешествий по Европе, в 1721 г. вернулся в Лондон и вскоре получил докторскую степень. В 1728 г. отправился в Америку с целью создать там колледж для «евангелизации» дикарей; не получив обещанные субсидии в 1731 г., возвращается в Англию. В 1734 г. Беркли был назначен епископом в Клойне (Ирландия), где прожил почти до самой смерти.

Хотя период творческой деятельности Беркли полностью падает на XVIII в., т.е. эпоху Просвещения, самого Беркли нельзя отнести к просветителям.

**Основные труды.** «Опыт новой теории зрения» (1709), «Трактат о началах человеческого знания» (1710), «Три разговора между Гиласом и Филонусом» (1713 г.), «Алсифрон, или Мелкий философ» (1732), «Сейрис, или Цель философских размышлений и исследований» (1744).

**Философские воззрения. Онтология.** Философия Беркли представляет собой оригинальную комбинацию *объективного* и *субъективного идеализма*: объективного, поскольку творцом реальности признается Бог, и субъективного, поскольку реальным признается существование только множества человеческих сознаний (душ). Продолжая идущее от античной философии деление бытия на реальный,

умопостигаемый мир и иллюзорный, чувственно воспринимаемый, Беркли (как и Лейбниц) отрицает действительное существование материального телесного мира. По утверждению Беркли: «**Существовать — значит быть воспринимаемым**» («Esse est percipi»). Поэтому онтологии как таковой, т.е. учения о бытии, у Беркли, строго говоря, вообще нет.

Концепцию Беркли можно оценить как *идеалистический сенсуализм*, противопоставленный *материалистическому сенсуализму* Локка.

Как и Локк, Беркли для характеристики всего содержащегося в нашем сознании использует термин «идея». Все идеи он делит на «внешние» и «внутренние».

339

**Таблица 69. Внешние и внутренние идеи**

<i>Виды идей</i>	<i>Внешние</i>	<i>Внутренние</i>
Источник	Приходят в сознание <i>извне</i> , а значит, из органов чувств	Появляются <i>внутри</i> сознания, т.е. являются результатом действия разума
Название	Ощущения	Мысли

Процесс познания идет лишь там, где есть идеи. Но идеи не могут находиться в том, что лишено и чувств, и мышления.

Идеи также делятся на *простые* и *сложные*. И то, что мы по привычке называем вещами, есть всего лишь сложные идеи, состоящие из ряда простых (например, идея яблока есть совокупность идей зеленого цвета, округлой формы, яблочного вкуса и т.п.). Все осмысленные слова языка, которыми мы пользуемся, обозначают различные идеи, т.е. нечто, находящееся в нашем сознании, и ничего вне его. Поэтому, когда мы говорим, скажем, о времени или пространстве (протяженности), то необходимо учитывать, что на самом деле мы имеем в виду идеи, находящиеся в нашем сознании. И обосновывая этот тезис, Беркли приводит любопытный аргумент: если бы время существовало вне нашего сознания, то почему тогда время страдания ощущается нами как длящееся долго, а время удовольствия пролетает мгновенно? Аналогично, оценивая протяженность тел, мы имеем дело только со своим субъективным восприятием: удаленные тела кажутся меньше, близкие — больше, когда мы смотрим на них через линзы (очки, подзорная труба и т.п.), предметы меняют свои размеры; кроме того, разные люди неодинаково оценивают размеры одного и того же объекта. Последовательно развивая свой подход, Беркли критикует *теорию первичных и вторичных качеств* (Галилей, Локк и др.). Поскольку не существует вещей, вызывающих в нас те или иные ощущения, то утрачивает свой смысл деление на качества, принадлежащие вещам объективно (первичные — протяженность, тяжесть, форма и т.п.), и те, которые могут быть поняты как субъективное восприятие первичных качеств (вторичные — цвет, вкус, запах и т.п.). И первичные, и вторичные качества — это всего лишь ощущения.

Связь между ощущениями различного типа (зрительными, слуховыми, вкусовыми и т.п.) также *не имеет объективного характера*: и только в силу опыта и привычки мы определенную совокупность ощущений принимаем за ту или иную вещь, хотя эта вещь реально не существует. А если бы она существовала и была бы чем-то отличным от

340

данного комплекса ощущений, то мы ее все равно не могли бы воспринять, так как все, приходящее извне, воспринимаем только через органы чувств, как ощущения.

Строго говоря, представление о существующих объективно и вне нас вещах не нужно нам для того, чтобы объяснить источник ощущения. Как доказывают факты сновидений и бреда сумасшедших, ощущения не обязательно приходят извне, они могут возникать и внутри сознания.

Беркли также отрицает *существование любых абстрактных идей*, признавая существование исключительно конкретных: мы не воспринимаем «человека», «дерево» или «протяженность», а всегда только «этого человека», «это дерево», «протяженность этого предмета». Абстрактные идеи, по мнению Беркли, — это опасные иллюзии. При этом Беркли выступает не столько против схоластического реализма, сколько против материалистических тенденций современного ему деизма Декарта, Ньютона и Локка. Он много внимания уделяет критике понятия «абсолютного пространства и времени» у Ньютона, но особо обрушивается на понятие «материя» или «материальная субстанция». Беркли утверждает, что это последнее понятие ничего не дает нам для понимания бытия, а потому оно просто не нужно. А так как его принятие ведет к материализму, атеизму и безбожию, то оно еще и весьма вредно. Поэтому лучше вообще от него отказаться.

Таким образом, в онтологии Беркли признается существование только *множества человеческих сознаний* (душ, интеллектов, разумов), воспринимающих различного рода идеи. Но тогда чем объясняется различие между идеями, которые мы по своему желанию можем создавать в своем сознании, и теми, которые приходят к нам извне без нашего на то желания? Что является источником этих последних идей? Почему эти идеи носят стабильный, регулярный и упорядоченный характер? Решая эту проблему, Беркли вводит в свою онтологию Бога, который и посылает всем человеческим сознаниям ощущения как знаки, чтобы люди могли регулировать свою жизнь и сохранять ее. Этот шаг позволяет Беркли решить еще одну проблему —

проблему стабильности мира. Когда люди перестают воспринимать некую вещь, та не исчезает (как следовало бы из предыдущих рассуждений), поскольку эта вещь продолжает существовать в сознании Бога.

**Судьба учения.** Идеи Беркли оказали значительное влияние на дальнейшее развитие европейской философии, особенно современной (XIX—XX вв.): на философию жизни, эмпириокритицизм (махизм), феноменологию, экзистенциализм (схема 112).

341

**Схема 112. Беркли: источники и влияние**

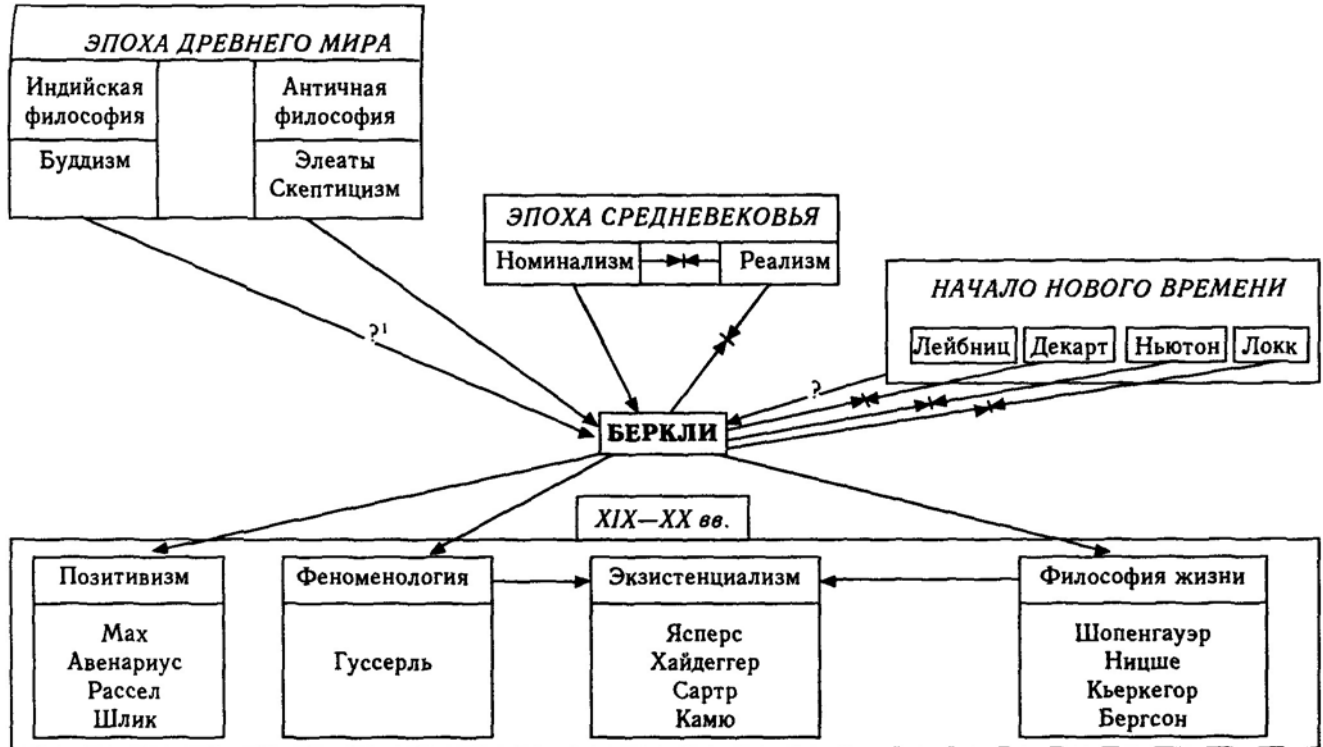

<sup>1</sup> Знак вопроса в данной схеме указывает на то, что соответствующие влияния можно предположить, но нельзя доказать.

342

### 15.3. Юм (Hume)

**Биографические сведения.** Давид Юм (1711 —1776) — английский историк, публицист, экономист и философ. Родился в семье небогатого шотландского дворянина в Эдинбурге, окончил Эдинбургский университет. Уже в 18-летнем возрасте он задумал «новую науку о человеческой природе», позднее изложенную в его главном философском сочинении «Трактат о человеческой природе». Но публикация этой работы прошла незамеченной. Славу Юму принесли только «Опыты моральные и политические». В академической среде к Юму относились крайне подозрительно, поэтому несколько его попыток устроиться на преподавательскую работу в университеты провалились. С 1746 г. он занимался дипломатической работой, с 1763 по 1766 г. жил в Париже, где подружился с рядом французских просветителей (Дидро, Д'Аламбер, Гельвеций и др.). В 1769 г. он вышел в отставку и поселился на родине, где занимался только наукой.

**Основные труды.** «Трактат о человеческой природе» (1739— 1740), «Опыты моральные и политические (Эссе)» (1741), «История Англии: В 8 т.» (1753—1762).

**Философские воззрения. Онтология.** Признавая (в отличие от Беркли) существование внешнего мира, Юм утверждал, что мы ничего об этом мире не знаем, и в принципе знать не можем. Юм является основоположником новоевропейского **скептицизма** и **агностицизма**.

**Гносеология.** Центральное место в его учении занимают проблемы гносеологии, не случайно первый том «Трактата» носил сначала название «Опыт о человеческом разуме». Оно весьма символично, поскольку знаменитый трактат Локка (1690) назывался точно так же, а трактат Лейбница (1704) носил название «Новые опыты о человеческом разуме».

Отмечая успехи экспериментального метода, которые позволили Ньютону создать новую физику, Юм утверждал, что теперь, пользуясь этим же методом, необходимо создать новую науку о человеческой природе, и задача эта особенно важна, потому что, только познав человеческую природу, мы можем:

- прийти к господству над ней;
- понять, как протекает процесс познания внешнего мира и насколько обоснованы наши знания об этом



мире;

- построить новую систему наук на прочном основании.

В отличие от Локка и Беркли, которые все содержание человеческого разума называли идеями, Юм называет его *восприятиями* и изначально делит их на «впечатления» («ощущения») и «идеи» (табл. 70 и 343

73). Между ними существует только два существенных различия: по степени и по порядку.

**Таблица 70. Впечатления и идеи**

<i>Восприятия</i>	<i>По степени</i>	<i>По порядку</i>
<i>Впечатления</i>	Входят в сознание с наибольшей силой и яркостью; это ощущения, переживания, эмоции и т.п.	Появляются в нашем сознании первыми
<i>Идеи</i>	Слабые образцы впечатлений в мышлении и рассуждении	Появляются в нашем сознании вторыми (после впечатлений)

Различие между чувствованием и мышлением сводится до минимума: чувствуя, мы имеем яркие образы (впечатления), когда мы мыслим — слабые (идеи); сначала в наше сознание приходят впечатления, потом на их базе формируются идеи.

Впечатления бывают простыми (красный цвет, соленый вкус и т.п.) и сложными (впечатление от яблока в целом). Идеи также бывают простыми и сложными; но если простые идеи — это бледные копии впечатлений (ощущений), то сложные идеи могут быть как копией сложного впечатления, так и результатом комбинации в уме простых идей:

**Таблица 71. Простые и сложные восприятия**

<i>Восприятия</i>	<i>Впечатления</i>	<i>Идеи</i>
<i>Простые</i>	Простые впечатления	Простые идеи
<i>Сложные</i>	Сложные впечатления	Сложные идеи



Рождение сложных идей связано также с наличием *памяти*, которая позволяет воспроизводить впечатления и идеи, имевшие место в прошлом, и *воображения*, позволяющего создавать новые комбинации знакомых идей. Чтобы проверить убедительность (истинность) любой идеи, необходимо указать соответствующее ей впечатление. Это не составляет труда для простых идей и для сложных, являющихся отображением сложных впечатлений. Но сложные идеи могут еще быть Результатом деятельности сознания. Чтобы проверить их убедительность (истинность), необходимо понять, как они появляются.

344

Между различными восприятиями, существующими в нашем сознании, имеется определенная связь, некое *«притяжение»* (нечто вроде силы притяжения между телами у Ньютона). Благодаря этой связи у нас возникает *«привычка»* постоянного восприятия неких стабильных комплексов ощущений (т.е. яблоко — это всегда определенный цвет, форма, вкус и т.д.); относительно стабильно закреплены различные восприятия и в нашей памяти. Стабильная же связь имеет место и между идеями: одна идея, естественно, влечет за собой другую. Эта связь между идеями выражается в *принципе ассоциации*, сформулированном Юмом. Но если у Ньютона сила притяжения действует всегда и везде — между любыми физическими телами, то ассоциативное «притяжение» идей у Юма — это «мягко действующая сила», так как воображение может ее разрывать. Переход от одной идеи к другой осуществляется по трем основаниям (табл. 72).

**Таблица 72. Основания для ассоциации идей**

<i>Тип основания</i>	<i>Примеры</i>
Сходство	Портрет заставляет нас вспомнить изображенного на нем человека.
Смежность во времени и в пространстве	Видя подъем якоря у корабля, мы воображаем себе его отплытие; вспомнив свой школьный класс, мы вспоминаем соседние с ним классы, коридор, все школьное здание и т.п.

Причинно-следственная связь	Думая об огне, мы обязательно думаем и о выделяющемся тепле и дыме.
-----------------------------	---

Подводя итоги, Юм замечает, что действие такого «притяжения» идей очевидно любому, но причины его неизвестны и должны быть отнесены «к первоначальным качествам человеческой природы».

Юм — *номиналист*. Как и Беркли, он отрицает существование общих, абстрактных идей и впечатлений, и это вполне логично следует из его учения: поскольку каждая идея есть лишь слабый образ впечатления, то, как и последнее, идея всегда конкретна и имеет частный характер. Чем же тогда являются «общие» идеи (человек, дерево, кошка и т.п.) и откуда они берутся?

Среди идей, возникающих в нашем сознании, постепенно фиксируются некоторые сходные (например, идеи различных конкретных лю-

345

дей). Это сходство позволяет дать этим идеям одно и то же название — слово или имя, например «человек». В дальнейшем при употреблении данного слова (имени) мы, хотя и имеем в виду только конкретного человека и не можем представить себе всех людей, пробуждаем в себе *привычку*, которая возникла у нас при рассмотрении различных людей. И хотя это множество идей не присутствует в данный момент времени реально в нашем сознании, они как бы находятся наготове, и при желании мы можем рассмотреть любую из них.

Схема 113. Природа общих имен

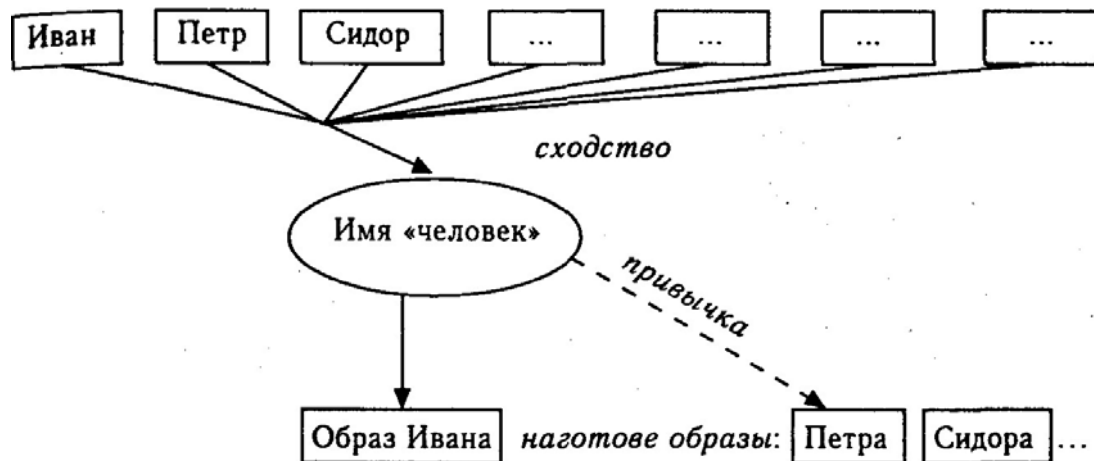

Так, использование общих имен позволяет нам сокращать работу нашего сознания: благодаря им мы не должны каждый раз перебирать все множество соответствующих идей (что часто даже невозможно из-за большого их количества).

Между идеями, существующими в нашем сознании, могут существовать два вида отношений, которые мы выражаем в суждениях (предложениях), утверждая что-то или отрицая. Первое — отношение *логического следования*: это случай, когда одни идеи полностью выводятся из других (например, теоремы из аксиом), и следование это основано на логическом законе непротиворечия. Второй — это *заклучения о «фактах»*. Заклучения о фактах мы делаем на основании имеющихся у нас восприятий (например, мы видим на востоке верхнюю часть Солнца и делаем заклучение: «Солнце восходит»). Однако, когда мы размышляем о том, что в данный момент не воспринимаем, мы одинаково легко можем представить себе противоречивые факты («Солнце завтра взойдет» и «Солнце завтра не взойдет»). Такие заклучения о фактах основаны на отношении *причины и следствия*.

346

Утверждение о том, что это отношение реально существует между объектами внешнего мира (т.е. вне нашего сознания), Юм считал ошибочным, так как то, что считается следствием:

- не содержится в том, что считается причиной;
- не похоже на то, что считается причиной;
- логически не выводимо из того, что считается причиной.

По Юму, причинно-следственная связь имеет исключительно психологическое обоснование: явление В, которое в нашем сознании постоянно появляется после явления А, смежного в пространстве с В, мы и принимаем за следствие из А. Так, дым (В) костра не есть следствие огня (А): он не содержится в огне, не похож на огонь и его появление логически не выводимо из существования огня. Но восприятие дыма в нашем сознании постоянно имеет место после восприятия огня, причем восприятия огня и дыма находятся рядом в пространстве. Частая повторяемость этой последовательности впечатлений порождает устойчивую *ассоциацию ожидания* дыма при восприятии огня. Ассоциация ожидания перерастает в *привычку*, а привычка порождает веру в то, что в будущем каждый раз, когда имеет место А, должно появиться и В. Именно эта вера и служит основанием для приписывания различным объектам и явлениям причинно-

следственных отношений (схема 114).

Однако между самими психическими явлениями действительно существуют причинно-следственные отношения:

- рождение идей из впечатлений (табл. 71);
- рождение одних идей из других по принципу ассоциации (табл. 72).

И так как подлинными науками являются только те, которые изучают причинно-следственные связи, то единственная наука, по-настоящему заслуживающая этого названия, — это психология. На базе психологии могут быть построены еще и другие науки: этика, гражданская история, история религии.

*Антропология.* Природа человека неизменна и одинакова у всех людей. Поскольку в сфере психики действуют причинно-следственные связи, то вся психическая жизнь личности жестко детерминирована и нет никакой свободы воли. Следуя Беркли по поводу критики понятия «субстанция», Юм (вопреки Беркли) отрицает существование души как субстрата, носителя психических переживаний. Человеческая личность есть всего лишь «связка или пучок... различных восприятий, следующих друг за другом»<sup>1</sup>.

*Социально-политические воззрения.* Юм отрицал как средневековое учение о происхождении королевской власти «от Бога», так и попу-

<sup>1</sup> Юм Д. Сочинения: В 2 т. М., 1965. Т. 1. С. 367.

347

лярную в его время теорию «договорного» происхождения государства. Он полагал, что государство возникло на базе семьи и в результате разрастания последней. Королевская власть берет свое начало из института военных вождей, а степень законности власти в глазах людей есть результат «привычки» к ней и зависит от времени существования этой власти (и приемлемости ее для подданных).

*Судьба учения.* Философские идеи Юма, и в особенности его скептицизм и агностицизм, сыграли заметную роль в дальнейшем развитии европейского субъективного идеализма (схема 115).

#### Схема 114. Рождение представлений о причинно-следственной связи

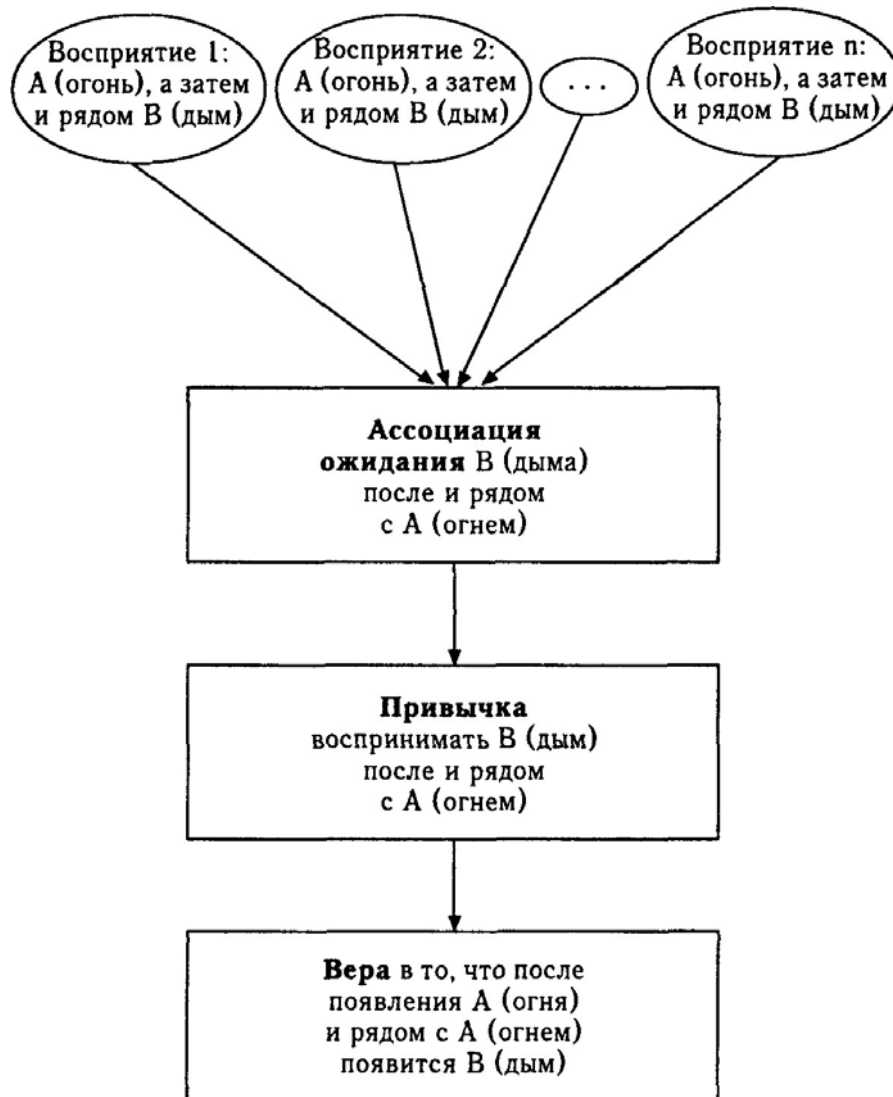

348

**Схема 115. Юм: истоки и влияние**

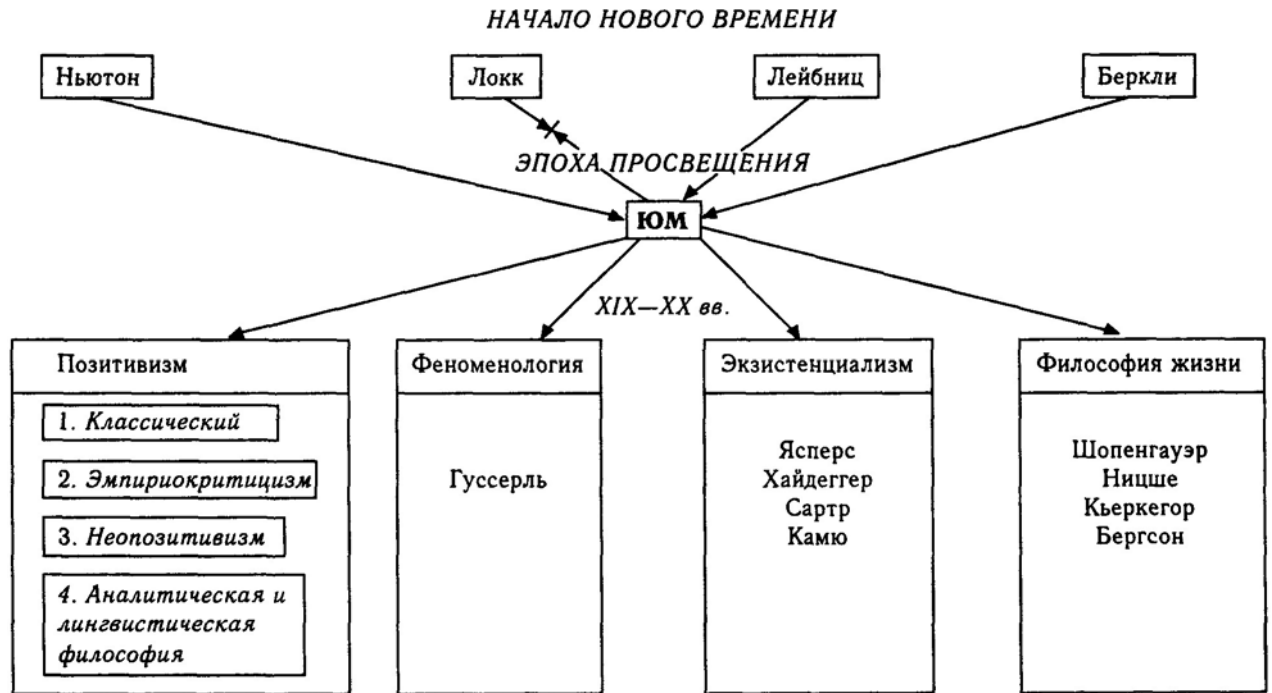

349

**Таблица 73. Понятие «идея» в философии Нового времени (от Декарта до Юма)**

Философы	Понимание термина «идея»
<i>Декарт:</i>	Идеи — это <b>мысли</b> , существующие в уме человека, некоторые идеи (в частности, законы науки) являются врожденными.
<i>Локк:</i>	Идеи — это любые <b>объекты человеческого мышления</b> («воображаемое», «понятие» и т.д.), нет никаких врожденных идей.
<i>Беркли:</i>	Идеи — это любые <b>объекты человеческого мышления</b> («ощущения», «мысли» и т.д.), нет никаких врожденных идей.
<i>Лейбниц:</i>	Нет никаких врожденных идей, но есть врожденная способность к восприятию некоторых фундаментальных идей («Я», «тождество», «бытие» и т.п.).
<i>Юм:</i>	Идеи — это <b>один из двух видов восприятия</b> , существующих в человеческом мышлении, они являются слабым образом впечатлений (ощущений) в мышлении и рассуждении и порождаются ими; нет никаких врожденных идей.

**15.4. Сведенборг (Swedenborg)**

**Биографические сведения.** Эмануэль Сведенборг (1688— 1772)— шведский ученый-естествоиспытатель и философ-мистик. Отец его Еспер Сведберг был епископом и полковым священником королевской гвардии. Эмануэль окончил Упсальский университет, много занимался гуманитарными (философия и филология) и естественными (математика, астрономия, физика, минералогия и т.д.) науками. Для завершения образования четыре года путешествовал по Англии, Голландии, Франции и Германии, посещая крупнейшие университеты. По возвращении домой опубликовал книгу, в которой были изложены результаты его исследований в области физики и математики. Эта работа была высоко оценена специалистами, и король Карл XII предложил молодому ученому важный государственный пост — должность чрезвычайного асессора королевской горной коллегии. Новые научные труды и ряд важных изобретений стали

350

основанием для возведения его в дворянский ранг в 1719 г., с чем было связано изменение его фамилии на Сведенборг. К 1734 г. научные достижения Сведенборга получили европейское признание, он был избран членом многих европейских академий наук (включая Стокгольмскую и Санкт-Петербургскую).

В 1743—1745 гг. у Сведенборга произошел духовный кризис: его начали посещать «видения» и «голоса», он стал общаться с духами и ангелами. Как результат — публикация работ мистико-философского характера, где естественнонаучные проблемы рассматривались в свете религиозных идей: в связи с «замыслами» и «целями» Творца. С этого времени Сведенборга можно назвать мистиком и «духовидцем»<sup>1</sup>.

В 1747 г. Сведенборг ушел с государственной службы<sup>2</sup>, чтобы полностью посвятить себя новым занятиям. С 1749 г. начинают выходить в свет его мистико-теологические сочинения, сыгравшие важную роль в дальнейшем развитии мистицизма.

**Основные труды.** «Небесные тайны» (1739—1756); «О небесах, о мире духов и об аде» (1758), «Мудрость ангельская о Божественной любви и Божественной премудрости» (1763); «Мудрость ангельская о Божественном провидении» (1764), «Апокалипсис открытый» (1766); «Истинная христианская религия» (1771). Все эти работы написаны на латыни, изданы в Лондоне и Амстердаме.

**Философские воззрения.** В первой половине жизни Сведенборг в основном развивал механистическую картину мира, основываясь на идеях Декарта, Ньютона, Локка и т.п. Но для философии наибольший интерес представляет его второй — мистический — период. Свою основную задачу в это время Сведенборг видел в том, чтобы дать истинное толкование Библии, основанное на его видениях, и описать то, что открылось ему в жизни духов при его посещениях неба и ада. Многие детали из жизни духов, о которых сообщает Сведенборг, являются уникальными, т.е. не встречались ранее в рассказах других мистиков. Кое-какие утверждения Сведенборга обладают, мягко говоря, странной логикой. Подробное описание и анализ видений Сведенборга заняли бы

<sup>1</sup> Существует целый ряд достаточно убедительных свидетельств истинности многих его видений. Например, в 1756 г., обедая у своих знакомых в г. Готтенбурге, он «увидел» пожар в Стокгольме (который имел место на самом деле) и подробно описал его. В частности, он указал, что пожар удалось остановить недалеко от его собственного дома. Все это подтвердилось. Целый ряд таких случаев описан в книге «Биография Сведенборга» // Сведенборг Э. О небесах, мире духов и об аде. Киев, 1993.

<sup>2</sup> Король из уважения к заслугам Сведенборга предложил ему титул барона, но Сведенборг отказался, попросив только себе пенсию в размере половины его оклада.

351

слишком много места, поэтому ниже приводятся только несколько примеров из жизни духов.

**Космогония.** Бог выступает в учении Сведенборга как безусловное начало и основа всего сущего. Из этого Божественного начала исходят *Благо любви* и *Истина веры*, из них и образуются небеса и ангелы (которые, собственно, и составляют небеса). Всякое существование или жизнь не только исходят из этого Божественного начала, но и постоянно поддерживаются им; все, что утрачивает эту связь с Божественным началом, погибает и разрушается. Любое творение, отринувшее Творца, меняющее истину на ложь, благо — на зло, тем самым меняет жизнь на смерть, небеса — на ад.

**Космология.** Бытие представляет собой ряд сфер, в центре которых находится Бог, ближайшие к нему сферы — это небеса, затем следует мир природы, а самые отдаленные — ад. Небеса разделяются на два царства, трое небес и бесконечное количество ангельских обществ.

Два царства — это Царство Небесное (внутреннее) и Царство Духовное (внешнее). Они составлены ангелами двух типов: небесными (внутренними, или высшими) и духовными (внешними, или низшими). Различие между ними состоит как в степени, так и в способе восприятия Божественного начала (постоянно исходящего от Бога). Первые принимают божественное начало «более внутрь», вторые — «менее внутрь». Божественная любовь, полученная от Бога, трансформируется у высших ангелов в *небесную любовь*, т.е. любовь к Богу, а у низших ангелов — в *духовную любовь*, т.е. любовь к ближнему. При этом низшие ангелы принимают божественные истины сначала в память и мысль, и только после этого применяют в жизни, тогда как высшие сразу принимают их для «исполнения», не задумываясь над ними.

Ангелы в результате такого различия между ними не могут непосредственно общаться и жить вместе, а только каждые — лишь в своем Царстве. Общение между ангелами и влияние высших на низших происходит благодаря посредничеству неких промежуточных — небесно-духовных ангельских обществ.

Ангельские сообщества, состоящие из нескольких ангелов до сотен тысяч, тоже представляют собой сферы. Они расположены на разном расстоянии от Бога — в зависимости от степени совершенства образующих их ангелов. В то же время каждая такая сфера уподобляется всему мирозданию: внутреннее, т.е. более совершенное, — внешнее, менее совершенное.

352

Жизнь на небесах (в каждом ангельском сообществе) похожа на земную: у ангелов есть тела и одежда, дома и парки, имеются у них и храмы, куда они ходят слушать проповеди наиболее совершенных ангелов. Но только все «материальные» составляющие их жизни много прекраснее, чем на земле. А красота лица и тела ангела (как и цвет его одежд) прямо зависят от его внутреннего совершенства.

На небе тоже есть четыре стороны света, и востоком называется та сторона, где находится Бог.

При этом Сведенборг утверждает, что в какую бы сторону ни повернулся ангел, он всегда находится лицом к Богу (к востоку). (Аналогичная ситуация и в аду, но только там, куда бы ни повернулись «адские духи», они всегда находятся лицом к западу).

Общение на небесах является мысленным, поэтому там невозможно притворство и обман. Однако это непосредственное «чтение мыслей» имеет место только между «равными», т.е. духами, примерно одной степени совершенства. Духи различных уровней не воспринимают (и даже не видят) друг друга — если только не предприняты специальные меры для их общения (например, прямое соизволение на то Бога).

**Судьба учения.** Философско-мистические идеи Сведенборга оказали значительное влияние на последующее развитие мистицизма, причем как в философии (Шеллинг, Соловьев, Блаватская), так и в литературе (Борхес, Лермонтов, Даль, Андрей Белый, Даниил Андреев).

## 15.5. Философия просветителей

### Вольтер (Voltaire)

**Биографические сведения.** Франсуа Мари Аруэ (1694—1778), известный под псевдонимом Вольтер, — французский писатель, публицист и философ, виднейший представитель французского Просвещения. Родился в семье богатого нотариуса, учился в иезуитской коллегии, затем изучал право. За вольнодумные и неуважительные по отношению к регенту Франции стихи был сослан в провинцию, а в 1717 г. на 11 месяцев заключен в Бастилию. В тюрьме написал трагедию «Эдип», которая была поставлена на сцене в 1718 г. и имела огромный успех. В 1726 г. был вторично заключен в Бастилию, а затем на три года выслан из

353

Франции и жил в Лондоне, где познакомился с учениями Фр. Бэкона, Беркли, Локка, Ньютона. Вернувшись во Францию, написал ряд пьес, также имевших большой успех, и философский трактат «Основы философии Ньютона». Благодаря поддержке мадам де Помпадур получил прощение короля и был назначен историографом Франции; в 1746 г. его избрали членом французской Академии. В 1750 г. по приглашению прусского короля Фридриха II, желавшего прослыть просвещенным монархом, Вольтер приехал в Берлин. Через три года, вернувшись домой, он жестоко высмеял прусские казарменные порядки. С 1756 г. началась его работа в «Энциклопедии...»<sup>1</sup>. В 1755 г. Вольтер приобрел имение «Отрада», недалеко от Женевы, где и провел последние годы жизни. В 1778 г. он приехал на постановку своей последней пьесы в Париж, где ему была устроена триумфальная встреча; через три месяца Вольтер умер.

**Основные труды.** «Философские письма» (1733), «Метафизический трактат» (1734), «Основы философии Ньютона» (1740), «Опыт всеобщей истории о нравах и духе народов: В 7 т.» (1756—1769), «Трактат о веротерпимости» (1763), «Философский словарь» (1764), «Философия истории» (1765), философские повести: «Видение Бабука» (1746), «Задиг» (1748), «Кандид, или Оптимизм» (1759), «Простодушный» (1767) и др.

**Философские воззрения. Онтология.** Вольтер был **дейстом** и сторонником ньютоновской механистической картины мира, в которой материя понимается как состоящая из неделимых частиц (корпускул), находящихся в пустоте (пространстве) и взаимодействующих по законам механики. Мир похож на грандиозный часовой механизм, и его целесообразное устройство свидетельствует о наличии «часовщика», т.е. Бога, создавшего его.

**Гносеология.** Вольтер был сторонником **материалистического сенсуализма** Локка.

**Социально-политические воззрения.** Признавая существование Бога — Творца мира, Вольтер считает, что мы не в состоянии судить о Деятельности Бога и о его вмешательстве в дела мира. Полагая, что человеческая история — это дело рук самих людей, он утверждал, что источником зла являются сами люди. Человек — это общественное существо, и жизнь в обществе соответствует природе человека: «Тот, кто жил бы совершенно один,

<sup>1</sup> См. с. 333.

354

вскоре потерял бы способность мыслить и изъясняться... Он дошел бы до того, что превратился в животное»<sup>1</sup>. Полемизируя с Руссо (и другими просветителями), идеализирующим «благородных дикарей» и «естественное состояние», Вольтер пишет: «Никогда не было употреблено более ума на то, чтобы вселить в нас желание стать животными; хочется ходить на четвереньках, читая ваш труд. Однако вот уже более шестидесяти лет, как я потерял эту привычку и чувствую, что мне, к несчастью, невозможно вернуться к ней; я оставляю этот естественный способ передвижения тем, кто более достоин его, чем вы и я»<sup>2</sup>.

Лучшей формой государственного правления Вольтер считал конституционную монархию; он полагал неизбежным и соответствующим природе людей расслоение общества на бедных и темных, с одной стороны, и на богатых и образованных — с другой.

**Критика атеизма и религиозного фанатизма.** Вольтер неоднократно выступал как против атеизма, так и

религиозного фанатизма: «Атеизм и фанатизм — это два чудовища, которые могут пожрать и растерзать общество; но атеист в своем заблуждении сохраняет разум, подрезающий его когти, а фанатик одержим постоянным безумием, которое оттачивает его когти»<sup>3</sup>. Считая необходимой веру в Бога («Если бы Бога не было, его следовало бы выдумать!»), Вольтер обрушивается на религию, которую называл на три четверти выдуманной, и на церковь, повинную во множестве преступлений; и его лозунгом стало: «Раздавить гадину!»

**Критика Лейбница.** В своей повести «Кандид» Вольтер высмеивает учение Лейбница. Один из героев повести — Панглосс — при виде различных ужасов (войны, землетрясения) постоянно повторяет: «Наш мир — лучший из возможных миров». Но при этом Вольтер либо не понял, либо не захотел понять, почему Лейбниц называл наш мир «лучшим из возможных миров».

**Судьба учения.** Вольтер не создал собственного оригинального учения, но тем не менее он оказал значительное влияние на философию, в первую очередь благодаря пропаганде деизма и материалистического сенсуализма, а также своим скептицизму и вольнодумству.

<sup>1</sup> Антология мировой философии: В 4 т. М.: Мысль, 1970. Т. 2. С. 555.

<sup>2</sup> Там же, с. 556.

<sup>3</sup> Там же, с. 552.

355

### Схема 116. Вольтер: истоки и влияние

НАЧАЛО НОВОГО ВРЕМЕНИ

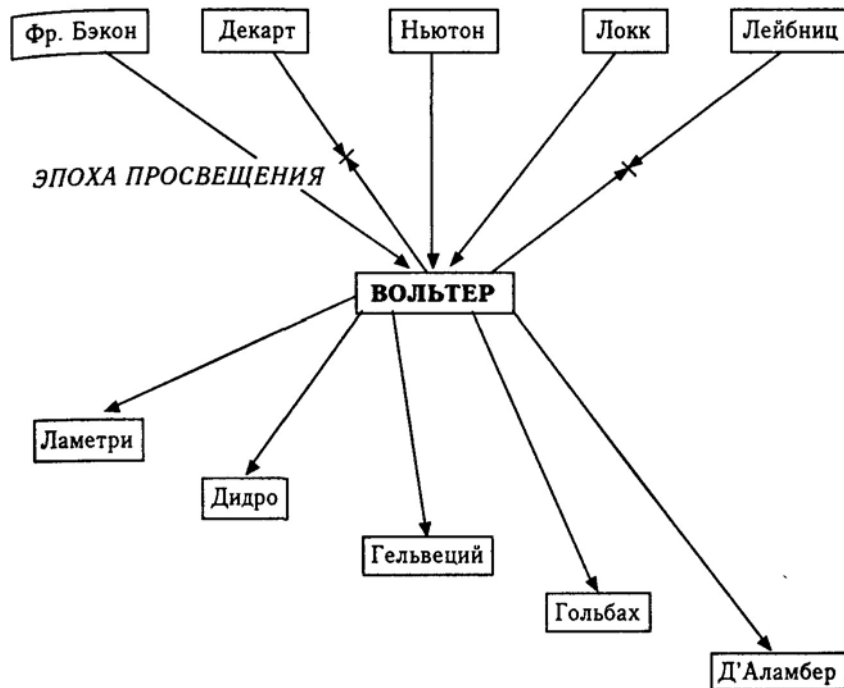

### Монтескье (Montesquieu)

**Биографические сведения.** Шарль Луи де Секонда барон де Ла Бред и де Монтескье (1689—1755) — французский писатель, историк и философ; один из видных деятелей французского Просвещения. Родился в окрестностях Бордо; изучал юридические науки сначала в Бордо, затем в Париже. В 1714 г. стал советником, а с 1716 по 1728 г. был президентом парламента<sup>1</sup> Бордо. В 1727 г. его избрали членом французской Академии. В 1729 г. Монтескье отправился в путешествие по Европе; вернувшись в 1731 г. во Францию, он обосновался в своем замке Бред, где и Жил в основном до самой смерти, работая над своими сочинениями. Монтескье активно сотрудничал в «Энциклопедии...».

<sup>1</sup> До Великой французской революции парламенты во Франции были судебными органами.

356

**Основные труды.** «Персидские письма» (1721, опубликованы анонимно), «Размышления о причинах величия и падения римлян» (1733), «Размышления о всемирной монархии» (1733), «О духе законов» (1748).

**Философские воззрения. Онтология.** Монтескье — **деист**, мир он считает сотворенным Богом, законы мира вечными и неизменными.

**Гносеология.** В основном Монтескье был сторонником материалистического сенсуализма Локка.

**Социально-политические воззрения.** В центре внимания Монтескье — социально-политические проблемы, и для анализа их он использует в первую очередь **экспериментальный метод**, получивший в то

время широкое признание в области естественных наук. В это же время стала очевидной практическая польза наук: на базе научных открытий развиваются промышленность, торговля, мореплавание, медицина и т.д. Благодаря всему этому, как считал Монтескье, жизнь последующих поколений станет гораздо легче и счастливее, нежели сейчас. Но для этого нужны еще и серьезные социальные преобразования.

В отличие от утопистов он не строит модель идеального общества. Как и Макиавелли, Монтескье обращается к реальному положению дел и опыту политической жизни различных стран — как древних (Рим, Греция), так и современных ему. Но в отличие от Макиавелли для объяснения социальных явлений Монтескье обращается к целому комплексу причин: историческим, политическим, физическим, географическим, моральным и т.п. Считая, как и все просветители, что человеческая природа поддается усовершенствованию благодаря распространению образования, улучшению законов и социальных учреждений, он сосредоточивает свое внимание на разработке законов, основанных на разуме и соответствующих «человеческой природе».

Анализируя социальные явления, Монтескье пришел к выводу, что не Божественное провидение и не случай управляют жизнью общества, в основе человеческой истории лежат такие же объективные законы, как и законы природы. Правда, люди не всегда следуют этим законам, поскольку «отдельные разумные существа по своей природе ограничены и потому способны заблуждаться и... с другой стороны, им свойственно по самой их природе действовать по собственным побуждениям»<sup>1</sup>. Отсюда: для людей действуют законы двух основных типов (табл. 74).

<sup>1</sup> Монтескье Ш. О духе законов // Антология мировой философии: В 4 т. М., Мысль, 1970. Т. 2. С. 539. 357

**Таблица 74. Основные типы законов**

<i>Тип закона</i>	<i>Происхождение</i>	<i>Сфера действия</i>
Физические (естественные)	установлены Богом как законы природы	«естественное состояние» (догосударственное) и гражданское общество (государство)
Социальные	установлены людьми	только гражданское общество (государство)

В государстве появляются три вида социальных законов (табл. 75).

**Таблица 75. Виды социальных законов**

<i>Вид закона</i>	<i>Сфера действия</i>
Международное право	отношения между народами
Политическое право	отношения между правителями и управляемыми
Гражданское право	отношения между гражданами

При этом международное право Монтескье считал основанным на разуме, а политическое и гражданское право — частными случаями приложения этого разума.

**Географический детерминизм.** Одной из центральных идей Монтескье стал тезис о том, что характер внутренних законов (политическое и гражданское право) различных государств тесно связан с духом (ментальностью) людей, проживающих в данном государстве. А дух нации, в свою очередь, определяется прежде всего, *географической средой*: т.е. климатом, географическими условиями, качеством почвы, образом жизни (земледельцы, охотники, скотоводы), а также религией, нравами и обычаями и т.д. Поэтому «только в чрезвычайно редких случаях законы одного народа могут оказаться пригодными и для другого»<sup>1</sup>. В южных странах жаркий климат оказывает на людей расслабляющее воздействие, поэтому там люди изнежены, организмы у них слабые

<sup>1</sup> Монтескье Ш. О духе законов // Антология мировой философии: В 4 т. М.: Мысль, 1970. Т. 2. С. 541. 358

и чувствительные, люди там робкие. В северных странах за счет холодного климата организм у человека здоровый, крепко сложенный. Северяне обладают большей силой, а значит, мужеством и отвагой, в них меньше подозрительности и политиканства. Соответственно, в жарких странах Азии царит дух рабства, и для них наиболее подходящими являются *деспотические* формы правления. В странах умеренного климата более подходящей является *монархическая* или *республиканская* форма правления.

**Таблица 76. Типы правления**



Тип правления	Характер власти	Этические основания
Республиканский	власть находится или в руках всего народа, или части его	добродетель
Монархический	власть находится в руках одного человека, но правит он посредством установленных законов	честь
Деспотический	власть находится в руках одного человека, и правит он по своей воле и произволу	страх

**Разделение властей.** Внутри каждого государства существует законодательная, исполнительная и судебная власть. Чтобы не возникало злоупотреблений, необходимо, чтобы эти три власти существовали *раздельно* и контролировали друг друга.

**Свобода.** Высшей целью для человека является *свобода*. Однако политическая свобода не состоит в том, чтобы делать все, что захочется. В государстве, т.е. обществе, где есть законы, «свобода есть право делать все, что позволено законами. Если бы гражданин мог делать то, что этими законами запрещается, то у него бы не было свободы, так как то же самое могли бы делать и прочие граждане»<sup>1</sup>.

**Судьба учения.** Из всех идей Монтескье наибольшее влияние на дальнейшее развитие философии оказал его «географический детерминизм». Это породило в XIX в. особую «географическую школу», на базе которой в XX в. возникла концепция геополитики.

<sup>1</sup> Монтескье Ш. О духе законов // Антология мировой философии: В 4 т. М.: Мысль, 1970. Т. 2. С. 542.  
359

### Схема 117. Монтескье: истоки и влияние

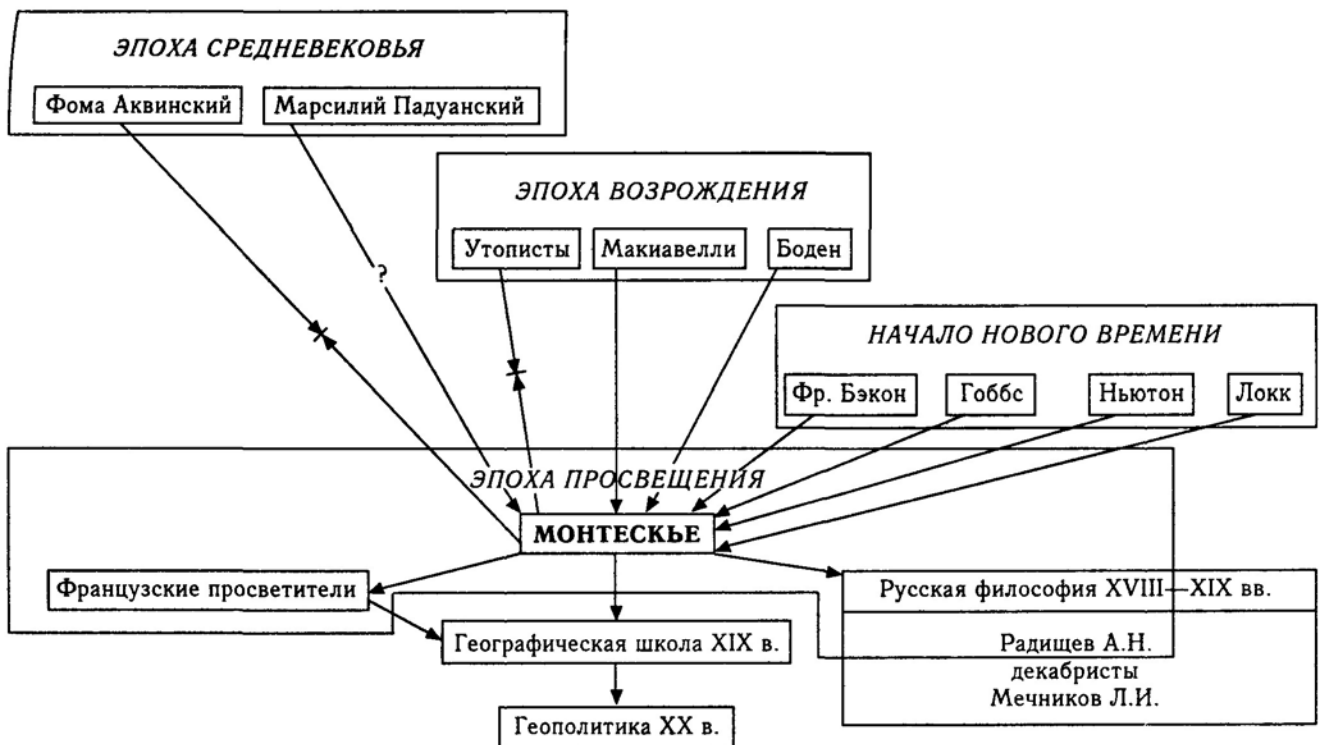

360

### Руссо (Rousseau)

**Биографические сведения.** Жан Жак Руссо (1712—1778) — французский писатель и философ, создатель новой педагогики, один из виднейших представителей французского Просвещения. Родился в Женеве в семье часовщика; воспитывался в семье дяди — кальвинистского священника. В 16 лет Руссо покинул дом и долго скитался по Швейцарии и Франции, где в конце концов нашел прибежище в доме мадам де Варанс, которая стала для него другом, матерью и возлюбленной. Она же посоветовала ему всерьез заняться самообразованием, чему он и посвятил последующие несколько лет. В 1741 г. Руссо переехал в Париж, где познакомился и подружился с Дидро и другими энциклопедистами и начал сотрудничать в «Энциклопедии». В 1750 г. Дижонская академия наук объявила конкурс на лучшее сочинение на тему: «Способствовало ли возрождение наук и искусств улучшению нравов?». Сочинение Руссо «Рассуждение о

науках и искусствах» было признано лучшим, а его публикация принесла ему славу. К 1758 г. у него накопились значительные идеологические расхождения с энциклопедистами (особенно с Вольтером), и он порывает с ними. Публикация работы «Об общественном договоре» привела к осуждению его и атеистами, и верующими в Париже и Женеве. Несколько лет Руссо был вынужден переезжать с места на место, по приглашению Юма приехал в Англию, но вскоре поссорился с Юмом и вернулся во Францию, где позднее умер.

Исследования в области этики Руссо были высоко оценены Кантом, который называл его «Ньютоном морали», а работы Руссо по проблемам происхождения государства послужили теоретическим фундаментом для Великой французской революции, в частности для Робеспьера и его сторонников.

**Основные труды.** «Рассуждение о науках и искусствах» (1750), «Рассуждения о происхождении и основаниях неравенства между людьми» (1755), «Политическая экономия» (1758 — статьи, ранее написанные для «Энциклопедии»), «Юлия, или Новая Элоиза» (1761), «Об общественном договоре, или Принципы политического права» (1762), «Эмиль, или О воспитании» (1763).

**Философские воззрения. Онтология.** Руссо был **деистом**, признавая реальное существование материального мира и сотворение его Богом.

**Гносеология.** Придерживаясь идей **материалистического сенсуализма**, Руссо считал, что познание сущности вещей для человека недоступно. Он принижал значение разума и теоретического мышления и их роль в познании мира.

361

**Социально-политические воззрения.** Основное внимание Руссо уделял социально-политической проблематике и особенно проблеме неравенства. Он различал два вида неравенства (табл. 77).

**Таблица 77. Виды неравенства**

<i>Вид неравенства</i>	<i>Характеристика</i>	<i>Источник</i>
Естественное, или физическое	различия в возрасте, здоровье, телесных и умственных силах или в душевных качествах	человеческая природа
Нравственное, или политическое (социальное)	различия в богатстве и социальном положении (одни — богаты, уважаемы, обладают властью, а другие — бедны, презираемы, вынуждены подчиняться)	частная собственность и государственное устройство

Руссо неоднократно подчеркивал, что в «естественном состоянии» (т.е. до возникновения государства) социального неравенства не существовало, неравенство там было исключительно физическим; человек вел «спокойную и невинную жизнь» в соответствии со своей природой и находясь в гармонии с внешним миром<sup>1</sup>. Но человеку присуща способность к совершенствованию, что и вывело его из прежнего состояния. Это привело к расцвету наук, развитию промышленности и человеческих добродетелей, а с другой стороны — к росту заблуждений и пороков, заставляя человека «сделаться тираном над самим собой и природой»<sup>2</sup>. Причиной возникновения социального неравенства стало возникновение частной собственности: «Первый, кто напал на мысль, огородив участок земли, сказать: «Это мое», — и нашел людей, достаточно простодушных, чтобы этому поверить, был истинным основателем гражданского общества. От скольких преступлений, войн и убийств, от скольких бедствий и ужасов избавил бы род человеческий тот, кто, выдернув колья и засыпав ров, крикнул бы своим ближним: «Не слушайте лучше этого обманщика, вы погибли, если способны забыть, что плоды земные принадлежат всем, а земля — никому!»<sup>3</sup>. Когда частные зе-

<sup>1</sup> Прославление «естественного состояния» легло и в основу педагогики Руссо: детей надо воспитывать на лоне природы и в гармонии с ней, нельзя мешать реализовываться «физической природе» человека, ребенка нельзя принуждать, наказывать и т.п.

<sup>2</sup> Руссо Ж.Ж. Рассуждение о происхождении и основаниях неравенства между людьми // Руссо Ж.Ж. Избранные сочинения: В 3 т. М., Т. 1. 1961. С. 40.

<sup>3</sup> Там же, с. 68.

362

мельные владения покрыли всю землю, дальнейший рост их стал протекать за счет земли соседей. При этом множество людей вообще лишилось земли и вынуждено было получать пропитание из рук богатых; так возникло господство и рабство.

**О происхождении государства.** Человек рожден свободным, это вытекает из самой человеческой природы, и первый ее закон — забота о самосохранении. Так как ни один человек не имеет естественной власти над другими и так как сила не создает никакого права, то единственной основой всякой законной власти являются соглашения между людьми. Государство возникает в результате **общественного договора** между всеми членами общества. Будучи образовано из

составляющих его частных лиц, государство не может иметь интересов, противоположных и враждебных интересам своих граждан (как тело не может вредить своим членам). Общественный договор устанавливает между всеми гражданами равенство, они вступают в соглашение на одних и тех же условиях и должны пользоваться одними и теми же правами. Целью законодательства является достижение свободы и равенства граждан: «ни один гражданин не должен быть настолько богат, чтобы быть в состоянии купить другого, и ни один — настолько беден, чтобы быть вынужденным продавать себя»<sup>1</sup>.

Учение о договорном характере возникновения государства разрушало прежние представления о божественном характере королевской власти. Отсюда следовал революционный вывод: если правитель перестает добросовестно выполнять свои обязанности, то он может быть свергнут и заменен другим. «Свобода. Равенство. Братство!» стало лозунгом французской революции.

**Судьба учения.** Многие идеи Руссо нашли дальнейшее развитие в философии XIX в.: его этические воззрения повлияли на этику Канта, Фихте, Фейербаха; социально-политические — на развитие социалистических концепций, культурологические — на становление философии культуры.

### Дидро (Diderot)

**Биографические сведения.** Дени Дидро (1713—1784) — французский писатель и философ, один из вид-

нейших деятелей Просвещения, организатор и редактор «Энциклопедии». Родился в г. Лангре в семье зажиточного ремесленника, учился сначала в местном иезуитском колледже, а затем переехал в Париж, окончил колледж в Сорбонне и получил звание магист-

<sup>1</sup> *Монтескье Ш. О духе законов // Антология мировой философии: В 4 т. М.: Мысль, 1970 Т. 2. С. 45.*

363

ра искусств (1732). В Париже он познакомился с Д'Аламбером, Руссо, Кондильяком. Чтобы заработать на жизнь, занимался переводами, в частности, перевел книгу «Опыт о достоинстве и добродетели» английского философа Шефтсбери; под ее влиянием он написал свою первую философскую работу «Философские мысли». В 1746 г. по постановлению парижского парламента эта книга Дидро была приговорена к сожжению. В 1749 г. за распространение «опасных мыслей» он был арестован и ненадолго заключен в Венсенский замок. В 1751 г. началось издание «Энциклопедии», идейным вдохновителем которой он был.

В 1773 г. по приглашению Екатерины II Дидро приехал в Петербург, где работал над проектом реформ; там же ему присвоили звание почетного члена Петербургской Академии наук и Академии художеств. Через год Дидро уехал в Голландию, а затем возвратился во Францию.

**Основные труды.** «Философские мысли» (1746), «Аллеи, или Прогулка скептика» (1747), «Письмо о слепых в назидание зрячим» (1747), «Мысли об объяснении природы» (1753), «Разговор Д'Аламбера с Дидро» (1769), «Сон Д'Аламбера» (1769), «Философские принципы материи и движения» (1770).

**Философские воззрения. Критика религии.** Уже в своих ранних произведениях Дидро выступил с критикой христианских догм и религиозных суеверий. Он ставил под сомнение различные чудеса, а также божественный характер Библии, указывая на «порочный круг» в доказательстве: кто устанавливает божественное происхождение Священного Писания? Церковь. На чем основаны ее утверждения? На Священном Писании.

С точки зрения Дидро, библейские рассказы не более убедительны, чем античные мифы. Описывая самоистязания, которым предаются раскаявшиеся грешники, он замечает: «Кто приговорил их к этим терзаниям?.. Бог, которого они оскорбили... Но кто этот Бог? Кладезь добра... Разве преисполненный доброты Бог мог бы получать удовольствие, купаясь в слезах этих несчастных?»<sup>1</sup>.

**Онтология.** Сначала Дидро был деистом, но с 1749 г. прочно встал на позиции **материализма и атеизма**. Сотворенной Богом и после этого статичной и неизменной природе деистов Дидро противопоставляет материалистическую картину мира, находящегося в вечном движении и развитии. Согласно деизму Бог выносятся за рамки природы, так как после сотворения мира Он более не вмешивается в ее существование, у Дидро же Бог вообще оказывается ненужным.

<sup>1</sup> Цитируется по: *Реале Дж., Антисери Д. Западная философия от истоков до наших дней. В 4 т. Т. 3. 1994. С. 490.*

364

**Таблица 78. Обоснование ненужности Бога для объяснения природы**

<i>Бог не нужен как:</i>	<i>Обоснование</i>
причина возникновения мира	поскольку материя сама в себе имеет причину своего существования

источник порядка в мире	поскольку материя сама в себе имеет законы, ее упорядочивающие
источник всякого движения (Перводвигатель)	поскольку движение есть свойство самой материи

Сторонники механицизма, понимая движение как чисто механическое перемещение, вынуждены были в качестве источника движения любого тела признавать нечто, находящееся вне данного тела, и именно это в конце концов приводило их к идее Перводвигателя — Бога. Дидро понимает движение более широко: не только как перемещение в пространстве, но и как любое изменение, рост и разрушение. Материя состоит из бесконечного количества элементов, каждому из которых присуще особое качество. Внутренняя противоречивость и разнородность материальных частиц и является источником всякого движения и изменения.

Дидро был **монистом**, считая, что материя — это единственная существующая субстанция. Сознание, которым обладает человек, есть свойство высокоорганизованной материи, и его возникновение связано со становлением человека как биологического вида, с развитием и усложнением органической материи. Дидро предвосхитил некоторые идеи эволюционной теории.

*Гносеология.* Дидро был сторонником *материалистического сенсуализма* Локка, утверждал познаваемость мира и выступал против идеалистического сенсуализма Беркли и агностицизма Юма.

*Судьба учения.* Дидро оказал огромное влияние на дальнейшее развитие материализма и атеизма, в частности на Фейербаха.

## Литература

### Первоисточники

Антология мировой философии: В 4 т. М., 1969—1972. Т. 3. Американские просветители. М., 1963. *Беркли Дж.* Сочинения. М., 1978. *Вольтер.* Философские повести. М., 1987. *Дидро Д.* Избранные атеистические произведения. М., 1956. *Монтескье Ш.* Избранные произведения. М., 1955.

365

*Руссо Ж.Ж.* Об общественном договоре, или принципы политического права // Избранные сочинения: В 3 т. М., 1961.

### Учебники

Краткий очерк истории философии / Под ред. М.Т. Иовчук и др. М., 1967.

*Реале Дж., Антисери Д.* Западная философия от истоков до наших дней. СПб., 1994—1997. Т. 3.

### Справочники

Новая философская энциклопедия: В 4 т. М., 2000—2001. Христианство. Энциклопедический словарь: В 3 т. М., 1993—1995.

### Монографии

*Кузнецов В.П.* Вольтер и философия французских просветителей XVIII в. М., 1965.

*Нарский И.С.* Западноевропейская философия XVIII в. М., 1973.

## Раздел 8. ФИЛОСОФИЯ КОНЦА XVIII - НАЧАЛА XIX вв.

### Глава 16. НЕМЕЦКАЯ КЛАССИЧЕСКАЯ ФИЛОСОФИЯ

Важнейшим этапом развития европейской философии стала немецкая классическая философия. Ее основоположником был Иммануил Кант, а развивали ее И.Г. Фихте, Ф.В. Шеллинг, Г.В.Ф. Гегель и Л. Фейербах. Немецкая классическая философия охватывает период с 70-х гг. XVIII в. (с начала критического периода в творчестве И. Канта) и примерно до середины XIX в. — времени смерти Шеллинга и окончания активной философской деятельности Фейербаха.

#### *Схема 118.* Немецкая классическая философия: хронологические рамки

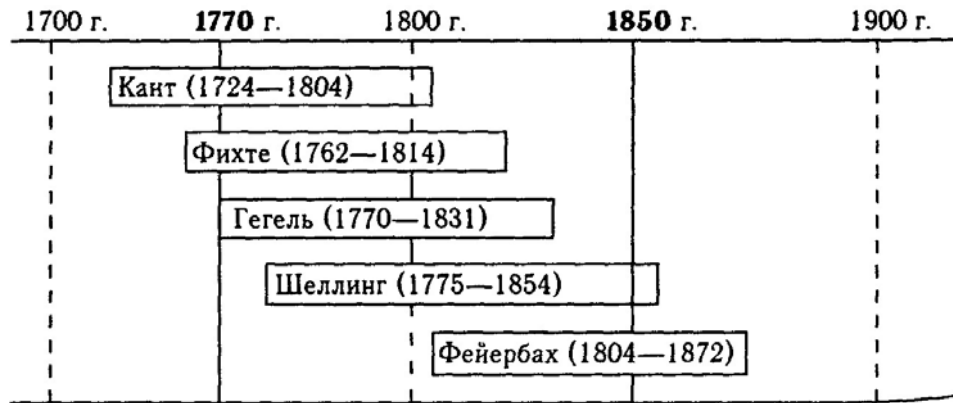

Все течения немецкой классической философии своими корнями уходят в философию Канта. Но наличие в ней самой различных элементов и тенденций позволило развиваться на ее базе всевозможным философским учениям, таким как объективный и субъективный идеализм и даже материализм.

367

**Схема 119. Немецкая классическая философия: основные течения**

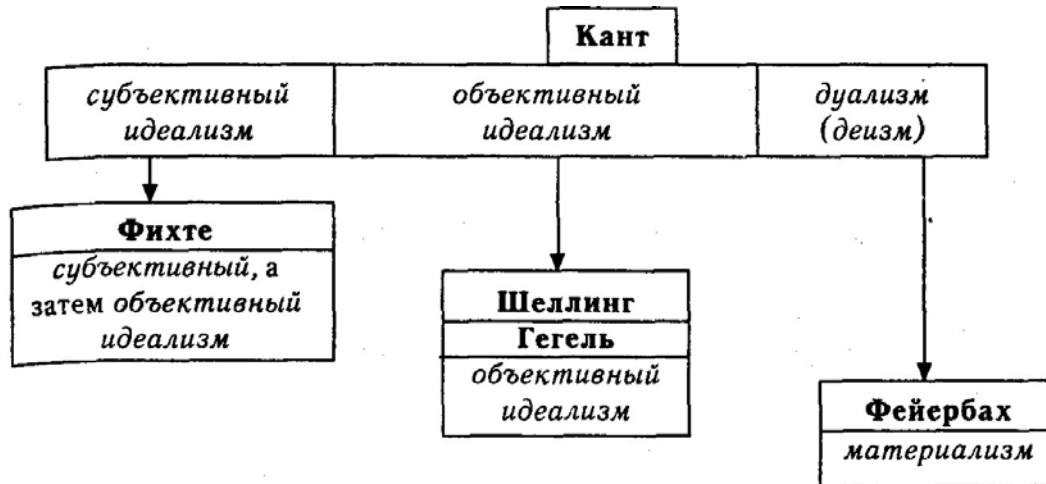

**16.1. Кант (Kant)**

**Биографические сведения.** Иммануил Кант (1724—1804) родился и почти всю жизнь провел в г. Кенигсберге (ныне — Калининград). Родом из семьи ремесленника, он учился и получил степень бакалавра (1740) в Кенигсбергском университете. С 1747 по 1754 г. работал репетитором. В 1755 г. защитил магистерскую диссертацию и работал в должности доцента в Кенигсбергском университете, а с 1770 г. (после защиты докторской диссертации) — в должности профессора. В конце жизни ослеп.

В творчестве Канта различаются два периода: **докритический** (до 1770 г.) и **критический**. В докритический он в основном занимался проблемами естествознания, в критический им была сформулирована его философская доктрина критицизма.

**Основные труды. Докритический период:** «Всеобщая естественная история и теория неба» (1755), «О причинах землетрясений» (1756), «Теория ветров» (1756), «Физическая монадология» (1756), «Ложное мудрствование в четырех фигурах силлогизма» (1762), «Наблюдения над чувствами прекрасного и возвышенного» (1764), докторская диссертация «О форме и принципах чувственного и интеллигибельного мира» (1770).

**Критический период:** «Критика чистого разума» (1781), «Прологомены ко всякой будущей метафизике, могущей появиться как наука» (1783), «Критика практического разума» (1788), «Критика способности

368

суждения» (1790), «Религия в пределах только разума» (1793), «Трактат о вечном мире» (1795).

**Философские воззрения. Докритический период.** Занимаясь проблемами естествознания, Кант сделал ряд серьезных открытий. Важнейшими его достижениями в этой области были следующие:

- разработал небулярную теорию происхождения солнечной системы, согласно которой солнце и планеты сформировались под влиянием силы притяжения из огромного газообразного облака пыли; переформулированная Лапласом в работе «Изложение системы мира» (1796), эта теория получила широкое признание в XIX в. под названием «гипотеза Канта — Лапласа»;

• доказал, что в результате приливов и отливов замедляется суточное вращение Земли.

*Критический период* — учение о «чистом разуме». Основные идеи своего учения Кант сформулировал уже в «Критике чистого разума». В центре его внимания находятся проблемы гносеологии, и свое учение о познании, т.е. о «чистом», или «теоретическом», разуме он назвал **трансцендентальной<sup>1</sup> логикой**.

В онтологических вопросах Кант по своим убеждениям является **дейстом**, а значит, и **объективным идеалистом**: для него несомненно существование Бога — Творца мира. Но проблема существования Бога — это вопрос практического, а не теоретического разума. Находясь в рамках чистого разума, мы можем быть уверены в существовании объектов только двух типов: внешнего мира и человеческого сознания. При этом существование нашего сознания для нас очевидно (вспомните декартовское «Мыслью, следовательно, существую»), а о существовании объектов внешнего мира мы знаем благодаря данным наших органов чувств, в которых фиксируется нечто, приходящее в сознание извне. Таким образом, в рамках чистого разума Кант выступает как **дуалист**, а поскольку исходной реальностью и основным объектом рассмотрения является при этом человеческое сознание, то Канта можно назвать **субъективным идеалистом**.

Так как все, что мы знаем об объектах внешнего мира, — это их образы, отражения, явления в нашем сознании, то теоретический разум должен отличать сами эти объекты от их проявления в нашем сознании. Поэтому Кант вводит следующие понятия.

<sup>1</sup> Смысл, который Кант вкладывает в термин «трансцендентальный», может быть правильно понят только после изложения основных идей кантовского учения. Поэтому определение этого термина дается на с. 372.

369

*«Вещь-в-себе»* — это объект внешнего мира (или весь мир в целом) такой, какой он существует сам по себе.

*«Вещь-для-нас»* — это образ (явление) объекта внешнего мира (или всего мира в целом), существующий в нашем сознании.

Вещь-в-себе есть *трансцендентная* сущность, т.е. *находящаяся за пределами нашего возможного опыта*, поскольку в опыте и в теоретическом познании, осмысляющем опыт, мы всегда имеем дело лишь с явлением (вещью-для-нас).

Хотя внешний мир и объекты в нем («вещь-в-себе») есть источник чувственных данных, он, по Канту, в принципе не познаваем ни с помощью чувств, ни с помощью рассудка, поэтому Канта можно назвать агностиком. За пределами чувственного опыта и рассудочного познания существуют, по Канту, еще такие вещи-в-себе, как Бог, бессмертие и свобода. Кант считает их *умопостигаемыми* сущностями и предметом разума, но при этом не постижимыми для ума. Это Подтверждает тезис об агностицизме Канта.

*Центральная проблема чистого разума*. Всякое знание о мире, которым мы обладаем, выражается в суждениях (предложениях). А все суждения можно поделить, с одной стороны, на аналитические и синтетические, а с другой — на априорные и апостериорные.

*Аналитические суждения* — это такие суждения, где то, что утверждается о некотором объекте, уже заведомо содержится в понятии об этом объекте. Например: «Все тела имеют протяженность». Это суждение является аналитическим, поскольку в понятие (материального) тела заведомо входит свойство «быть протяженным»<sup>1</sup>, и никакой непротяженный объект нельзя считать телом. Аналитические суждения — тавтологии, они не дают нам никакой новой информации об объекте.

*Синтетические суждения* — это такие суждения, где-то, что утверждается о некотором объекте, не содержится в понятии об этом объекте. Например: «Некоторые лебеди — черные». Это суждение является синтетическим, поскольку признак «быть черным» не входит в понятие «лебедь».

В аналитических суждениях то, что утверждается об объекте, логически выводимо из понятия об этом объекте; в синтетических суждениях то, что утверждается об объекте, как бы присоединяется к понятию этого объекта, синтезируется с ним.

<sup>1</sup> Протяженность со времен Декарта считалась главным свойством материи.

370

*Априорные суждения* — это до- и внеопытные суждения, т.е. предшествующие соответствующему опыту и не зависящие от него.

*Апостериорные суждения* — это *послеопытные* суждения, т.е. высказанные после того, как мы что-то узнали на своем опыте, и описывающие это опытное знание.

Априорными являются все аналитические суждения; а, например, суждение «Некоторые лебеди — черные», высказанное после открытия Австралии, является апостериорным.

Деление всех суждений сразу по двум этим основаниям позволяет нам выделить четыре возможных типа суждений.

**Таблица 79. Виды суждений**

<i>Виды</i>	<i>Аналитические</i>	<i>Синтетические</i>
<i>Априорные</i>	1) аналитические и априорные	3) синтетические и априорные
<i>Апостериорные</i>	2) аналитические и апостериорные	4) синтетические и апостериорные

Однако, по Канту, аналитические апостериорные суждения (2) невозможны, так как аналитические суждения вообще не зависят от опыта, а значит, всегда являются только априорными (1). (Обращение к опыту не имеет никакого смысла, если то, что утверждается об объекте, содержится в самом понятии этого объекта.)

Существование синтетических апостериорных суждений (4) не вызывает сомнений и не представляет проблем: мы на опыте узнаем что-то о некотором объекте и после этого утверждаем, что данный объект обладает некоторым свойством, которое не следует логически из имеющегося у нас понятия об этом объекте. Так, из понятия «лебедь» не следует, какого цвета могут быть лебеди. До открытия Австралии опыт европейцев говорил о существовании только белых лебедей, после открытия Австралии европейцы узнали, что бывают и черные лебеди.

Но возможны ли синтетические априорные суждения (3), в которых мы до получения соответствующего опыта и **независимо** от него присоединяем к понятию об объекте некоторые свойства, не выводимые логически из этого понятия?

Синтетические априорные суждения не только существуют, но и играют важнейшую роль в познании: ими являются почти все законы науки. Например, когда мы говорим, что между любыми двумя телами

371

действует сила притяжения, прямо пропорциональная их массе и обратно пропорциональная квадрату расстояния (закон всемирного тяготения), мы утверждаем, что этот закон действует между **всеми** телами. С одной стороны, свойство притяжения не входит в понятие тела и не может быть логически выведено из него, следовательно, это суждение синтетическое; а с другой стороны, наш человеческий опыт ограничен и не охватывает свойства **всех** существующих тел, следовательно, это суждение априорное. Но такую же форму всеобщности и необходимости имеют и все другие законы науки.

Отсюда следует постановка центральной проблемы философии Канта, вокруг которой разворачивается анализ всех остальных проблем чистого разума: **как возможны синтетические априорные суждения?**

Различая три основных сферы знания, Кант конкретизирует этот вопрос: как возможны синтетические априорные суждения в математике? В теоретическом естествознании? В метафизике?<sup>1</sup>

Кант различает у человека познавательные способности трех типов — **чувственность, рассудок, разум**, — каждый из которых он считает основным в соответствующей сфере знания (табл. 80).

**Таблица 80. Познавательные способности человека**

<i>Вид познавательной способности</i>	<i>Характеристика</i>	<i>Сфера знания</i>
Чувственность	Способность к ощущениям, чувственным созерцаниям	Математика (арифметика и геометрия)
Рассудок	Способность к понятиям и суждениям	Теоретическое естествознание
Разум	Способность к умозаключениям, доводящим до «идей»	Метафизика

*Как возможны синтетические априорные суждения в математике?* Под математикой Кант понимал только арифметику и геометрию<sup>2</sup>, поэтому данный вопрос ставился только для них. Элементы ма-

<sup>1</sup> По сути дела Кант по-новому ставит и по-новому решает старую философскую проблему: откуда берутся законы науки как утверждения о свойствах, необходимо присущих всем существующим объектам (схема 122)?

<sup>2</sup> Хотя в это время уже существовало дифференциальное и интегральное исчисление, аналитическая геометрия и т.п.

372

тематического знания (геометрические фигуры и числа) он считал не понятиями, а чувственными созерцаниями или наглядными представлениями, основанными на чувственном созерцании либо пространства (в геометрии) либо времени (в арифметике)<sup>1</sup>. При этом пространство и время он не считал объективно существующими самостоятельными сущностями (как абсолютное пространство и время в ньютоновской традиции) или свойствами материальных тел (как относительное пространство и время у Ньютона).

По Канту, *пространство* — это *априорная форма внешнего чувственного созерцания*, т.е. это врожденный для человека способ организации и восприятия чувственных впечатлений, получаемых от объектов внешнего мира<sup>2</sup>. Мы не знаем, как устроены объекты внешнего мира и отношения между ними (это все «вещь-в-себе»). Но, когда наши органы чувств получают какие-то ощущения из внешнего мира, уже на уровне чувственного познания эти ощущения за счет априорной формы внешнего восприятия — пространства — организуются так, что нам представляется, будто объекты расположены в пространстве определенным образом один относительно другого и что эти объекты сами имеют определенные пространственные характеристики (длину, ширину, глубину). Аналогично, *время*, — это *априорная форма внутреннего чувственного созерцания*.

Сам синтез чувственных данных, приходящих в сознание извне, из объективно существующего мира, с формой внешнего (пространство) или внутреннего (время) чувственного созерцания, присущего субъекту — человеку, называется у Канта *трансцендентальной апперцепцией*<sup>3</sup> (схема 120).

<sup>1</sup> Все действия в арифметике (сложение, вычитание и т.п.) можно рассматривать как действия во времени; так, при сложении мы *сначала* берем одно число, *потом* добавляем другое и *после этого* получаем третье — их сумму.

<sup>2</sup> Это можно понять как определенный способ кодировки информации. В качестве аналогии возьмем пример записи изображения (картинки) на магнитной пленке: при этом данная картинка, т.е. совокупность *одновременно* и *рядом* существующих объектов, будет задаваться как *линейная последовательность* электромагнитных импульсов на магнитной пленке.

<sup>3</sup> Трансцендентальный (у Канта) — выходящий за пределы эмпирического опыта и относящийся к априорным формам познания, которые организуют эмпирический опыт в научное познание. На уровне чувственного познания — это пространство и время, на уровне рассудка — это 12 категорий рассудка.

<sup>4</sup> Апперцепция — это воздействие общего содержания психической деятельности человека и всего его предыдущего опыта на восприятие предметов и явлений. Так, например, наш прошлый опыт может заставить нас с подозрением и опаской отнестись к впервые увиденному объекту, но сходному с тем, который доставил вам ранее неприятности («Обжегшись на молоке, дуешь на воду»). По Канту, характер апперцепции в первую очередь определяется априорными формами сознания.

373

### Схема 120. Трансцендентальная апперцепция



Законы математики (геометрии и арифметики) получают форму всеобщности и необходимости в процессе трансцендентальной апперцепции за счет форм чувственного созерцания. И именно благодаря этим формам (пространству и времени) синтетические суждения являются априорными. Если наш ум был бы организован по-другому, то известные нам ныне законы математики не выглядели бы для нас как всеобщие и необходимые.

### Как возможны синтетические априорные суждения в теоретическом естествознании?

*Как возможны синтетические априорные суждения в теоретическом естествознании?* Теоретическое естествознание есть область действия **рассудка**. Рассудку присущи 12 категорий (единство, множество, цельность, реальность, субстанция, причинность и т.д.) как чистых априорных понятий. Все эти категории принадлежат самому рассудку, а не изучаемым объектам. В процессе познания происходит соединение (синтез) чувственного созерцания с категориями рассудка. Так, законы естествознания получают форму всеобщих и необходимых, т.е. синтетических априорных, суждений. Важнейшей предпосылкой такого синтеза является единство нашего сознания. Оно выражается прежде всего в том, что любые природные объекты рассудок мыслит как подчиняющиеся трем законам, принадлежащим опять-таки самому рассудку, а не объектам внешнего мира, а именно: закону сохранения субстанции, закону причинности, закону



взаимодействия субстанций.

Таким образом, теоретическое естествознание конструирует картину мира («вещь-для-нас»), исходя из форм и законов рассудка, а не природных объектов. Поэтому «вещь-в-себе» и «вещь-для-нас» не тождественны. Природные объекты сами по себе («вещь-в-себе») остаются нам неизвестными и непознанными.

*Как возможны синтетические априорные суждения в метафизике?* Метафизика (теоретическая философия) есть область действия **разума**. Кант понимает разум как способность к умозаключениям, приводящим к образованию **идей**. По Канту, идеи — это понятия о безусловном. Но так как все, что мы получаем в своем опыте, всегда

374

обусловлено, то идеи есть то, что не может быть воспринято чувствами в опыте. Разум образует три идеи:

- идею о душе как безусловной целокупности всех обусловленных психических явлений;
- идею о мире как безусловной целокупности бесконечного ряда причинно обусловленных явлений (причин и следствий);
- идею о Боге как безусловной причине всех обусловленных явлений.

**Схема 121. Порождение разумом трех идей о безусловном: трансцендентные сущности (т.е. находящиеся за пределами души)**

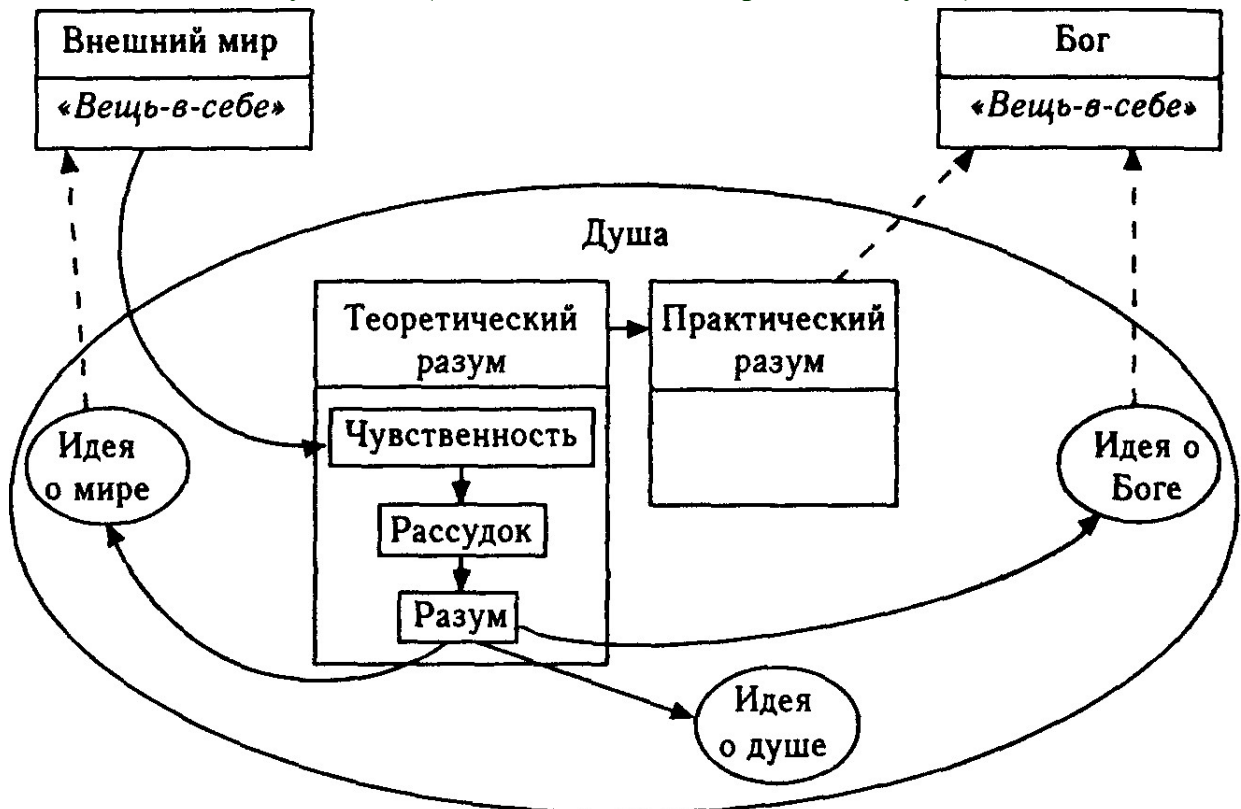

В своем опыте мы всегда имеем дело только с обусловленными явлениями, поэтому возможными являются только:

- психология как наука об обусловленных психических явлениях, а не о душе как безусловной целокупности всех обусловленных психических явлений;
- естественные науки об обусловленных и отдельных явлениях, происходящих в мире, но не о мире как безусловном целом (это последнее доказывается, в частности, антиномиями чистого разума: попытки мыслить мир как единое целое приводят нас к противоречиям — [табл. 81](#)).

Невозможна наука о Боге как безусловной причине всех обусловленных явлений. Существование Бога — это проблема веры, а не разу-

375

ма. В сфере же теоретического разума существование Бога не может быть доказано, а все ранее известные средневековые доказательства (пять доказательств Фомы Аквинского) могут быть опровергнуты, что и делает Кант.

**Этика**

*Этика.* Проблемы этики (должного человеческого поведения) и существования Бога анализируются Кантом прежде всего в работе «Критика практического разума». Учение о «чистом разуме» оказывается при этом теоретическим фундаментом, необходимым для построения и обоснования «практического разума».

К центральным проблемам этики Канта (как и всей этики эпохи Просвещения) относятся проблемы свободы и необходимости. Человек, с одной стороны, есть всего лишь одно из «явлений» («вещей-для-нас») в мире

природы и, как и любое явление, подчинен необходимости, господствующей в мире явлений. Но, с другой стороны, человек принадлежит к числу умопостигаемых «вещей-в-себе», есть субъект нравственного сознания и потому свободен. Отсюда человек выступает как необходимая сущность (явление) в одном отношении и как свободная сущность («вещь-в-себе») — в другом.

Следуя Руссо, Кант утверждает, что каждый человек, каждая личность является *самоцелью*. Поэтому личность *не может быть средством* при решении любых задач, даже задач по достижению всеобщего блага. Отсюда следует кантовский **категорический императив**, имеющий две формулировки:

- «...поступай только согласно такой максиме, руководствуясь которой ты в то же время можешь пожелать, чтобы она стала всеобщим законом»<sup>1</sup>;
- «...поступай так, чтобы ты всегда относился к человечеству и в своем лице, и лице всякого другого так же, как к цели, и никогда не относился бы к нему только как к средству»<sup>2</sup>.

Но даже следуя категорическому императиву в своем поведении, человек может это делать по двум причинам:

- а) во-первых, в силу эмпирической склонности вести себя нравственно (например, вы сидите в автобусе, увидели вошедшую старушку, пожалели ее и уступили ей место);
- б) во-вторых, в силу осознания нравственного долга (например, вы уступаете старушке место не из желания помочь, а потому, что, даже не желая вставать, вы осознаете необходимость вести себя именно так: ведь правила вашего личного поведения должны быть такими, чтобы могли стать законом для всех).

<sup>1</sup> Кант И. Сочинения: В 6 т. М., 1965. Т. 4. Ч. 1. С. 260.

<sup>2</sup> Там же, с. 270.

### **Схема 122. Истоки всеобщности и необходимости научных законов**

## ЭПОХА АНТИЧНОСТИ



377

Поступки первого типа Кант квалифицирует всего лишь как *легальные*, и только поступки второго типа — как *моральные*.

Но, как показывает нам опыт, между моральным или аморальным поведением и, соответственно, счастьем или несчастьем в этой жизни прямой связи нет. Напротив, мы часто видим, как большого успеха добиваются совершенно порочные, беспринципные и аморальные личности. Тогда как люди, следующие нравственному долгу, часто страдают из-за своей порядочности, живут в бедности, не получают признания и т.д. Эта ситуация противоречит нашему нравственному сознанию, которое требует справедливого соответствия. Но так как этого соответствия нет в мире явлений, остается допустить, что оно имеет место в мире умопостигаемом. И гарантом справедливости может быть только Бог.

### Судьба учения.

**Судьба учения.** Под непосредственным влиянием Канта развивалась вся немецкая классическая философия, в конце XIX в. возникло неокантианство, кроме того, Кант оказал влияние на философию жизни, феноменологию, позитивизм и многие другие течения.

**Таблица 81**

<i>Тезис</i>	<i>Антитезис</i>
1. Мир имеет начало во времени и ограничен в пространстве.	1. Мир имеет начало во времени и не ограничен в пространстве.
2. Всякая сложная субстанция в мире состоит из простых частей, и вообще существует только простое или то, что сложено из простого.	2. Ни одна вещь в мире не состоит из простых частей, и вообще в мире нет ничего простого.
3. Причинность по законам природы есть не единственная причинность, из которой можно вывести все явления в мире. Для объяснения явлений необходимо еще допустить свободную причинность.	3. Нет никакой свободы, все в мире совершается только по законам природы.
4. К миру принадлежит или как часть его, или как его причина безусловно необходимая сущность.	4. Нигде нет никакой абсолютно необходимой сущности — ни в мире, ни вне мира — как его причина.

**Комментарий.** В «Критике чистого разума» Кант формулирует четыре антиномии (неразрешимые противоречия), к которым мы приходим, пытаясь мыслить мир как безусловное целое. По его мнению, это доказывает невозможность мыслить мир как единое Целое. Для построения антиномий он выбирает самые фундаментальные характеристики бытия, которые со времен античности были предметом обсуждения и спора в философии.

Каждая антиномия строится как пара противоречивых предложений: тезис и его отрицание — антитезис.

378

**Схема 123. Кант: истоки и влияние**

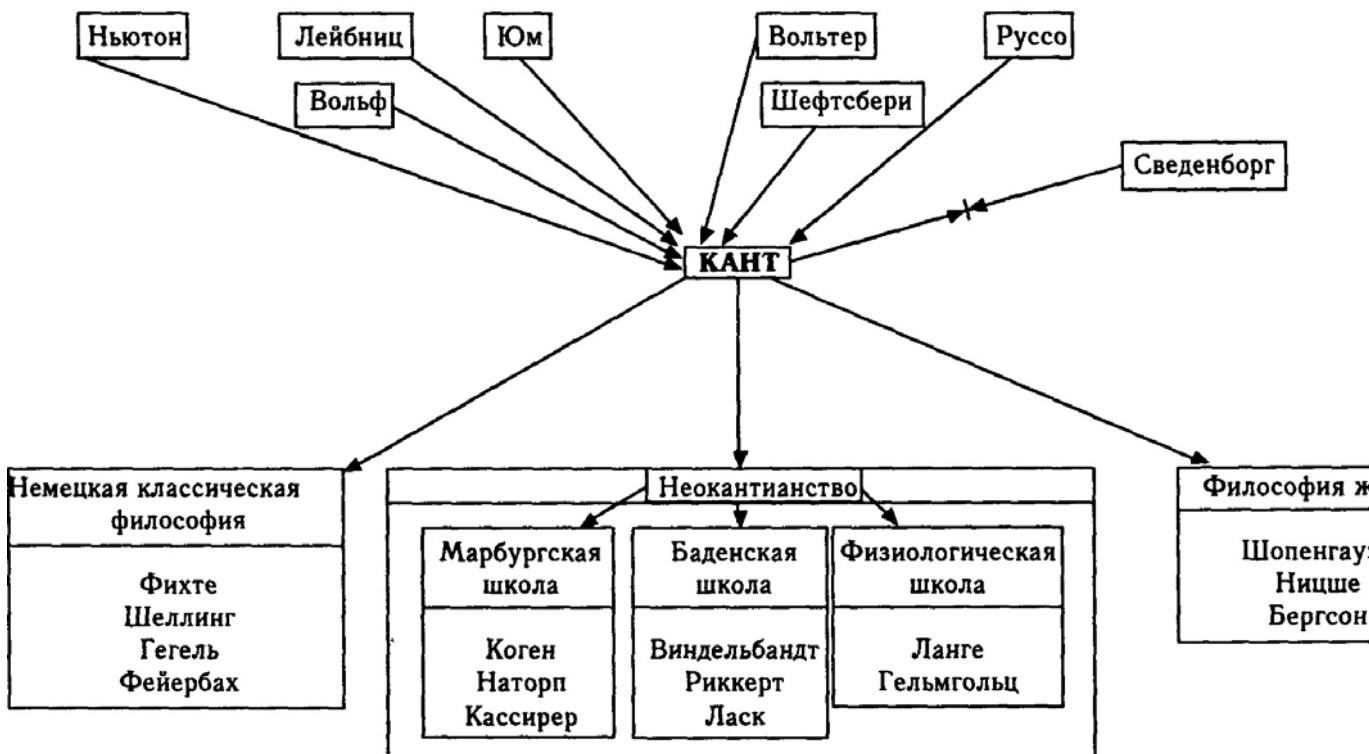

379

## 16.2. Фихте (Fichte)

**Биографические сведения.** Иоганн Готлиб Фихте (1762—1814) — немецкий общественный деятель и философ. Родился в крестьянской семье, благодаря помощи барона фон Милицу поступил в гимназию, а окончив ее, в 1780 г. — на теологический факультет Йенского университета. В 1792 г. под влиянием работ Канта написал «Опыт критики всяческого откровения». Это сочинение было одобрено Кантом и по его ходатайству напечатано. Так как работа была опубликована анонимно, то многие приняли ее за сочинение самого Канта. После того как Кант назвал имя истинного автора этой работы, Фихте сразу стал знаменит. В 1794 г. по рекомендации Гете он был приглашен на должность профессора Йенского университета, но в 1799 г. за ряд неосторожных высказываний был обвинен в пропаганде атеизма и уволен со службы. С 1800 г. Фихте в основном жил и работал в Берлине, в 1810 г. стал первым выборным ректором Берлинского университета. В 1814 г. умер от тифа, заразившись от жены, ухаживавшей в госпитале за ранеными и больными солдатами.

В творчестве Фихте выделяются два основных периода — до и после 1800 г. В первый период философия Фихте ближе к **субъективному идеализму**, во второй — к **объективному идеализму**.

**Основные труды.** «Опыт критики всяческого откровения» (1792), «Основы общего наукоучения» (первая версия опубликована в 1794 г., доработка и переработка этой книги шла на протяжении всей жизни Фихте, известно более 15 ее редакций), «Рассуждения о назначении ученого» (1794), «Основы естественного права» (1796), «Система учения о нравственности» (1798), «Назначение человека» (1800), «Основные черты настоящей эпохи» (1806), «Путь к жизни блаженной» (1806), «Речи к немецкой нации» (1808).

**Философские воззрения. Первый период.** В это время Фихте строит свою концепцию, исходя из понятия абсолютного «Я». Именно эта часть учения Фихте является наиболее интересной и оригинальной.

На первый план Фихте ставил вопросы, находящиеся в ведении «практического разума» — исследование морали и государственно-политического устройства, причем важнейшее место занимают у него проблемы свободы, долга, нравственного поведения и др. Но при этом он (как и Кант) считает, что «практический разум» должен опираться на прочный фундамент «теоретического разума», и поэтому начинает свое исследование именно с него.

**Наукоучение.** Философия, как считал Фихте, должна быть основой, Фундаментом для всех остальных наук, т.е. «наукой о науке», поэтому главный трактат Фихте «Основы общего наукоучения» посвящен Именно проблемам науки. Принципиальная особенность науки состо-

380

ит в том, что она **систематична**: в ней одни идеи выводятся из других, любой вновь вводимый тезис должен обосновываться с помощью других — ранее доказанных. Следовательно, в основе науки должен находиться единый набор истинных и самоочевидных положений или даже какое-то одно исходное положение<sup>1</sup>. Но что более очевидно для человека, нежели его собственное сознание, его «я»? Существование и деятельность нашего сознания («я») для каждого из нас несомненны; причем, делая свое «я» объектом размышления, мы всегда остаемся в границах этого «я». Поэтому именно с изучения сознания и должна начинаться философия<sup>2</sup>. Однако, ставя перед собой эту задачу, можно по-разному подходить к выбору объекта исследования.

**Виды «я».** Чтобы понять смысл учения Фихте, необходимо на время отступить от изложения его философии и провести различия между несколькими видами сознания («я»).

Для любого исследователя сознания первый и наиболее очевидный объект исследования — это его личное, индивидуальное, эмпирическое «я». Но кроме моего сознания существуют еще и сознания («я») других людей. Так что мое «я» входит в множество человеческих «я». И Кант, и Фихте исходят из предположения о том, что все человеческие «я», различаясь между собой «в мелочах», сходны (и даже тождественны) по своим существенным фундаментальным свойствам.

При этом Фихте постулирует существование некоего Абсолютного сознания — «Я», которое как бы «лежит» за всеми человеческими «я», определяя их существенные свойства. Это Абсолютное сознание практически приобретает у Фихте статус Божественного сознания.

### Схема 124. Человеческое и Абсолютное сознание

Множество личных «я»

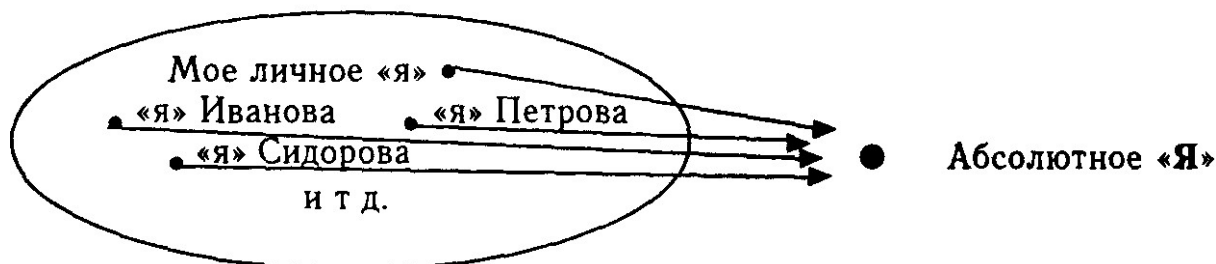

<sup>1</sup> Явно или не явно, но образцом строгости построения любых научных теорий служила в это время геометрия

Евклида, где выделяется набор самоочевидных положений (аксиом или постулатов), и из них выводится ряд теорем. В качестве такого самоочевидного положения (постулата для философии) Декарт и рассматривал свой тезис «Мыслю, следовательно, существую». Попытка систематического и последовательного построения философского учения по образцу геометрии Евклида имела место в философии Спинозы

<sup>2</sup> При этом Фихте следует Канту, который также начинал с исследования «теоретического разума», его границ, структуры и возможностей.

381

И исходным объектом исследования в философии Фихте оказывается как раз не его личное «я», не произвольное человеческое «я» или множество всех человеческих «я», а Абсолютное сознание — «Я».

*Критицизм и догматизм.* Все философские учения Фихте делит на две группы: критицизм и догматизм. Учения, начинающие исследования с сознания, Фихте вслед за Кантом называет **критицизмом**; а учения, начинающие с изучения мира (внешнего по отношению к сознанию), — **догматизмом**. Таким образом, главное различие между критицизмом и догматизмом состоит в направлении движения мысли (от сознания к внешнему миру или от внешнего мира к сознанию). К критицизму он относит учение Канта и свое собственное<sup>1</sup>, а к догматизму — все остальные

### Схема 125. Критицизм и догматизм

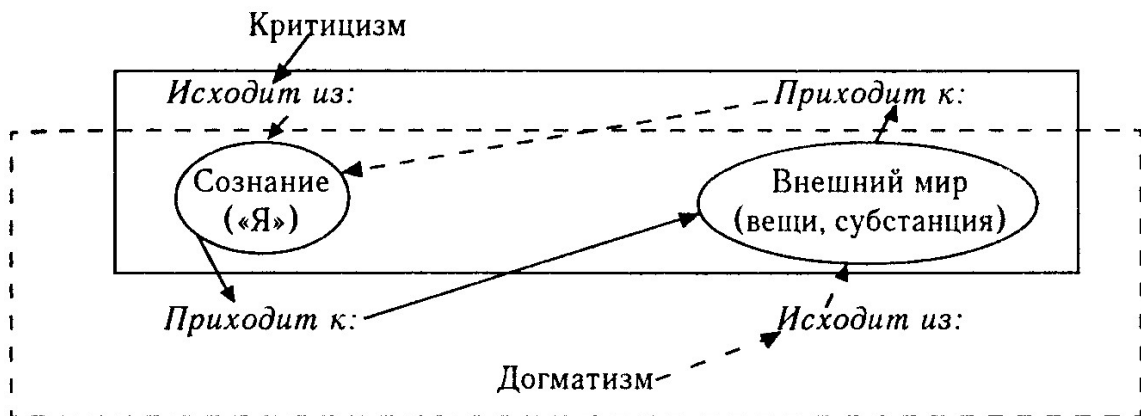

Преимущество критицизма перед догматизмом Фихте видел в том, что исходя из косной, неподвижной материи нельзя вывести и объяснить активное сознание, тогда как исходя из активного сознания можно вывести и объяснить косную материю.

Смысл этого утверждения станет более понятным, когда мы учтем, что материалисты и объективные идеалисты считают внешним реально существующим материальным миром, а Кант называет «вещью-в-себе» (признавая ее существование вне и независимо от сознания), у Фихте оказывается всего лишь содержанием сознания («Я»). И как таковое оно в отличие от кантовской «вещи-в-себе» оказывается в принципе познаваемым для сознания.

*Учение о сознании.* Активный, деятельный характер сознания проявляется прежде всего в том, что **сознание не дано, а задано**. Это значит, что оно не может рассматриваться как готовое, завершенное, которое нам остается только созерцать (как это было у Декарта). Сознание в своей Деятельности порождает, создает себя, проходит ряд стадий развития.

<sup>1</sup> Строго говоря, при таком подходе к критицизму могут быть отнесены еще и учения Лейбница, Беркли и Юма.

382

*На первой стадии* действующий, активный субъект интуитивно усматривает себя и осознает свою самоотчужденность, т.е. Я = Я.

*На второй стадии* развития в своей деятельности «Я» порождает и свое отрицание — «не-Я». Это порождение «не-Я» не осознается обычным мышлением — человеческим «я», оно в значительной степени является бессознательным, т.е. не достигающим сознания содержанием, и поэтому продукты этой деятельности (содержание «не-Я») принимаются обычным мышлением за вещи, которые якобы существуют сами по себе — вне сознания. При этом «Я» испытывает некий «толчок» со стороны «не-Я». Посредством понятий, которым оперирует сознание, мы не можем понять природу этого толчка или то, каким образом он действует на наше «Я», но это действие нами ощущается. Направленность «Я» на «не-Я» означает, что «Я» выступает в роли субъекта, т.е. действующего, познающего сознания, а «не-Я» — в роли объекта, т.е. сознания, являющегося предметом познания. При этом субъект противопоставляет себя объекту, и именно поэтому объект выступает в роли «не-Я» по отношению к «Я»-субъекту.

*На третьей стадии* происходит «синтез» первой и второй, состоящий в детерминации, взаимоограничении и, соответственно, определении «Я» и «не-Я». «Я» при этом осознает себя как все то, что не является «не-Я», как все то, что противоположно «не-Я» — в рамках единого, исходного, Абсолютного «Я»<sup>1</sup>.

### Схема 126. Диалектика «Я» и «не-Я»

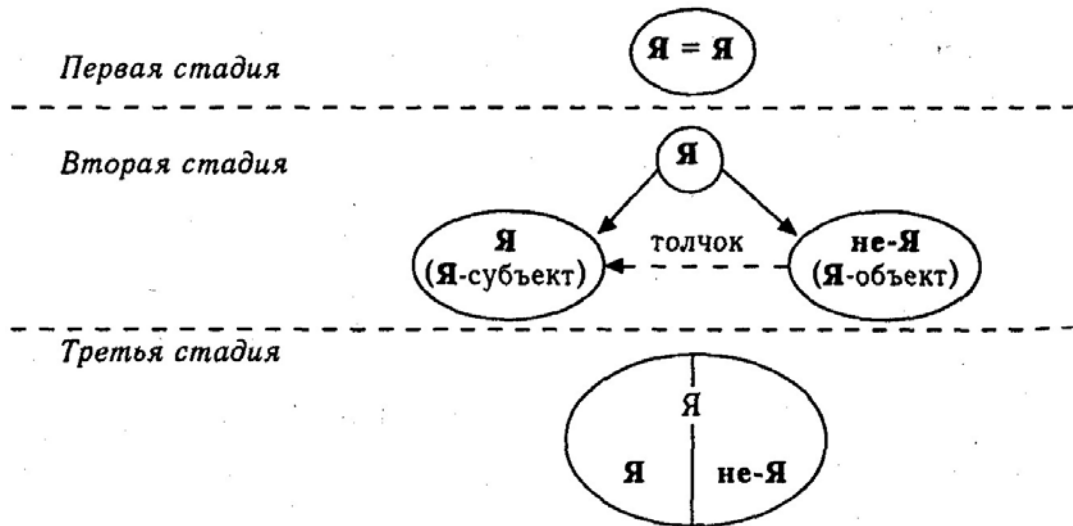

<sup>1</sup> В терминах современной логики можно было бы сказать, что при этом у Фихте исходное Абсолютное «Я» выступает в качестве универсума, над которым производится дихотомическое деление на две противоположные, взаимоисключающие части. При этом «Я», возникшее в результате деления, является дополнением к «не-Я», возникшем) в результате деления, и наоборот.

383

На третьей стадии развития появляется человеческое эмпирическое «я». Поскольку творение вещей, объектов, составляющих содержание «не-Я», производится исходным Абсолютным «Я» неосознанно, бессознательно, все эти объекты выступают для нашего «я» как нечто иное, отличное от «я». Наше «я» знакомится с ними поэтапно — посредством ощущений и рассудка. И нашему здравому смыслу представляется, что все эти объекты существуют сами по себе — вне и не зависимо от нас. Тогда как на самом деле все они есть порождение «Я» — чистого самосознания. Понять это могут только отдельные люди — философы. И именно они ставят перед собой цель приблизиться к пониманию этого «Я» как абсолютного предела. Однако к нему можно только постоянно приближаться, но невозможно его достичь. Ибо достичь его — означает упразднить, т.е. покончить с сознанием как таковым.

*Этические и социально-политические воззрения.* Центральное место в этическом учении Фихте занимает понятие «свобода»<sup>1</sup>. И главная проблема этики — это противоречие между свободой и необходимостью.

Если в теоретико-познавательной деятельности «не-Я» воздействует на «Я» как объект познания, то в морально-практическом плане «не-Я» производит на «Я» определенный толчок, который вызывает **противодействие** со стороны «Я». При этом «не-Я» играет роль препятствия, которое «Я» стремится преодолеть: деятельность «не-Я» оказывается стимулом для деятельности «Я», которое стремится расширить свои границы за счет области «не-Я». Но поскольку и «Я», и «не-Я» являются бесконечными, то возможно только бесконечное расширение области «Я», но не завершение этого процесса.

### Схема 127. Свобода как деятельность<sup>2</sup>

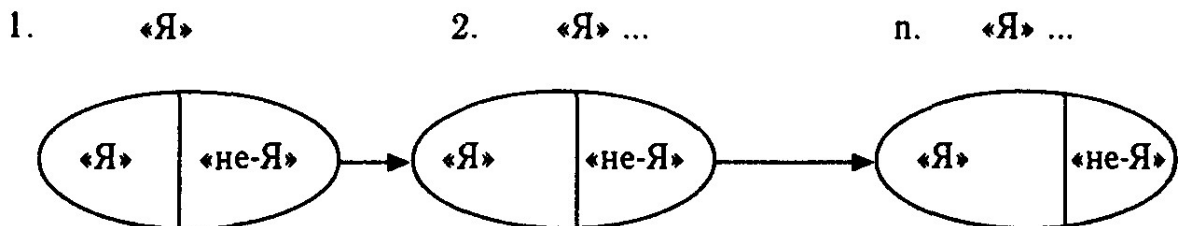

<sup>1</sup> В XVII—XVIII вв., когда проходили многочисленные антифеодальные революции (Первая и Вторая английские революции, Великая Французская революция и т.д.), проблема свободы заняла важное место в философии. Она активно обсуждалась в философии Спинозы, Руссо, а также Канта (табл. 82).

<sup>2</sup> Данная схема не вполне адекватна идеям Фихте; она иллюстрирует только процесс расширения сферы «Я» за счет сферы «не-Я», но не может передать (как и любая Другая графическая схема) главное: сферы как «Я», так и «не-Я» являются бесконечными, поэтому и процесс расширения «Я» бесконечен.

384

Для человека **быть свободным** — это значит **сделать себя свободным**, т.е. в своем эмпирическом «я» (индивидуальном человеческом сознании) отодвинуть границы «не-Я». И данная деятельность человека (конечного существа) есть необходимая составляющая деятельности бесконечного Абсолюта в его процессе самопознания. Отсюда свобода оказывается у Фихте деятельностью «Я» по познанию необходимости и уменьшению области «не-Я».

Поэтому худшей формой человеческого поведения является бездеятельность, так как при этом человек остается на уровне вещи, «не-Я», и отказывается от реализации своего высшего предназначения. Существу-

ет множество людей (эмпирических «я»), каждый из которых имеет свои личные цели и идеалы, что неизбежно ведет к конфликту между ними. В этом конфликте неизбежна победа лучшего, более морального, так как это соответствует положению дел в божественном мире (в Абсолюте).

**Таблица 82. Понимание свободы в философии Нового времени**

<i>Философы</i>	<i>Понимание свободы</i>
Спиноза	Все в мире детерминировано, поэтому подлинной свободы не существует. Но человек может познать необходимость и жить в соответствии с познанными законами бытия. <b>Свобода есть познанная необходимость.</b>
Руссо	Человек рожден свободным, и <b>быть свободным — это естественное право человека.</b> В процессе развития человеческого общества происходит закабаление одних людей другими (отнимающими у них их свободу). Целью справедливого законодательства (общественного договора) является достижение максимальной свободы для всех граждан.
Кант	Человек <b>подчинен необходимости как явление</b> («вещь-для-нас») среди других явлений. Человек <b>свободен как трансцендентная сущность</b> , т.е. как «вещь-в-себе».
Фихте	<b>Быть свободным — значит сделать себя свободным.</b> Свобода — это деятельность по познанию необходимости, и деятельность по относительному увеличению области «Я» за счет области «не-Я» в рамках единого Абсолюта.

Прогресс в развитии человеческого общества состоит в увеличении свободы, и в различные исторические эпохи существуют разные степени свободы.

385

Множественность людей неизбежно приводит к появлению права и государства. Каждый человек наделен свободой, но, живя среди других людей, он должен ограничить свою свободу, признавая свободу других; таким образом рождается право. Кроме того, каждый должен жить плодами своего труда, имея право на собственность. Государство возникает путем общественного договора и должно обеспечивать всем гражданам нормальную жизнь, т.е. недееспособным гражданам — существование, а дееспособным — работу и справедливую ее оплату.

**Схема 128. Фихте: истоки и влияние**



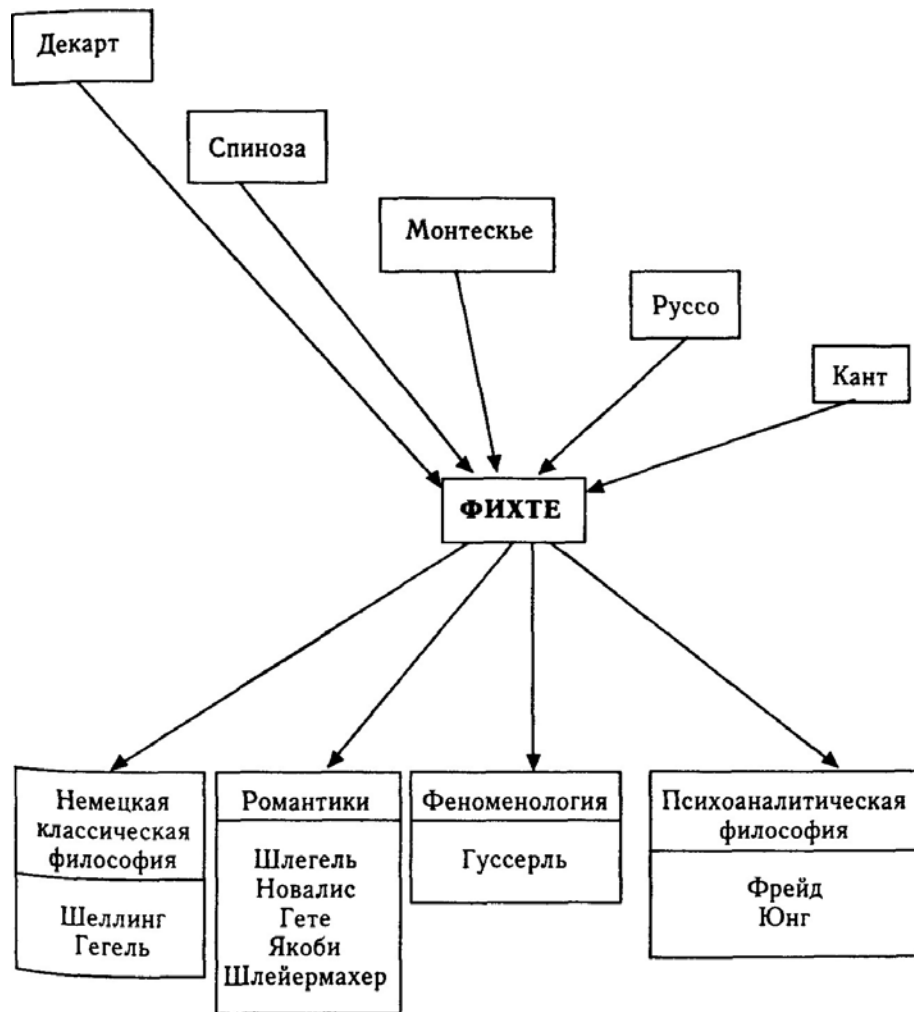

386

**Судьба учения.** Идеи Фихте оказали влияние в первую очередь на его ученика Шеллинга, а через него — и на Гегеля. Значительно было влияние Фихте на немецких романтиков XIX в., а в XX в. можно отметить сходство ряда идей Фихте с идеями феноменологии, психоаналитической философии и некоторых других течений.

### 16.3. Шеллинг (Schelling)

**Биографические сведения.** Фридрих Вильгельм Йозеф Шеллинг (1775—1854)— немецкий философ, родом из семьи пастора. После окончания классической гимназии учился в Тюбингенской семинарии (вместе с Гегелем), с 1796 по 1798 г. изучал естественные науки в Лейпциге и Дрездене. В 1798 г. начал преподавать в Йенском университете, сотрудничая с Фихте, а в 1799 г., после увольнения Фихте со службы, сменил его, заняв должность профессора, на которой и пребывал до 1803 г.; затем работал еще в ряде университетов, в 1841—1847 г.— в Берлинском.

**Основные труды.** «Система трансцендентального идеализма» (1800), «Философия искусства» (1802—1803) (табл. 83).

**Философские воззрения. Основные периоды развития.** В творчестве Шеллинга принято выделять пять периодов развития: натурфилософия, трансцендентальный идеализм, философию тождества, философию свободы, философию откровения. Как отдельный иногда выделяют еще ранний, «фихтеанский», период (1795—1796), когда Шеллинг находился под сильным влиянием Фихте (табл. 83).

**Период натурфилософии (1797—1799).** Начиная свои философские исследования как фихтеанец, Шеллинг скоро пришел к выводу о том, что сведение всей природы к «не-Я» (имевшее место у Фихте), приводит к тому, что природа утрачивает всякую специфику. Но что же в таком случае представляет собой природа? Оставаясь в значительной степени еще под влиянием Фихте, Шеллинг тем не менее делает шаг, уводящий его от философии Фихте, в сторону более последовательного объективного идеализма.

Шеллинг предлагает следующее решение этой проблемы: Природа и Дух (разум, Абсолютное «Я») представляют собой определенное единство. А значит, для понимания Природы можно использовать ту же модель, что и для Духа. И принимая тезис Фихте о «чистой активности» как «сущности» Духа, Шеллинг эту идею «чистой активности» Духа переносит на Природу. Она становится у него деятельной и разви-

387

вающейся — тем самым Шеллинг закладывает основы учения о диалектике Природы, или **объективной диалектике**.<sup>1</sup>

Природа реально и объективно существует, она есть нечто единое и целое, продукт «бессознательного разума», «некий застывший разум в бытии». Этот разум действует внутри Природы и проследить его можно благодаря целесообразности его действия.<sup>2</sup> Причем высшей целью ее развития является порождение сознания, и тем самым пробуждение разума.

Так же, как у Фихте, чистое «Я» в своем развитии наталкивалось на ограничивающее его «не-Я», деятельная Природа («бессознательный разум»), по Шеллингу, в процессе своего развития наталкивается на свой предел, ограничивающий ее. На каждой ступени развития Природы мы обнаруживаем действие позитивной силы и противодействие ей негативной силы — в разных фазах их взаимодействия. На первой стадии развития Природы столкновение позитивной и негативной сил рождает материю, на второй — «универсальный механицизм», т.е. динамическое развитие материального мира благодаря действию противоположных сил. Утверждая противоречивость сил, действующих в Природе, Шеллинг опирался на открытия полярных сил в естествознании, сделанные к тому времени (полюса в магнетизме, положительный и отрицательный электрический заряды, аналогичная полярность усматривается в химических реакциях и в процессах органического мира). В продвижении на все более высокие ступени идет общее развитие Природы, и каждое звено ее есть составляющая единой «жизненной цепи». На «стадии человека» появляется разум и сознание, и тем самым происходит пробуждение «бессознательного разума», дремавшего на предыдущих ступенях развития. Человек оказывается высшей целью развития Природы, ибо именно посредством человеческого сознания она осознает себя. Причем это осознание невозможно в рамках рассудка, который мыслит логически и непротиворечиво, для этого необходима деятельность Разума, который способен усмотреть (непосредственно созерцать) в вещах единство противоположностей.<sup>3</sup> Таким

<sup>1</sup> До Шеллинга диалектика всегда понималась только как субъективная, т.е. диалектика духа или сознания. Субъективная диалектика активно исследовалась и развивалась в философии Канта и Фихте.

<sup>2</sup> У целого ряда предшествующих философов целесообразное устройство природы неоднократно служило доводом для доказательства существования какой-то идеальной сущности или силы, организующей природу (в частности, в Новое время — в деизме — для доказательства существования Бога).

<sup>3</sup> Идея о том, что на высшей стадии познавательной деятельности происходит непосредственное созерцание противоположностей, имела место уже в философии Николая Кузанского и Джордано Бруно.

388

разумом обладают далеко не все люди, а только философские и художественные гении.

Диалектика природы Шеллинга оказала значительное влияние на дальнейшее развитие философии, и прежде всего на философию Гегеля, а через него — Маркса и др. Однако конкретное построение его натурфилософии скоро было забыто, поскольку было опровергнуто дальнейшим развитием естествознания.

*Период трансцендентального идеализма* (1800—1801). В этот период Шеллинг приходит к выводу, что проделанная им ранее работа, в которой было показано то, как развитие Природы приводит к появлению Духа (Разума), только наполовину решает задачу построения философской системы. Вторая половина работы состоит в том, чтобы показать, как из Духа появляется Природа или, иначе говоря, каким путем к Природе может прийти Разум.

Шеллинг рассуждает следующим образом. «Я» (Дух, Разум) есть изначальная активность, воля, располагающая себя в бесконечности. Деятельность «Я» состоит в мышлении, но, поскольку единственно существующим является только это «Я», то и предметом мышления для него может быть только оно же само.<sup>1</sup> Но для того, чтобы возник продукт такой деятельности, «Я» должно что-то себе противопоставить, положив тем самым себе пределы. Сталкиваясь с таким пределом, активность становится сознательной; ее Шеллинг называет «идеальной деятельностью» в отличие от изначальной «реальной деятельности».

*Схема 129.* Трансцендентальный идеализм



Построение философии, исходящей из деятельности субъекта — исходного «Я», которое создает (порождает) свою противоположность,

<sup>1</sup> В этом смысле «Я» у Шеллинга напоминает Мировой ум у неоплатоников мысля себя, он порождает идеи, являющиеся образами, причинами и целями соответствующих объектов материального мира

389

свой предел («не-Я»), приводит нас к субъективному идеализму (философия Фихте). Построение

философии, исходящей из реального существования Природы, т.е. «не-Я», заставляет нас сделать вывод о независимости «не-Я» от «Я» и приводит к философии, которую Шеллинг называет «реализмом». Если же мы учитываем обе возможности, то тогда возникает синтез субъективного идеализма с реализмом, т.е. «идеал-реализм», или «**трансцендентальный идеализм**».

Изначальная деятельность, будучи сознательной и бессознательной одновременно, присутствует как в Духе, так и в Природе, порождая все существующее. Шеллинг трактует эту бессознательно-сознательную активность как эстетическую. Объективный мир (Природа) есть примитивная поэзия, не осознающая духовное, а значит, и саму себя. Лучшие произведения человеческого искусства создаются по тем же закономерностям, содержат в себе тот же шифр, что и произведения космических сил, т.е. Природы. Отсюда, ключом к познанию бытия является философия искусства, а само искусство оказывается «единственным и вечным Откровением». Философия как особый вид интеллектуальной деятельности доступна единицам, а искусство открыто любому сознанию. Поэтому именно через искусство все человечество сможет достичь высшей истины. Сама философия, зародившаяся когда-то в рамках искусства (мифологии), со временем должна опять вернуться в «океан поэзии», по-видимому, путем создания новой мифологии.

*Период философии тождества* (1801—1804). Если ранее мысль о тождестве Духа и Природы была предпосылкой философских построений Шеллинга, то в период философии тождества она становится основной проблемой всей философии. Исходным здесь оказывается понятие «Абсолюта», в котором неразличимы субъект и объект.

**Схема 130. Философия тождества**

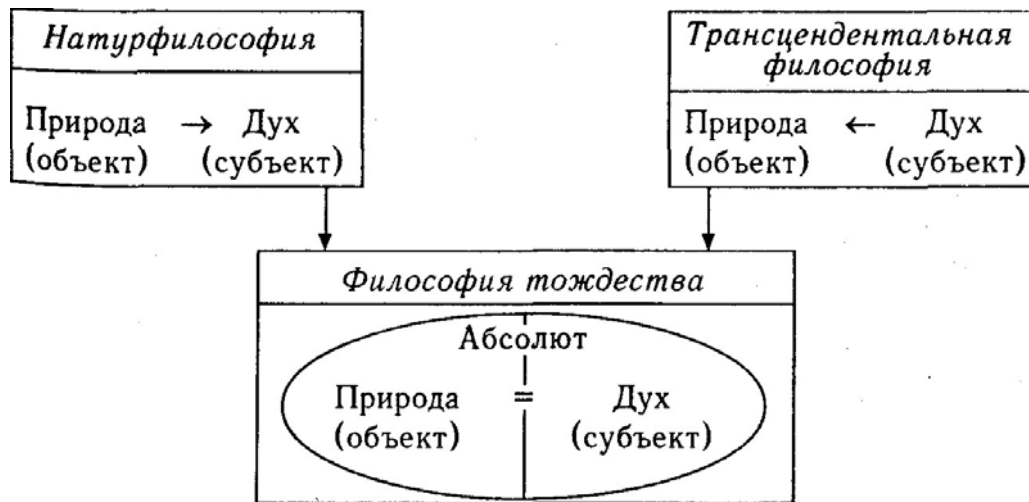

390

В этом Абсолюте совпадают все противоположности, но в нем же содержится начало дифференциации и обособления этих противоположностей; и этот Абсолют есть Бог. Тем самым Шеллинг оказывается на позиции пантеизма, который можно назвать «**эстетическим пантеизмом**». Противоположность субъекта и объекта внутри тождества сам Шеллинг выразил в виде схемы (схема 131).

**Схема 131. Схема Шеллинга**

$$\begin{array}{ccc} + & & + \\ A = B & & A = B \\ \hline & A = A & \end{array}$$

Здесь знак «+» означает преобладание, соответственно, в левой части субъективности, а в правой — объективности, тогда как выражение «A=A» обозначает равновесие и неразличимость объективного и субъективного, некое состояние равновесия, подобное центру между магнитными полюсами.

Особую сложность при таком подходе представляет собой проблема происхождения из этого «бесконечного тождества» раздельного и конечного (как отдельных мыслей, так и отдельных предметов). В духе платоновского учения об идеях Шеллинг говорит о том, что уже в Абсолюте возникает некоторое обособление отдельных идей, и именно они становятся причинами конечных вещей. Но в Абсолюте «все есть во всем» (т.е. каждая идея пребывает во всех остальных), тогда как в мире вещей, т.е. чувственно воспринимаемых объектов, они выступают как раздельные (схема 132). Однако такими они являются только для нас в нашем эмпирическом сознании<sup>1</sup>. Процесс становления конечного из бесконечного он решает в духе гностицизма, трактуя его как процесс «отпадения» от Бога.

*Период философии свободы* (1805—1813). Центральной проблемой данного периода стал вопрос о порождении мира из Абсолюта, о причинах нарушения равновесия идеального и материального, субъективного и объективного. Шеллинг утверждает, что это первичный иррациональный акт, который не может быть понят и истолкован

<sup>1</sup> Тем самым у Шеллинга возрождается кантовское различие между «вещью-в-себе» и «вещью-для-нас», но

только с той оговоркой, что «вещь-в-себе» оказывается все-таки познаваемой для философского ума.

391

рационально. Причины его коренятся в том, что Абсолюту (Богу) изначально присуща как важнейшая способность **воля с ее свободой**<sup>1</sup>. В Абсолюте есть как темное слепое начало (Бездна<sup>2</sup>) — иррациональная воля, так и светлое рациональное; конфликт между ними изначально, а борьба между ними и есть жизнь Бога. Победа светлого, доброго начала и приводит к образованию Божественной личности, а все негативное, преодолеваемое Богом, изгоняется им в сферу небытия. В человеке также присутствуют начало сознательное и бессознательное, свобода и необходимость, добро и зло. Обнаружив в себе эти два начала, мы начинаем строить свою личность сознательно — развивая в себе все лучшее и изгоняя из себя темное, приближаясь тем самым к Божественной личности.

*Период философии откровения* (1814—1854). Изначальная божественная воля, выступающая как «иррациональное хотение», является непостижимой для человеческого разума. Но она в определенной степени постигается человеком в «опыте», т.е. в мифологии и во всех религиях. Через них Бог открывает себя людям. Поэтому путь к постижению Бога лежит через понимание этого ряда Откровений. Здесь философия Шеллинга, с одной стороны, сливается с теологией, а с другой — закладывает философский фундамент для будущих культурологических исследований<sup>3</sup>.

*Судьба учения.* Философские идеи Шеллинга оказали большое влияние на немецких романтиков, на философию жизни (особенно на Ницше), на учение Кьеркегора и экзистенциализм, а также на развитие философии культуры. Но особенно велико оно было по отношению к учению Гегеля, хотя слава Гегеля к середине XIX в. буквально затмила Шеллинга, так что и в настоящее время учение Шеллинга остается изученным недостаточно полно. Необходимо также отметить, что учение Шеллинга оказало значительное влияние на многих русских философов, и прежде всего на Соловьева и Флоренского.

<sup>1</sup> Учение Шеллинга о воле оказало большое влияние на философию жизни, в частности на Шопенгауэра и Ницше.

<sup>2</sup> Это понятие из философии Бёме и Сведенборга.

<sup>3</sup> Например, исследование О. Шпенглера «Закат Европы».

392

**Таблица 83. Шеллинг: основные периоды развития**

<i>Название периода</i>	<i>Хронологические рамки</i>	<i>Основные работы</i>
«Фихтеанский»	1795—1796 гг.	О возможной форме философии (1794) «Я» как принцип философии (1795) Философские письма о догматизме и критицизме (1795)
Натурфилософия	1797—1799 гг.	Идеи к философии природы (1797) О мировой душе (1798) Первый набросок системы философии природы (1799)
Трансцендентальный идеализм	1800—1801 гг.	Система трансцендентального идеализма (1800)
Философия тождества	1801 — 1804 гг.	Изложение моей системы философии (1801)  Бруно, или Природное и божественное начало вещей (1802) Философия искусства (1802—1803) Всеобщая методология и энциклопедия наук (1803)

		Лекции о методе академического изучения (1803) Философия и религия (1804)
Философия свободы	1805—1813 гг.	Философские исследования о сущности человеческой свободы (1809) Штутгартские беседы (1810)
Философия откровения	1814—1854 гг.	Введение в философию мифологии Философия мифологии Философия откровения (все эти работы опубликованы посмертно)

393

***Схема 132. Соотношение бесконечного и конечного***

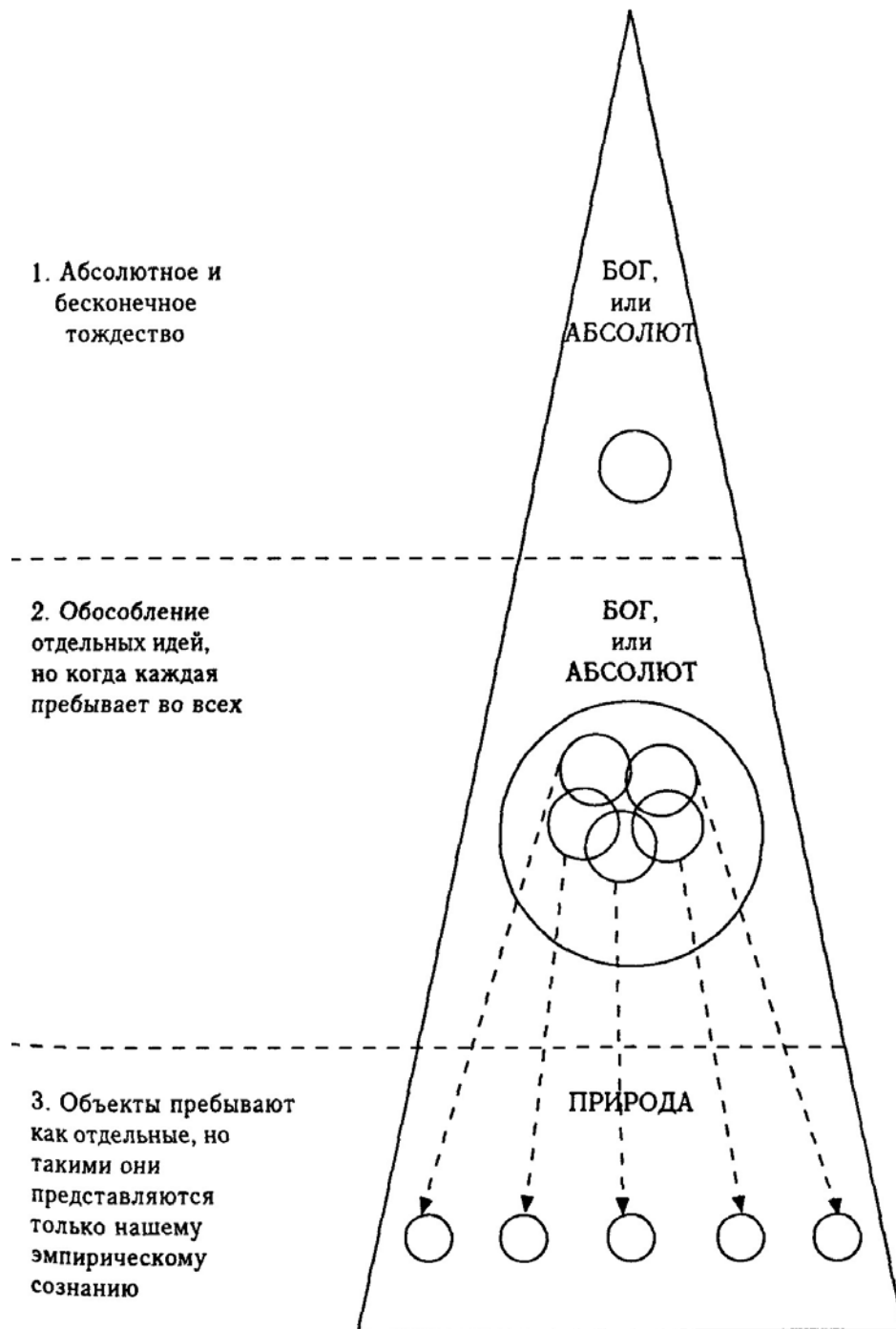

394

**Схема 133. Шеллинг: истоки и влияние**

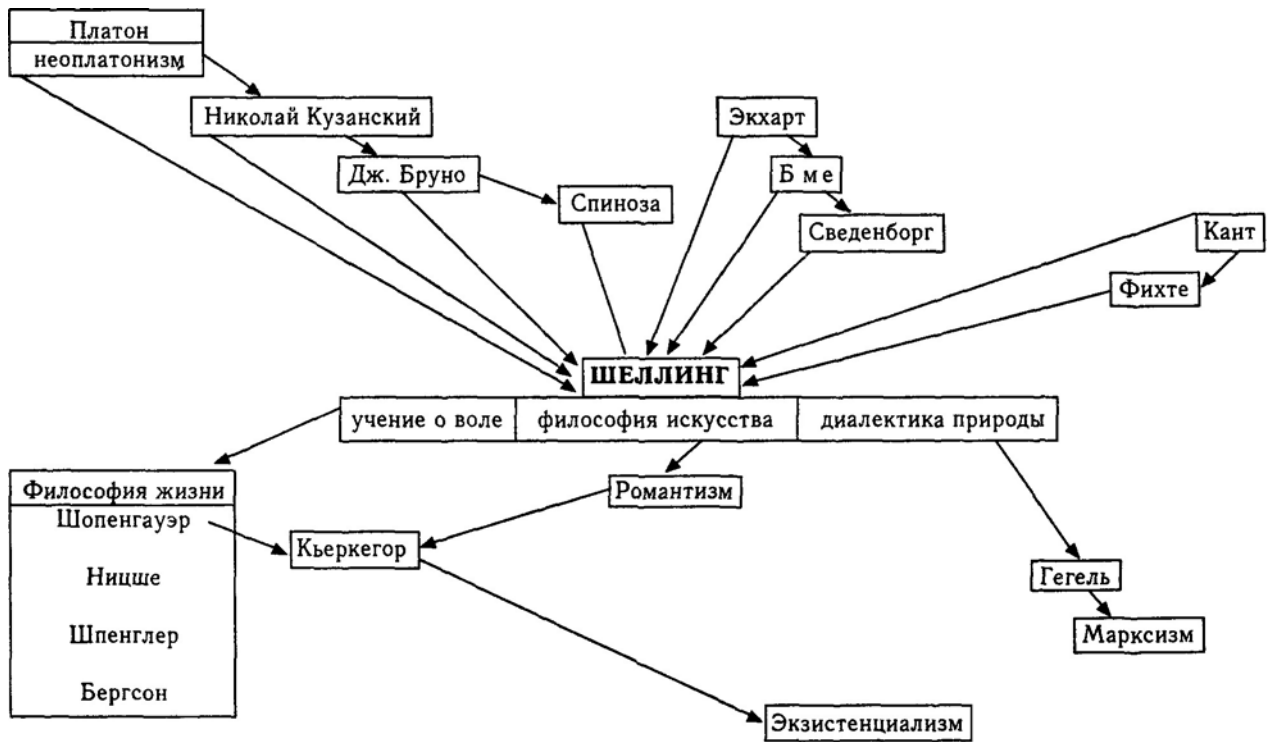

395

## 16.4. Гегель (Hegel)

**Биографические сведения.** Георг Вильгельм Фридрих Гегель (1770—1831) — немецкий философ, родился в Штутгарте в семье крупного чиновника. После окончания гимназии в 1793 г. учился в Тюбингенской семинарии (вместе с Шеллингом). После окончания семинарии церковной карьере предпочел профессию учителя. В 1799 г. (получив наследство после смерти отца) он отправился в Йенский университет, где слушал лекции Шеллинга; там же он защитил диссертацию. В 1802—1803 гг. вместе с Шеллингом издавал «Критический философский журнал», в котором напечатал ряд своих работ. В эти же годы он работает над первым своим крупным произведением «Феноменология духа».

Проблемы, вызванные войной, заставили Гегеля покинуть Йену и переехать сначала в Бамберг, а затем — в Нюрнберг, где он работал директором гимназии (1808—1816), именно в этот период он написал «Науку логики». В 1816—1818 гг. Гегель занимает должность профессора в Гейдельбергском университете, а с 1818 г. и до самой смерти — в Берлинском (несколько лет был ректором университета). Именно в берлинский период работы Гегеля получили особо широкое признание, и авторитет Гегеля значительно возрос.

**Основные труды.** «Различия между философскими системами Фихте и Шеллинга» (1801), «Феноменология духа» (1807), «Наука логики» (1812—1816), «Энциклопедия философских наук» (1817), «Философия права» (1822).

После смерти Гегеля его ученики опубликовали записи его лекций: «Лекции по философии истории», «Эстетика», «Лекции по философии религии», «Лекции по истории философии».

**Философские воззрения.** Гегель — создатель последовательной и развернутой системы **объективного идеализма**, причем построение этой системы ведется им посредством метода **идеалистической диалектики**. Как в построении своей системы, так и в разработке диалектического метода, Гегель в значительной степени опирался на ряд фундаментальных идей Шеллинга (прежде всего, периода натурфилософии последнего).

**Система Гегеля.** Гегель понимает реальность (или бытие в целом) как некую абсолютную идеальную сущность — Мировой разум, Логос, Дух, Сознание, Субъект, которую он называет Абсолютом. Важнейшее свойство Абсолюта — творческая активность, развитие, развертывание. В своем развитии он проходит различные стадии, проявляясь или Развертываясь в различных формах существования и стремясь при этом к своей высшей цели — к самопознанию (схема 134).

396

### Схема 134. Стадии развития Абсолюта

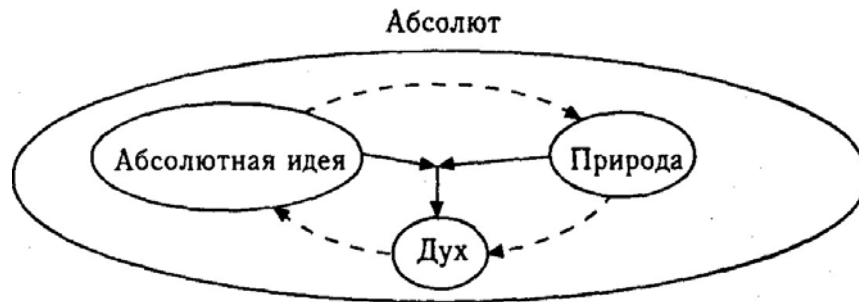

Построение Абсолюта в виде триады имеет в европейской философии<sup>1</sup> давнее и традиционное обоснование и восходит к учению о христианской Троице<sup>2</sup>.

У Гегеля нет объяснения того, как из Абсолютной идеи рождается Природа или из Природы — Дух; он всего лишь утверждает сам факт такого порождения. Так, например, в «Феноменологии духа» он говорит, что Абсолютная идея, познав собственное содержание, «решается из самое себя свободно отпустить себя в качестве Природы». Аналогичная говоря о рождении Духа, он только замечает, что при этом Абсолютная идея покидает природу, преодолев собственное инобытие, и возвращается к самой себе в качестве Абсолютного духа.

При этом необходимо учитывать, что, по Гегелю, весь этот процесс развертывания Абсолюта происходит не во времени, он носит характер вневременного — находящегося в вечности. Отсюда и вывод о вечном существовании природы<sup>3</sup>; о протекании во времени можно говорить только относительно событий человеческой истории, связанных с развитием Духа. Поэтому процесс развития Абсолюта оказывается у Гегеля и развитием по замкнутому кругу<sup>4</sup>: одновременно вечной и непрерывной борьбой (и единством) противоположностей — Абсолютной идеи и Природы, и вечным результатом (синтезом) этих противоположностей — Духом<sup>5</sup>. Важнейшая идея Гегеля состоит в том, что ко-

<sup>1</sup> Строго говоря, оно встречается не только в европейской философии: так, в средневековом буддизме было разработано учение о Тримурти — трех телах Будды.

<sup>2</sup> Но сам процесс взаимодействия между тремя составляющими Абсолюта у Гегеля больше всего напоминает учение Бёме: с одной стороны, взаимоотношения между тремя лицами Троицы, а с другой — отношение между Троицей и тварным миром, т.е. природой (схема 93 на с. 271).

<sup>3</sup> «Мир сотворен, сотворяется теперь и был вечно сотворен; эта вечность выступает перед нами в форме сохранения мира». Гегель. Сочинения. М.—Л., 1934. Т. 2. С. 22.

Таким образом, сам Гегель еще не считал, что самой природе присуще развитие во времени. Но его философское учение оказало громадное влияние на появление в XIX в. различных естественнонаучных концепций о развитии природы, например геологии, космогонии, эволюционного учения Дарвина.

<sup>4</sup> На схеме 134 это отношение передано сплошной линией.

<sup>5</sup> На схеме 134 это развитие показано пунктирной линией.

397

вечный результат (синтез) не может рассматриваться в отрыве от процесса его порождения, «голый результат» есть «труп».

*Структура философского знания.* Трем основным стадиям развития Абсолюта соответствуют и три части философии (табл. 84).

**Таблица 84 Стадии развития Абсолюта и структура философии**

<i>Стадия развития</i>	<i>Характеристика</i>	<i>Части философии</i>
Абсолютная идея	«бытие-в-себе»	логика
Природа	инобытие, или «бытие-для-другого»	философия природы
Дух	«бытие-в-себе-и-для-себя»	философия духа

На каждой стадии своего развития Абсолют проходит еще несколько этапов развития, что определяет внутреннее построение каждой из трех частей философии. В результате общая структура философии обретает следующий вид (схема 135).

**Схема 135. Философская система Гегеля**



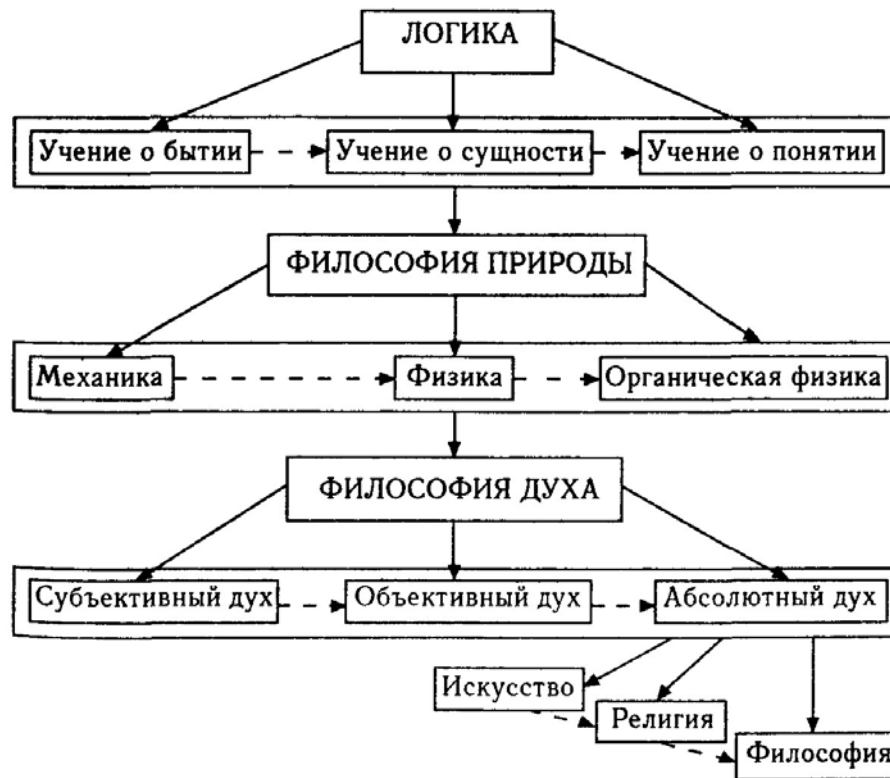

398

В философии Абсолютная идея, выступающая в форме Абсолютного духа, познает свою собственную сущность и тем самым «возвращается к себе». И поэтому здесь процесс ее развития завершается, а система Гегеля оказывается *законченной*: «конец» смыкается с «началом», образуя замкнутый круг (схема 134). С другой стороны, поскольку применяемый Гегелем метод является *диалектическим*, предполагающим бесконечное движение (как результат вечной борьбы противоположностей), то это движение является *бесконечным движением по замкнутому кругу*.

*Логика*. Во времена Гегеля логика считалась наукой о законах и формах только человеческого мышления. Признавая значение этой научной дисциплины (классической, аристотелевской или формальной логики), Гегель отмечал ее недостатки: *во-первых*, формальная логика имеет дело с законами и формами только человеческого мышления (рассудка), тогда как, принимая исходное тождество бытия и мышления, необходимо поставить вопрос о законах и формах мышления как такового, мышления, представляющего собой деятельность Абсолюта; *во-вторых*, формальная логика имеет дело только с застывшими формами мышления, тогда как сущностью Абсолюта является движение, развитие.

Отсюда возникает задача создания новой *диалектической логики*, которая стала бы наукой о сущности всех вещей, т.е. наукой о законах развития Абсолюта. И в силу исходного тождества бытия и мышления в философии Гегеля эта диалектическая логика оказывается одновременно *онтологией* (учением о развитии бытия), гносеологией (учением о развитии познания<sup>1</sup>) и логикой (учением о законах и формах мышления):

**логика — онтология = гносеология.**

С точки зрения Гегеля, понятия, которыми оперирует мышление, находятся в непрерывном движении и взаимосвязи; они постоянно изменяются, «переходят» или «перетекают» друг в друга, превращаясь в свою противоположность. В работе «Наука логики» он рассматривает вопрос о становлении и взаимосвязи наиболее общих понятий — философских категорий: «бытие», «ничто», «становление», «качество», «количество», «мера» и т.д.

Но решается эта проблема Гегелем крайне формально — путем построения триад различного уровня. Все эти триады имеют одинаковую структуру: тезис — антитезис — синтез, повторяющую общую структуру Абсолюта.

<sup>1</sup> Процесс познания, по Гегелю, повторяет процесс развития бытия.

399

**Первой триадой** (элементарной, или первого порядка), представляющей собой абсолютное начало, является:

- |                     |                |
|---------------------|----------------|
| Первая триада (I) — | 1. Бытие       |
|                     | 2. Ничто       |
|                     | 3. Становление |

Первая триада (I) —  $\left\{ \begin{array}{l} 1. \text{ Бытие} \\ 2. \text{ Ничто} \\ 3. \text{ Становление} \end{array} \right.$

Но, чтобы передать отношения между членами этой триады, лучше прибегнуть к следующей схеме.

**Схема 136. Первая триада (I)**

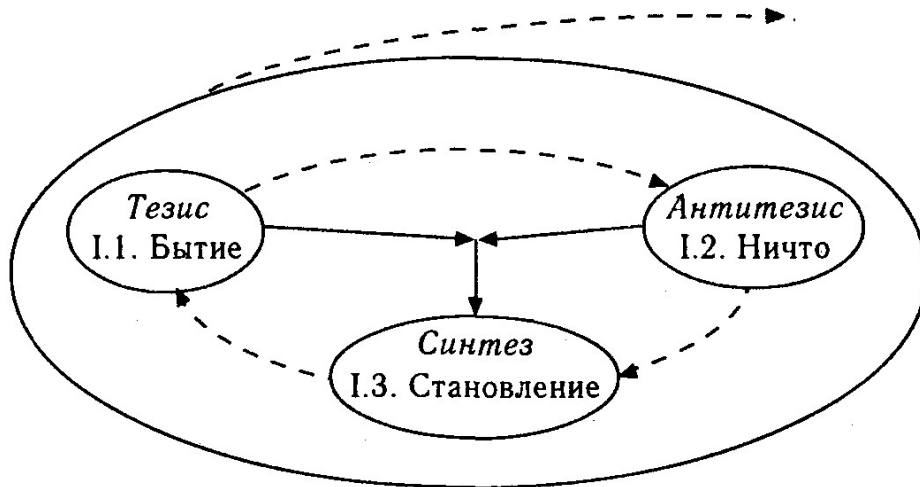

Начиная мыслить бытие как «чистое бытие», т.е. лишенное всякой определенности нечто, обладающее только свойством «быть», мы тем самым вынуждены мыслить это нечто и как определенное, т.е. как то, что отлично от **Ничто**. Таким образом, чистое бытие порождает свою противоположность, свое *отрицание* (тезис порождает антитезис). Но при этом **Бытие** и **Ничто** (тезис и антитезис) существуют только в единстве, взаимоограничивая и взаимоопределяя друг друга. Их взаимодействие, их борьба друг с другом в рамках исходного единства приводит к синтезу — появлению нового члена триады (в данном случае — «**Становление**»).

Этот третий член (I.3) триады I, появившийся в результате синтеза, является чем-то принципиально новым, он не сводим ни к тезису, ни к антитезису. При этом, поскольку синтез отличен от антитезиса, он выступает в качестве отрицания по отношению к нему — это «**отрицание отрицания**». Необходимо учесть, что на стадии синтеза — отрицания отрицания — восстанавливается ряд свойств, которыми обладал тезис, но которые были утрачены при первом отрицании — в антитезисе.

Эта первая триада, взятая в целом, представляет собой определенное единство и выступает теперь как порождающая свой антитезис — **вторую триаду** (опять-таки «элементарную», или первого порядка).

400

	II.1.	Наличное бытие как таковое
Вторая триада (II)	II.2.	Конечность
	II.3.	Бесконечность

Или это можно выразить схематически.

**Схема 137. Вторая триада (II)**

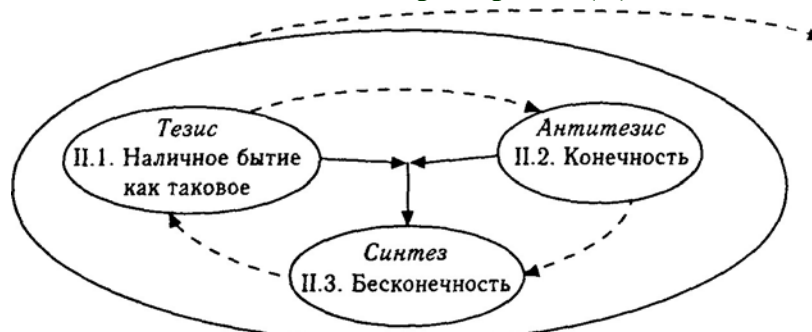

Теперь единство и борьба противоположностей, т.е. первой и второй элементарных триад, порождают свой синтез — **третью триаду** («элементарную», или первого порядка).

	III.1.	Для-себя-бытие
Третья триада (III)	III.2.	Одно и многое
	III.3.	Отталкивание / притяжение

Схематически это выглядит следующим образом.

**Схема 138. Третья триада (III)**

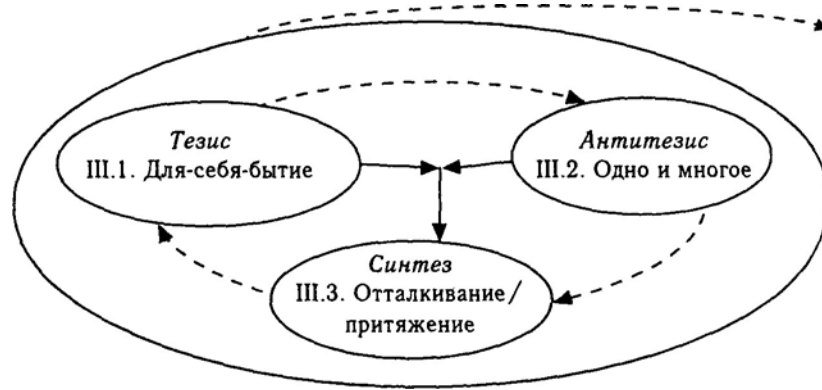

401

Каждая из этих трех триад первого порядка представляет собой определенное единство и выступает в свою очередь как соответствующий член триады второго порядка (триады триад) — **Качества** (схема 139).

**Схема 139. Триада «Качество»**

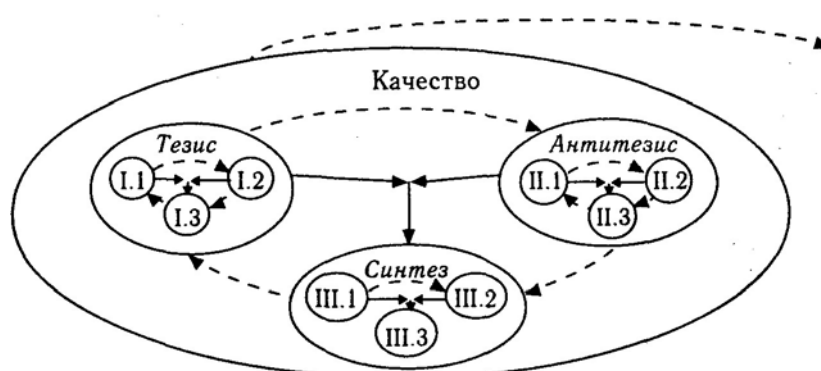

Но Качество в свою очередь есть лишь первый член более общей триады третьего порядка — **Бытия** (схема 140).

**Схема 140. Триада «Бытие»**

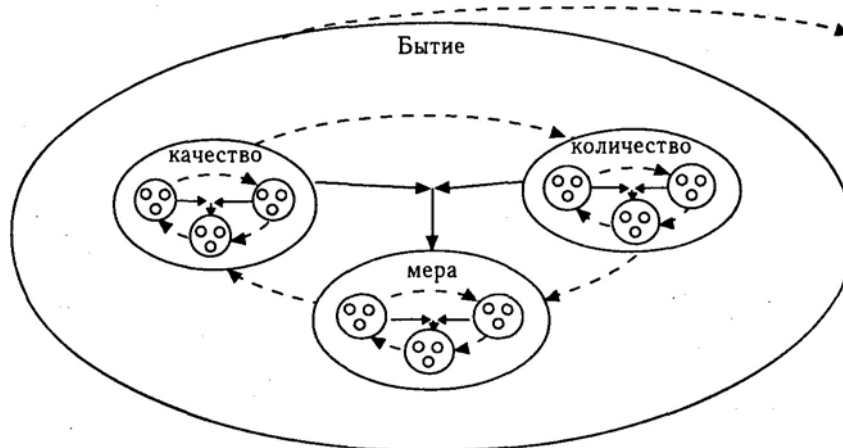

402

**Схема 141. Бытие: структурные элементы**

I.	1. Бытие 2. Ничто 3. Становление
----	--

<b>Бытие ----</b>	<b>Качество --</b>	<b>II.</b> 1. Наличное бытие как таковое 2. Конечность 3. Бесконечность
		<b>III.</b> 1. Для-себя-бытие 2. Одно и многое 3. Отталкивание/притяжение
		<b>I.</b> 1. Чистое количество 2. Непрерывная и дискретная величина 3. Ограничение количества
	<b>Количество --</b>	<b>II.</b> 1. Число 2. Экстенсивное и интенсивное определенное количество 3. Количественная бесконечность
		<b>III.</b> 1. Количественное отношение прямое 2. Количественное отношение обратное 3. Степенное отношение
		<b>I.</b> 1. Специфическое количество 2. Специфирующая мера 3. Для-себя-бытие-в мире
	<b>Мера --</b>	<b>II.</b> 1. Отношение самостоятельных мер 2. Узловая линия отношений меры 3. Безмерное
		<b>III.</b> 1. Становление сущности 2. Абсолютная неразличенность как обратное отношение ее факторов 3. Переход в сущность

Но Бытие, в свою очередь, является только первым членом триады четвертого порядка — **Абсолютной идеи**.



403

А уже Абсолютная идея есть первый член триады самого высокого — пятого — порядка, т.е. **Абсолюта** (схема 134).



При этом Гегель указывает, что развитие понятий идет по принципу «от абстрактного — к конкретному», т.е. от наиболее общих и потому наиболее бедных по содержанию понятий к менее общим и потому более богатым по содержанию<sup>1</sup>. «Обогащение» содержания понятий происходит путем перехода от бедных односторонних к более богатым, охватывающим в единстве даже противоречивые понятия.

С точки зрения формальной логики противоречия являются недопустимыми; так, если в содержание понятия входят противоречивые свойства, например «круглый и квадратный» («круглый квадрат» или «квадратный круг»), то объем такого понятия является пустым — в нем

нет ни одного элемента; а если противоречивым является высказывание (А и не А), то оно всегда ложно. Гегель же отвергает такие фундаментальные законы формальной (аристотелевской) логики, как закон тождества (А=А) и закон недопущения противоречия (Неверно, что А и не А). Поскольку сущностью Абсолюта у него является развитие, становление, то каждый объект (понятие) оказывается у него и тождественным, и нетождественным самому себе: ведь в процессе развития объект, сохраняя свою самоидентичность, утрачивает одни свойства и получает другие<sup>2</sup>. Так, Абсолют, проявляющий себя как Абсолютная идея и как ее инобытие — Природа, и тождествен, и не тождествен себе (А=А и А≠А). С точки зрения Гегеля, тождество и различие не существуют отдельно, сами по себе, они всегда взаимосвязаны, это две стороны единого отношения. Поэтому, говоря о тождестве, необходимо иметь в виду и различие, говоря о различии — тождество.

<sup>1</sup> Здесь Гегель, по сути дела, опирается на закон формальной логики — «закон обратного отношения между объемом и содержанием понятия». Философские категории, т.е. понятия типа «бытие», «количество» и т.п., являются понятиями с предельно широким объемом, а значит, и предельно бедным содержанием.

<sup>2</sup> Например, человек за свою жизнь проходит разные стадии развития, сначала он — ребенок, потом — зрелый человек, затем — старец. Становясь взрослым, он утрачивает свойства ребенка, приобретая взамен иные свойства. А значит, он, будучи взрослым, уже не тождествен себе как ребенку. Но, с другой стороны, это все тот же человек и потому является самоидентичным себе.

404

*Философия природы.* Поскольку Природа есть инобытие Абсолютной идеи, то Природе, по Гегелю, свойственны те же общие законы, что и Абсолютной идее. Поэтому философия природы строится по тому же принципу триад и состоит из механики, физики и органики. В механике Гегель рассматривает понятия пространства, времени, материи, движения и т.д., в физике — понятия теплоты, звука, стихии и т.д., а в органике — понятия геологической и растительной природы, организма и т.д.

Философия природы — наименее удачный раздел философии Гегеля. Она мало и довольно плохо разработана, многие ее идеи не принимались даже последовательными гегельянами.

*Философия духа.* Философия Духа — наиболее интересный раздел философии Гегеля, оказавший особое влияние на дальнейшее развитие философии и, в частности, философии культуры.

Гегель трактует Дух как Абсолютную идею, вернувшуюся к себе после пребывания в своем инобытии, в плену материальности, т.е. в Природе. Тем самым Дух оказывается высшим этапом развития Абсолюта, он есть синтез Абсолютной идеи и Природы. И поскольку именно в Духе Абсолют осознает себя (хотя и не сразу), то Дух есть одновременно и конечный, и начальный этап развития, проходящего по замкнутому кругу (схема 134).

Так же, как и ранее, Дух и, соответственно, учение о нем составляет триаду, в данном случае это:

Дух	Субъективный дух
	Объективный дух
	Абсолютный дух

Каждый из членов этой триады, в свою очередь, есть триада и т.д. (схема 142).

Субъективный дух в своем развитии проходит стадии:

Субъективный дух	Антропология
	Феноменология
	Психология

Дух характеризуется Гегелем как Абсолютная идея, *уже вернувшаяся к себе*, только начиная со стадии самосознания в феноменологии (II. 1 на схеме 142).

На конечной стадии развития Субъективного духа рождается свобода, или свободный дух (III.3 на схеме 142), деятельность которого проявляется в развёртывании Объективного и Абсолютного духа.

405

Объективный дух проходит стадии:

Объективный дух	Право
	Моральность
	Нравственность

Развитие Объективного духа увенчивается появлением государства (Б.Ш.3 на схеме 142).

Здесь мы уже имеем дело с появлением истории, и это, наконец, действительное развитие, совершающееся во времени. История, по словам Гегеля, есть «суждение о мире». И поскольку человеческая история понимается им как «самораскрытие Духа во времени», то мировая история трактуется как имеющая свой «разумный план», как реализация замысла, которым обладает Мировой разум. Поэтому все то, что кажется нам злом (преступления, войны, революции и т.д.), на самом деле оказывается всего лишь преходящим, хотя и необходимым на какой-то стадии развития, моментом<sup>1</sup>. Отсюда знаменитый тезис Гегеля, сформулированный им в «Философии права»: **«Все действительное разумно, все разумное — действительно».**

Движение мировой человеческой истории трактуется им как процесс увеличения свободы и рост

разумности. История проходит три стадии развития.

История	Восточное общество <i>(все являются рабами)</i>
	Греко-римский мир <i>(отдельные индивиды обретают свободу)</i>
	Германо-христианский мир <i>(все свободны)</i>

Реализовавшись в истории как *свобода*, Абсолютная идея на стадии Абсолютного духа теперь возвращается к себе в процессе *самопознания*, открываясь себе в очередной триаде.

Абсолютный дух	Искусство
	Религия
	Философия

В искусстве Абсолют познает себя через чувственное созерцание (эстетику), в религии — через представления веры, а в философии —

<sup>1</sup> Аналогичная идея была еще у стоиков, это так называемый «космологический» аргумент. См. табл. 27.  
406

через чистое понятие. И на этой стадии Абсолют полностью постигает свою собственную сущность — круг развития замыкается (схема 134).

**Таблица 85. Основные этапы развития мировой истории, искусства, религии и философии**

<i>Мировая история</i>	<i>История искусства</i>	<i>История религии</i>	<i>История философии</i>
Восточное общество	Восточное искусство	Восточная религия	
Греко-римское общество	Классическое искусство	Греческая религия	Античная греческая философия
Германо-христианское общество	Романтическое искусство	Христианская религия	Средневековая христианская философия Современная германская философия

*Абсолют и Бог.* Абсолют оказывается у Гегеля источником и творцом всего существующего, и в этом смысле он близок к понятию христианского Бога-Отца. Но в отличие от Него Абсолют изначально (на стадиях Абсолютной идеи и Природы) не является личностью, не обладает волей и сознанием, все это он обретает только в человеке (на стадии Духа). Первоначальная же деятельность Абсолюта не является свободной, она протекает по внутренне присущим ему законам, т.е. детерминирована (необходима). Поэтому только благодаря человеческой деятельности в длительном процессе развития человеческого духа, высшее проявление которого Гегель усматривает в развитии философии, Абсолют осознает свою собственную сущность (и обретает свободу). Человеку же философия позволяет подняться над уровнем обыденного сознания и встать на точку зрения самого Абсолюта.

*Судьба учения.* Уже при жизни Гегеля слава его достигла мирового уровня, а его философское учение в Германии почти до конца XIX в. было доминирующим. Однако вскоре после смерти Гегеля его последователи (гегельянцы) раскололись на несколько направлений. Часть из них стремилась в первую очередь к сохранению системы Гегеля (ортодоксальное гегельянство), другие — к развитию системы (старогегельянство), третьи — к развитию его метода, т.е. диалектики (младогегельянство); к последнему течению принадлежал Маркс. В конце XIX — начале XX вв. появилось неогегельянство, отдельные идеи которого повлияли на становление экзистенциализма.

407

**Схема 142. Философия Духа: структурные элементы**

А. СУБЪЕКТИВНЫЙ ДУХ	I. Антропология	1. Природная душа 2. Чувствующая душа 3. Действительная душа
	II. Феноменология	1. Сознание 2. Самосознание 3. Разум
	III. Психология	1. Теоретический дух 2. Практический дух 3. Свободный дух
Б. ОБЪЕКТИВНЫЙ ДУХ	I. Право	1. Собственность 2. Договор 3. Право против нарушения права
	II. Мораль	1. Умысел и вина 2. Намерение и благо 3. Добро и зло
	III. Нравственность	1. Семья 2. Гражданское общество 3. Государство
С. АБСОЛЮТНЫЙ ДУХ	I. Искусство II. Религия III. Философия	(далее см. по табл. 85)

408

### Схема 143. Гегель: истоки и влияние

Античная и средневековая философия

Немецкая классическая философия

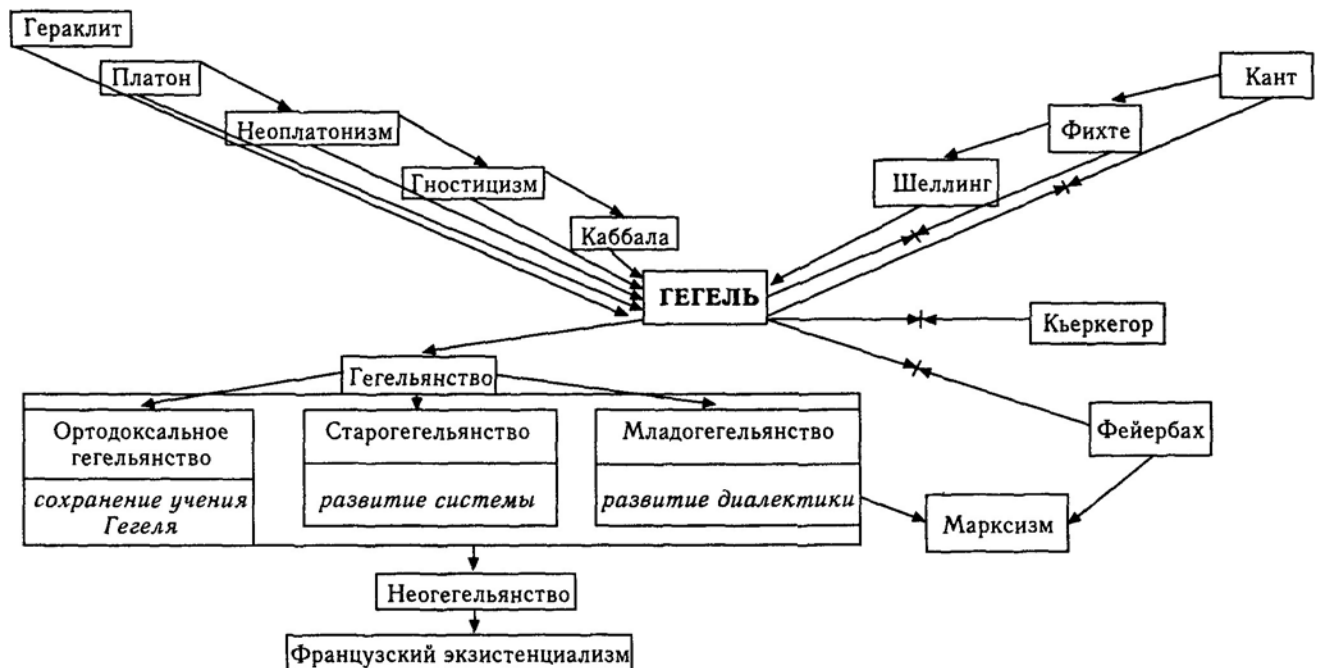

409

## 16.5. Фейербах (Feuerbach)

**Биографические сведения.** Людвиг Андреас Фейербах (1804—1872)— немецкий философ. Родился в Баварии в семье известного юриста. Окончив гимназию, поступил на теологический факультет Гейдельбергского университета, затем переехал в Берлин, где слушал лекции Гегеля, оказавшие на него большое влияние. После окончания Берлинского университета в 1828 г. защитил в Эрлангенском университете диссертацию, написанную в духе гегельянства; затем преподавал в Эрлангенском университете. В 1830 г. анонимно опубликовал книгу «Мысли о смерти и бессмертии», где отрицал идею бессмертия индивидуальной человеческой души, допуская только бессмертие человеческого рода. Книга была конфискована, и, после того как стало известно, кто ее автор, Фейербаха лишили права преподавания. После женитьбы в 1836 г. Фейербах практически безвыездно жил в деревне, где находилась небольшая

фарфоровая фабрика, частично принадлежавшая его жене. В 1859 г. фабрика обанкротилась, и последние годы жизни Фейербах провел в большой нужде.

**Основные труды.** «К критике философии Гегеля» (1839), «Сущность христианства» (1841), «Основные положения философии будущего» (1843).

**Философские воззрения. Основные периоды развития.** В своей философской эволюции Фейербах прошел путь от объективного идеализма (гегельянства) к материализму (механистического толка).

**Критика религии и объективного идеализма.** Важнейшее место в философии Фейербаха занимает анализ и критика религии. Он отмечал, что религия играет важную роль в человеческой истории и ее нельзя просто отбросить, но можно преодолеть, разобравшись в ее происхождении и сущности. Фейербаха показал, что возникновение религии связано не только и не столько с невежеством людей (на чем делали акцент просветители), но и с самой «природой человека» и условиями его жизни. Бессилие человека по отношению к неподвластным его воле природным стихиям приводит к тому, что человек ищет утешение в создаваемых им самим фантазиях. Так рождаются образы богов, соответствующие мыслям, и намерениям человека. Тайна религии, с точки зрения Фейербаха, заключается в том, что человек «объективирует свою сущность», и эта объективированная сущность превращается в субъект, в личность, т.е. в Бога. Тем самым в религии «человек раздваивается в самом себе: он противопоставляет себе Бога как нечто противоположное ему. Бог есть не то, что человек, а человек не то, что Бог: Бог — бесконечное, человек — конечное существо; Бог совершенен,

410

человек несовершенен; Бог вечен, человек смертен; Бог всемогущ, человек бессилен; Бог свят, человек греховен. Бог и человек составляют крайности»<sup>1</sup>. Религия ложна в том смысле, что свою собственную человеческую сущность человек воспринимает как чужую — божественную. Но религия истинна в том смысле, что, обращаясь к Богу, человек тем самым обращается к своей собственной сущности. Отвергая религиозный культ, Фейербах противопоставляет ему культ человека: «человек человеку Бог» (*homo homini deus est*).

Придя к выводу о родстве религии и философского идеализма, Фейербах выступил с критикой последнего в самой совершенной и последовательной форме, которой в это время являлась философия Гегеля. Отрицая тождество бытия и мышления, Фейербах нанес главный удар по фундаментальному и исходному тезису гегелевской философии. Отказываясь от гегелевской философии в целом, он отказался и от гегелевской диалектики.

**Антропологический материализм.** Фейербах — материалист, с его точки зрения, философия должна начинаться с признания реальности бытия как такового, т.е. природы или материи. Природа является бесконечной в пространстве и времени; нет ничего существующего вне пространства и времени, но нет также и пространства и времени вне природы<sup>2</sup>. В центре внимания Фейербаха находится человек. Поэтому его учение получило название **антропологический материализм**. Человек рассматривается как психофизиологическое существо, являющееся и материальным, и разумным. Его сущность составляет разум, воля и сердце (чувство). Причем в различные исторические эпохи и в различных культурах эта сущность остается одной и той же.

**Этические и социально-политические воззрения.** Движущей силой человеческой деятельности является стремление к счастью. Но человек не может быть счастлив вне человечества и вообще существовать вне человечества, поэтому стремление к собственному счастью заставляет человека выйти за рамки эгоизма и заботиться о счастье всего человечества.

**Судьба учения.** Идеи Фейербаха способствовали развитию материализма и атеизма. Особенно значительно было его влияние на классический марксизм и на целую плеяду русских философов — как марксистов, так и не марксистов (схема 144).

<sup>1</sup> Цит. по: Антология мировой философии: В 4 т. М.: Мысль, 1969—1972. Т. 3 С. 445—446.

<sup>2</sup> Тем самым Фейербах выступает против кантовского понимания пространства и времени как априорных форм познания, но так же и против ньютоновского абсолютного пространства и времени.

411

### Схема 144. Фейербах: истоки и влияние



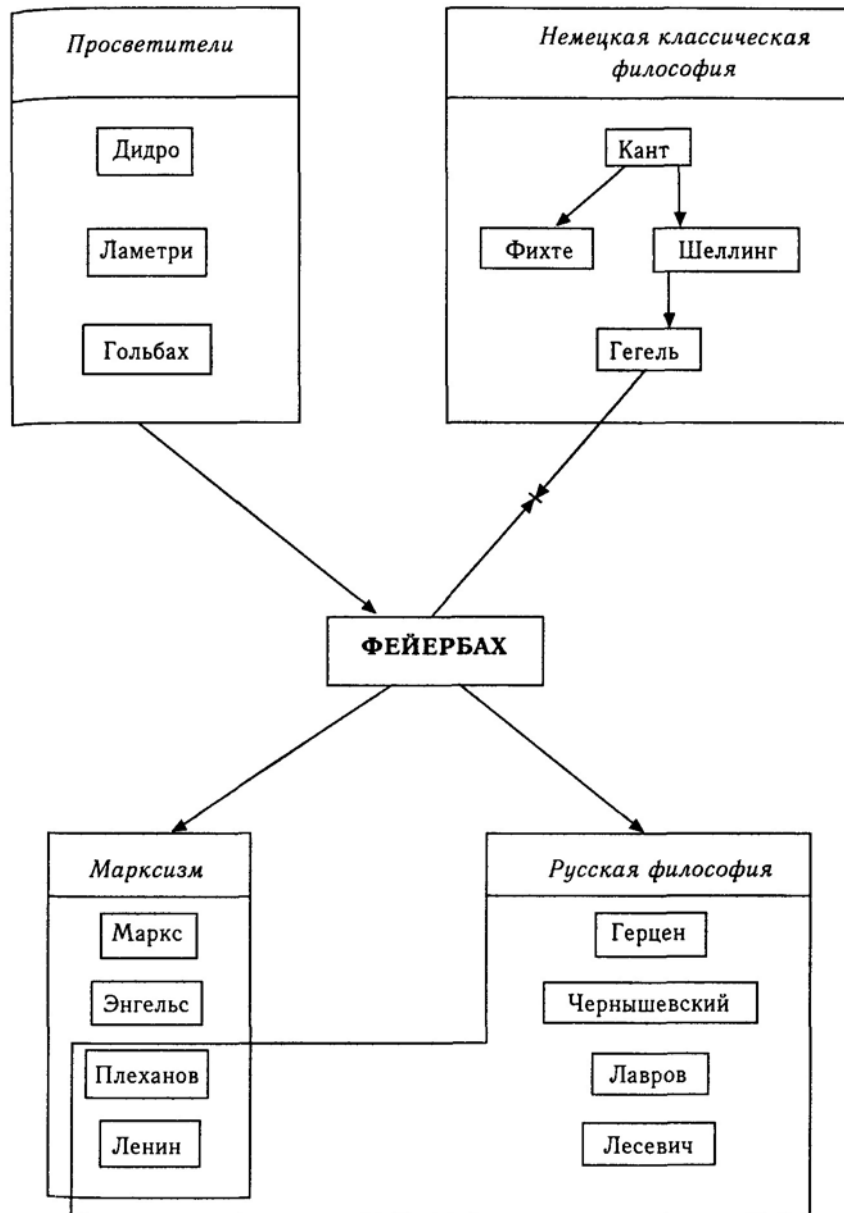

412

## Литература

### Первоисточники

Антология мировой философии: В 4 т. М., 1969—1972. Т. 3.

*Гегель Г.Ф.В.* Феноменология духа.

*Кант И.* Прологомены // Сочинения: В 6 т. М., 1963—1966. Т. 4.

*Фихте ИГ.* О назначении ученого. М., 1935.

*Шеллинг Ф.В.* Сочинения. М., 1998.

*Фейербах Л.* Сущность христианства // Фейербах Л. Избранные философские произведения: В 2 т. М., 1965. Т. 2.

### Учебники

Немецкая классическая философия. М., 1986.

Краткий очерк истории философии / Под ред. М.Т. Иовчук и др. М., 1967.

*Реале Дж., Антисери Д.* Западная философия от истоков до наших дней СПб., 1994—1997. Т. 4.

### Справочники

Новая философская энциклопедия: В 4 т. М., 2000—2001.

Христианство. Энциклопедический словарь: В 3 т. М., 1993—1995.

## Монографии

Асмус В.Ф. Иммануил Кант. М., 1973.

Быховский Б.Э. Фейербах. М., 1967.

Гайденок П.П. Парадоксы свободы в учении Фихте. М., 1990.

Гулыга А.В. Гегель. М., 1970.

Гулыга А.В. Шеллинг. М., 1995.

## Часть IV. СОВРЕМЕННАЯ ФИЛОСОФИЯ (XIX-XX вв.)

### Раздел 9. ОБЩИЕ ПРОБЛЕМЫ СОВРЕМЕННОЙ ЗАПАДНОЙ ФИЛОСОФИИ

## Глава 17. ХАРАКТЕРИСТИКА СОВРЕМЕННОЙ ФИЛОСОФИИ

### 17.1. Регионы и хронологические рамки

Философию XIX—XXI вв. принято называть «современной философией».

Классификация мировой философии по периодам и регионам ее развития составляет довольно значительную проблему из-за неравномерного развития философии и культуры в целом у разных народов и в разных районах Земли.

Как уже отмечалось, что если период Древнего мира примерно совпадает для Запада и Востока, то эпоха Средневековья имеет для мусульманского и буддийского мира совершенно иные хронологические рамки (схема 45), нежели для христианского. Об окончании эпохи Средневековья для стран буддийского и мусульманского мира можно говорить лишь начиная с зарождения в них культуры Нового времени<sup>1</sup>, что фиксируется не с XVII в., как в христианском мире, а только со второй половины XIX в.

Начиная с этой последней даты характеристика «современной философии» (традиционная для западной философии XIX—XX вв.) может быть отнесена и к философским учениям этих двух регионов Востока. Тем самым хронологические рамки «современной философии» формально опять совпадают для всех основных регионов ее развития. При этом необходимо подчеркнуть еще два весьма существенных обстоятельства.

<sup>1</sup> Интересно отметить, что зарождение культуры Нового времени в нехристианском мире произошло не в результате саморазвития этих цивилизаций, а под влиянием «извне» — в результате их столкновения и борьбы со странами европейской цивилизации.

416

Во-первых, начиная с эпохи Возрождения географические рамки «христианского мира» значительно расширились за пределы Европы<sup>2</sup>. Рассматривая общий ход развития мировой культуры, существенный для анализа философии в Новое время, необходимо отметить в первую очередь, что в XVIII—XIX вв. европейская культура стала доминирующей в Северной Америке. А это потребовало перехода от термина «культура христианского мира» к термину «культура региона европейской культуры» и, соответственно, от термина «философия христианского мира» — к термину «философия региона европейской культуры». Причем синонимом последней опять стал термин «западная философия» (схема 145), а всю противостоящую ей философию мусульманского и буддийского мира принято объединять под названием «восточная философия».

Во-вторых, в восточной философии XIX в. не фиксируется рождение принципиально новых учений или кардинального изменения в каких-либо прежних (в Индии продолжается развитие ортодоксальных школ и особенно веданты, а из неортодоксальных — джайнизма; в Китае — развитие неоконфуцианства, даосизма и чань-буддизма, в Тибете — тантризма, в Японии дзен-буддизма, в мусульманском мире — калама и суфизма и т.д.). В это же время имели место и попытки синтеза различных восточных учений. Принципиально новым явлением для этих регионов стало проникновение в них в XX в. философских учений Запада.

В силу социально-политических причин (и в частности, появления там коммунистических и социалистических партий) особое распространение в ряде регионов получил марксизм и неомарксизм (в Китае после победы «социалистической революции» одна из разновидностей неомарксизма вообще обрела статус «официальной философии»). Можно также отметить влияние учения Л.Н. Толстого «о непротавлении злу насилием» на теорию и практику политической деятельности М.К. Ганди в Индии. Кроме того, во второй половине XX в. некоторые «восточные» философы попытались создать синкретические философские учения, учитывающие проблематику, подходы и достижения как восточной, так и западной философии. Но в основном такие попытки совершались теми, кто получил образование в западных университетах (например, учение японского философа Нисиды Китаро (1870—1945), который пытался осуществить синтез конфуцианства, буддизма и западной философии).

417

**Схема 145. Общее развитие мировой философии: хронологические рамки**

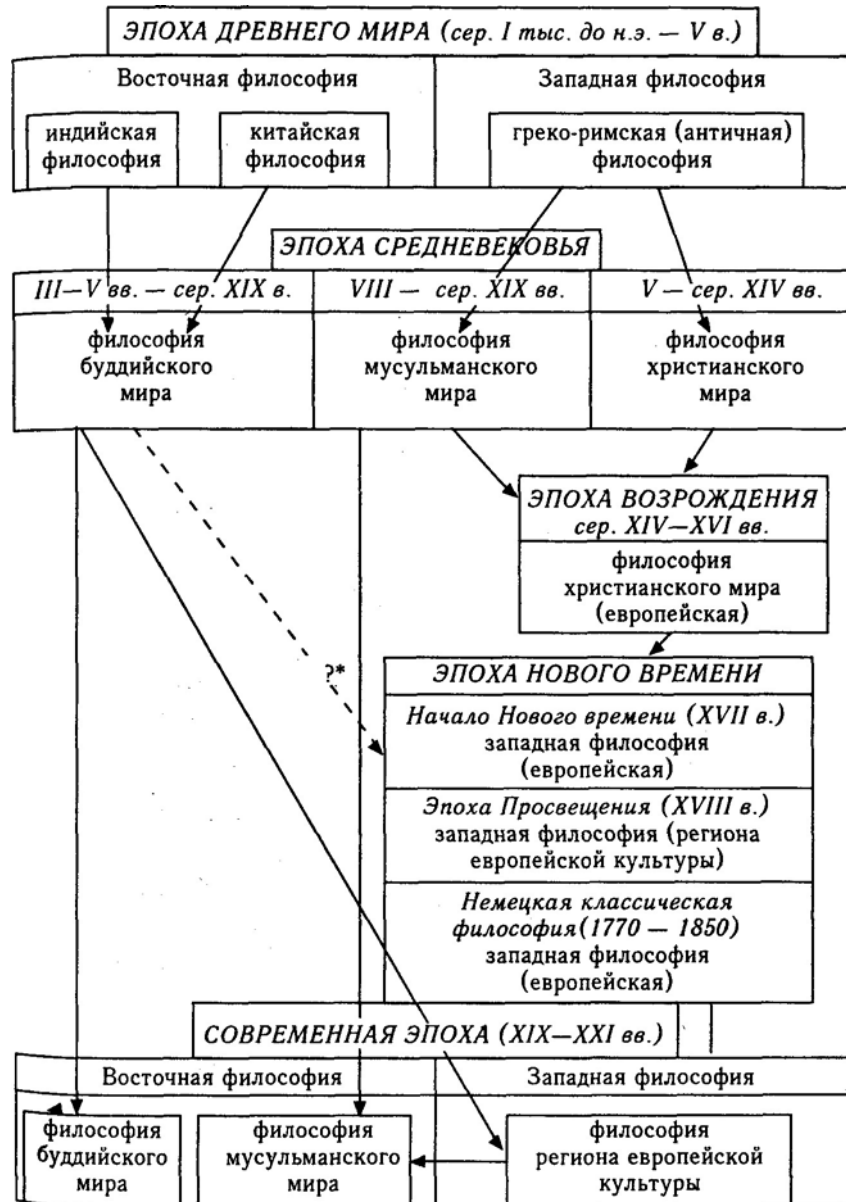

\* Пунктирная линия в данном случае означает, что это влияние прослеживается, но не может быть доказано. 418

Гораздо большее влияние оказала философия Востока на современную западную философию (схема 145): начало этого влияния прослеживается начиная с XVII—XVIII вв., но особенно значительным оно стало в XIX—XX вв. Так, в начале XIX в. можно отметить прямое влияние индийских упанишад на Шопенгауэра, во второй половине XIX в. — влияние буддизма и конфуцианства на Толстого, кроме того, в это время возникает такое мистическое направление, как теософия Блаватской, полностью построенное на индийско-тибетских учениях. А начиная с конца XIX в. и на протяжении всего XX в. наблюдается общее влияние веданты, йоги, буддизма и дзен-буддизма на такие течения западной философии, как философия жизни, прагматизм, экзистенциализм, психоаналитическая философия (особенно на Юнга и его последователей), феноменология, а также постструктурализм и постмодернизм.

**17.2. Общая характеристика западной философии**

Современной западной философией принято называть философию, которая возникла после немецкой классической философии и в значительной степени развивалась на ее базе. Она включает несколько десятков различных течений и направлений, различающихся по количеству приверженцев, характеру поставленных задач и способам их решения. Важнейшие течения и школы с примерными хронологическими рамками представлены на схеме 146, а взаимосвязи между школами — на схеме 147.

Изложение данного материала в учебнике по истории философии можно построить следующим образом: Во-первых, можно создать общую классификацию всех школ и направлений и излагать материал в соответствии с этой классификацией. Однако на сегодняшний день такой общепринятой классификации не существует, а ее создание представляет определенные трудности. Так, некоторые школы и течения

группируются по «генетическому признаку», например, «структурализм -> постструктурализм -> постмодернизм» или «феноменология -> экзистенциализм -> герменевтика» (схема 147), другие можно поделить по основному объекту исследования, третьи — по методам и т.д. Но приемлемая классификация при этом не складывается.

419

Во-вторых, можно следовать принципу историзма и располагать материал в соответствии со временем (или хотя бы периодом<sup>1</sup>) возникновения соответствующих школ и учений. Но целый ряд течений (например, философия жизни, позитивизм и т.д.) существовали на протяжении всего или почти всего указанного периода и прошли при этом ряд этапов развития; поэтому такой способ изложения привел бы к разрыву в их изложении.

В-третьих, можно излагать материал по отдельным школам, прослеживая их внутренний генезис. Учитывая, что на экзамене обычно ставится вопрос именно о школах, в данном учебнике избран последний метод. Но при этом сами школы располагаются с максимальным учетом как времени их возникновения, так и их идейной близости друг к другу.

**Таблица 86. Основные периоды современной западной философии**

<i>Период</i>	<i>Годы</i>	<i>Основные события</i>
Первый «антропоцентрический»	1830 — 1865	Продолжается развитие немецкой классической философии (Шеллинг, Гегель, Фейербах) примерно до 1850 г.; зарождение, расцвет и угасание старогегельянства; зарождение, расцвет и угасание младогегельянства; зарождение, расцвет и угасание классического позитивизма (1830 — конец XIX в.); зарождение философии жизни (Шопенгауэр — ок. 1818 г.); зарождение классического марксизма; философия Кьеркегора (1842—1855)
Второй когнитивный	1865 — 1920	Зарождение, расцвет и угасание неокантианства (1865—1920); зарождение, расцвет и угасание эмпириокритицизма (махизма);

<sup>1</sup> Но это упирается в проблему периодизации современной философии, одна из возможных периодизаций представлена в табл. 86.

420

**Окончание таблицы 86**

<i>Период</i>	<i>Годы</i>	<i>Основные события</i>
		зарождение неопозитивизма (логического позитивизма); зарождение прагматизма; зарождение марксизма-ленинизма; расцвет философии жизни (Ницше, Бергсон, Дильтей, Шпенглер); зарождение феноменологии (Гуссерль); зарождение и начало расцвета психоаналитической философии (Фрейд, Юнг); развитие герменевтики (Дильтей); зарождение неотомизма

Третий лингвистический	1920—1970	расцвет и угасание неопозитивизма (логического позитивизма); расцвет и угасание прагматизма; расцвет марксизма-ленинизма; развитие неотомизма; развитие и угасание философии жизни (Бергсон); зарождение, расцвет и угасание экзистенциализма; развитие феноменологии (Гуссерль, Хайдеггер, Сартр); развитие и расцвет герменевтики (Хайдеггер, Гадамер); зарождение, расцвет и угасание структурализма; зарождение и расцвет постструктурализма; зарождение постмодернизма
Четвертый постмодерн	1970 — настоящее время	Угасание марксизма и марксизма-ленинизма; развитие психоаналитической философии; развитие феноменологии; расцвет герменевтики; зарождение и расцвет постпозитивизма (лингвистической философии; аналитической философии); расцвет и угасание постструктурализма; расцвет и угасание постмодернизма

421

**Схема 146. Современная западная философия: хронологические рамки**

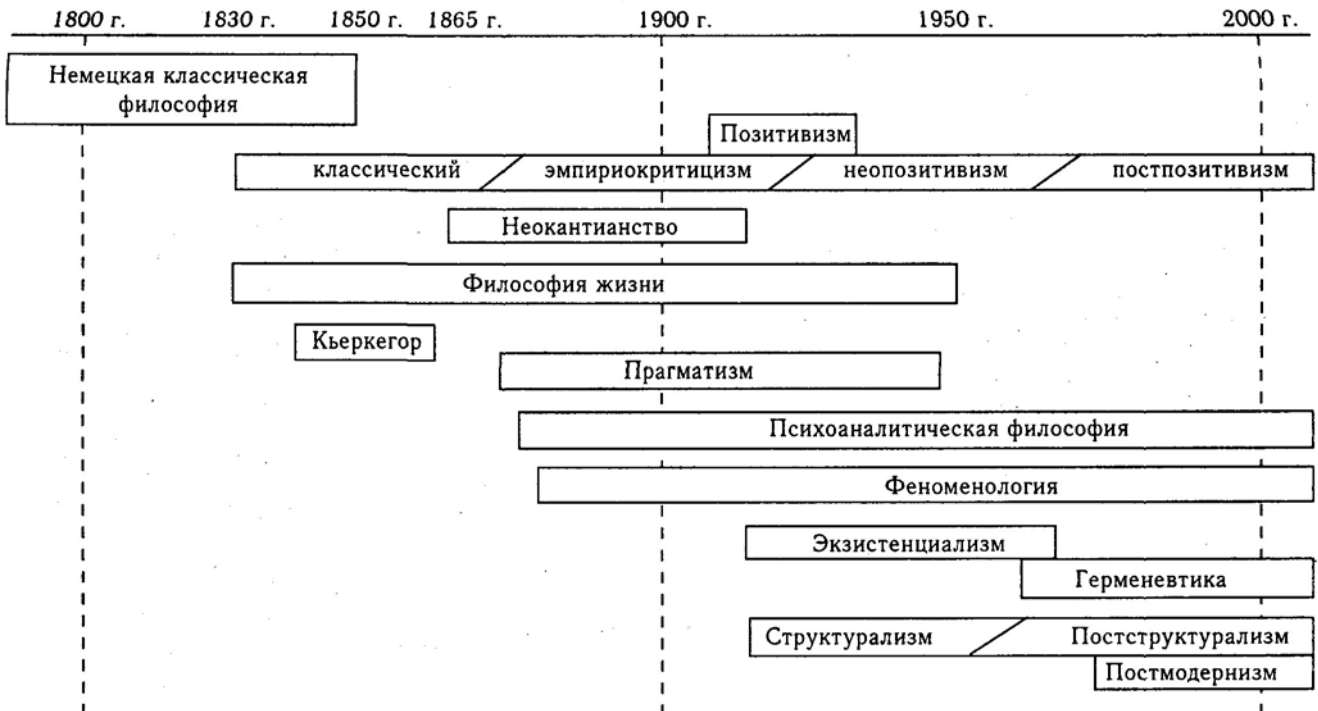

422

**Схема 147. Современная западная философия: генезис и взаимосвязи**

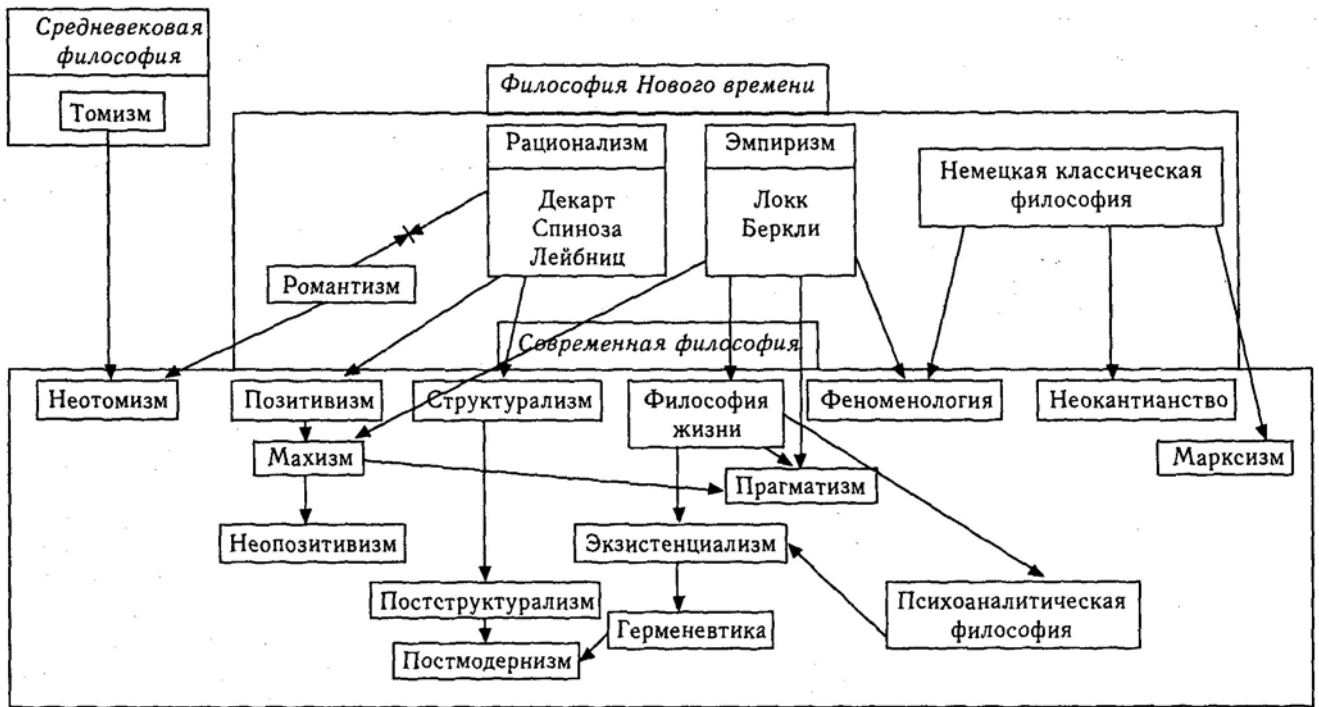

## Глава 18. ИСТОКИ И ОСОБЕННОСТИ СОВРЕМЕННОЙ ЗАПАДНОЙ ФИЛОСОФИИ

### 18.1. Истоки современной западной философии

Очевидно, что современная западная философия выросла на базе предшествующей философии, но, пожалуй, только неосхоластика, и прежде всего **неотомизм** (единственное в рамках неосхоластики значимое течение конца XIX—XX вв.), является непосредственным продолжением средневековой философии. Даже само возрождение схоластики в XIX в. было тесно связано с новациями Нового времени, а именно проходило в русле романтической реакции на его рационализм<sup>1</sup>, впитало в себя ряд идей немецкой классической философии и т.д.

Подавляющее же большинство других современных учений возникло скорее на фундаменте предшествующих учений Нового времени, т.е. начала Нового времени и эпохи Просвещения, а также немецкой классической философии. При этом некоторые течения современной философии представляют собой прямое развитие отдельных учений немецкой классической философии<sup>2</sup> (неокантианство, неогегельянство, марксизм и т.д.), другие же так или иначе «преодолевают» ее в самых различных аспектах (философия жизни, экзистенциализм, прагматизм, постмодернизм и т.д.).

Причем каждое современное учение, воспользовавшись рядом идей и достижений немецкой классической философии и развивая ее отдельные стороны и идеи, в то же время отвергает другие ее идеи. По ряду важнейших параметров такие современные учения можно оценить как «отрицание» немецкой классической философии, а иногда и всей философии Нового времени в целом. Так, иррационализм, получивший широкое распространение в современной философии (в философии жизни, экзистенциализме, постмодернизме и т.д.), безусловно, можно оценить как «отрицание» всего предшествующего рационализма.

<sup>1</sup> Возник в эпоху начала Нового времени и получил последовательное развитие в эпоху Просвещения, затем в немецкой классической философии и достиг своей крайней, в некотором смысле, формы в классическом позитивизме в середине XIX в.

<sup>2</sup> См. схему 148.

### Схема 148. Развитие идей немецкой классической философии в современной философии

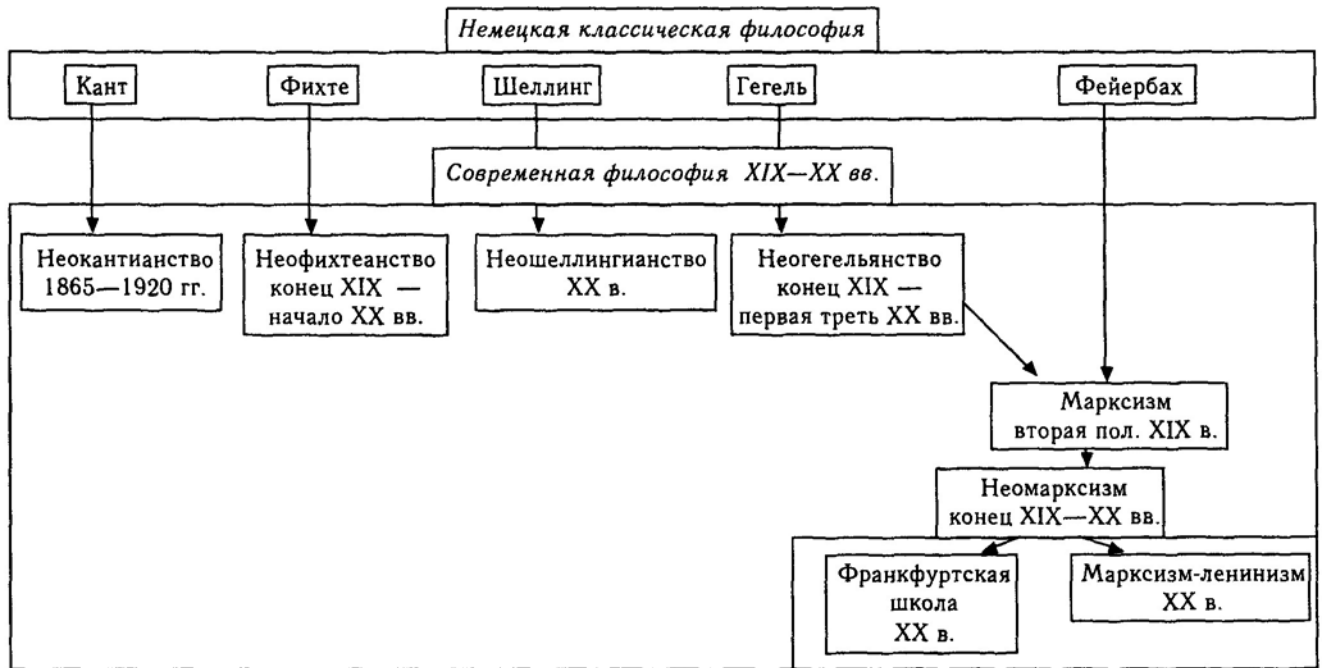

425

## 18.2. Характерные особенности современной философии

К числу наиболее существенных признаков современной философии можно отнести следующие:

- «практицизм» — направленность на реальную жизнь (индивидуальную и социальную, материальную и духовную);
- «эволюционизм» — широкое распространение идеи эволюции природы, общества и человеческого познания;
- «релятивизм» — идея относительности всякого имеющегося (на данный момент времени) человеческого знания;
- «сциентизм» — тесная взаимосвязь с другими науками и прежде всего с естествознанием, а из гуманитарных наук — с психологией, логикой и лингвистикой;
- «рационализм» и «иррационализм» — обострившаяся борьба этих направлений.

### Практицизм

Во второй половине XIX — начале XX вв. особенно распространенными были идеалистические учения, крайне абстрактные и оторванные как от практической жизни, так и от естественных наук. Именно такие учения (и прежде всего — гегельянство) в основном преподавались в европейских и североамериканских университетах. Возникновение целого ряда новых течений в философии представляло собой попытку преодолеть этот «схоластический» характер философии. Позитивизм, марксизм, прагматизм, философия жизни, экзистенциализм и т.д. — каждый по-своему попытался изменить эту ситуацию, обращаясь к реальной человеческой жизни.

Позитивизм (классического периода и эмпириокритицизм), прагматизм и марксизм центром внимания сделали опыт и практику, провозглашая их основой и целью познания. При этом они, с одной стороны, продолжали развитие идей эмпиризма, некоторые были заложены еще в философии XVII—XVIII вв. (Фр. Бэкон, Локк, Беркли, Дидро и т.д.), а с другой — переосмыслили само понятие опыта и практики. Марксизм обратился прежде всего к всемирно-историческому опыту человечества, тогда как другие философские школы — каждая по-своему — сделали акцент на индивидуальном или intersubъективном опыте и человеческих переживаниях.

426

**Таблица 87. Основные объекты исследования в современной философии**

<i>Течение в философии</i>	<i>Основной объект исследования</i>
Философия жизни; философия Кьеркегора; экзистенциализм; философская антропология	Индивидуальная человеческая жизнь со всеми ее страстями, переживаниями, целями и идеалами

Психоаналитическая философия; постструктурализм; постмодернизм	Человеческая психика и бессознательное в ней, отношение между сознательным (рациональным) и бессознательным (иррациональным)
Феноменология; логический позитивизм; лингвистическая философия; аналитическая философия; структурализм; герменевтика	Человеческое сознание, открывающееся нам прежде всего через язык и сам язык как таковой
Классический позитивизм; эмпириокритицизм; прагматизм; неокантианство	Человеческий опыт (субъективный и интерсубъективный) и методология научного познания, вырастающая на базе опыта
Марксизм	Всемирно-исторический опыт человечества (практика) и законы общественного развития

Идущий от философии XVIII в. тезис о безграничной мощи человеческого разума в XIX в. лег в основу идеологии сциентизма, с его убеждением о том, что все основные социальные проблемы могут быть решены благодаря развитию науки. Поэтому не удивительно, что для позитивизма, прагматизма, неокантианства, феноменологии и т.д. главной задачей стала выработка новой методологии научного познания. Тогда как марксизм, предложив свою методологию научного познания, поставил основной целью само изменение социальной жизни<sup>1</sup> в соответствии с открытыми законами ее развития.

<sup>1</sup> «Все предшествующие философы только по-разному объясняли мир, тогда как дело состоит в том, чтобы изменить его», — писал К. Маркс в работе «Тезисы о Фейрбахе». Тезис 11.

427

### Эволюционизм и время

Со второй половины XIX в. общепризнанной в науке, философии и культуре в целом стала идея развития (эволюции<sup>2</sup>) природы и человека.

Разумеется, идея развития и раньше обсуждалась в философии. Достаточно вспомнить учения Анаксимандра, Эмпедокла, Гераклита, стоиков и т.д., но в античной философии если и допускалось развитие бытия, то само оно трактовалось как развитие по замкнутому кругу (см., например, схемы 20 и 21). Концепция исторического линейного развития общества, по-видимому, впервые появилась у Августина (см. табл. 37). Но у него это: во-первых, развитие «от и до»<sup>2</sup>, т.е. имеющее начало и конец, во-вторых, совершающееся по воле Бога, а не по «естественным законам», и, в-третьих, периоды в жизни общества, которые Августин выделяет, это скорее периоды не развития, а существования, поскольку внутри них нет никаких принципиальных изменений в социальной жизни. Так, современный период (между первым и вторым пришествием Христа) есть, в сущности, просто ожидание второго пришествия. И никакие человеческие действия (индивидуальные или социальные) не могут ни сократить, ни увеличить этот период.

В XVII—XVIII вв. идея развития начинает проникать в европейскую философию. Так, Декарт в своей «теории вихрей» предложил механистическую гипотезу, объясняющую формирование современной природы, а Лейбниц в монадологии — гипотезу об эволюционном развитии монад (т.е. по сути дела — сознания). Но наибольшее распространение и значение имела идея об историческом развитии человечества от стадии «естественного состояния» до «гражданского общества».

Однако насколько европейскому сознанию, находящемуся под влиянием библейской картины мира, была в целом чужда идея развития, можно судить, например, по тому, что, когда в XVIII в. были обнаружены останки различных ископаемых животных (типа динозавров) и началось их изучение, эти животные были охарактеризованы как «допотопные», т.е. как те, которые жили до Всемирного потопа и которых Ной не взял с собой в ковчег. Поэтому утверждение и широкое распростра-

<sup>1</sup> В марксистской традиции принято было противопоставлять эволюцию как постепенное, без качественных скачков развитие и революцию — как быстрое «скачкообразное» развитие, т.е. переход от старого качества к новому. Но в данном учебнике понятие «эволюция» понимается более широко — прогрессивное развитие вне зависимости от того, каким путем оно совершается.

<sup>2</sup> От сотворения мира или, соответственно, человека и до Страшного суда.

428

нение идеи эволюции в XIX в. действительно стало революционным преобразованием в философии, науке и культуре в целом.

Получившая философское обоснование в учениях Фихте и Шеллинга и последовательную разработку в



философии Гегеля<sup>2</sup>, концепция эволюционного развития обрела твердое обоснование в естествознании второй половины XIX—XX вв.: в биологии (эволюционная теория Дарвина), в геологии (от концепции формирования различных слоев Земли и до учения о планетарной эволюции Вернадского), астрономии (от концепции тепловой смерти Вселенной до теории Большого взрыва) и других науках. В марксизме произошло соединение концепций развития по замкнутому кругу и линейного развития, что породило учение о спиралевидном развитии (схема 149).

### Схема 149. Концепции развития

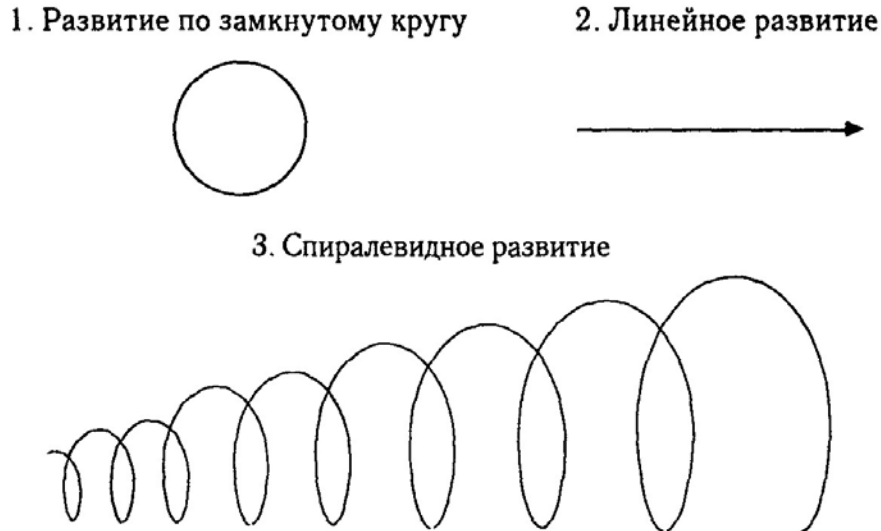

Поскольку само понятие эволюции, или прогрессивного развития, предполагает изменение *во времени*, то это последнее понятие стало привлекать особое внимание. Кантовский тезис о том, что время — это априорная форма чувственного созерцания, был в основном отвергнут,

<sup>1</sup> Хотя у Гегеля развитие в целом и совершается по «замкнутому кругу», но последовательное и всестороннее применение идеи развития, совершающегося по определенным законам, оказало значительное влияние на утверждение самой идеи эволюции в европейской культуре XIX в.

429

хотя и породил дифференциацию понятий объективного и субъективного времени и исследования в области последнего. В целом относительно времени в настоящий момент существуют следующие понятия (схема 150).

### Схема 150. Понятия времени



Важнейшие новации в понимании объективного физического времени имели место в естествознании и были связаны с преодолением ньютоновской дифференциации относительного и абсолютного времени и отказом от его учения об абсолютном времени. Это произошло в первую очередь благодаря разработке теории относительности Эйнштейна, в которой утверждалась принципиальная взаимосвязь пространства и времени<sup>1</sup> и их связь с материей (массой)<sup>2</sup> и движением, а также возможность относительного замедления времени при скоростях, близких к скорости света («парадокс близнецов»<sup>3</sup>).

В области социальных наук важнейшей новацией стало понятие *объективного исторического времени*, и именно оно стало рассматриваться как основа истории, культуры и человеческого бытия в целом, т.е. социальная реальность стала описываться как историческая. Свое

<sup>1</sup> По Эйнштейну, пространство-время представляет собой четырехмерную характеристику бытия.

<sup>2</sup> По Эйнштейну, в присутствии масс тяготения пространство изгибается, а время замедляется.

<sup>3</sup> Суть «парадокса близнецов» состоит в следующем. Предположим, на Земле живут два брата-близнеца, родившиеся с интервалом в несколько минут. Один из них избрал профессию садовника, а другой стал космонавтом. Когда им обоим было по 30 лет, космонавт отправился в полет к звездам, протекавший со

скоростью, близкой к скорости света. На Земле прошло 40 лет, брату-садовнику исполнилось уже 70, возвращается космический корабль, и оттуда выходит брат-космонавт, которому всего 35 лет. Это замедление времени рассчитывается по особой формуле «лоренцевского сокращения»:

$$T = \frac{t'}{\sqrt{1 - \frac{v^2}{c^2}}}$$

430

подтверждение эта тенденция получила в развитии всеобщей истории как научной дисциплины, в археологии<sup>1</sup>, этнографии (изучавшей первобытные племена), в интересе к истории науки (в частности, в позитивизме) и истории культуры (что способствовало появлению культурологии) и т.д.

В философии историческое время стало одним из базовых понятий в философии жизни (например, в учении о «вечном круговороте» Ницше, в учении о «творческой эволюции» Бергсона, в учении о развитии локальных культур как организмов у Шпенглера). Оно же послужило основой для создания различных концепций периодизации человеческой истории: в марксизме (учение об общественно-экономических формациях), в позитивизме (учение Конта о трех стадиях развития общества, эволюционное учение Спенсера), в эволюционизме Тейяра де Шардена, в учении Сорокина, в историко-культурологической концепции Тойнби, в русском космизме (Федоров, Соловьев, Вернадский, Циолковский, Чижевский) и т.д. Важнейшей особенностью современных представлений о времени (как объективном, так и субъективном) является его характеристика как *односторонне направленного*: от прошлого к будущему («стрела времени»). Но при этом имеют место и некоторые противоположные воззрения. Так, в своем учении о субъективном времени Бергсон указывал, что благодаря деятельности памяти в сознании субъекта постоянно происходит «возвращение в прошлое» и сосуществование разных временных пластов. А в современной физике имеют место гипотезы о сферах бытия, где объективное онтологическое время течет в обратном направлении (например, в антимире).

### Идея относительности знания

Распространение концепции эволюционизма и понятия исторического времени способствовали также утверждению в европейской культуре и философии идеи **относительности всякого человеческого знания**,

т.е. его неполноты, частичности, фрагментарности на каждом этапе развития человечества и, соответственно, недостижимости абсолютной истины как полного набора знания обо всем бытии в целом. Впервые

<sup>1</sup> В XIX в. широчайшее развитие получила «библейская археология», т.е. раскопки в древних странах, упоминаемых в Библии (Египет, Вавилон, Персия, Иудея и т.д.), что способствовало развитию археологии в целом (сенсационными стали раскопки Шлимана гомеровской Трои) и общему подъему интереса к истории Древнего мира.

431

четко сформулированная в позитивизме О. Конта, эта идея затем утверждается практически во всех направлениях и школах современной философии, проявляясь в каждом из них по-своему. Так, в одних из них нашла место идея о существовании **объективной истины** как адекватного отражения в сознании человека объективного мира и о том, что хотя абсолютная объективная истина и недостижима, но к ней можно бесконечно приближаться. Например, в неомарксизме (в частности, в марксизме-ленинизме) утвердился тезис, что в мире нет ничего непознаваемого, но всегда есть то, что является еще не познанным на сегодняшний день (Ленин). В других течениях акцент был сделан на **субъективности истины**, или, иначе говоря, на равноценности различных субъективных истин, например в философии жизни Ницше с его учением о «перспективном центре», аналогично в постструктурализме и постмодернизме. Прагматизм в этом смысле выступает как некоторое промежуточное течение, где истина получает не чисто объективный, но и не чисто субъективный статус: она, скорее, становится **интерсубъективной**, т.е. истиной для отдельных групп субъектов. С аналогичными представлениями мы имеем дело и в неопозитивизме в трактовке истины как конвенции (соглашения между субъектами).

Схема 151. Типы истины

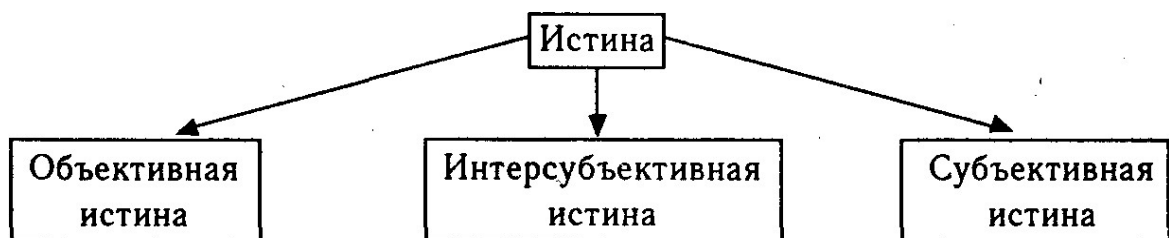

### Естествознание и философия

Развитие современной философии теснейшим образом оказалось связано с развитием естествознания и ряда

гуманитарных наук (прежде всего психологии, логики и лингвистики), хотя далеко не всегда эта связь является «прямой» и очевидной. Поэтому отметим сначала те черты современной науки, которые оказали особое влияние на философию.

*Идея развития.* В XIX—XX вв. как в естественных, так и в гуманитарных науках безоговорочно утвердилась идея развития (эволюции) бытия в целом и его различных сфер.

*Математизация.* В XIX—XX вв. произошла широчайшая математизация науки, причем это характерно для всех естественных наук и даже для ряда дисциплин, традиционно считающихся гуманитарными.

432

*Дифференциация и интеграция наук.* В XIX—XX вв., с одной стороны, продолжалась<sup>1</sup> дифференциация наук, «дробление» их на более мелкие и специализированные дисциплины, с другой стороны, во второй половине XIX в. начала действовать, а в XX в. особенно ярко проявилась тенденция к синтезу или интеграции наук (т.е. стали появляться дисциплины «на стыке» различных наук, например, физическая химия, биохимия, информатика и т.д.), и в настоящее время наиболее революционные открытия в науке ожидаются именно в таких областях.

*Структурирование мира.* В XX в. произошло принципиальное изменение представлений о структуре мира. Так, в восточной философии и культуре с древнейших времен традиционно в структуре мира выделялся микромир (человек) и макромир (Вселенная, Космос) и доминировала идея их подобия<sup>2</sup>. В западной философии эта идея также была широко распространена в период от античности и до Нового времени, но доминировала она скорее в ранний период античной философии, а затем — опять в натурфилософии эпохи Возрождения.

**Схема 152. Структурные уровни бытия (от эпохи Древнего мира до эпохи Возрождения)**

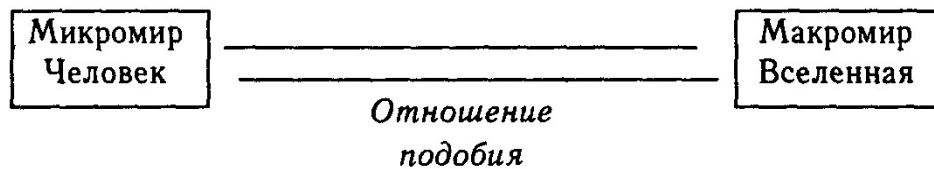

Начиная с классического периода античной философии и вплоть до Нового времени главенствующее положение в западной философии и культуре скорее занимала аристотелевско-птолемеевская картина мира, где мир делился на подлунный и надлунный. Причем считалось, что в каждом из них действуют свои законы и между ними существует принципиальное различие (по составу образующих стихий надлунный мир состоит из Эфира, а подлунный — из Воздуха, Огня, Воды и Земли).

<sup>1</sup> Впервые тенденция к дифференциации наук проявилась еще в античности, когда из единой науки — философии — стали выделяться различные сферы знания, см., например, классификацию наук у Аристотеля или у стоиков. Второй этап дифференциации наук начался в эпоху Возрождения и особенно ярко проявился в Новое время. События XIX—XX вв. можно рассматривать как развитие данной тенденции.

<sup>2</sup> При этом в китайской и индийской мифологии мы находим соответствующие мифы, говорящие о том, что современный мир (природа) возник из первочеловека (Пань Гу, Пуруши) и потому подобен человеку.

433

**Схема 153. Структурные уровни бытия (аристотелевско-птолемеевская картина мира)**



В ньютоно-картезианской механистической картине мира (XVII—XIX вв.) принципиальная разница между миром надлунным и миром подлунным, а также микромиром и макромиром оказалась стерта, поскольку согласно ей все существующее состоит из атомов и подчиняется одним и тем же законам (как отдельный атом, так и тело любого размера, состоящее из громадного числа атомов).

Но с XIX в. начала прокладывать себе дорогу идея, восторжествовавшая в XX в.: необходимо выделять различные структурные уровни бытия и материи<sup>1</sup>. Наиболее общим подходом при этом является выделение трех<sup>2</sup> основных уровней, причем «точкой отсчета» является человек<sup>3</sup> (схема 154).

**Схема 154. Структурные уровни бытия (XX в.)**



**Макромир** — это мир объектов, соизмеримых по своим размерам с человеком, **мегамир** — это мир объектов, несоизмеримо больших человека, а **микромир** — это мир объектов, несоизмеримо меньших человека. Имеется в виду такое различие размеров, когда единицы измерения человека (метры, футы, килограммы и т.п.) становятся лишними смысла. Так, бессмысленным является измерение расстояние между звездами в метрах и даже километрах, здесь используется новая единица измерения — световой год, т.е. расстояние, которое свет проходит за земной год (ближайшая к Солнцу звезда находится от него на

<sup>1</sup> Сам общий тезис о необходимости выделения в любом изучаемом явлении структурных уровней получил обоснование и разработку в философии в структурализме и общей теории систем.

<sup>2</sup> В ряде философских учений выделяются другие уровни и в другом количестве, например Конт выделял (в соответствии с существовавшими в его время науками) механический, химический, физический, биологический и социальный уровни. Эта идея позднее нашла свое развитие в марксизме.

<sup>3</sup> Тем самым здесь произошло возвращение в некотором смысле к идее Протагора о том, что человек — это «мера всех вещей».

434

расстоянии примерно 11 световых лет). Аналогично для микромира: размеры и масса молекул, атомов, элементарных частиц также требуют особых единиц измерения.

Все три уровня бытия тесно связаны, и ряд фундаментальных законов действует на них всех. Но, как оказалось, на каждом из этих уровней действует еще и свой специфический набор законов, так что объяснить явления мегамира и микромира с помощью законов и понятий только макромира оказалось невозможным.

*Крушение механистической картины мира.* В XX в. произошло крушение старой ньютоно-картезианской механистической картины мира. При этом она не была полностью отброшена, просто выяснилось, что, в сущности, она основывалась на изучении макромира. Вместо нее утверждается новая — более общая картина<sup>1</sup>, возникшая при изучении:

- мегамира — основанная на достижениях космологии и космогонии, полученных в физике и астрономии;
- микромира — основанная на достижениях в области квантовой механики.

### Влияние других наук на философию

Конкретные открытия в естествознании и ряде гуманитарных наук и основанные на них различные концепции и учения оказали значительное влияние на современную философию: одни подтверждали какие-то философские идеи<sup>2</sup>, другие стимулировали возникновение особых школ и направлений в философии или хотя бы особых идей внутри этих школ<sup>3</sup>, третьи способствовали общему становлению «духа времени» и современной научной парадигмы, и через нее влияли на те или иные философские учения.

Можно проследить ряд интересных соответствий, говорящих об общих тенденциях и параллелях в развитии философии и других наук. Особенно интересным и принципиально важным оказывается то обстоятельство, что исследования и в естественных науках, и в философии показали, что в общей картине мира важнейшая роль принадлежит

<sup>1</sup> Иногда ее называют боровско-эйнштейновской: по именам Н. Бора — одного из «отцов» квантовой механики и А. Эйнштейна — создателя теории относительности.

<sup>2</sup> Например, эволюционная теория Дарвина, «стрела времени» в термодинамике, концепция Большого взрыва и т.д. подтверждали философские представления о развитии мира; выделение структурных уровней организации материи в биологии подтверждали философские идеи структурализма и общей теории систем и т.д.

<sup>3</sup> Например, открытия в области психиатрии прямо повлияли на становление психоаналитической философии, а открытия в области семиотики (общей теории знаков) и лингвистики оказали значительное влияние на появление и развитие структурализма, герменевтики, неопозитивизма, постпозитивизма и т.д.

435

субъекту и человеческому сознанию, а также то, что развитие естественных наук оказало серьезное влияние на рационализм и иррационализм в философии.

*Субъект в современной картине мира.* В 1927 г. Нильс Бор для описания объектов микромира, изучаемых в квантовой механике, сформулировал *принцип дополнительности*. Причиной стал вывод о невозможности однозначным образом решить проблему природы света. Дело в том, что в некоторых отношениях свет ведет себя как поток частиц (корпускул), а в других — как волна. Данный принцип постулирует корпускулярно-волновой дуализм света и требует его «дополнительного» описания через взаимоисключающие понятия (и как потока частиц, и как волны). Сам Бор считал, что появление этого принципа связано с попытками объяснения явлений микромира, находясь при этом в макромире, а именно:

- во-первых, с попытками объяснить явления микромира посредством *понятий, возникших при изучении макромира* (т.е. как продолжение ньютоновской традиции недифференцированного отношения к миру, отказу от выделения принципиально различных структурных уровней бытия);
- во-вторых, с общими сложностями образования понятий в сознании человека, связанных с *разделением бытия на субъект и объект* (об отрицательных последствиях разделения на субъект и объект в европейской философии говорил уже Ницше, и эта идея оказалась подхвачена в феноменологии, экзистенциализме, прагматизме и т.д.);
- в-третьих, при наблюдении и описании явлений микромира мы не можем абстрагироваться *от*

относящихся к макромиру *наблюдателя и средств наблюдения*.

Бор полагал, что «принцип дополнительности» является подходящим не только для описания объектов микромира, но и имеет общеметодологическое значение<sup>1</sup>, и в современной науке он действительно получил широкое распространение в самых различных сферах знания. В философии же с ним можно сопоставить, в первую очередь, концепцию, имевшую место еще в джайнизме и суфизме о том, что каждое философское учение правильно описывает только отдельную грань бытия, а к пониманию его в целом можно приблизиться, только принимая все эти учения. В современной западной философии аналог этого принципа можно усмотреть в учениях, признающих существование

<sup>1</sup> Сам Бор говорил о его применимости в психологии (опираясь при этом на учение У. Джемса, психолога и философа, одного из крупнейших представителей прагматизма) и в биологии.

436

только субъективной или интерсубъективной истины, а также в общем духе «плюрализма» в XX в., готовности признать возможность сосуществования различных, взаимоисключающих учений.

Другая очевидная аналогия состоит в следующем. Неустранимость наблюдателя и средств наблюдения из физической картины мира, так же как сложности образования понятий в сознании наблюдателя, превращают любую картину мира в заведомо субъективную, т.е. картину мира, «увиденную глазами субъекта». Любая попытка приблизиться к объективной картине мира, уменьшить налет субъективности требует изучения субъекта и особенностей его сознания. Тем самым в центре внимания оказывается сам субъект, его познавательные способности и структура сознания. Именно это и произошло в современной западной философии (табл. 80). В восточной философии (и особенно индийской) субъект с его сознанием изначально находился в центре рассмотрения, и это также было одной из причин того, что современная западная философия стала все более пристальное внимание обращать на восточную.

Тезис о неустранимости субъекта из современной картины мира подтверждается еще одним знаменитым принципом, появившимся в 1930-е гг. в современной физике — «принципом неопределенности» Пауля Гейзенберга. Согласно этому принципу, для любой микрочастицы невозможно одновременно строго определить ее координаты (положение в пространстве) и импульс; то же относится и к другим парам сопряженных величин (энергия и время, момент количества движения и угол).

И, наконец, в 1970-е гг. изучение так называемой «тонкой подстройки» Вселенной, т.е. соотношения между различными физическими константами, привело к формулировке «антропного принципа». Суть проблемы заключается в том, что численные значения физических постоянных, образующих «тонкую подстройку» (таких как безразмерные константы четырех фундаментальных взаимодействий или размерные константы типа гравитационной постоянной, постоянной Планка, заряда электрона, массы электрона и протона, скорости света и т.п.) теоретически не обоснованы: они получены экспериментально и независимо друг от друга, и признание какой-либо конкретной величины физической постоянной происходит в основном на интуитивных началах. Но тогда возникает вопрос: а какой бы была Вселенная, если бы эти величины были бы иными?

Оказалось, что даже при небольшом изменении этих величин (на 10—15%) Вселенная вообще не возникла бы. Иначе говоря, не образовалась бы Вселенная, в которой существует человек — наблюдатель мира. Таким образом, появление человека неразрывно связано с фундаментальными законами Вселенной. Отсюда и следует «антропный принцип», в настоящее время существует две его формулировки.

437

**Слабый антропный принцип:** то, что мы предполагаем наблюдать, должно удовлетворять условиям, необходимым для присутствия человека в качестве наблюдателя.

**Сильный антропный принцип:** Вселенная должна быть такой, чтобы в ней на некоторой стадии эволюции мог существовать наблюдатель.

Таким образом, развитие современного естествознания и физики, в частности, шло параллельно философии, ставя познающего субъекта в фокус внимания.

Рационализм и иррационализм

Практически вся докантовская философия Нового времени строилась на постулате «прозрачности», или абсолютной постижимости, бытия для человека (тезис рационализма). В философии Канта была провозглашена принципиальная непознаваемость внешнего мира, т.е. «вещи-в-себе», но зато был сорван «покров тайны» с человеческого мышления (трансцендентальной диалектики). У Гегеля, где Бытие оказалось тождественным Мышлению, опять восстанавливалась «ясность» и «прозрачность» бытия.

В современной философии, во многом опирающейся на Канта, исходным тезисом часто опять становится идея о принципиальной «непрозрачности», «непроницаемости» бытия (философия жизни, феноменология, экзистенциализм, позитивизм (эмпириокритицизм) и др.). Бытие оказывается непознаваемой и недостижимой «вещью-в-себе», и потому философия обращается к единственно доступному для нее миру явлений человеческого сознания (феноменам и ноуменам) и к человеческим переживаниям. Но и они часто объявляются недоступными рациональному познанию и постижимыми только интуитивно.

Интересно отметить, что как рационалистическое, так и иррационалистическое настроения в философии поддерживались самим ходом развития естественных наук.

**Рационализм.** Так, в XIX в. открытия в области естественных наук в целом и сделанные на их основе многочисленные технические изобретения, значительно облегчавшие жизнь человека<sup>1</sup> повлияли на ста-

новление сциентистских настроений в европейской культуре и способствовали выработке современной естественнонаучной методологии, которая стала восприниматься как единственно научная. Это способствовало дальнейшему развитию рационализма в XIX в. и непосредственно повлияло на возникновение и развитие классического позитивизма и марксизма, а в начале XX в. — на появление и развитие общей теории систем и структурализма, а также на развитие неомарксизма (в том числе марксизма-ленинизма).

<sup>1</sup> Железные дороги, пароходы, телефон, радио и т.д.

438

Но уже в конце XIX — начале XX вв. абсолютизация этих позитивистско-сциентистских унастроений привела в неокантианстве к резкому противопоставлению «наук о природе» и «наук о духе» (культуре) и их методологий (рационалистической и иррационалистической соответственно).

*Иррационализм.* Хотя на протяжении XX в. в области естественных наук доминирующим оставался принцип рационализма, в области философии все сильнее проявлялась тенденция к иррационализму. Ее развитие было связано с целым рядом фактов. Среди важнейших можно назвать следующие.

Во-первых, математизация и дифференциация наук способствовала тому, что каждая «узкая» научная дисциплина становилась все более «закрытой» и непонятной для всех, кто не специализируется в данной области (в частности, для философов-гуманитариев), приобретая в их глазах характер чуть ли ни «эзотерического» знания. Следствием этого стало, с одной стороны, принципиальное размежевание методологии естественных и «чисто» гуманитарных наук (впервые теоретически осмысленное в неокантианстве), а с другой стороны, усиление тенденции иррационализма в философии. Крушение прежней механистической картины мира, относящейся к макромиру (которая уже поэтому была более «ясной» и «прозрачной» для человека), также способствовало развитию данной тенденции, достигшей своего максимума в конце XX в. в таких течениях, как постструктурализм и постмодернизм.

Во-вторых, использование научных открытий в военных целях<sup>1</sup>, экологический кризис, ставший результатом интенсивного промышленного развития и т.д., сначала подорвали сциентистские настроения в западной культуре, а затем вызвали их крушение, что способствовало подъему интереса к проблемам бессознательного и иррационального в человеческой психике и к феноменам сознания и нашло свое отражение в философии жизни (Дильтей, Бергсон, Шпенглер и др.), феноменологии (Гуссерль, Хайдеггер, Сартр и др.), психоаналитической философии (Фрейд, Юм, Фром и др.), экзистенциализме (Бердяев, Шестов, Ясперс, Хайдеггер, Сартр, Камю и др.), а в конце XX в. — в постструктурализме и постмодернизме, а кроме того, росту интереса к тем течениям восточной (индийской и китайской) философии, в центре которых находятся феномены человеческого сознания (и в первую очередь, буддизму и веданте).

Говоря о влиянии естественных и гуманитарных наук на современную философию, можно выделить ряд наиболее существенных открытий (табл. 88).

<sup>1</sup> Отравляющие вещества, аэропланы и т.д. — в Первой мировой войне, управляемые ракеты, ядерная бомба и т.п. — во Второй мировой войне.

439

**Таблица 88. Влияние достижений наук в XIX—XX вв. на философию**

<i>Событие в других науках и культуре</i>	<i>Влияние на науку и культуру</i>	<i>Влияние на развитие философии</i>
<i>XIX в.</i> Открытия в области естественных наук в целом и сделанные на их основе многочисленные технические изобретения, значительно облегчавшие жизнь человека (железная дорога, пароход, автомобиль, аэроплан, телефон, радио, фотография, кино, граммофон и т.д.)	<i>XIX-XX вв.</i> Повлияли на становление сциентистских настроений в европейской культуре; способствовали выработке современной естественнонаучной методологии и отношения к ней как единственно научной	<i>XIX в.</i> Непосредственно повлияли на возникновение и развитие классического позитивизма, марксизма и естественнонаучного материализма (в частности, «вульгарного», или физиологического) <i>Рубеж XIX-XX вв.</i> Привели в неокантианстве к резкому противопоставлению «наук о природе» и «наук о духе» (культуре) и их методологии <i>XIX-XX вв.</i> Способствовали развитию рационализма <i>XX в.</i> Способствовали появлению и развитию общей теории систем и структурализма способствовали развитию неомарксизма
Общий процесс	Способствовал развитию отдельных	<i>XIX-XX вв.</i>

дифференциации наук	наук и усилению непонимания «узкими специалистами» в различных науках друг друга	Способствовал развитию иррационализма.
<i>XIX в. — Биология:</i> Создание и широкое распространение эволюционной теории Дарвина, основанной на принципе естественного отбора; открытие Менделем законов наследственности	<i>Конец XIX—XX вв.</i> Способствовало утверждению идеи эволюции в науках и в культуре в целом; способствовало утверждению идеи о единстве всей живой природы.	<i>Конец XIX-XX вв.</i> Повлияло на создание течения социал-дарвинизма и геополитику. Повлияло на концепцию творческой эволюции Бергсона (философия жизни), на эволюционизм Т. де Шардена, на становление идей русского космизма

440

*Продолжение таблицы 88*

<i>Событие в других науках и культуре</i>	<i>Влияние на науку и культуру</i>	<i>Влияние на развитие философии</i>
<i>XIX в. — Химия</i>		
Открытие Менделеевым Периодической системы элементов	Способствовало подтверждению идеи единства всей природы	Подтверждало законы диалектики и способствовало утверждению естественнонаучного материализма и марксизма
<i>XIX в. — Физика</i> Открытие закона сохранения энергии (джоуль); открытие электромагнитных полей (электромагнитная теория Максвелла); возникновение и развитие термодинамики	<i>Конец XIX-XX вв.</i> Способствовало общему кризису в физике на рубеже XIX—XX вв.; дало новое подтверждение принципа историзма; привело к возникновению понятия «стрелы времени»; привело к возникновению концепции «тепловой смерти Вселенной»	<i>Конец XIX-XX вв.</i> Способствовало «феноменологическому» повороту в философии и дифференциации понятий «вещество» и «материя»; повлияло на развитие концепции эволюции Вселенной, на становление теории «Большого взрыва»
<i>XIX в. — Математика</i> Создание неевклидовой геометрии	<i>XX в.</i> Повлияло на создание теории относительности, согласно которой пространство имеет неевклидову структуру; способствовало появлению интуиционистской математики и неклассических логик	<i>XX в.</i> Повлияло на развитие феноменологии и логического позитивизма
<i>XIX в. — Языкознание</i> Открытие связи языка с национальной ментальностью и картиной мира (учение В. Гумбольдта о языке как выражение духа народа); открытие общей закономерности развития групп языков из общих корней, существования «языковых семей» (создание первых реконструкций индоевропейского праязыка)	<i>XIX-XX вв.</i> Повлияло на увеличение общего интереса к языку и знакам в целом; способствовало возникновению семиотики (науки о знаках); подтверждало общий принцип историзма; способствовало дальнейшему развитию языкознания и семиотики	<i>XX в.</i> Повлияло на развитие общего интереса к языковой проблематике; оказало влияние на учение Хайдеггера, герменевтику Гадамера на лингвистическую философию, на постструктурализм и постмодернизм; повлияло на возникновение и развитие структурализма

441

<i>Рубеж XIX—XX вв. Физика</i> Общий кризис в физике; открытие радиоактивности; открытие электрона и сложной структуры атома; создание частной и общей теории относительности; зарождение квантовой механики;	<i>XX в.</i> Способствовал крушению старой механистической (ньютонокартезианской) картины мира и возникновению новой физики и астрономии;	<i>Конец XIX-XX вв.</i> Способствовал «феноменологическому» повороту в философии: повлиял на становление эмпириокритицизма (второй стадии позитивизма), прагматизма, феноменологии; способствовал развитию неомарксизма (марксизма-ленинизма)
--	--	--

открытие радио	создание радиосвязи, широкое использование в практической жизни электричества	
<i>Математика и логика</i> Кризис в математике (обнаружение парадоксов в основании математики); обнаружение логических парадоксов; создание Вассильевым учения о «воображаемых логиках»; антипсихологизм Фреге и разработка им основ логической семантики	Способствовал разработке проблем основания математики, появлению новых направлений в математике; способствовал появлению неклассических логик; стимулировал интерес к языковой и логической проблематике в целом; способствовал появлению и развитию информатики	Повлиял на становление неопозитивизма (логического позитивизма) и феноменологии Гуссерля
<i>Психология и психиатрия</i> Исследования в области подсознания; разработка Фрейдом метода психоанализа	Способствовали утверждению сексуальной проблематики как научной (с начала-XX в.), широкому распространению психоанализа как метода лечения, «сексуальной революции» в обществе (в 1960-е гг.); способствовал росту общего интереса к проблемам бессознательного в культуре и искусстве (дадаизм, «сюрреализм» и т.д.)	Вызвали рождение психоаналитической философии (фрейдизм, неофрейдизм, юнгианство); оказала влияние на развитие экзистенциализма, постмодернизма, постструктурализма

442

*Продолжение таблицы 88*

<i>Событие в других науках и культуре</i>	<i>Влияние на науку и культуру</i>	<i>Влияние на развитие философии</i>
Лингвистика Концепция де Соссюра	Повлияла на развитие теоретического языкознания, семиотики и логики (логической семантики)	Стала непосредственной предпосылкой структурализма; повлияла на неопозитивизм и постпозитивизм (лингвистическую и аналитическую философию)
<i>XX в. — общие события</i> <i>Первая половина XX в.</i> Использование научных открытий в военных целях (отравляющие вещества, аэропланы и т.д. — в Первой мировой войне).  <i>Вторая половина XX в.</i> Использование научных открытий в военных целях (управляемые ракеты, атомная бомба и т.п. — во Второй мировой войне); экологический кризис, ставший результатом безудержного промышленного развития и т.д.	<i>XX в.</i> Подорвало сциентистские настроения в культуре, что способствовало усилению интереса к проблемам бессознательного и иррационального в человеческой психике и к феноменам сознания  Вызвало крушение сциентистских настроений в культуре, что способствовало подъему новой волны мистицизма и религиозности, связанной с обращением к различным нетрадиционным для западной культуры религиям, в частности восточным	<i>XX в.</i>  Способствовало развитию иррационализма, в частности философии жизни Бергсона и Шпенглера, экзистенциализма Хайдеггера и Ясперса  Способствовало дальнейшему развитию иррационализма, в частности: - экзистенциализма Сартра, Камю и т.д.; - постструктурализма и постмодернизма; - интересу к восточной философии
<i>XX в. — в науке в целом</i> Усиление процесса интеграции наук	Повлияло на превращение принципа дополнительности в общеметодологический принцип	<i>Вторая половина XX в.</i> Повлияло на возникновение синергетики и разработку методологии междисциплинарных исследований

443

<i>XX в. — Физика и астрономия</i>		
------------------------------------	--	--



<p>Возникла новая картина мира (боровско-эйнштейновская); открытие ядерной энергии; принцип дополнительности, принцип неопределенности, антропный принцип; открытие «доплеровского эффекта» и явления «разбегания галактик», создание космогонической концепции «Большого взрыва» возникновение ракетостроения</p>	<p>Произошло овладение ядерной энергией, используемой как в военных, так и в мирных целях Подтверждение концепции историзма в развитии природы; поиски следов внеземных цивилизаций в космосе с помощью радиотелескопов</p>	<p>Способствовало выделению трех структурных уровней бытия (микромир — макромир — мегамир); оказало влияние на развитие общей теории систем; способствовало усилению интереса к субъекту и его сознанию и к проблеме места человека во Вселенной; разработка философской космогонии; повлияло на развитие «космического мышления» и на развитие космизма</p>
<p><i>XX в. - Химия</i> Создание принципиально новых материалов, применяемых во всех сферах жизни; создание ракетного топлива</p>	<p>значительное повышение урожайности сельскохозяйственной продукции; повлияло на возникновение космонавтики</p>	<p>Способствовало постановке проблемы и месте человека во Вселенной и на развитие русского космизма</p>
<p><i>XX в. — Биология</i> Возникновение генетики, открытие ДНК и РНК, разработка теории мутаций</p>	<p>Подтверждение представлений о родстве всего живого на Земле; возможность клонирования; дополнило дарвиновскую теорию эволюции</p>	<p>Вызвало изменения в теологических концепциях происхождения человека</p>

**Окончание таблицы 88**

<i>Событие в других науках и культуре</i>	<i>Влияние на науку и культуру</i>	<i>Влияние на развитие философии</i>
<p><i>XX в. — Языкознание</i> Гипотеза лингвистической относительности Сепир-Уорфа (связь языка с национальной ментальностью и картиной мира); развитие сравнительно-исторического языкознания (компаративистики)</p>	<p>Подтверждало концепцию историзма, влияли на исследование проблемы искусственного интеллекта</p>	<p>Повлияла на развитие языковой проблематики в философии (на феноменологию, герменевтику, психоаналитическую философию, постструктурализм и постмодернизм)</p>
<p><i>XX в. — Культурология</i> Концепция Шпенглера о развитии культур.  «Игровая теория происхождения культуры» Хейзинги</p>	<p>Способствовала появлению и развитию культурологии как самостоятельной дисциплины; повлияла на преодоление европоцентризма, характерного для европейской культуры, способствовала росту интереса к другим культурам.  Повлияла на развитие культурологии, искусствоведения и языкознания</p>	<p>Повлияла на преодоление европоцентризма, характерного для европейской философии, способствовала росту интереса к восточной философии  <i>Вторая половина XX в.</i> Повлияла на становления игровой теории языка Витгенштейна и лингвистической философии в целом</p>
<p><i>XX в. — Информатика</i> Создание компьютеров</p>	<p>Значительные изменения в условиях умственного труда; революционные преобразования в способах связи, хранения, обработки и передачи информации</p>	<p>Поставило в философии проблему искусственного интеллекта; связи души и интеллекта</p>

## Раздел 10. СОВРЕМЕННАЯ ЗАПАДНАЯ ФИЛОСОФИЯ

### Глава 19. ОТ НАУК О ПРИРОДЕ - К НАУКАМ О ДУХЕ

#### 19.1. Позитивизм

Термин «позитивизм» образован от фр. «positivism», возникшего на базе латинского «positivus» — «положительный».

В широком смысле слова термин «позитивизм» — это общекультурная установка западноевропейского сознания, сформировавшаяся в Новое время. Особенностью этой установки является направленность сознания на окружающую нас «позитивную» действительность, земной реальный мир, в котором мы живем, а не на «потусторонний», который считался высшей реальностью в предшествующие эпохи (особенно в эпоху Средневековья и в значительной степени еще в эпоху Возрождения). Это «перемещение акцентов» оказало существенное влияние на философию: как на постановку проблем, так и на их решение. Природа, т.е. действительный физический мир, перестает восприниматься как творение и потому как проявление Бога, и познание природы становится средством увеличения могущества человека, а не средством познания Бога. На место понятия «души», как самостоятельной субстанции, дарованной человеку Богом, приходит понятие «сознание», как свойство высокоорганизованной материи.

В истории философии название «**позитивизм**» закрепилось как обозначение особого философского направления, которое возникло в 30-е гг. XIX в. и сохранилось до наших дней. Основным предметом исследования в позитивизме является научное познание, его логика и методология.

*Предпосылки позитивизма.* Возникновение позитивизма было связано с активным развитием науки, и прежде всего естественных наук, в Новое время. Последовательное использование новой мето-

446

дологии (и в первую очередь — экспериментального метода) привело к многочисленным научным открытиям, что позволило создать технику, принципиально изменившую характер производства, — в XVII—XVIII вв. произошла первая промышленная революция. В XIX в. многочисленные технические изобретения широко вошли в повседневный быт людей, значительно изменив его<sup>1</sup>. Тезис о безграничной мощи человеческого разума, возникший еще в эпоху Просвещения, получил в XIX в. новое подтверждение и обоснование. Причем, если в XVIII в. надежды на улучшения в социальной жизни связывались просто с распространением знаний, с просвещением, то в XIX в. — прежде всего с развитием науки и техники, которые преобразуют материальную действительность, улучшая условия жизни и деятельности человека. Успехи и достижения в области естественных наук привели к тому, что именно позитивное или фактическое знание об окружающем нас мире стало особенно высоко цениться.

Позитивизм как философское направление прошел в своем развитии три основных стадии, после чего на смену позитивизму пришел постпозитивизм — одно из наиболее авторитетных течений философии конца XX-начала XXI вв.

*Таблица 89. Позитивизм: периоды развития*

<i>Период</i>	<i>Хронологически е рамки</i>	<i>Философы</i>
Первый — классический	1830 г.— конец XIX в.	О. Конт, Дж. С. Милль, Г. Спенсер
Второй — эмпириокритицизм, или махизм	конец XIX-начало XX вв.	Э. Мах Р. Авенариус
Третий — неопозитивизм, или логический позитивизм	1920 — 1950/1960 гг.	Л. Витгенштейн, Б. Рассел, М. Шлик, Р. Карнап, Ф. Франк, У. ван О. Куайн
Постпозитивизм — лингвистическая философия, аналитическая философия	1960/1970 гг.— до настоящего времени	К. Поппер, К. Кун, И. Лакатос, К. Хьюбнер, П. Фейерабенд

<sup>1</sup> Уже в начале XIX в. территорию Европы и Северной Америки покрыли железные дороги, по морям и океанам плыли пароходы, в середине века были изобретены фонограф и фотография, а в конце века

появился электрический свет, радио, телефон, кино, автомобили, самолеты и т.д.  
447

**Таблица 90. Позитивизм: объект исследования и задача философии**

<i>Период</i>	<i>Основной объект исследования</i>	<i>Основная задача философии</i>
Классический	Факты действительности (Конт) и данные самонаблюдения (Милль)	Выведение из фактов действительности их «скрытых причин» — законов природы; разработка логики и научной методологии
Эмпириокритицизм	Чувственный опыт (поток ощущений, являющихся «нейтральными элементами»)	Изучение того, как на базе чувственного опыта идет образование научных понятий, исследование психологии научной деятельности и разработка научной методологии
Неопозитивизм	Языковые формы и формы мышления	Анализ знания через возможность выражения его в языке; разработка логики и научной методологии

### Классический позитивизм

Основоположником позитивизма является французский ученый и философ **О. Конт** (1798—1857), который и ввел данный термин. Конт провозгласил целью науки накопление и систематизацию *позитивного знания* — «научных фактов», т.е. данных наблюдений и экспериментов, относящихся к реальному миру, в котором мы живем. Только на базе этих фактов возможна реконструкция законов природы. Фиксируя в истории науки постоянный рост совокупности научных фактов, Конт указал на принципиальную неполноту и ограниченность, а значит, и *относительность*, наших знаний о мире на любой стадии развития науки. Конт стал основоположником *социологии* (социальной физики) — науки об обществе, которая должна строиться на базе «научных фактов».

Как считал Конт, предшествующая философия (метафизика) занималась в основном анализом различных нереальных умопостигаемых сущностей, поэтому это «негативное» знание. «Позитивная» же философия должна стать «теорией науки», заниматься логикой научного исследования и его методологией.

Наибольших успехов в реализации этой программы добился ученик Конта — Дж. С. Милль (1806—1873). Вслед за Контом он считал, что подлинная наука должна строиться на базе наблюдаемых фактов и выводимых отсюда законов природы. Особое внимание он уделял раз-

448

работке научной методологии и, в частности, *индуктивного метода*<sup>1</sup> Философия должна стать «философией опыта», и любое утверждение может быть признано научным только тогда, когда подтверждено данными опыта.

В отличие от Конта Милль включал в сферу опыта и «факты сознания», т.е. данные самонаблюдений. Изучением таких фактов занимается психология, и Милль считал ее базовой наукой. Он сформулировал так называемый «*принцип сознания*», согласно которому реально существующим может считаться только то, что осознано<sup>2</sup>. К классическому позитивизму были близки и представители так называемого «естественнонаучного материализма»<sup>3</sup>: К. Фогт, Я. Моле-шотт, К. Бюхнер.

### Конт (Conte)

**Биографические сведения.** **Огюст Конт** (1798—1857) — французский ученый и философ. Учился в Политехнической школе в Париже (1814—1816)— одном из лучших учебных заведений того времени в Европе, но был исключен из нее за республиканские убеждения<sup>4</sup>. В 1817—1822 гг. работал личным секретарем известного французского утописта того времени К.А. де Сен-Симона. Позднее Конт преподавал в Политехнической школе и на основе прочитанных там лекций написал свой главный труд, представляющий первое систематическое изложение истории естествознания. История науки базируется в этой работе на сформулированном Контом основном законе развития — «законе трех стадий».

Конт — основоположник **позитивизма** и **социологии**.

**Основные труды.** «Курс позитивной философии» (1830—1842).

**Философские воззрения.** *Позитивная и негативная философия.* Конт считал, что предметом

научного исследования должна являться только эмпирически данная действительность — реальный мир (мир явлений). Любые философские размышления о таких сущностях,

<sup>1</sup> Индуктивный метод первым начал разрабатывать Фр. Бэкон.

<sup>2</sup> Здесь Милль следует Беркли и Юму, которые считали, что «быть — значит быть воспринимаемым».

<sup>3</sup> В философской литературе советского периода это направление чаще называлось «вульгарный материализм».

<sup>4</sup> В 1814 г. Наполеон был свергнут, и была восстановлена династия Бурбонов — к власти пришел Людовик XVIII. Естественно, что королевская власть в те годы весьма нетерпимо относилась к республиканским настроениям.

449

как «вещь-в-себе», «первопричина» и т.п., Конт относил к «негативной философии» и не считал научными. Таким образом, большая часть философского знания, накопленного ранее, оказалось у Конта в одной группе с религиозным и получило оценку «фиктивное». Однако, по Конту, и «фиктивное» знание не является чем-то случайным или пустой выдумкой: это знание, предшествовавшее научному, а потому и возникновение его оказывается необходимым этапом на пути к появлению научного или «позитивного» знания.

*Закон трех стадий.* Уже к 1822 г. Конт сформулировал свой основной закон развития — «закон трех стадий», который он относил к развитию отдельного человека, всего человеческого общества в целом и к развитию каждой науки<sup>2</sup>: все они проходят в своем развитии три стадии: *теологическую, метафизическую и позитивную* (табл.91).

**Таблица 91. Три стадии развития общества и науки**

<i>Стадия развития</i>	<i>Характеристика</i>
Теологическая	Явления природы объясняются целенаправленным действием сверхъестественных сил — волей богов или Бога
Метафизическая	Явления природы объясняются через абстрактные принципы и понятия, на место воли Бога ставятся естественные причины; природное явление считается объясненным, если его удалось свести к общим законам
Позитивная	Возникает наука в подлинном смысле слова, она занимается описанием и классификацией обнаруженных научных фактов, причем эта классификация строится на основаниях, характерных для самих этих фактов; возникает понимание того, что невозможно достичь абсолютного знания и конечных причин всего сущего

<sup>1</sup> Очевидным является сходство контовского подхода с гегелевским. Это особенно интересно потому, что, хотя основные работы Гегеля были уже в это время опубликованы, Конт их не знал.

450

Применяя этот закон к индивиду, можно сказать, что в детстве каждый из нас является теологом, в молодости — метафизиком и физиком или позитивистом — в зрелом возрасте. Аналогично для истории человечества в целом и для науки.

*Классификация наук.* Особенность развития науки состоит в том, что каждая научная дисциплина проходит эти три стадии самостоятельно, и существует определенный порядок развития этих наук, поскольку одна наука представляет собой фундамент для другой. Первой эти три стадии прошла астрономия и послужила основанием для физики, физика — для химии и т.д. Кроме того, каждая наука имеет характерные методы исследования (схема 155).

**Схема 155. Классификация наук и их методов**

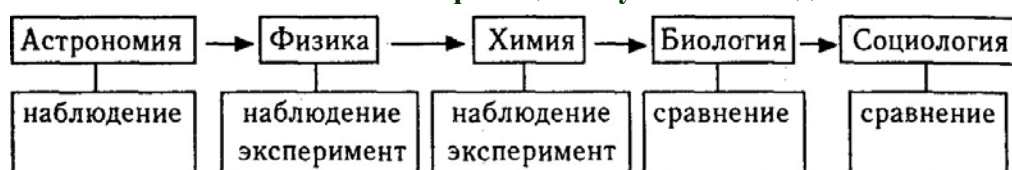

Наблюдение Конт понимает как акт чувственного восприятия, в котором воспринимаемое явление подводится под общий закон, и поэтому наблюдение обязательно связано с выдвижением гипотез от-

носителем наблюдаемого явления<sup>1</sup>. Эксперимент есть искусственное воспроизведение изучаемого явления. Именно поэтому он не всегда допустим в биологии — связанный с вмешательством в жизнедеятельность, он может разрушить живой организм. Отсюда главный метод в биологии — сравнение, он же является основным и в социологии.

*Учение об обществе.* Свое учение об обществе Конт назвал «социология», первым введя в научный оборот данный термин. С его точки зрения, учение об обществе только вступает в третью — позитивную — стадию развития. На этой стадии развития учение об обществе (социология), так же как и другие науки, должно собирать научные факты и заниматься их классификацией. Одним из первых «позитивных» законов, открытых в сфере человеческой истории, он считал свой собственный закон «трех стадий».

<sup>1</sup> Пока мы просто фиксируем в своем сознании, что Солнце каждый день встает на востоке, это, по Конту, еще не наблюдение как научный метод. Таковым оно станет только тогда, когда свяжем эти восходы с определенной гипотезой об устройстве Вселенной.

451

**Таблица 92. Три стадии в развитии общества**

<i>Стадия</i>	<i>Историческая эпоха</i>	<i>Характеристика</i>
Теологическая	Европейское Средневековье	Согласие всех членов общества на базе веры в божественное происхождение социальных законов
Метафизическая	Эпоха Реформации и Просвещения (XVI—XVIII вв.)	Разрушение общественного согласия, так как различные философские учения предлагают несовместимые принципы общественного устройства
Позитивная	Современная эпоха (XIX в.)	Восстановление общественного согласия на базе позитивной науки об обществе

Так как законы социологии выводятся из фактов, то они будут столь же неоспоримы, что и естественнонаучные, и потому станут основой общественного согласия. Социологи должны стать руководителями общества и занять место священников. Социология будет при этом не только наукой, но и религией («позитивной»).

### Эмпириокритицизм (махизм)

Позитивизм на втором этапе своего развития получил название «эмпириокритицизм» («критическое исследование опыта»), или «махизм», — по имени его основоположника и виднейшего представителя австрийского физика и философа **Э. Маха** (1838—1916). Аналогичные идеи были практически одновременно выдвинуты Р. Авенариусом (1843—1896).

Появление и популярность эмпириокритицизма связаны с рядом проблем, обнаружившихся с ростом естественных наук. Бурное развитие в XIX в. химии, биологии, физиологии и т.д. привело к тому, что прежняя «объяснительная модель» утратила свой универсальный характер: невозможным оказалось объяснить все химические, биологические и прочие явления как движения атомов по законам механики. Требовалась новая научная методология, способная объяснить мир.

Особое влияние на становление махизма оказал «кризис в физике» На рубеже XIX—XX вв. К этому времени был сделан ряд открытий, которые не «вписывались» в прежнюю ньютоново-картезианскую картину мира и даже противоречили ей. Так, традиционное отождествление материи с веществом, состоящим из неделимых атомов, делало непо-

452

нятным статус электромагнитных полей, которые явно не являются веществом, а значит, получалось и материей. Открытие радиоактивных элементов, для которых наблюдается уменьшение массы (переход вещества в излучение), привело физиков к выводу: «материя исчезла». К этому же выводу подталкивало и открытие сложной структуры атома (был обнаружен электрон и ядро атома).

Махизм преодолевал кризис в физике за счет того, что объяснительная часть науки была вообще объявлена «ненаучной». Если Конт полагал, что наука должна на базе фактов искать «скрытые причины» происходящих явлений, то Мах считал необходимым вообще отказаться от принципа причинности, заменяя его понятием **функциональной зависимости признаков** рассматриваемых явлений. Задачу науки он видел в описании и классификации фактов, т.е. в регистрации взаимосвязи их признаков.

Но в эмпириокритицизме фактами (и отсюда, предметом науки) считалось только то, что непосредственно воспринимается человеком — его *чувственный опыт*, который дан нам как «поток ощущений». Ощущения трактовались при этом не только как источник всякого знания о мире, но и как «нейтральный элемент», предшествующий делению целостного опыта на «внешний» (физический) и «внутренний» (психоло-

гический). Именно это деление опыта, не имеющее научного обоснования, приводит к появлению различных метафизических учений (как материалистических, так и идеалистических), и — как следствие — к бесконечным и бессмысленным спорам между ними.

Отказываясь от этого деления, мы понимаем: то, что обычно считается вещью внешнего мира, есть всего лишь *«комплекс ощущений»*, а то, что стоит за этими комплексами и их вызывает, нам не доступно, и потому любые рассуждения об этом ненаучны. Отсюда, «атом», «субстанция», «материя» и т.п. есть столь же ненаучные понятия, как и кантовская «вещь-в-себе».

Мах отказывается и от ньютоновских понятий абсолютного пространства и времени, и от ньютоновской трактовки движения. Вместо этого он предлагает собственный **«принцип относительности»**, согласно которому движение любого тела может быть определено только относительно других тел<sup>1</sup>.

Теоретическим обоснованием такого подхода стал у Маха сформулированный им принцип **«экономии мышления»** (напоминающий «бритву Оккама»).

*Судьба учения.* Махизм оказал прямое влияние на возникновение следующей стадии позитивизма — логического позитивизма, также он

<sup>1</sup> Данная идея Маха сыграла значительную роль в становлении теории относительности А. Эйнштейна.

453

сыграл свою роль в общем «феноменологическом повороте» всей западной философии. Кроме того, необходимо отметить значительное влияние махизма на философские воззрения многих крупных физиков начала XX в., например на Эйнштейна.

## Неопозитивизм

Неопозитивизм — одно из основных направлений западной философии XX в. Возникновение неопозитивизма как особого направления связано с деятельностью Венского кружка, возглавляемого М. Шликом (1882—1936); как идейное и организационное единство неопозитивизм сложился к 1930 г. В неопозитивизме на первый план выдвинулась проблема анализа языка науки, выразимости в языке всякого осмысленного и, в первую очередь, научного знания.

В рамках неопозитивизма развивался и достиг наибольших успехов **логический<sup>1</sup> позитивизм**, почему неопозитивизм часто отождествляют с последним.

В это время к логике было привлечено особое внимание, и одной из важнейших причин этого было открытие и осознание ряда парадоксов (неразрешимых противоречий). Начало этим исследованиям положил кризис в математике на рубеже XIX—XX вв. Первый шаг к нему был сделан во второй половине XIX в., когда немецкий математик Г. Кантор обнаружил, что математика, всегда считавшаяся образцом строгости, на самом деле «висит в воздухе», не имея строгого обоснования. Например, неясным оставалось определение такого фундаментального для математики понятия, как число. С целью обоснования математики Кантор создал свою теорию множеств (названную позднее «наивной»). Однако пребывание в «канторовском раю» скоро закончилось, когда выяснилось, что эта теория множеств допускает парадоксы.

Следующим шагом стало открытие логических парадоксов<sup>2</sup>, что оказалось еще

<sup>1</sup> Напомню, что в традиционном понимании логика — это наука о законах и формах правильного мышления. И поскольку деятельность мышления проявляется прежде всего через язык, то и изучение этих законов может вестись путем изучения языка. Но в отличие от лингвистики, которая занимается изучением реально существующих национальных языков, логику интересуют не особенности различных языков, а то, что присутствует во всех языках (естественный язык в целом) и выражает деятельность человеческого сознания. Выявленные принципиальные особенности естественного языка моделируются в логике путем построения искусственных формализованных языков.

<sup>2</sup> Например, Рассел сформулировал знаменитый парадокс «Брадобрей». Представьте себе, что в некотором горном селении живет брадобрей (парикмахер). И он должен брить всех тех и только тех жителей селения, которые не бреют себя сами. Спрашивается, бреет ли он себя? Если не бреет, то должен себя брить, так как должен брить *всех тех, кто сам себя не бреет*. А если он себя бреет, то он не должен этого делать, так как должен *брить только тех, кто сам себя не бреет*. Аналогичные парадоксы (например, парадокс «Лжеца») известны еще с античности. Но их значение для логики было осознано только в начале XX в.

454

более серьезным, так как логика лежит в основе математических рассуждений и доказательств.

В развитии логического позитивизма важнейшую роль сыграла концепция **логического атомизма**, основы которой были заложены в начале 1920-х гг. английским математиком и философом Б. Расселом (1872—1970) и немецким философом Л. Витгенштейном<sup>1</sup> (1889—1951). Принимая тезис махизма о том, что достоверным знанием является только чувственный опыт — «факты переживания», неопозитивисты пришли к выводу, что по-настоящему научными являются только простые предложения, которые фиксируют этот опыт (иначе говоря, это предложения, истинность которых проверяется на практике); это так называемые *«протокольные»*, или *«атомарные»*, предложения.

Но уже в 1930-е гг. позитивисты осознали, что в основу науки нельзя положить предложения, описывающие только чувственный опыт и переживания субъекта, и перешли к концепции **физикализма**, в которой базовым признается *«вещный язык»*. На этом языке описываются физические явления внешнего мира, чувственно воспринимаемые субъектом, а не его личные переживания. Так, например, на языке личных переживаний мы в соответствующей ситуации можем только сказать: «Мне холодно», «Мне жарко». На

«вещном языке» мы уже можем сказать: «Стрелка (или столбик жидкости) на градуснике находится у отметки +23 градуса». Но и на этом языке предложение «Температура воздуха сейчас +23 градуса» не является протокольным, так как содержит понятия (теоретические конструкты) «температура» и «градус», не являющиеся непосредственно воспринимаемыми вещами.

Однако вскоре позитивисты обнаружили, что, пользуясь только протокольными предложениями, невозможно построить систему научного знания, поэтому множество научных предложений расширяется с помощью **принципов верификации и редукции**. Согласно принципу верификации подлинно научными являются только те предложения, истинность которых проверяема на практике, а такими являются только протокольные предложения и те, которые сводимы (редуцируемы) к протокольным. Редукция к протокольным предложениям является правильной, если и только если она проводится по правилам логики (правилам вывода)<sup>2</sup>.

<sup>1</sup> В основном эти идеи разрабатывались им в «Логико-философском трактате», изданном в 1921 г.

<sup>2</sup> Согласно этому происходит построение формул в формализованных искусственных языках современной логики и математики.

455

Все остальные предложения признавались не просто ненаучными, а провозглашались неправильно построенными, а значит, к ним вообще не применимы характеристики «истинное» или «ложное»<sup>1</sup>. Отсюда следовал радикальный вывод: прежняя философия (метафизика) является ненаучной, поскольку оперировала неправильно построенными предложениями.

Однако скоро выяснилось, что «революция в философии», провозглашенная неопозитивизмом, провалилась, поскольку его методологические основания являются несостоятельными. Так, сам принцип верификации оказался неверифицируемым, а значит (согласно этим критериям), и ненаучным.

**Судьба учения.** В 1950—1960 гг. неопозитивизм подвергся особенно основательной критике и начал терять свое положение одного из ведущих направлений современной философии, а после 1960 г. он перестает существовать как самостоятельное направление. На смену ему пришел постпозитивизм — в форме лингвистической, а затем аналитической философии.

### Постпозитивизм

Постпозитивизм (букв. «после позитивизма») возник как критическая реакция на логический позитивизм.

Главным объектом критики стала при этом «догма эмпиризма». В частности, представители постпозитивизма показали, что «эмпирические» и «теоретические» термины языка невозможно строго разграничить. И даже термины «вещного» языка всегда несут «теоретическую нагрузку», т.е. их смысл зависит от научных теорий, используемых для изучения соответствующих явлений и процессов. Как и в позитивизме в целом, в постпозитивизме важное место занимают проблемы истории и поиск законов ее развития.

## 19.2. Марксистская философия (Marxism)

Марксистская философия представляет собой одну из трех тесно связанных между собой частей **марксизма**, включающего в себя также политическую экономию и так называемый научный коммунизм.

<sup>1</sup> Таким образом, различаются правильно построенные предложения, которые могут быть истинными или ложными, и неправильно построенные предложения. Так, например, предложение « $2+2=4$ » является правильно построенным и истинным, предложение « $2+2=5$ » является правильно построенным и ложным, а предложение « $2+2=$ стеариновая свеча» является неправильно построенным.

456

Марксистская философия имеет особое значение в жизни общества, поскольку она стала теоретическим фундаментом практической социальной деятельности — революционной борьбы за построение коммунизма, которая активно велась в XIX—XX вв. и во многом определила ведущие события этого времени (социалистическую революцию в России и попытки построения социализма и коммунизма в России и странах социалистического лагеря в XX в.).

### К. Маркс (Marx), Ф. Энгельс (Engels)

#### Биографические сведения.

**Карл Генрих Маркс** (1818—1883)— немецкий философ, публицист, общественный деятель. Родился в семье адвоката; окончив гимназию, учился в Боннском (1835—1836) и Берлинском (1836—1841) университетах. В 1837 г. познакомился с учением Гегеля и примкнул к младогегельянцам. В 1841 г. защитил докторскую диссертацию по философии. В 1841—1843 гг. познакомился с работами Фейербаха, которые оказали на него большое влияние. В 1842—1843 гг. работал в «Новой рейнской газете», отличающейся либеральными взглядами. После закрытия газеты властями переехал в Париж, где сотрудничал в «Немецко-

французском ежегоднике», здесь же познакомился и подружился с Энгельсом.

**Фридрих Энгельс** (1820—1895) — немецкий философ, публицист, общественный деятель. Родился в семье текстильного фабриканта; учился в гимназии; по настоянию отца занялся коммерческой деятельностью. В 1840—1841 гг. в Берлине отбывал воинскую повинность, в свободное время посещая лекции в Берлинском университете. В 1842—1844 гг. жил и работал в Англии, где познакомился с тяжелым положением рабочего класса, о чем написал статью в «Немецко-французский ежегодник». В 1844 г., возвращаясь домой через Париж, в издательстве Ежегодника познакомился с Марксом; с этого времени, началась их совместная теоретическая и революционно-практическая деятельность.

В 1847 г. в Бельгии Маркс и Энгельс создали «Союз коммунистов», программным документом которого стал «Манифест коммунистической партии». После поражения буржуазных революций в Европе 1848—1849 гг. Маркс и Энгельс переселились в Англию, в Лондон. В 1864 г. при непосредственном участии Маркса и Энгельса была создана первая международная организация пролетариата («I Интернационал»), руководителями которой они стали.

Примерно с 1857 г. и до конца жизни Маркс занимался исследованием проблем политической экономии, результатом чего стал его главный труд «Капитал».

457

Основные идеи марксистской философии были выработаны Марксом и Энгельсом совместно, хотя большая часть работ, посвященных собственно философии марксизма, была написана Энгельсом.

**Основные (философские) труды.** К. Маркс и Ф. Энгельс: «Святое семейство» (1845), «Манифест коммунистической партии» (1848).

К. Маркс: «Нищета философии» (1846), «К критике политической экономии» (1859), «Капитал» (1857—1883).

Ф. Энгельс: «Анти-Дюринг» (1876—1878), «Диалектика природы» (1873—1895; не закончена, осталась в виде отдельных статей и набросков), «Происхождение семьи, частной собственности и государства» (1884), «Л. Фейербах и конец немецкой классической философии» (1886).

**Философские воззрения.** Марксистская философия состоит из двух взаимосвязанных частей: **диалектический материализм** (учение о природе и познании) и **исторический материализм** (учение об обществе).

**Диалектический материализм.** Диалектический материализм появился, с одной стороны, как материалистическая переработка гегелевской идеалистической диалектики, а с другой — как диалектическая переработка прежнего метафизического (и в первую очередь феербаховского) материализма.

Основные идеи диалектического материализма следующие.

- Материя (природа) первична, а человеческое сознание — вторично, производно от материи, оно есть свойство высокоорганизованной материи, появляющееся на достаточно высоком уровне ее развития. При этом полностью отрицается существование каких-либо идеальных надприродных сущностей типа Бога, гегелевской Абсолютной идеи, Мирового ума и т.д.

- Материя вечна, несотворима и неуничтожима, важнейшим ее свойством является движение, изменение, развитие. Нет материи без движения, а движения — без материи. При этом движение абсолютно, а покой (понимаемый как некий «момент» движения) — относителен. Движение материи осуществляется в пространстве и времени, поэтому их нельзя «отрывать» от материи (как это имеет место у ньютоновского абсолютного пространства и времени). Существует ряд форм движения (механическое, физическое, химическое, биологическое, социальное), отражающих общий ход эволюции материи.

- Развитие материи в целом и любых объектов осуществляется в соответствии с тремя законами материалистической диалектики, сформулированными на базе выявленных Гегелем закономерностей (табл. 93).

458

**Таблица 93. Три закона диалектики**

<i>Закон</i>	<i>Значение закона</i>
1. Закон единства и борьбы противоположностей	указывает на внутренний источник всякого развития
2. Закон перехода количественных изменений в качественные и наоборот	указывает на механизм развития
3. Закон отрицания отрицания	указывает на общее направление развития

Законы диалектики при этом понимаются как **универсальные законы бытия**, охватывающие сферу природы, общества и человеческого мышления.

Диалектический материализм был тесно связан с естествознанием XIX в., опираясь на его открытия и предлагая философский фундамент для их обоснования. Так, тезис о вечности материи и ее непрерывном



движении непосредственно связан с законом сохранения и превращения энергии, периодической таблицей Менделеева, дарвиновской теорией эволюции живой природы и т.д. А, например, философская идея неразрывной связи материи, движения, пространства и времени нашла свое подтверждение в начале XX в. в теории относительности Эйнштейна<sup>1</sup>.

*Гносеология* марксистской философии обычно характеризуется как **теория отражения**, суть которой состоит в том, что процесс познания трактуется как отражение в человеческом сознании определенных впечатлений, приходящих в него извне. Аналогичные воззрения можно обнаружить и в домарксовском материализме. Особенностью марксистской гносеологии является следующее:

- процесс познания считается подчиняющимся трем законам диалектики;
- проводится качественное различие между познанием теоретическим и эмпирическим (включающим в себя чувственное); показывается, что теоретическое познание не сводимо к эмпирическому, хотя и строится на базе последнего. Теоретическое познание оперирует общими понятиями (не существующими вне сознания), включает в себя создание гипотез, предвосхищающих будущие результаты экспериментов и наблюдений, и т.д.;

<sup>1</sup> Необходимо отметить, что, во-первых, Эйнштейн не был сторонником диалектического материализма, а во-вторых, аналогичная идея существовала и до марксизма, например у Лейбница.

459

- утверждается диалектическая связь между абсолютной и относительной истиной: абсолютная истина (как полное, исчерпывающее знание обо всем бытии в целом) недостижима, на каждом этапе развития познания мы имеем дело только с относительными истинами (т.е. частичным, неполным знанием об отдельных составляющих бытия), но накопление относительных истин в процессе познания позволяет нам бесконечно приближаться к абсолютной истине;
- критерием истины является общественная практика человечества, практика же является основой и целью познания.

*Исторический материализм.* Марксистское учение об обществе — исторический материализм — представляет собой результат-распространения на общество законов материалистической диалектики. Тезис о первичности материи и вторичности сознания конкретизируется в социальной философии как тезис о первичности общественного бытия и вторичности общественного сознания.

**Общественное бытие** понимается как совокупность материальных общественных процессов и отношений, существующих независимо от воли и сознания отдельных индивидов или общества в целом. **Общественное сознание** трактуется как отражение общественного бытия.

В основе общественного бытия лежат *производительные силы и производственные отношения*, в своей совокупности составляющие реальный *базис* общества, на котором строятся политическая и идеологическая *надстройка*.

Прежде чем заниматься наукой, философией, политикой, искусством и т.п., люди должны есть, пить, одеваться, размножаться и т.п. А для этого они должны постоянно производить различные предметы потребления (пищу, одежду и т.п.). В процессе производства люди (вне зависимости от своего желания) вынуждены вступать в определенные производственные отношения и использовать различные доступные им производительные силы<sup>1</sup>. Характер и уровень развития производительных сил в целом определяет тип производственных отношений. Единство производительных сил и производственных отношений задает *способ производства*, определяющий **общественно-экономическую формацию**. В истории человечества выделяются пять основных общественно-экономических формаций:

<sup>1</sup> От физической силы самого человека или прирученных животных — на ранних стадиях развития человечества и до роботов — на современном этапе.

460

1) первобытная; 2) рабовладельческая; 3) феодальная; 4) капиталистическая; 5) коммунистическая, первой фазой которой является социалистическая<sup>1</sup>.

Переход от одной формации к другой есть социальная революция<sup>2</sup>. В основе социальной революции лежит конфликт между развившимися производительными силами и старыми, отжившими производственными отношениями, тормозящими дальнейшее развитие производительных сил (накопление количественных изменений в производительных силах приводит, в конце концов, к появлению нового качества — новых производственных отношений<sup>3</sup>).

В целом развитие общества происходит согласно «закону отрицания отрицания»: в первобытной формации — неантагонистической — существовала общественная собственность на средства производства (связанная со всеобщей нищетой), имели место отношения равенства, коллективизма, братства и взаимопомощи. Рабовладельческая, феодальная и капиталистическая формации являются антагонистическими, основаны на частной собственности на средства производства, здесь имеют место борьба классов, отношения конкуренции и вражды. В коммунистической формации восстанавливаются на новом уровне некоторые свойства первобытной: коммунистическая формация является неантагонистической, в ней царит общественная собственность на средства производства (но основанная на всеобщем изобилии), отношения равенства, коллективизма, братства и взаимопомощи (схема 156).

В антагонистических формациях главной движущей силой социального развития является **борьба классов**,

существующих только в единстве (соответственно: рабов и рабовладельцев, феодалов и крепостных крестьян, буржуазии и пролетариата). Причиной существования классов и классовой борьбы является частная собственность на средства производства.

Государство возникает как оружие имущих классов и служит для защиты их интересов. В коммунистическом обществе, где нет классов, государство постепенно должно отмереть, передавая свои функции общественным организациям.

<sup>1</sup> Позднее Маркс, познакомившись с историей Востока, пришел к выводу, что эта периодизация, построенная на европейской истории, не вполне подходит для азиатских государств, и вынужден был ввести понятие «азиатского способа производства», примерно соответствующего рабовладельческой и феодальной формации в Европе.

<sup>2</sup> Она может быть быстрой, «скачкообразной» (переход от феодализма к капитализму и от капитализма к коммунизму), а может быть и медленной, растягивающейся на столетия (переход к рабовладельческой и от рабовладельческой к феодальной формации).

<sup>3</sup> Согласно закону перехода количественных изменений в качественные и наоборот.

461

### Схема 156. Марксизм: периодизация истории

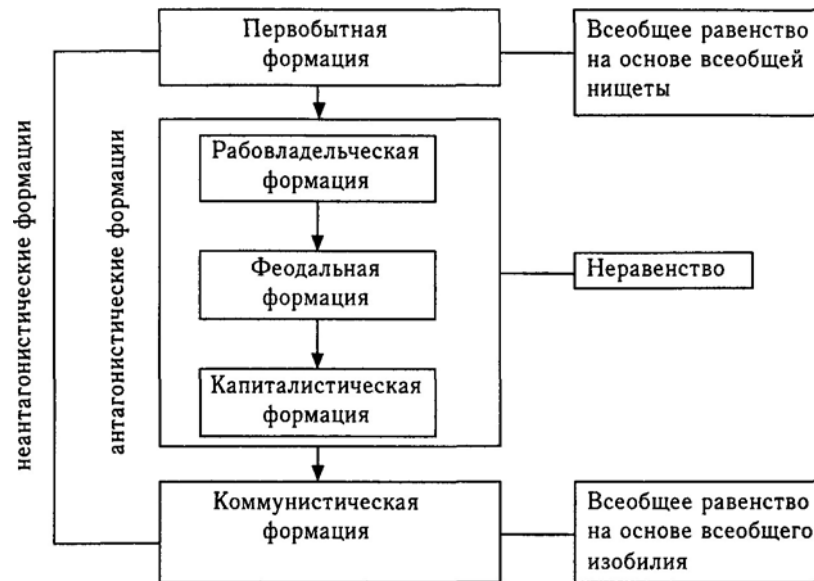

*Судьба учения.* В истории марксизма прослеживаются два этапа:

- 1) классический, связанный с деятельностью Маркса и Энгельса: примерно с 1848 г. (год выхода в свет «Манифеста коммунистической партии») и по 1895 г. (год смерти Энгельса);
- 2) период неомарксизма — с 1895 г. по настоящее время. Наиболее значительными течениями неомарксизма были:

- а) марксизм-ленинизм, развиваемый в России в XX в. (Ленин, Сталин, советские философы);
- б) франкфуртская школа в Германии, сложившаяся в 1930—1940-е гг. и получившая дальнейшее развитие в Женеве, Париже и в США (Хорхаймер, Адорно, Маркузе, Хабермас).

Марксизм — это философское учение, непосредственное влияние которого на социально-политическую жизнь человечества оказалось наиболее значительным и заметным. Именно марксизм в XX в. стал знаменем революционной борьбы за освобождение человечества от социального гнета и эксплуатации, и именно на базе марксистской идеологии велось построение социализма и коммунизма сначала в России (после Октябрьской революции 1917 г.), а после Второй мировой войны — и в других странах социалистического лагеря. Однако широчайшее распространение марксизма в XX в., несомненно, было связано с

462

тем, что он стал официальной идеологией в СССР. После крушения Советского Союза в 1991 г. политическое значение марксизма резко упало.

### 19.3. Неокантианство (Neokantianism)

Неокантианство — идеалистическое философское течение, возникшее в Германии в конце 1860-х гг. и получившее широкое распространение в Европе (в том числе и в России) в период 1870—1920 гг. Начало его обычно связывают с выходом в свет работы О. Либмана «Кант и эпигоны» (1865), где был провозглашен знаменитый лозунг: «Назад к Канту!». Неокантианство называли также неокритицизмом<sup>1</sup> и реализмом.

Неокантианство представляло собой совокупность разнородных течений (схема 157), первым из которых стало **физиологическое неокантианство**, а двумя крупнейшими школами были **марбургская** и **баденская** (фрейбургская).

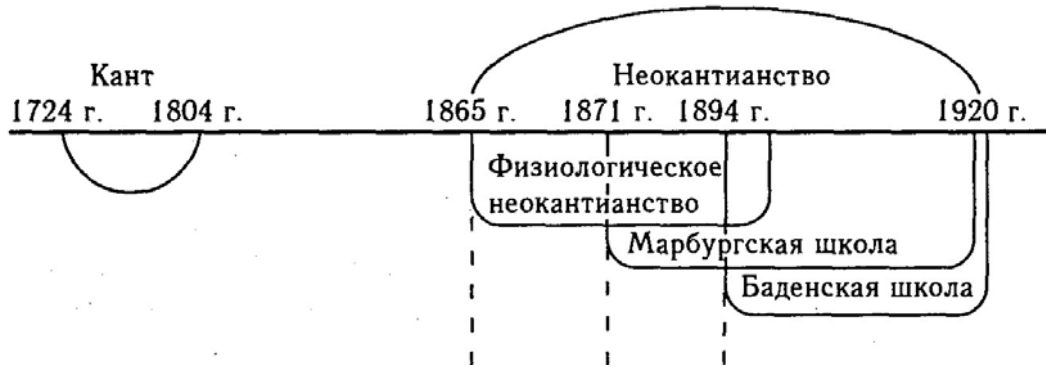
**Схема 157. Неокантианство: хронологические рамки**

**Предпосылки неокантианства.** К середине XIX в. обнаружилось и обрело невиданную ранее остроту расхождение между «официальной» философией и естественными науками. В университетах Германии в то время господствовало гегелевское учение о трансформации Абсолюта, тогда как в естественных науках царил ньютоново-картезианское понимание мира. Согласно последнему, все материальные объекты состоят из неделимых атомов, а все происходящее в мире объяснялось по законам механики и других естественных наук. При таком подходе ни Богу, ни Абсолюту места в мире не оставалось, и фи-

<sup>1</sup> Критицизмом называл свое учение сам Кант и многие его последователи.

463

лософские учения о них оказывались просто ненужными. Деизм<sup>1</sup> выглядел устаревшим, и большинство естествоиспытателей неизбежно приходили к стихийному<sup>2</sup> материализму или позитивизму, претендовавшему на позицию «над материализмом и идеализмом» и отбросившему всю прежнюю метафизику. И тот и другой подход оставляли философскую элиту «не у дел», да и классический позитивизм не был популярным в это время в Германии. «Налицо оказывалась двоякая угроза: научно несостоятельной философии с одной стороны, и философски беспризорной науки — с другой»<sup>3</sup>. Зарождающееся неокантианство предприняло попытку создать новый союз естествознания и философии. При этом основное внимание было сосредоточено на теории познания.

### **Физиологическое неокантианство**

Крупнейшие представители физиологического неокантианства — **О. Либман** (1840—1912) и **Ф.А. Ланге** (1828—1875). Условная дата зарождения физиологического неокантианства — 1865 г., к концу XIX в. оно постепенно «сходит со сцены».

**Основные труды.** О. Либман: «Кант и эпигоны» (1865), Ф.А. Ланге: «История материализма» (1866).

**Философские воззрения.** Толчок для развития физиологического неокантианства дали исследования знаменитого ученого Г. Гельмгольца (физика, химика, физиолога, психолога), который сам был стихийным материалистом. Изучая деятельность органов чувств (зрения, слуха и т.д.), он уже в 1855 г. отметил некоторое сходство между отдельными идеями кантовской философии и современного естествознания, а именно: само строение органов чувств задает особенности человеческого восприятия<sup>4</sup>, что может служить «физиологическим» обосновани-

<sup>1</sup> Возникший в XVII в. для решения именно этой проблемы.

<sup>2</sup> То есть не к какому-то определенному философскому материалистическому учению, а некому «материализму вообще».

<sup>3</sup> *К. Свасьян.* Неокантианство // Новая философская энциклопедия. В 4 т. М.: Мысль, 2001. Т. III. С. 56.

<sup>4</sup> Объяснить эту идею проще на материале более поздних открытий. Так, на сетчатке глаза имеются два типа рецепторов: «колбочки» и «палочки», обеспечивающие, соответственно, дневное и ночное (работающее при недостатке света) зрение. Благодаря работе «колбочек» мы воспринимаем мир как обладающий цветовыми характеристиками, благодаря работе «палочек» — только как черно-белый (именно поэтому «ночью все кошки серы» на самом деле). Тем самым само устройство глаза априорно определяет наше видение мира днем и ночью. Аналогично устройство глаза таково, что человеческий глаз вообще не воспринимает инфракрасное и ультрафиолетовое излучение, поэтому *для нас* мир лишен соответствующих цветов.

464

ем **априоризма**. Либман и несколько позднее Ланге, опираясь на новые открытия и гипотезы в области физиологии чувств, подхватили и развили эту идею. Так возникло физиологическое неокантианство, в котором априоризм Канта трактуется как *учение о физическо-психической организации человека*.

### **Марбургская школа**

Основателем и главой марбургской школы был Герман Коген (1842—1918), ее крупнейшие представители — **Пауль Наторп** (1854—1924) и **Эрнст Кассирер**<sup>1</sup> (1874—1945). Школа возникла в конце XIX в. (условная дата — 1871) и распалась после Первой мировой войны.

**Основные труды.** Г. Коген: «Кантова теория опыта» (1871), «Влияние Канта на немецкую культуру» (1883), «Принцип бесконечно малых и его история» (1883); «Обоснование Кантом эстетики» (1889).

П. Наторп: «Учение Платона об идеях» (1903), «Логические основы точных наук» (1910), «Общая

психология» (1912).

Э. Кассирер: «Понятие о субстанции и понятие о функции. Исследование фундаментальных вопросов критики познания» (1910), «Познание и действительность. Понятие о субстанции и понятие о функции» (1912), «Философия символических форм» (1923—1929).

**Философские воззрения.** Своей задачей Коген объявил «ревизию Канта», поэтому в магбургской школе прежде всего было отброшено кантовское понятие «вещи-в-себе» как «досадное наследие Средневековья». Но ведь и Бог у Канта, и сам внешний мир, из которого к нам (на наши органы чувств) поступают ощущения, есть трансцендентные сущности, т.е. «вещь-в-себе». И если мы ее выбрасываем из кантовской философии, что же тогда останется? Только человек как субъект познания, сами познавательные способности и процессы. Кант выделял в теоретическом разуме три уровня познания: чувственность, рассудок и разум. Но, отбросив внешний мир как «вещь-в-себе», мы тем самым меняем познавательный статус чувственности: она более не дает нам информацию о внешнем мире, соответственно, утрачивает смысл и трансцендентальная апперцепция и многие другие кантовские понятия. Кантовское учение о разуме, рождающем три идеи о безусловном (о душе, мире и Боге), также в значительной степени утратило свое

<sup>1</sup> К неокантианцам Кассирер принадлежал только в первый период своего творчества, во второй период (примерно с 1920 г.) он разработал оригинальную концепцию философии культуры.

465

значение. Ведь «мир» и «Бог» — это «вещи-в-себе», а понятие «души» вообще вышло из моды, на его место в эту эпоху было поставлено понятие «сознания», а несколько позднее — понятие «психики» (содержащей «сознание» и «бессознательное»). Таким образом, практически единственным достойным внимания из кантовских объектов исследования оказался рассудок, являющийся основой теоретического естествознания (см. схему 158).

**Схема 158. Кант и марбургская школа: трансцендентные сущности (т.е. находящиеся за пределами сознания)**

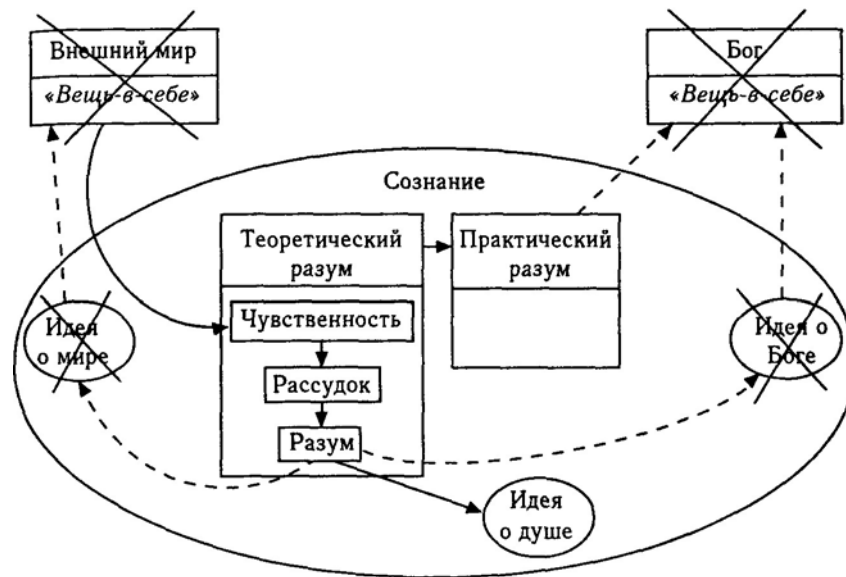

Впрочем, понятие «сознание», или «мышление», которым в духе времени оперировали неокантианцы, включает не только рассудок, но и некоторые черты кантовского «разума», между ними только не проводится теперь строгая разделительная черта. Содержит сознание и чувственные впечатления — меняется только их статус. Таким образом, можно сказать, что сознание как объект исследования у неокантианцев близко к кантовскому понятию теоретического разума.

Главный упор неокантианцы сделали на кантовской идее о том, что сознание (рассудок-разум) и, соответственно, теоретическое естество-

<sup>1</sup> По Канту, Бог является предметом практического разума, а теоретический разум всего лишь порождает идею о Боге как безусловной причине всех обусловленных явлений.

466

знание конструирует «картину мира» («вещь-для-нас» в терминологии Канта) исходя из своих собственных форм и законов, а не природных объектов («вещей-в-себе»). Отсюда Кант делал вывод о нетождественности «вещи-для-нас» и «вещи-в-себе» и непознаваемости последней. Для неокантианцев, отбросивших «вещь-в-себе», этот вывод значения уже не имел. Они сделали акцент на самой идее **конструирования сознанием** некоторых «картинок», которые наивные люди принимают за «картины мира».

С их точки зрения, процесс познания начинается не с получения ощущений, не с шага «от мира — к субъекту», а с деятельности самого субъекта, ставящего вопросы и отвечающего на них. В субъекте просто присутствует некий массив или общий фон ощущений (непонятного происхождения), которые что-то

«лепечут» субъекту. Выделив определенное ощущение, субъект ставит вопрос: «Что это?» — и, скажем, утверждает: «Это — красное». Теперь начинается конструирование «этого» как чего-то устойчивого, т.е. как предмета «функционального единства», возникшего в процессе его определения («Это красное, круглое, сладкое, это — яблоко»). Такое «опредмечивание» производится мыслью, сознанием, а вовсе не заложено в ощущениях, которые дают нам только материал для соответствующих операций (схема 159). Важную роль в этой конструирующей деятельности играет язык.

### Схема 159. Опредмечивающая деятельность сознания

За «предмет» — «яблоко» — мы принимаем то, что вызывает в нас ощущения красного, круглого, сладкого.

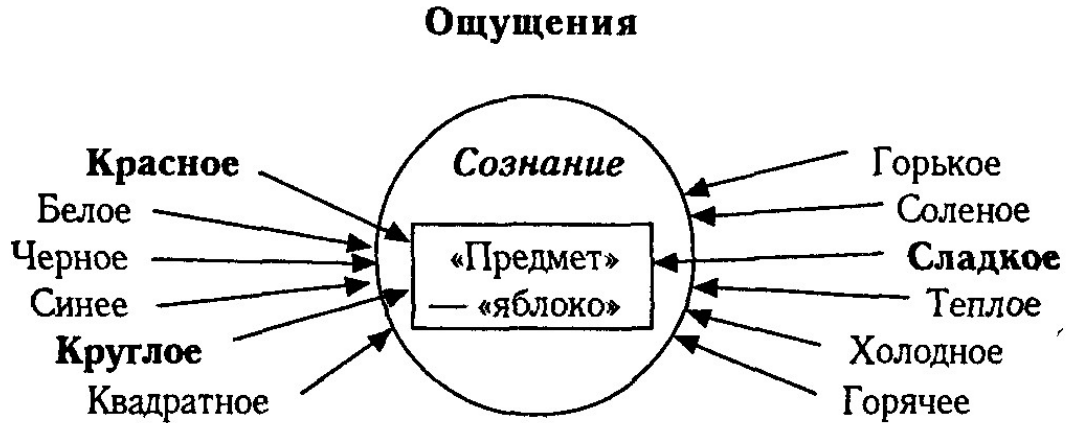

В наиболее чистом виде конструирующая деятельность сознания проявляется в математике, где изучаемые объекты максимально освобождены от чувственного материала<sup>1</sup>, поэтому здесь можно создавать

<sup>1</sup> Сферическую форму имеет и бильярдный шар, и планета Земля, но математика имеет дело со сферическим объектом в «чистом виде».

467

объекты любого типа. У Канта пространство и время выступали в качестве априорных форм чувственного созерцания, на базе которых и рождаются геометрия и арифметика, поэтому для человека возможна только одна геометрия (евклидова) и одна арифметика. Но во второй половине XIX в. была разработана неевклидова геометрия, включающая в себя бесконечное количество геометрий<sup>1</sup>. Однако если человеческое сознание способно создать множество геометрий, то, значит, в основе геометрии не лежит априорная форма чувственного созерцания (пространство). И любая геометрия есть всего лишь результат конструирующей деятельности сознания. Да и пространство есть всего лишь понятие, также сконструированное сознанием, что, в частности, подтверждается теорией относительности Эйнштейна, где имеет место иной тип пространства, описываемый неевклидовой геометрией.

Не только геометрия, но и любая другая научная теория есть не более чем результат конструирующей деятельности сознания, происходящей по его собственным законам. Отсюда, все современные научные теории и используемые в них понятия типа «атом», «сила», «энергия» и т.п. имеют такое же отношение к «миру», «действительности» или «вещи-в-себе», как и средневековые «универсалии» или аристотелевские «формы». Все это не более чем «этикетки», которые мы «наклеиваем на наши ощущения» (Кассирер). Поэтому не факты и даже не ощущения являются основой науки. Наука формируется как определенный способ унификации чувственных впечатлений, а научные законы и теории даны нам априори, заранее заложены в нашем сознании и предшествуют фактам и впечатлениям. Таким образом, единственным объектом, действительно достойным изучения, оказываются логические законы и формы самого мышления, в соответствии с которыми и идет то или иное конструирование «картины мира»<sup>2</sup>. Именно они находят свое отражение в логической системе научного знания, объективирующего наши ощущения. Поэтому задача философии состоит в изучении этих априорных форм, т.е. философия должна заниматься **методологией науки**. И, как считал Коген, главная заслуга Канта была в том, что он сумел обнаружить 12 категорий рассудка, причем существенно то, что он сделал это, анализируя учение Ньютона<sup>3</sup>.

<sup>1</sup> Римановская геометрия представляет собой их обобщение, включая как евклидову, так и все неевклидовы геометрии.

<sup>2</sup> Правда, здесь неизбежно возникает вопрос о том, откуда берутся в сознании познающего субъекта эти априорные формы. И Коген вынужден постулировать существование Бога, а Наторп — Логоса (Мирового ума).

<sup>3</sup> Кассирер не считал кантовские категории рассудка «всеобщими мыслительными формами». В качестве таковых он рассматривал понятия числа, величины, пространства, времени, причинности, взаимодействия и т.п.

468

Но если любая научная теория есть результат проявления одних и тех же априорных форм сознания, то почему в истории науки мы находим множество таких теорий?

В конце XIX — начале XX вв. стремление и надежда постичь абсолютную истину (или создать единственно правильную научную теорию) были уже похоронены вместе с гегелевской философией: в науке и в философии утвердился идущий от Конта тезис об **относительности** всякого знания. Но зато «в плоть и кровь» философии вошло из гегельянства понятие развития и исторического времени. Поэтому неокантианцы, ставя вопрос о конструирующей деятельности сознания, рассматривали ее как историческую: каждая новая научная концепция рождается на базе предшествующих (отсюда их интерес к истории науки). Но этот процесс устремлен в бесконечность, и абсолютная, или окончательная, истина не достижима.

Марбургская школа внесла значительный вклад в разработку проблем научной методологии и истории естественных наук.

### Баденская школа

Лидерами баденской (фрейбургской) школы были **Вильгельм Виндельбандт** (1848—1915) и **Генрих**

**Риккерт** (1863—1936). Условной датой возникновения школы можно считать 1894 г. или даже 1903 г., начиная с которого Виндельбандт активно занялся разработкой философии ценностей.

*Основные труды.* В. Виндельбандт: «История новой философии» (1878—1880), «Прелюдии» (1884), «История философии» (1892), «История и наука о природе» (1894), «Философия в немецкой духовной жизни XIX столетия» (?), «Обновление гегельянства» (1910).

Г. Риккерт: «Предмет знания» (1892), «Границы естественнонаучного образования понятий» (1896), «Система философии» (1921).

*Философские воззрения.* «Науки о природе» и «науки о духе». Если в марбургской школе основное внимание уделялось естественным наукам, то для представителей баденской школы главным объектом исследования стали так называемые исторические науки (в частности, изучающие историю, искусство и мораль) и специфика их методологии. Виндельбандт выдвинул, а Риккерт позднее развил тезис о принципиальном различии «наук о природе» и «наук о духе» (культуре). Основные их различия приводятся в табл. 94.

469

**Таблица 94. «Науки о природе» и «науки о духе»**

<i>Характеристика</i>	<i>Науки о природе</i>	<i>Науки о духе</i>
Примеры наук	физика, химия, биология	история, этика, искусствоведение
Характер	номотетические	идиографические
Объект исследования	природа и естественные законы	закономерности развития культуры и культурные объекты
Предмет исследования	общие, повторяющиеся события и явления	индивидуальные, неповторимые события и явления
Метод исследования	генерализирующий	индивидуализирующий
Познавательная цель	выведение законов и общих понятий, охватывающих целые классы событий и явлений	выявление индивидуального и специфического в событиях и явлениях

Поясняя различия между «науками о природе» и «науками о духе», мы можем сказать, что закон всемирного притяжения относится ко всем материальным телам без исключений — не взирая ни на какие индивидуальные особенности этих тел. При формулировке этого закона физик абстрагируется от различия между яблоками и планетами, картинами и роялями; для него это всего лишь «материальные тела», обладающие определенной массой и находящиеся на определенном расстоянии друг от друга. Но когда историк обращается к Великой французской революции, он, конечно, помнит, что были и другие революции, но его не интересует то общее, что было в них. Не важно, что и Карлу I, и Людовику XVI отрубили голову. Важно именно то, что было во французской революции уникальным, например то, что Людовика XVI казнили на гильотине, и важен тот ряд уникальных событий, который привел именно к такой казни.

Причем главное различие между «науками о природе» и «науками о духе» лежит не в объекте, а в предмете, методе и цели исследования. Так, если мы начнем искать в истории человечества повторяющиеся события и общие закономерности, то получим естественнонаучную дисциплину: социологию истории. А изучая

последний ледниковый период «исторически», т.е. со стороны его уникальных характеристик, мы приходим к «истории Земли».

Однако различие в объектах исследования все-таки существенно. При изучении природных объектов человек стоит перед внешним ми-

470

ром, при изучении культурных — перед самим собой, поскольку культурные<sup>1</sup> объекты есть то, что создано человеком. И изучая эти «плоды» деятельности своего «духа», человек постигает самого себя, свою собственную сущность.

Говоря о взаимоотношении «наук о природе» и «наук о духе», стоит также помнить, что все науки (как те, так и другие), будучи порождением человеческого сознания, являются тем самым культурными объектами и частью культуры.

Риккерт, развивая концепцию Виндельбанда, усложнил классификацию наук, добавив к характеристикам «генерализирующие» и «индивидуализирующие» еще такие, как «оценивающие» и «неоценивающие», что связало эту классификацию с «теорией ценностей», разрабатываемой в баденской школе. В результате у него получилось четыре типа наук (табл. 95).

**Таблица 95. Типы наук**

	<i>Генерализирующие</i>	<i>Индивидуализирующие</i>
Оценивающие	социология, экономика	история
Неоценивающие	классическое естествознание	эволюционная биология, геология

*Теория ценностей.* Свою главную задачу Виндельбандт видел в разработке «теории ценностей», чем и начал активно заниматься с 1903 г. Связано это было с тем, что подлинное осмысление исторических (уникальных) событий возможно (по его мнению) только через призму неких общечеловеческих ценностей. Знание выражается в предложениях, т.е. утверждениях или отрицаниях: «А есть В» или «А не есть В». Но при единой грамматической форме предложения могут выражать суждения, а могут — оценки. Предложение «Яблоко — красное» выражает суждение: здесь мыслящий субъект содержание одного своего представления («яблоко») сопоставляет с другим («красное»). Другое дело — оценка. Когда мы говорим: «Это яблоко — красивое», здесь имеет место реакция «волящего и чувствующего субъекта» на содержание представления. Оценка ничего не сообщает нам о свойствах самого объекта (или содержания пред-

<sup>1</sup> Термин «культура» происходит от латинского «cultura» означающего «обработка», «возделывание».

471

ставления «яблоко») как такового. Она выражает наше человеческое отношение к нему. Особенно важны оценки культурных объектов (порожденных человеком), ибо именно на этих оценках построены все «науки о духе».

Но, чтобы нечто оценивать, мы должны располагать некоторым критерием оценок, «масштабом цен», системой ценностей.

Откуда же они берутся и на чем основываются? Они связаны с *нормами*, или *априорными принципами*, существующими в человеческом сознании. И именно «**нормативное сознание**» лежит в основе «наук о духе», изучающих культурные ценности. (Природные же объекты, изучаемые естественными науками, никоим образом не связаны ни с какими ценностями.) Нормативное сознание, основываясь на своей системе ценностей, выносит оценки «долженствования»: «Это должно быть так», тогда как природные законы обладают значимостью: «Иначе быть не может».

Среди всех норм, априорно присутствующих в человеческом сознании, Виндельбандт выделил три основных «области», на которых базируются три основных раздела философии (схема 160).

**Схема 160. Философия и нормы сознания**

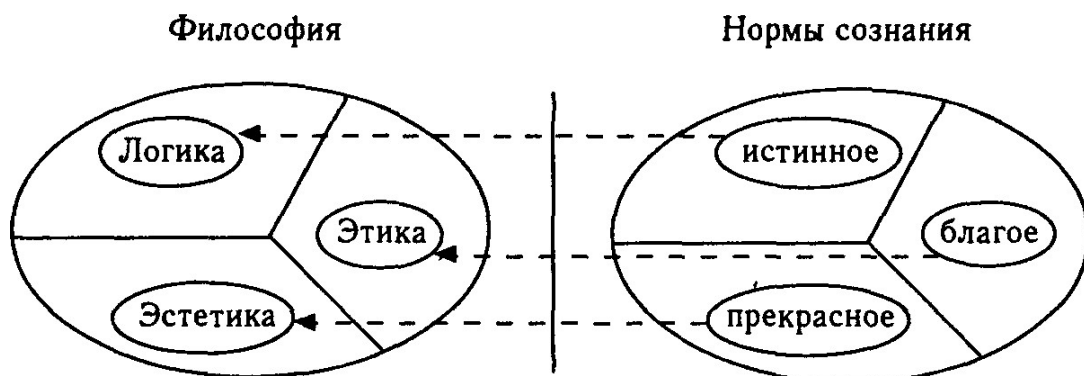

Система норм (с точки зрения и Виндельбанда, и Риккерта) является вечной и неизменной, т.е. не историчной, и в этом смысле ее можно считать принадлежностью некоего абстрактного субъекта познания вообще. Но при вынесении конкретных оценок «эмпирическими» субъектами за счет влияния индивидуальностей и фактических условий протекания процесса исследования выносимые оценки могут различаться.

**Судьба учения.** Неокантианство в целом оказало значительное влияние на современную ему и всю последующую философию XX в., в особенности на философию жизни, феноменологию и экзистенциализм. При этом баденская школа сыграла особо важную роль в развитии современной теории познания и философии культуры.

472

### Схема 161. Неокантианство в Германии: основные течения

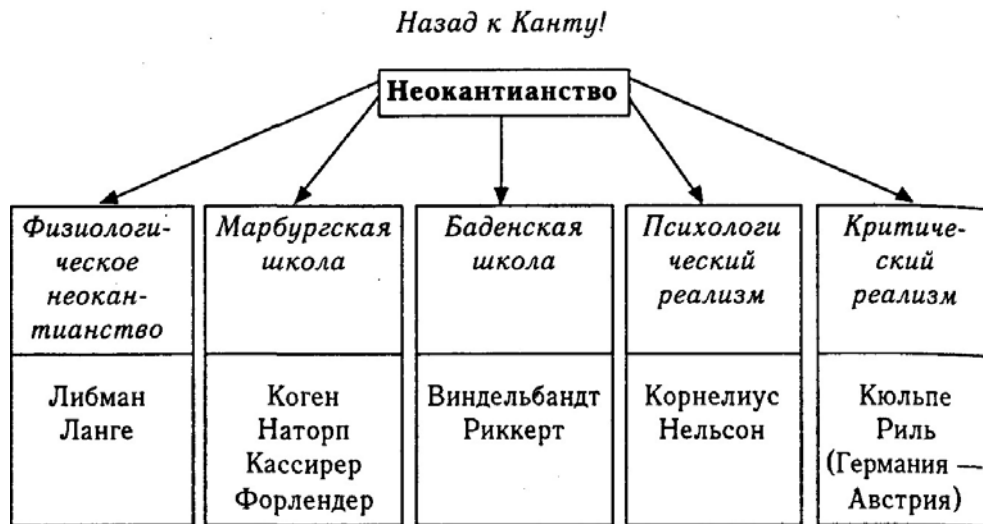

## 19.4. Прагматизм (Pragmatism)

Термин «прагматизм» происходит от греческого слова «практика», т.е. «дело» или «действие». Прагматизм — это философское направление, в котором практика (опыт) выступает в качестве основного методологического принципа, а практическая эффективность различных учений и теорий принимается как критерий их истинности<sup>1</sup>.

Важнейшие идеи прагматизма зародились в конце XIX в. в США, но оформился он как течение в философии и особое распространение получил там же и в Европе в первой половине XX в. Причем в США в 1930-е гг. прагматизм занимал положение почти официальной философии. Основоположником прагматизма является американский ученый **Чарльз Пирс** (1839—1914), большой вклад в его развитие внесли также американцы Уильям Джемс (1842—1910) и особенно Джон Дьюи (1859—1952), который создал свой вариант прагматизма — **инструментализм**.

**Основные труды.** Пирс Ч.: «Как сделать наши идеи ясными» (1878).

<sup>1</sup> Тем самым идущее еще от Аристотеля понимание истины как соответствия знания действительности отбрасывается.

473

Джемс У.: «Основания психологии» (1890), «Воля к вере» (1897), «Многообразие религиозного опыта» (1902), «Прагматизм» (1907), «Плюралистическая Вселенная» (1909);

Дьюи Д.: «Реконструкция в философии» (1920), «Опыт и природа» (1925), «Поиск достоверности» (1929).

**Философские воззрения.** В конце XIX — начале XX вв. особенно распространенными были идеалистические учения, крайне абстрактные и оторванные от жизни. Именно они в основном преподавались в европейских и североамериканских университетах. Прагматизм выдвинул свою программу «реконструкции философии», согласно которой философия должна была стать методом решения вопросов, которые встают перед человеком, и особенно в сложных (проблематичных) ситуациях.

При этом действительный мир, в котором живет человек, трактовался как то, что «переживается» человеком в его опыте, а сама человеческая жизнь — как «поток переживаний», содержащихся в человеческом сознании<sup>1</sup>. Отсюда, вся философская и естественнонаучная проблематика, связанная с существованием внешнего мира, его особенностями и закономерностями, отсекается как несущественная. Неважными оказываются вопросы о том, что есть внешний мир сам по себе, откуда он взялся, что лежит в его основе и т.д.; важно лишь, как этот внешний мир воздействует на нас (в нашем опыте) и как мы должны действовать сами, чтобы получать нужные нам результаты. Отсюда вытекает знаменитый «**принцип Пирса**»: понятие об объекте достигается рассмотрением всех практических следствий, вытекающих из действий с этим



объектом., Отдавая себе отчет в том, что сознание работает с помощью языка и посредством использования языка, Пирс много внимания уделял знаковой природе языка и тем самым заложил основы общей теории знаков (семиотики, или семиологии), ставшей самостоятельной наукой в XX в.

Человеческое сознание понимается в прагматизме как «орудие приспособления» к внешнему миру, нужное человеку для выживания в его борьбе за существование<sup>2</sup> (как утверждал Джемс, разум есть функционально динамический инструмент приспособления к среде обитания человека). Поэтому задача сознания состоит не в познании мира, а в обосновании успешных действий.

<sup>1</sup> Аналогичное понимание человеческой жизни мы находим также в философии Жизни, эмпириокритицизме, феноменологии.

<sup>2</sup> Здесь, несомненно, чувствуется влияние дарвиновской теории эволюции.

474

**Таблица 96. Основная задача сознания в прагматизме**

Философ	Основная задача сознания
Пирс	Устранение сомнения, мешающего успешным действиям <sup>1</sup>
Джемс	Выбор средств, необходимых для достижения цели
Дьюи	Выбор средств для разрешения проблематичной ситуации

Все то, что вырабатывает сознание, т.е. идеи, теории, понятия, есть лишь орудия или инструменты для действий. Бессмысленно и бесполезно ставить вопрос о том, насколько правильно наши понятия и теории описывают внешний мир. Их ценность сводится к тому, что они позволяют получать те или иные практические следствия. Соответственно, *истина* понимается как *полезность* (Дьюи), а значит, любая теория или учение, если они приносят пользу, оцениваются как истинные.

Эту логику прагматизма можно объяснить на следующем примере. Так, в древности и в Средневековье считалось, что болезни происходят из-за того, что в человеческое тело вселился злой дух. И если, проводя процедуру изгнания нечистой силы, нам удалось вылечить больного, то, значит, данная «теория» болезни истинна. А если мы вылечили больного с помощью современных лекарств, то, значит, истинной является современная медицинская теория. А если «работают» и та, и другая теории, то истинными можно считать обе, несмотря на их принципиальную несовместимость. Выбор между несколькими конкурирующими теориями определяется их практической эффективностью.

С другой стороны, получается, что если какая-то теория остается чисто умозрительной, т.е. никакой пользы из нее не удастся извлечь, то она вообще не может оцениваться как истинная.

Последовательное применение прагматического подхода привело Джемса, в частности, к оправданию религиозной веры, которая, с его точки зрения, приносит человеку несомненную пользу.

**Судьба учения.** Хотя в 1930-е гг. прагматизм занимал в США положение господствующего философского учения, но уже во второй половине XX в. он постепенно начал сходить со сцены. А начиная с 1970-х гг. прагматизм оказался полностью вытесненным аналитической философией (постпозитивизмом), оказав на последнюю немалое влияние в постановке и решении ряда гносеологических и социальных проблем.

<sup>1</sup> По Пирсу, процесс познания начинается с сомнения. Оно раздражает нас и тем самым подталкивает к поиску веры (уверенности), с которыми связаны спокойствие и покой.

475

Особо необходимо отметить значение Пирса в разработке идей семиотики, учитывая общий интерес к лингвистической проблематике в философии XX в.

## 19.5. Психоаналитическая философия (Philosophy of Psychoanalysis)

Психоанализ — особый метод терапии в практике лечения неврозов, основы которого были заложены **З. Фрейдом**. На базе психоанализа возник ряд научных течений в психологии и психиатрии XX в. Некоторые из них можно охарактеризовать не только как узко специализированные в рамках соответствующих наук, но и как психоаналитическую философию: идеи и открытия, сделанные в области психологии и психиатрии, получили здесь культурологическое и философское обобщение. В первую очередь это относится к *фрейдизму, неофрейдизму и аналитической психологии*.

Основным объектом исследования в психоаналитической философии является психика человека. Она рассматривается как имеющая собственную природу, закономерности функционирования и развития, не сводимые к свойствам физического мира (как неорганического, так и органического, в том числе к физическим, химическим и т.п. качествам человеческого организма). Психика при этом понимается как состоящая из различных слоев, важнейшие из которых — *сознание* и *бессознательное*. Центральное место в психоаналитической философии занимает учение о бессознательном: о его природе и происхождении, о взаимодействии с сознанием и о роли бессознательного в жизни отдельных людей и общества в целом.

Организационное становление психоанализа началось в 1902 г., когда в Вене вокруг Фрейда собрался кружок его единомышленников. В 1908 г. состоялся первый конгресс Международной психоаналитической ассоциации, первым президентом которой был избран **К.Г. Юнг** (в 1909 г.).

Фрейдизм быстро получил распространение среди психологов и психиатров и стал весьма популярным

среди образованных людей Запада.

Однако уже в 1911 г. ученик Фрейда Альфред Адлер (1870—1937) выступил против нескольких центральных положений доктрины учителя<sup>1</sup>. Адлер основал несколько своих институтов по социальной ориентации (социализации) детей.

В 1913 г. произошел разрыв Юнга с Фрейдом, и Юнг стал основателем «аналитической психологии» и юнгианской ассоциации психологов.

<sup>1</sup> В частности, на место «принципа удовольствия», определяющего действие бессознательного, по Фрейду, Адлер поставил «волю к власти» (это понятие восходит к работам Шопенгауэра и Ницше).

476

В 1920—1930 гг. начал развиваться неофрейдизм, наиболее выдающимся представителем которого стал Э. Фромм (1900—1980).

Рассматривая общее развитие западной философии XIX—XX вв., можно заметить, что в эволюции психоаналитической философии прослеживается некий «круг» и частичное возвращение к традиционной философии в трактовке человека, казалось бы, преодоленной классическим позитивизмом (широко распространенным во второй половине XIX в.)<sup>1</sup>. Отказавшись от традиционного для всей идеалистической метафизики понятия «души» и дуализма «души» и «тела», классический позитивизм ввел представление о сознании как свойстве материи. Фрейд же пришел к выводу, что деятельность человеческой психики не может быть объяснена чисто физическими и химическими причинами, здесь необходимо учитывать специфически биологические или физиологические факторы.

Неофрейдисты и юнгианцы (каждые по-своему) начали преодолевать, в свою очередь, уже «биологизм» («физиологизм») Фрейда. Если Фрейд считал, что ведущую роль в бессознательном играют различные и прежде всего сексуальные влечения (т.е. биологические или физиологические факторы), то неофрейдисты полагали культурные и социальные факторы более существенными. Юнгианцы же трактовали бессознательное в индивиде как проявление общечеловеческого коллективного бессознательного, имеющего онтологический статус (см. схему 162).

Психоаналитическая философия внесла большой вклад в развитие философской антропологии (учение о человеке).

Психоанализ в своем развитии оказался тесно связанным с лингвистикой и философией языка. Во-первых, интерпретация чувственных образов, эмоциональных переживаний и влечений<sup>2</sup> ведется в нем с помощью речи; во-вторых, психоанализ принимает тезис о том, что язык — это вторая сигнальная система, и слова трактуются как символическое выражение внутренних переживаний<sup>3</sup>. Воспользовавшись рядом достижений языкознания и философии языка, психоанализ внес свой оригинальный вклад в эту область. Отсюда, например, влияние психоанализа на Ясперса, Хайдеггера и философскую герменевтику в целом.

Особо надо отметить колоссальное влияние психоанализа на культуру Запада в целом: на культурологию, искусство (особенно сюрреализм) и искусствоведение, литературу и литературоведение, социологию и социальную психологию, этнографию, педагогику и т.д.

<sup>1</sup> См. схему 162.

<sup>2</sup> То есть всего того, что Фрейд называл «чувственно-образным мышлением».

<sup>3</sup> Именно поэтому в психоанализе столько внимания уделяется оговоркам и речевым ошибкам, которые считаются не пустой случайностью, а неким «прорывом» бессознательного. Важное место в практике психоанализа занимают и методы вербальной ассоциации (прямой и оппозиционной).

477

### *Схема 162. Эволюция представлений о психике*

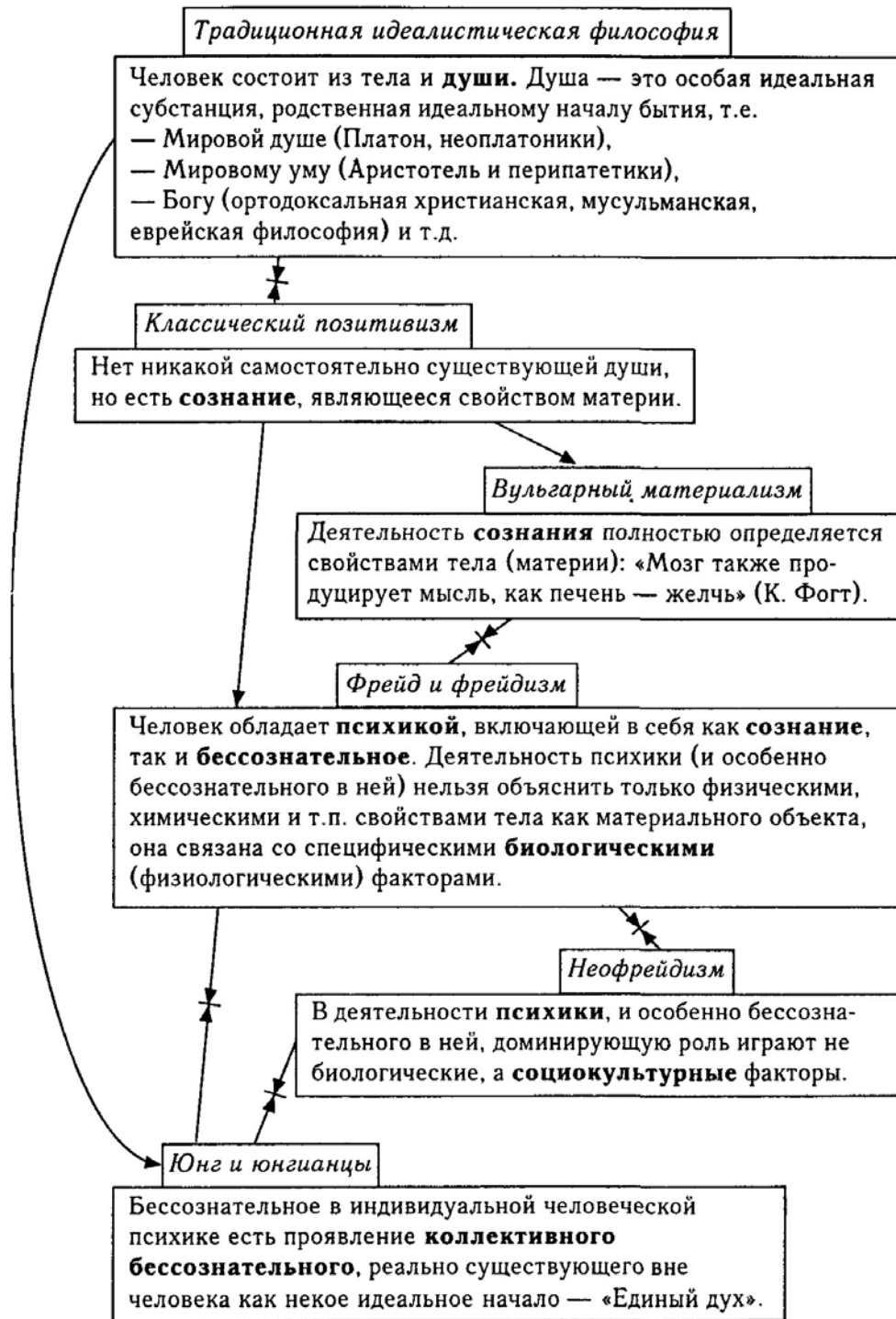

478

## Фрейд (Freud)

### Биографические сведения.

Зигмунд Фрейд (1856–1939) — австрийский психиатр и психолог (еврей по национальности). Окончил медицинский факультет Венского университета; несколько лет работал в физиологической лаборатории, занимаясь проблемами физиологии высшей нервной деятельности и невропатологии. В 1881 г. получил степень доктора медицины. В 1886 г. занялся медицинской практикой. Проходил стажировку во французских клиниках — сначала под руководством Ж.-М. Шарко, а затем под руководством И. Бернхейма, широко применявшими гипноз для лечения неврозов. Концепция «психической травмы» Шарко<sup>1</sup> и гипноз как метод лечения в течение долгого времени были основой врачебной деятельности Фрейда.

К середине 1890-х гг. сформировалась собственная концепция Фрейда и основанный на ней метод лечения, получивший название «психоанализ». Согласно этой концепции существуют такие неврозы, причиной которых являются не органические повреждения и не «психические травмы», а возникшие в период раннего детства и вытесненные в подсознание сильные влечения, и прежде всего сексуальное — *либидо*. Позднее к понятию либидо у Фрейда добавляется понятие агрессивного (деструктивного) влечения.

Постепенно свои открытия и выводы, сделанные в психиатрии на базе изучения больных неврозом, Фрейд распространяет на все общество, применяя метод психоанализа при исследовании различных социальных проблем. При этом он вышел на уровень культурологических и философских обобщений, хотя сам не считал себя философом.

В 1938 г., после аншлюса Австрии фашистской Германией, Фрейд переехал в Лондон, где на следующий год умер.

**Основные труды.** «Толкование сновидений» (1899), «Литературное творчество и ожившее сновидение» (1907), «Леонардо да Винчи. Воспоминания детства» (1910), «Тотем и табу» (1913), «Моисей и Микеланджело» (1914), «Гёте: воспоминания детства в вымысле и реальности» (1917), «По ту сторону принципа удовольствия» (1920), «Психология масс и анализ человеческого Я» (1921), «"Я" и "Оно"» (1923), «Будущее одной иллюзии» (1927), «Достоевский и отцеубийство» (1928), «Недовольство культурой» (1930), «Человек Моисей и монотеистическая религия» (1939).

**Философские воззрения.** *Учение о бессознательном.* До Фрейда сфера психического отождествлялась только со сферой сознатель-

<sup>1</sup> Концепция «психической травмы» Шарко не была популярна среди тогдашних психиатров: в это время господствовали «позитивистские» воззрения на природу сознания, согласно которым все болезни психики стремились объяснить чисто физиологическими причинами, например неврозы трактовались как результат опухоли мозга.

479

ного. Поэтому одним из важнейших его достижений можно считать введение в область научного рассмотрения понятия «бессознательного» (в более поздних работах Фрейд называет его «Оно»). С точки зрения Фрейда, бессознательное стоит за множеством наших действий, и, прежде всего, за такими, как фантазии, сны, оговорки, за забытыми впечатлениями (вытесненными из сферы сознательного).

Первым шагом к пониманию бессознательного стал для Фрейда анализ сновидений, когда сознательное «Я» наименее активно, а значит, деятельность бессознательного проявляется особенно свободно. В снах Фрейд различал два основных слоя. Первый из них — это явное, открытое содержание, именно его пересказывает человек, увидевший сон. Но за ним стоит второй — скрытый — слой, представляющий подлинное содержание сна, и его правильное понимание требует специальных усилий, применение метода психоанализа. Это связано с тем, что наше сознательное «Я» устанавливает цензуру на целый ряд желаний и влечений, поэтому, проявляясь во сне, эти желания и влечения обретают причудливую, символическую, зашифрованную форму.

Человеческая психика хранит в себе следы всех событий, всех желаний человека, которые он имел за свою жизнь. Однако на поверхности психики, в сознании, остаются далеко не все. Напротив, большая часть их уходит, а точнее, вытесняется в область подсознания. Там оказываются все желания и влечения, которые не прошли «цензуру» нашего «Я», т.е. оказались несовместимыми с этическими требованиями, которые человек осваивает в процессе своей социализации<sup>1</sup>. Наиболее активно социализация протекает в детстве и юности, и именно в этот период происходит особенно сильное и «массированное» вытеснение в область подсознательного различных произвольных импульсов и побуждений, идущих от инстинктов самосохранения, продолжения рода и т.п. Особое место среди них занимает сексуальное влечение (либидо), которое общество оценивает как постыдное и греховное<sup>2</sup>. Поэтому та-

<sup>1</sup> Социализация — усвоение норм и правил поведения в обществе (социуме).

<sup>2</sup> Такое отношение к сексу как к греху характерно, прежде всего, для европейской культуры. Христианство унаследовало отношение к сексу как греху от иудаизма. Единственное оправдание занятий сексом видели в стремлении иметь детей. Сексуальное же наслаждение, даже в законном браке, считалось чем-то, хотя и допустимым, но не желательным. Сексуальные связи вне брака осуждались. Отсюда celibat (обет безбрачия) для всего католического духовенства, высокая оценка целомудрия, подкрепляемая идеей непорочного зачатия Девы Марии, девственности Христа и т.д. В результате на Западе секс на столетия стал закрытой темой, не обсуждаемой в приличном обществе. В Новое время, когда власть церкви значительно снизилась, любовная тематика в искусстве стала занимать все большее место, причем изложение ее становилось все более «раскованным» и эротичным. Но первым, кто осмелился начать научные исследования в этой сфере, был Фрейд.

480

кого рода влечения вытесняются из области сознательного «Я» в область подсознания; при этом они заменяются (сублимируются) чем-то более «пристойным» с точки зрения общества. Отсюда «невинные», на первый взгляд, образы, посещающие нас во время сновидений, интерпретировались Фрейдом как символы «постыдных» эротических влечений. Специфическими видами сублимации он считал религию и искусство.

По Фрейду, либидо имеет место уже у ребенка. Обнаружение детской сексуальности и эротизма стало еще одним шокирующим обществом открытием Фрейда<sup>1</sup>. Он считал, что рождение ребенка, т.е. переход от единства с материнским организмом к самостоятельному существованию, есть психическая травма. И мать, являющаяся источником удовольствия (например, пищи — при кормлении грудью), становится первым объектом эротического влечения. В возрасте 3—5 лет у мальчиков формируется «Эдипов<sup>2</sup> комплекс»: желание овладеть своей матерью (как сексуальной партнершей) и стремление убить своего отца — «конкурента» в этом отношении<sup>3</sup>. Страх перед наказанием со стороны отца (комплекс кастрации) приводит к вытеснению соответствующего влечения и его частичной замене. Поскольку ребенок не может избавиться

от отца, то мальчик отождествляет себя с ним, перенимая тем самым черты мужского поведения и систему моральных запретов и предписаний, которые формируют его личность.

Как полагал Фрейд, когда-то на ранней стадии развития человечества (еще в человеческом стаде) сыновья действительно убивали своих отцов и завладевали своими матерями. После этого они раскаялись в совершенном, пережили чувство стыда и страха, и на место отца поставили тотем, которому стали поклоняться. Так люди обрели Бога, заменяющего отца. В результате в каждом мужчине — их потомке — имеется теперь не только сам «Эдипов комплекс», но и чувство вины и раскаяния по отношению к отцу, а в культуре появился Бог, у которого ищут защиты, но которого боятся<sup>4</sup>.

**Структура психики.** В развитии представлений Фрейда о структуре личности четко выделяются два этапа. На раннем этапе в психи-

<sup>1</sup> Дети традиционно считались кем-то вроде бесполок ангелочков.

<sup>2</sup> Название произошло от имени героя древнегреческой мифологии Эдипа, который случайно убил своего отца и женился на своей матери, не зная, что это его настоящие родители. Узнав об этом, он сам себя наказал (ослепил).

<sup>3</sup> Аналогично у девочек вырабатывается «комплекс Электры» — с переменной ролей отца и матери. Название произошло от имени героини древнегреческой мифологии, которая отомстила матери за убийство отца.

<sup>4</sup> Фрейд не верил в Бога, т.е. был атеистом.

481

ке человека выделяются три основных составляющих: бессознательное, предсознание, сознание (схема 163).

### Схема 163. Структура психики: «первая топика»

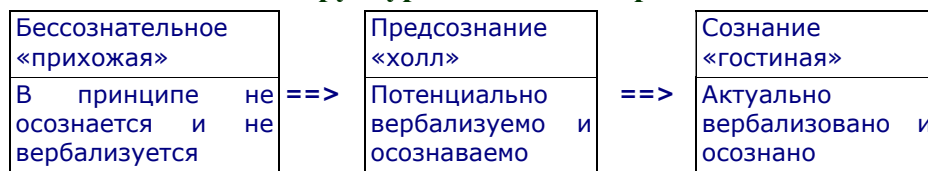

К 1920 г. у Фрейда формируется представление об иной структуре человеческой психики, в ней выделяются следующие области.

- **«Оно»** (Ид) — сфера бессознательного, наполненная различными вытесненными из области сознательного («Я») желаниями и влечениями, главное место среди которых занимают сексуальные. Это аморальное и эгоистическое начало в человеке. Господствует в нем *«принцип удовольствия»*.

- **«Сверх-Я»** (Супер-Эго) — сфера моральных и поведенческих установок и запретов, налагаемых обществом на своих членов, это сфера долга и совести, внутренний цензор, которые формируются за счет переноса «внутри» различных внешних авторитетов (например, авторитета отца). «Сверх-Я» формируется к пяти годам, когда у ребенка появляется чувство вины и стыда. «Сверх-Я» «перехватывает» агрессивные и сексуальные импульсы, идущие из «Оно», трансформируя их в угрозы совести из-за несоответствия этих стремлений требованиям авторитетов.

- **«Я»** (Эго) — сфера сознательного, находящаяся «между двух огней»: с одной стороны, на нее давит «Оно», а с другой — «Сверх-Я». Именно «Я» направляет импульсы, идущие из «Оно» в приемлемые для общества рамки, позволяет их реализовывать цивилизованным путем. Если же это не удастся, то тогда и возникают различные неврозы — как у личности, так и всего общества в целом. Для фрейдизма характерна трактовка социальных катаклизмов (войн, революций и т.п.) как проявлений общественных неврозов. Постигание с помощью психоанализа тайн «Оно» позволяет «Я» взять над ним вверх, усмирить его. Отсюда лозунг Фрейда: **«Там, где было «Оно», должно стать «Я»!**

482

Если в «Оно» господствовал «принцип удовольствия», то в «Я» имеет место *«принцип реальности»*.

### Схема 164. Структура психики: «вторая топика»

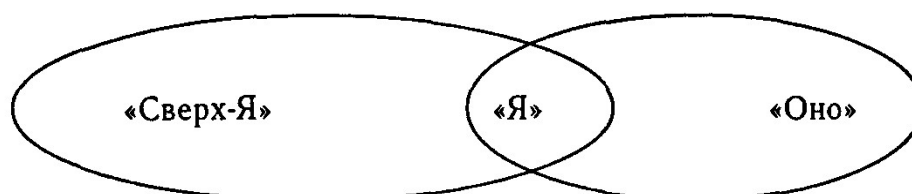

«Оно», «Я» и «Сверх-Я» понимается Фрейдом не только как результат личного опыта человека, но и как «архаическое наследие индивида» от предков. Свое проявление они находят как в «комплексах» индивидов, так и на социальном уровне в религиях, искусстве и социальных чувствах.

**Учение об Эросе и Танатосе.** В основе человеческой природы, по Фрейду, лежит ряд «влечений», «энергий» или инстинктов. Суть этих «влечений» и их источник остаются у Фрейда неопределенными, и он сам пишет о них как о «мифических существах»<sup>1</sup>. В определенном смысле эти фрейдовские понятия близки к таким

фундаментальным понятиям философии жизни, как «воля к жизни» (Шопенгауэр), «воля к власти» (Ницше), «жизненный порыв» (Бергсон). В своих работах (написанных после 1920 г.) Фрейд среди всех этих влечений в качестве основных выделил два: инстинкт жизни (влечение Эроса) и инстинкт смерти (влечение Танатоса)<sup>2</sup>.

**Таблица 97 Эрос и Танатос**

	<i>Эрос</i>	<i>Танатос</i>
<i>Характер</i>	конструктивный	деструктивный
<i>Выражает</i>	волю к жизни и любви	волю к смерти и агрессивность
<i>Ведет к и развитию</i>	созиданию	разрушению, убийству и самоубийству
<i>Цель</i>	развитие органической жизни	возвращение людей и всего живого к неорганическому состоянию

<sup>1</sup> Это напоминает ситуацию с Ньютоном: тот позаимствовал из мистицизма, оперировавшего понятиями типа «сила симпатии и антипатии», и ввел в физику понятие «сила» (в частности, «сила притяжения» и «сила отталкивания»), но при этом Ньютон откровенно признал, что не понимает и не может объяснить природу этих сил.

<sup>2</sup> Эрос — бог любви, а Танатос — бог смерти в древнегреческой мифологии.

483

Понятия «влечение Эроса» и «влечение Танатоса» Фрейд применял не только к отдельным людям, но и к целым обществам и культурам, классифицируя их по доминирующему в них влечению.

*Судьба учения.* Постановка и исследование проблемы бессознательного и сексуальных влечений, открытие явления сублимации, сама разработка основ метода психоанализа и многое другое являются безусловной заслугой Фрейда. И хотя многие центральные идеи самого Фрейда (учение об «Эдиповом комплексе», архаическом убийстве отца, о доминировании сексуальных влечений и т.п.) были позднее отвергнуты даже фрейдистами, тем не менее Фрейд оказал колоссальное влияние на развитие не только современной психологии, но философии и культуры Запада в целом.

**Схема 165. Фрейд: истоки и влияние**

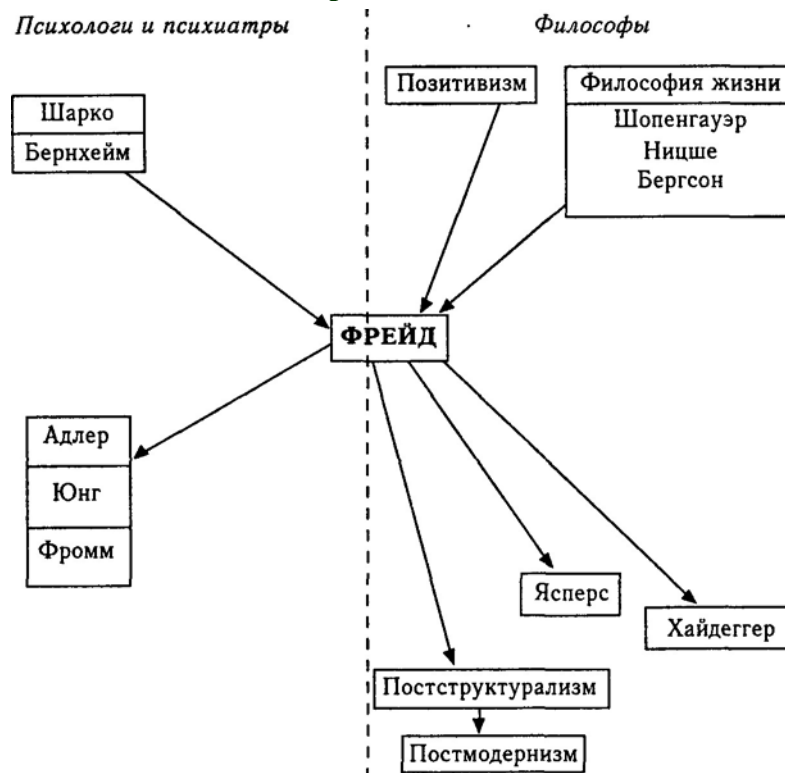

484

### Неофрейдизм

В 1929—1930 гг. начал развиваться **неофрейдизм**, получивший особое распространение в США. Его наиболее выдающиеся представители: К. Хорни, Г.С. Салливан, Э. Фромм. Иногда подлинным началом неофрейдизма считается выход в свет в 1941 г. книги Фромма «Бегство от свободы».

Неофрейдисты отказались от идеи Фрейда о господстве в бессознательном биологического начала и, в частности, сексуальных влечений. Они полагали, что на жизнь индивида и общества, а также формирование неврозов гораздо большее влияние оказывают социальные и культурные факторы. Каждая культура обладает собственным «идеологическим стержнем», и именно он оказывает решающее воздействие на воспитание детей и формы поведения взрослых. Поэтому основным объектом исследования у неофрейдистов стали межличностные отношения.

Неофрейдизм не является целостным учением, различные его представители существенно расходятся друг с другом во многих важных вопросах, связанных с трактовкой природы человеческой личности. Наиболее значимыми для философии являются идеи и выводы в учении Фромма.

### Фромм (Fromm)

**Биографические сведения.** Эрих Фромм (1900—1980) — немецко-американский философ и психоаналитик, виднейший представитель неофрейдизма. Родился в Германии. Окончил Гейдельбергский университет, где научал социологию. С психоанализом познакомился в Берлинском психоаналитическом институте, работая там в качестве сотрудника Института социальных исследований. После прихода к власти фашистов в 1933 г. эмигрировал в США, затем работал в Мексике (1949—1974) в созданном им институте психоанализа. С середины 1970-х гг. жил в Швейцарии.

**Основные труды.** «Бегство от свободы» (1941), «Человек для самого себя» (1947), «Забывтый язык» (1951), «Здоровое общество» (1955), «Антология человеческой деструктивности» (1973), «Иметь или быть?» (1976).

**Философские воззрения.** Фромм считал, что в процессе исторического развития человек утратил свою биологическую «первую» природу<sup>1</sup>. Взамен нее возникла «вторая», где решающую роль играют соци-

<sup>1</sup> Сексуальные инстинкты являются биологическими и как таковые утрачены человеком. Так, Фромм обосновывает свое несогласие с Фрейдом по вопросу о влиянии либидо и других влечений на психику человека.

485

альные связи и отношения. В основе этой «второй природы» (единой для всех людей) лежат не какие-то постоянные качества, а исходные и неразрешимые противоречия — **экзистенциальные дихотомии**<sup>1</sup>.

**Таблица 98. Экзистенциальные дихотомии**

Человек является частью природы, и как таковой он подчинен ее законам и не в состоянии их изменить.	Человек постоянно выходит за пределы природы, создает свой собственный «рукотворный» мир второй природы (культуры).
Человек отделен от мирового целого, лишен гармонии с миром и потому бездомен.	Человек стремится к гармонии с миром (возвращению домой) и потому постоянно создает все новые формы соотнесенности с миром, которые никогда не бывают окончательными.
Человек конечен и смертен.	Зная о своей конечности и смертности, человек утверждает вечные ценности и идеалы, пытаясь реализовать себя за свой недолгий век.
Человек одинок, осознает свое отличие от других людей.	Человек стремится к солидарности с другими людьми, в том числе прошлых и будущих поколений.

Экзистенциальные дихотомии не устранимы, каждый человек дает на них ответ всем своим существом. Природа человека проявляется в этом ответе, который может рассматриваться как осмысленное отношение человека к миру. В качестве таких ответов Фромм рассматривает как позитивные (стремление к свободе, истине, справедливости и т.д.), так и негативные (ненависть, садизм, конформизм, нарциссизм<sup>2</sup> и т.д.). Эти характерные для человека черты не являются биологическими инстинктами, Фромм называет их «укорененными в характере страстями».

<sup>1</sup> Дихотомия — в буквальном переводе «деление на два». Деление объема любого понятия на две взаимоисключающие части всегда означает, что в рамках исходного делимого понятия мы получили два противоречивых понятия. Например, дихотомически поделив понятие «предмет», мы можем получить понятия «белый предмет» и «не белый предмет» или «круглый предмет» и «не круглый предмет» и т.д.

<sup>3</sup> То есть самовлюбленность, самолюбование. Термин происходит от имени героя Древнегреческой мифологии Нарцисса. Этот прекрасный юноша отверг влюбленную в него нимфу и был наказан богами тем, что, увидев свое отражение в воде, влюбился в самого себя.

486

Характер же человека Фроммом определяется как «относительно стабильная система всех неинстинктивных стремлений, через которые человек соотносится с природным и человеческим миром»<sup>4</sup>. Характер заменяет у человека инстинкты, он формируется в процессе социализации и оказывает значительно больше влияния на поведение человека, нежели такие унаследованные психофизиологические свойства, как, например,

темперамент. Поэтому, станет ли человек альтруистом или садистом, зависит не от того, сангвиник он или меланхолик, а от того, какой характер у него выработался, т.е. какие страсти укоренились в его характере. В ситуациях, требующих решения, человек благодаря своему характеру автоматически или «инстинктивно» выдает типичное для себя поведение (скупец будет копить деньги, мот — проматывать их и т.п.).

Человек — социальное существо, он живет в обществе, принадлежа к какому-то роду, племени, этносу, клану, классу и т.п. Каждое такое общество вырабатывает в своих членах ряд специфических качеств, необходимых для сохранения и нормальной жизнедеятельности этого общества. Первичная социализация происходит в семье — «психическом агенте общества». Нормы и правила поведения, усвоенные в раннем детстве, позднее даже не осознаются индивидом. Поэтому, в каком бы обществе человек ни вырос (пусть даже это диктатура или тоталитарное общество), большинство людей воспринимает царящие в нем законы и правила как нормальные, естественные и положительные.

Каждая историческая эпоха вырабатывает свой «социальный характер». Так, например, современное индустриальное общество требует дисциплины, порядка, пунктуальности, поэтому у членов этого общества вырабатываются соответствующие качества. Но это произошло за счет утраты открытости, непосредственности, спонтанности, которые имели место у людей более ранней эпохи (до промышленной революции). В индустриальную эпоху люди начинают превращаться в автоматы и становятся все более опасными как для самих себя, так и для природы в целом.

**Судьба учения.** Идеи Фромма получили широкую известность в кругах политиков, социологов, художественной интеллигенции, но не оказали серьезного влияния на кого-либо из философов.

## Юнг (Jung)

**Биографические сведения.** Карл Густав Юнг (1875—1961) — швейцарский психолог и психиатр. Окончил медицинский факультет Базельского университета, затем работал в психиатрической клинике в Цюрихе, позднее начал препода-

<sup>1</sup> Цит. по: «Новая философская энциклопедия». В 4 т. М., 2001. Т. 4. С. 277.

487

вать психологию в Цюрихском университете. В 1902 г. защитил докторскую диссертацию «О психологии и патологии так называемых оккультных феноменов». В 1907 г. он познакомился с З. Фрейдом и стал активным приверженцем и пропагандистом психоанализа. Юнг был избран первым президентом Международной психоаналитической ассоциации<sup>1</sup> и главным редактором журнала этой ассоциации (1909—1913). В 1913 г. произошел разрыв Юнга с Фрейдом (причиной были как личные конфликты, так и теоретические расхождения).

В 1916 г. Юнг организует свой «Психологический клуб». Начиная с 1920 г. он много путешествовал с целью проверки своих представлений о сути человеческой психики<sup>2</sup>. Разработанное им учение о коллективном бессознательном легло в основу «комплексной», или **аналитической, психологии**<sup>3</sup>, получившей широкое распространение среди европейских и американских психологов. В 1933 г. была создана юнгианская ассоциация (Международное психотерапевтическое общество) во главе с Юнгом, а в 1948 г. под Цюрихом — первый «Институт К.Г. Юнга», в настоящее время действует еще несколько таких институтов.

В поисках подтверждения своего учения Юнг обращался к различным мистическим и оккультным учениям, большое внимание уделял восточным религиозно-философским концепциям, в последние два десятилетия его особо интересовали гностицизм и алхимия. Поэтому не удивительно, что его идеи получили широкое распространение не только среди психологов, но и представителей других наук. Более того, они стали широко известны и далеким от науки людям, и Юнг приобрел у них репутацию «гуру»<sup>4</sup>.

Как и Фрейд, Юнг разрабатывал свое учение на основе эмпирического опыта, полученного им при лечении больных, а затем вышел на уровень культурологических и философских обобщений.

**Основные труды.** «Очерки ассоциативной психологии» (1906), «Психология Dementia Praecox» (1907), «Метаморфозы и символы либидо» (1912), «Психологические типы» (1921), «Отношение между Я и бессознательным» (1928), «Проблемы души в наше время» (1931), «Психология и алхимия» (1944), «Символика духа» (1948), «Ответ Иову» (1952), «Комментарий к "Тайне Золотого Цветка"» (1929), «Психологический комментарий к "Бардо Тходол"» (1935)».

<sup>1</sup> Созданной им вместе с Фрейдом.

<sup>2</sup> Он побывал в Алжире, Тунисе, Мексике, Кении, Индии, Цейлоне и т.д. <sup>3</sup> Сам Юнг называл свое учение также «глубинным психоанализом».

<sup>4</sup> Гуру — наставник, учитель.

488

**Философские воззрения. Критика Фрейда.** Высоко оценивая идеи и достижения Фрейда в целом, Юнг был принципиально не согласен со сведением всех явлений культуры и сознания к физиологическим факторам, в частности к сексуальным. Полагая, что Фрейд переоценивал роль сексуальности в жизни людей, Юнг считал необходимым «поставить сексуальность на место», считая сексуальные комплексы важными, но далеко не единственными: их значение не стоит преуменьшать, но не стоит и преувеличивать.

**Учение о коллективном бессознательном.** Базой для философских и культурологических идей



Юнга послужили его исследования в области глубинной психологии, и особенно разработанное им учение о коллективном бессознательном («Едином Духе», «Едином сознании»). Это некое психическое первоначало бытия, существующее наряду с физической реальностью<sup>1</sup>.

Человеческая психика понимается Юнгом как некая энергетическая система, в которой постоянно взаимодействуют *сознание* — индивидуальное человеческое «я» («эго»), наполненное различными комплексами, и *коллективное бессознательное*, представляющая собой систему **архетипов**<sup>2</sup>. Эта система является общей для всех людей, это сверхличностный психический субстрат, присутствующий в каждом человеке и наследуемый им от предков<sup>3</sup>. И становление индивидуального сознания есть процесс обособления личного «я» от коллективного бессознательного, т.е. родовой человеческой сущности.

*Учение об архетипах.* Архетипы, составляющие человеческую сущность, есть «автопортреты инстинктов», и они определяют схемы инстинктивного поведения, присущие всем людям. Реализуются архетипы в образах конкретной культуры и внутреннего опыта конкретных людей, т.е. каждый раз по-разному. На самых ранних этапах развития человечества они проявляются преимущественно в чувственно-образной форме; с ее спонтанными проявлениями имеет дело и современный человек, например во сне.

<sup>1</sup> Такое понимание коллективного бессознательного у Юнга восходит к учению об исходной «Бездне» Сведенборга, учениям немецких романтиков и Шеллинга о Мировом духе и к учению о Мировой воле у Шопенгауэра и Ницше.

<sup>2</sup> Сравнивая этот подход с фрейдовским (см. схему 164), мы видим, что юнговское понятие «коллективного бессознательного» имеет черты сходства как с понятием «Оно», так и «Сверх-Я», но ближе к последнему.

<sup>3</sup> Своим априорным характером они напоминают кантовские категории.

### Схема 166. Индивидуальное сознание и коллективное бессознательное

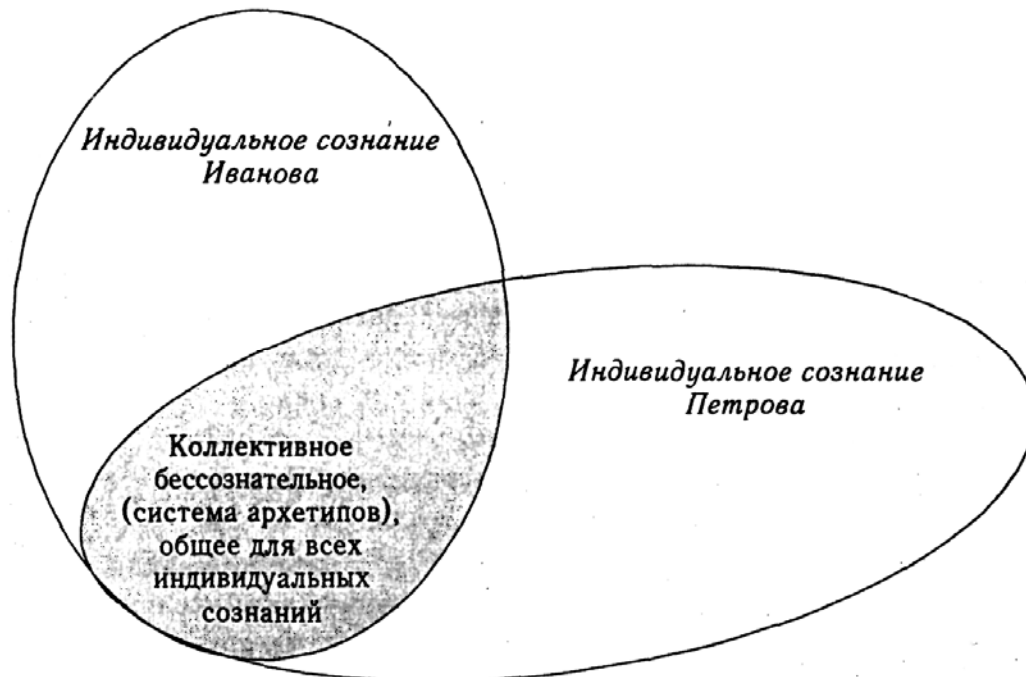

Однако природа архетипов остается не вполне понятной у Юнга. С одной стороны, эта система архетипов есть некая самостоятельная психическая субстанция, присущая человечеству на любой стадии его развития. С другой — она есть результат «архаического познания природы», т.е. социальный опыт внешней и внутренней жизни, накопленный нашими предками и выраженный в символической форме, прежде всего в мифах и религиозных учениях (отсюда и интерес самого Юнга к этим учениям). К числу важнейших архетипов он относил такие, как «Великая Мать» и «Великий Отец», «Персона» и «Тень», «Самость» и т.д. «Великая Мать» (Анима) есть архетип женственности, связанный с эмоциональным началом, «Великий Отец» (Анимус) — архетип мужественности, связанный с рациональным началом. Оба эти архетипа могут проявляться в различной степени как в женщинах, так и в муж-

### Таблица 99. Анима и мужчины

Преобладание Анимы	делает поведение женоподобным (нерешительным, нелогичным, капризным)
--------------------	--

Гармонично развитая Анима	позволяет успешно взаимодействовать с глубинными слоями психики
---------------------------	---

490

**Таблица 100. Анимус и женщины**

Преобладание Анимуса	делает их поведение мужеподобным (агрессивным, самоуверенным и т.п.)
Гармонично развитый Анимус	позволяет действовать разумно, целенаправленно

**Персона** — это совокупность социальных ролей, которые мы играем в своей жизни, тех масок, которые носим в различных ситуациях, но даже совокупность этих масок не есть еще подлинное «я» человека. **Тень** — это «низший человек в нас», т.е. совокупность наших комплексов (в том числе сексуальных), страхов, инфантильных желаний и агрессивных влечений. Обычно человек не хочет признать за собой эти неприятные качества (осуждаемые во всех культурах), поэтому проецирует их на других людей. Устранить Тень невозможно, выдержать с ней встречу — очень трудно. Но единственный способ избавиться от неврозов и страданий, связанных с Тенью, состоит в том, чтобы научиться принимать ее как данность, научиться сосуществовать с ней. И только это позволяет прекратить приписывание другим людям собственных негативных качеств.

Важнейший из архетипов, по Юнгу, — **Самость**. Это психологический образ Бога, центр всеобщей личности, всеобщая основа всякой индивидуальности. Именно к пониманию и непосредственному восприятию Самости стремятся адепты большинства восточных религиозно-философских учений, отвлекаясь от собственной личности, своего индивидуального «я» в процессе медитации и йогической практики. Постигание Самости происходит в состоянии самадхи. Этот процесс интеграции Самости, т.е. родового человеческого «Я», в индивидуальное «я» (*индивидуация*) позволяет излечиваться от неврозов, разрешать внутренние противоречия и проблемы, позволяет человеку обрести внутреннюю целостность. Путь этот практически бесконечен, поэтому символом его может служить круг, вписанный в квадрат<sup>1</sup>.

*Трансформация архетипов.* Архетипы обладают громадной, безличной, но при этом эмоционально заряженной энергией; ощущая ее,

<sup>1</sup> Круг, вписанный в квадрат, и квадрат, вписанный в круг, являются основными символами буддийской мандалы.

491

люди относятся к архетипам со страхом и трепетом. Ее прорывы могут привести к колоссальным разрушениям, поэтому так важно научиться ее контролировать и направлять в должное русло. В прошлом энергия архетипов чаще всего трансформировалась в религиозные священные символы, которые и приоткрывали архетипы людям, и одновременно скрывали их подлинную сущность от людей (делая тем самым «переносимыми» контакты с ними). Страх перед громадной силой архетипов заставлял людей на протяжении всей истории человечества развивать рациональное мышление, что особо характерно для западной цивилизации.

Трансформация архетипов играет важную роль в жизни как отдельных людей, так и всего человечества в целом. В прошлом она приводила к созданию картин прекрасного, гармоничного символического космоса (буддийского, христианского и т.п.), в котором человек имел свое определенное место и потому мог относительно нормально существовать. Рациональный анализ религиозных верований («шторм священных стен»), начавшийся с протестантизмом, привел к появлению безбожной материалистической цивилизации (с ее «символической нищетой»), оказавшейся беззащитной по отношению к неожиданным прорывам коллективного бессознательного. А это ведет на социальном уровне к войнам, революциям, бунтам и другим актам насилия, а также к появлению тоталитарных идеологий, а на индивидуальном уровне — к психическим патологиям.

Однако Юнг вовсе не призывает к отказу от рациональности и бездумному копированию восточных учений и практик. Если в западной культуре недооценивается мир «Единого Духа» (коллективное бессознательное), то в восточной — «мир сознательного». Поэтому каждая из этих культур однобока, стремиться же следует к гармоничному слиянию обоих этих подходов.

*Концепция «синхроничности».* Еще одна интереснейшая концепция Юнга — это его учение о синхроничности, введенная им для объяснения феномена ясновидения (возможности «видеть» и переживать индивидом явления, которые он не может воспринимать непосредственно, например, события, происходящие на большом расстоянии<sup>1</sup>).

Согласно Юнгу, между психикой человека и реальностью существует особая связь — не причинная (каузальная), а смысловая, позволя-

<sup>1</sup> В частности, Юнг при этом опирался на сообщения о видениях Сведенборга.

492

ющая одновременно (синхронично) проявляться событиям и в действительном (физическом) мире, и в психике людей<sup>1</sup>. Юнг предполагал, что это происходит благодаря обращению ясновидцев к коллективному бессознательному, а оно, в свою очередь, имеет непосредственный доступ к самой сути физической

реальности.

Причем для коллективного бессознательного пространство и время относительно, а архетипы как формы Мирового духа являются вечными, т.е. вневременными<sup>2</sup>. Эти идеи использовались Юнгом для объяснения не только ясновидения, но и других самых различных парапсихологических явлений, а также древней магии.

**Схема 167. Природа синхроничности**

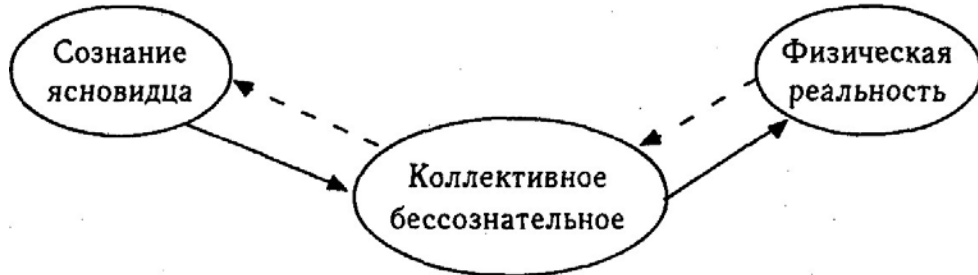

**Судьба учения.** Учение Юнга сыграло значительную роль в развитии идеалистической философской антропологии и ряда течений современного мистицизма. Его концепция «коллективного бессознательного» оказала большое влияние не только на психологов и философов, но и на культурологов, историков, этнографов, религиоведов, а также на художественную интеллигенцию Запада.

Учение о синхроничности во многом стало базой и для возрожденной в XX в. астрологии, поскольку позволяло логично объяснить, почему положение на небе звезд и планет, не имеющее никакой причинно-следственной связи с жизнью и судьбой людей, тем не менее может использоваться для предсказания человеческих судеб.

<sup>1</sup> Эта юнговская синхроничность напоминает предустановленную гармонию Лейбница.

<sup>2</sup> Здесь опять прослеживается влияние Сведенборга, который считал, что будущее уже состоялось. Возможно также, что на идею относительности времени у Юнга повлияло учение Бергсона о субъективном времени, а на идею пространства и времени популярные (и часто неточные) изложения теории относительности Эйнштейна.

493

**Схема 168. Юнг: истоки и влияние**



494

## 19.6. Неотомизм (Neotomism)

Неотомизм — течение современной философии, базирующееся на философии Фомы Аквинского. В 1879 г. была опубликована энциклика папы Льва XIII, в которой томизм был провозглашен официальной философской доктриной Ватикана. Центрами по развитию и пропаганде томизма стал ряд католических институтов (Академия св. Фомы в Ватикане, Католический институт в Париже, университет Нотр-Дам в США и др.). При этом наряду с попытками сохранить томизм в неизменном виде (палеотомизм) неизбежно шла реконструкция и модернизация томизма, приведшая к появлению неотомизма.

**Таблица 101 Крупнейшие представители неотомизма**

<i>Философы</i>	<i>Годы жизни</i>	<i>Страна</i>
Этьен Жильсон (Gilson)	1884—1978 гг.	Франция
Жак Маритен (Maritein)	1882—1973 гг.	Франция
Эмерих Корет (Coreth)	родился в 1919 г.	Австрия
Карл Ранер (Rahner)	1904—1984	Германия
Кароль Войтыла (Wojtyla) (папа Иоанн Павел II)	родился в 1920 г. римский папа — с 1978 г.	Польша

Неотомизм впитал в себя многие идеи философии XIX—XX вв. (схема 170). Особенно активно процесс ассимиляции современных философских идей пошел после II Ватиканского собора (1962—1965), принявшего курс на обновление католицизма.

В настоящее время неотомизм является наиболее влиятельным и авторитетным философским течением в католицизме.

**Философские воззрения. Онтология.** В неотомизме (как и в томизме) сохраняется фундаментальный для христианства тезис о сотворении мира Богом из ничего. Как и Фома Аквинский, Жильсон и Маритен утверждали, что только в Боге имеет место совпадение **сущности и существования** (экзистенции). Для всех объектов тварного мира их сущность (форма) предшествует существованию, находясь в уме Бога. Творя мир, Бог дарует им существование, наделяя мир собственной экзистенциальной полнотой<sup>1</sup>. Каждый объект тварного мира

<sup>1</sup> Этот акцент на проблеме экзистенции (существования) позволил ряду неотомистов говорить о специфическом «экзистенциализме» Аквината.

495

представляет собой соединение формы (сущности) и материи. Материя при этом трактуется как сотворенное Богом совершенно пассивное начало, чистая возможность, которая становится действительностью только при наличии формы.

Тварный мир обладает иерархической упорядоченностью (схема 168).

**Схема 169. Иерархическая структура тварного мира**



**Гносеология.** Высшая сущность бытия — Бог — является в принципе непознаваемым. Но поскольку тварный мир — это творение Бога, то изучение этого мира позволяет человеку что-то узнать и о самом Творце.

В теории познания неотомизма различается истина онтологическая и логическая. **Онтологическая истина** состоит в соответствии сути тварного объекта замыслу Творца (форме, существующей в Его уме). **Логическая истина** связана с познавательными способностями человека, а значит, всегда ограничена и субъективна. Любой существующий объект может рассматриваться с разных сторон. Так, изучая, например, собаку, физик будет исследовать ее физические параметры, химик — химические процессы, происходящие в ее организме, биолог — биологические, психолог — ее поведение и т.д. Таким образом, только соединяя подходы различных естественных наук, мы можем получить более или менее точное научное представление о соответствующем объекте. Но научное познание — не единственное существующее, кроме него есть еще обыденное, религиозно-философское и богословское. Поэтому максимально полное знание о любых объектах мы можем получить, только соединяя все эти подходы. Отсюда фун-

496

даментальный вывод неотомистов: *наука*, с одной стороны, и *философия с богословием* — с другой, *должны дополнять друг друга*. Поскольку Откровение получено людьми от Бога —

Творца мира, то между Откровением и результатами научного исследования мира не может быть принципиальных противоречий. Таким образом обосновывается учение о гармонии знания и веры Фомы Аквинского.

Сам процесс человеческого познания трактуется как «дематериализация» изучаемых объектов, т.е. освобождение их от «материи» и приближение к постижению чистой «формы». Чувственное познание порождает различные чувственные образы, а интеллект производит их обработку и порождает понятия, позволяющие нам максимально приблизиться к пониманию «форм». При этом одни неотомисты (Жильсон, Маритен) отрицали существование у человека априорных форм познания, а другие (Корет, Ранер) их признавали, обращаясь при этом к философии Канта, феноменологии, философской герменевтике и т.д.

**Учение о человеке.** Человек понимается как соединение души и тела, в котором душа играет роль формообразующего принципа, а значит, является основой (сущностью) личности. Индивидуальность каждого конкретного человека связана с телом — материальным началом. Каждой душе присущ «естественный закон», согласно которому надо творить добро и избегать зла. Это связано с присущей душе интенции — устремленности к Богу. Эта интенция является также основой творчества и культуросозидающей деятельности человека.

**Учение об обществе.** В неотомизме сохраняется традиционное для христианства (и идущее еще от Августина) понимание человеческого общества и государства как «града земного». Этот «град» состоит из отдельных людей, но в то же время он есть некое надличностное образование со своими целями и принципами, которые могут по-разному истолковываться в различных эпохах и ситуациях. В настоящее время реализация этих принципов состоит в допущении разнообразных форм собственности, в идее «классового мира», т.е. примирении различных слоев общества, расширению демократических свобод и т.п. Важнейший тезис неотомизма состоит в утверждении примата общечеловеческих культурных ценностей. И задача католической церкви (аналога «града небесного» на земле) как раз и состоит во внесении высших духовных ценностей в жизнь людей.

497

**Схема 170. Неотомизм и его истоки**

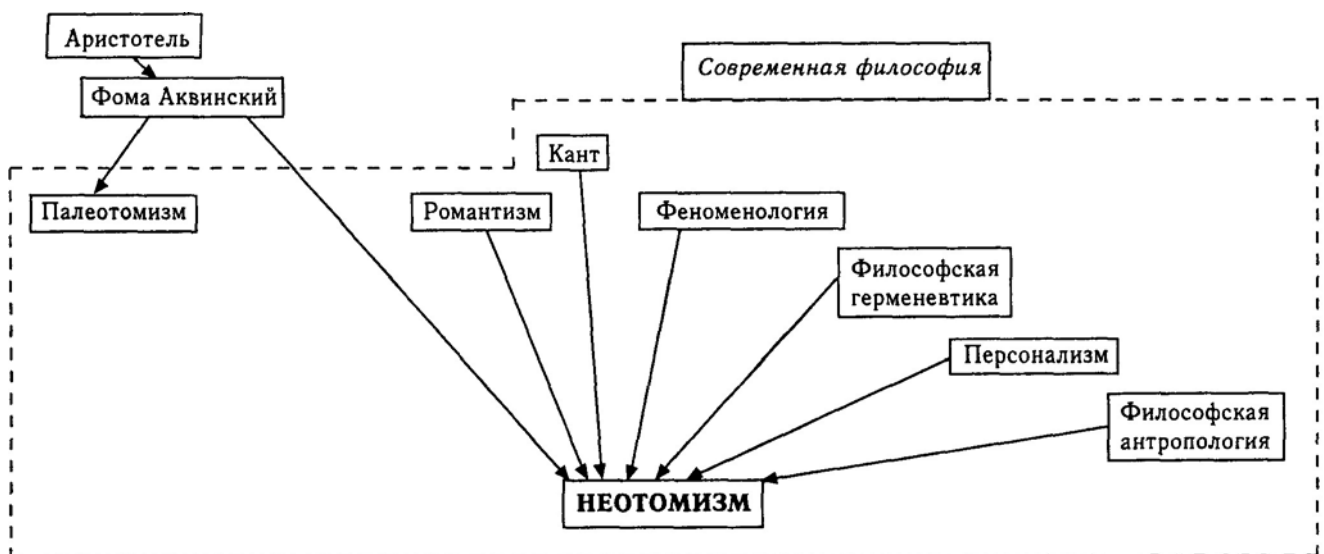

## Глава 20. ОТ ФИЛОСОФИИ ЖИЗНИ - К ГЕРМЕНЕВТИКЕ

### 20.1. Философия жизни (Philosophy of Life)

Философия жизни — одно из ведущих течений европейской философии XIX — начала XX вв. Центральным в нем стало понятие «жизни» как исходной интуитивно постигаемой целостной реальности, отличающейся и от «материи», и от «духа».

Ряд основных идей философии жизни уже имел место в работах немецкого философа А. Шопенгауэра (1788—1860). Согласно его учению, в основе бытия лежит иррациональная, слепая и не имеющая никакого основания в чем-либо ином сила — «воля к жизни», а жизнь есть бесконечное множество ее объективаций. Постичь ее в состоянии только интуиция философского гения, хотя приблизиться к ее пониманию может и художественный гений. Эти идеи получили

развитие в творчестве **Ф. Ницше** (1844—1900)— крупнейшего представителя философии жизни. Еще один этап этого течения связан с именем французского философа **А. Бергсона** (1859—1941), у которого жизнь трактуется как космическая сила, «жизненный порыв», и суть его состоит в непрерывном воспроизведении себя и творении новых форм.

*Историцистский* вариант философии жизни получил развитие в работах немецких философов **В. Дильтея** (1833—1911), **Г. Зиммеля** (1858—1918), **О. Шпенглера** (1880—1936), испанского философа **Х. Ортега-и-Гассета** (1883—1955) и др. У них главным объектом исследования является человеческая культура, происхождение и сущность ее различных форм, которые понимаются как проявление исходной иррациональной силы.

499

Оставаясь в рамках философии жизни, каждый из них предлагал свое понимание жизни и культуры (табл. 102).

**Таблица 102. Жизнь и ее понимание**

<i>Философы</i>	<i>Понимание жизни</i>
А. Шопенгауэр 1788—1860 гг.	Жизнь есть бесконечное множество объективаций «воли к жизни» — слепой, иррациональной и не имеющей никакого основания в чем-либо ином силы, первоосновы бытия.
Ф. Ницше 1844—1900 гг.	Жизнь есть проявление стихийного становления бытия; все живое обладает «волей к власти», проявляющейся в тяге к самоутверждению, в борьбе за существование со всеми соперниками; завоеванное пространство она организует иерархически, наделяя различными степенями ценности; на высшей ступени развития — у человека — она обращается сама на себя, и тогда начинается процесс ее распада.
А. Бергсон 1859—1941 гг.	Жизнь — это некая космическая сила, «жизненный порыв», суть которого состоит в непрерывном воспроизведении себя и творении различных новых форм.
В. Дильтей 1833—1911 гг.	Жизнь — это способ бытия человека, пребывающего в историко-культурной реальности; любые явления культуры есть проявление «объективного духа», действующего в истории; в них раскрывается суть человека, которая постижима интуитивно, но не до конца: всегда остается «последняя тайна» жизни, к которой можно только приближаться, но нельзя постичь полностью.
Г. Зиммель 1858—1918 гг.	Жизнь — это процесс творческого становления, который не может быть правильно понят рациональными методами и средствами; он постижим только во внутреннем переживании. Именно эти уникальные переживания жизни и получают объективацию в различных формах культуры.
О. Шпенглер 1880—1936 гг.	Жизнь — это проявление слепой стихийной силы. Ее «всплески» и «прорывы» порождают культуры, каждая из которых — живой и цельный организм, проходящий различные стадии развития. Нет общечеловеческой культуры, а есть только отдельные, самостоятельные.

500

### Шопенгауэр (Schopenhauer)

*Биографические сведения.* Артур Шопенгауэр (1788—1860) — немецкий философ, родился в семье коммерсанта. После смерти отца, отказавшись от занятий коммерцией, которые вел по настоянию отца, Шопенгауэр поступил учиться в Геттингенский университет; здесь он изучал естествознание и философию, особое впечатление на него произвели Платон и Кант. В 1811 г. он переехал в Берлин, где слушал лекции Вольфа, Шлейермахера и Фихте, которые, однако, не нашли отклика в душе Шопенгауэра. В 1813 г. в Йенском университете защитил докторскую диссертацию «О четверояком корне достаточного основания», в

которой были заложены методологические основы его будущего учения. В 1818 г. вышла первая часть его главной работы «Мир как воля и представление», в которой (впервые в европейской философии) явно прослеживается влияние индийской философии и, в частности, упанишад и буддизма. Успеха книга не имела, и большая часть тиража попала в макулатуру.

В 1820—1831 гг. он преподавал в должности доцента в Берлинском университете. Там он вступил в соперничество с Гегелем, в частности назначил свои лекции на те же часы, когда шли лекции Гегеля. Но вскоре проиграл в этой борьбе, так как студенты не стали ходить на его лекции. Не осуществились и планы Шопенгауэра о чтении лекций в других университетах.

В 1831 г. он уехал из Берлина (спасаясь от эпидемии холеры) и в конце концов обосновался во Франкфурте-на-Майне, ведя жизнь частного лица. И только в конце жизни, после выхода в свет его книги «Parerga und Paralipomena», к нему пришла всемирная слава и известность, о которой он так мечтал в молодости.

**Основные труды.** «О четвероюм корне достаточного основания» (1813), «Мир как воля и представление: В 2 т.» (Т. 1 — 1818, Т. 2 — 1849), «О зрении и цвете» (1816), «О воле в природе» (1836), «О свободе человеческой воли» (1839), «Об основании морали» (1840), «Parerga und Paralipomena» («Парерга и паралипомена», т.е. примечания и дополнения)(1851).

**Философские воззрения.** Шопенгауэр — **субъективный идеалист**, в своем учении опирается на ряд идей немецкой классической философии, платонизма и индийской философии. Своим главным идейным противником он считал Гегеля, идеи которого неоднократно критиковал (и особенно — учение о диалектике и телеологизм гегелевской системы).

501

**Мир как представление.** Телесный, чувственно воспринимаемый мир понимается Шопенгауэром не как объективно существующий, а всего лишь как **явление или представление в сознании** субъекта («вещь-для-нас» — в терминологии Канта). А то, что стоит за этими представлениями, Шопенгауэр (вслед за Кантом) трактует как непостижимую «вещь-в-себе». Поэтому мир становится миром только после того, как появился первый видящий его глаз, слышащее его ухо и т.д. «От ...первого раскрывшегося глаза, хотя бы он принадлежал насекомому, зависит бытие всего мира». Но при этом сам факт существования «вещи-в-себе» — чего-то вне нас и независимо от нас — является несомненным.

**Учение о «воле к жизни».** Основой «вещи-в-себе» оказывается у Шопенгауэра слепая и не имеющая никакого основания в чем-либо ином **«воля к жизни»<sup>1</sup>**, которая получает свою реализацию в бесконечном множестве форм, или, как это называет сам Шопенгауэр, **«объективаций»**.

Воля к жизни слепа и бесцельна, не имеет основания и меры. Это является источником постоянной борьбы между различными ее объективациями, каждая из которых стремится к абсолютному господству над всеми другими, что и порождает бесконечную войну «всех против всех». Множество объективаций определенным образом организовано: существует своя иерархия (аналогичная иерархии платоновских идей). Внизу находятся «жизненные силы» природы, а верхнюю ступень в этой иерархии занимает человек — разумное существо, способное к познанию и самопознанию. К сожалению, большинство людей обладает весьма ограниченными способностями в этой области. И только философский гений способен интуитивно постичь суть жизни.

**Учение о жизни.** Жизнь каждого человека представляет собой **трагедию**. Человек одержим различными стремлениями и желаниями, являющимися проявлениями исходной воли. Причем эти проявления особенно сильны именно в человеке как высшей объективации воли. Но при этом человеческая жизнь бессмысленна и бесцельна: то, что можно назвать радостью, есть лишь временное отсутствие страданий. Но за этим периодом «радости» обязательно следует новое страдание, или, если оно долго не появляется, к человеку приходит скука.

<sup>1</sup> Учение о воле как о некоторой исходной иррациональной силе, присущей Абсолюту, имело место в философии Шеллинга, а понимание ее как Бездны — **источника** и добра, и зла — восходит к учению Бёме.

502

### Схема 171. Шопенгауэр: истоки и влияние

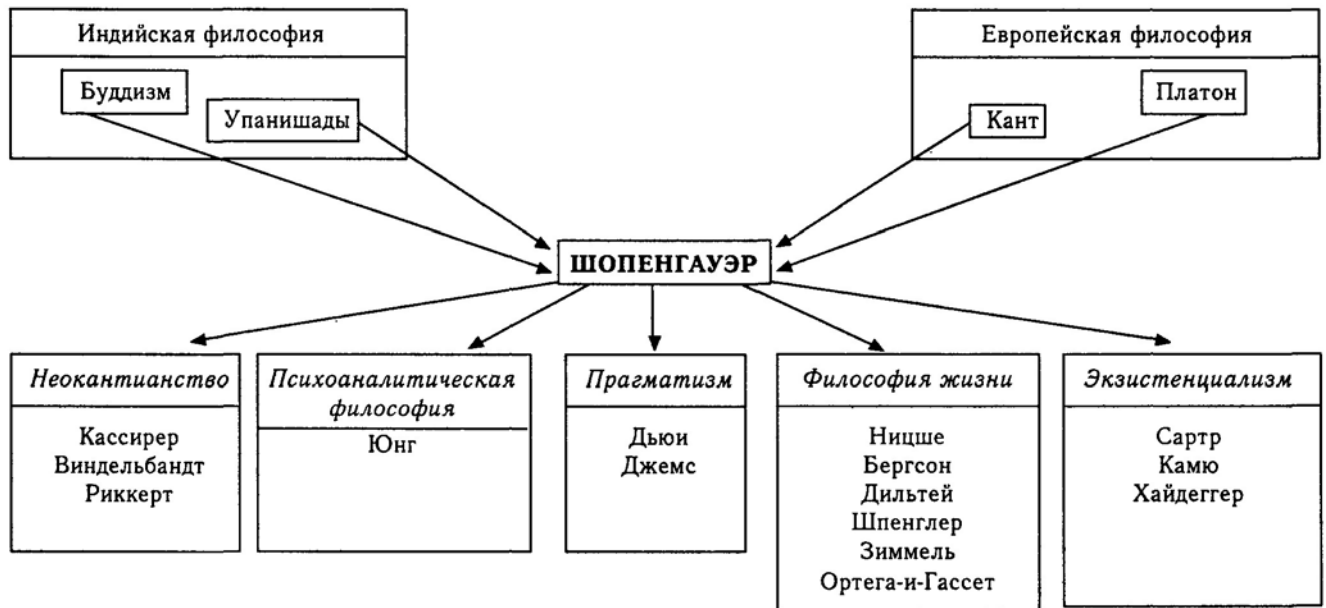

503

Единственный доступный человеку способ борьбы со слепой «волей к жизни», властвующей над ним, состоит в том, чтобы, отказываясь от желаний, уменьшать в себе волю к жизни и тем самым избавиться от источника страданий<sup>1</sup>. Но при этом Шопенгауэр отвергает самоубийство, как способ избавления от страдания. Человеческая жизнь обретает моральный смысл, когда индивид освобождается от эгоизма и забот о себе и, проникаясь состраданием к другим людям, начинает заботиться о них, т.е. становится альтруистом.

**Судьба учения.** Шопенгауэр оказал громадное влияние на многих представителей художественной культуры и на последующую философию: на философию жизни, экзистенциализм, феноменологию, интуитивизм и т.д. (схема 171).

### Ницше(Nietzsche)

**Биографические сведения.** Фридрих Ницше (1844—1900) — немецкий филолог, писатель и философ. Родился в семье пастора, окончив гимназию, учился в университетах Бонна и Лейпцига, где изучал классическую филологию. В Лейпциге он познакомился с сочинением Шопенгауэра «Мир как воля и представление», оказавшим на него большое влияние, и в Лейпциге же он встретился и подружился с Р. Вагнером, музыку которого считал инструментом обновления человечества. В 1869—1879 гг. Ницше занимал пост профессора классической филологии Базельского университета.

С детства Ницше мучили страшные головные боли, приводившие к обморокам, рвоте, временной слепоте и т.д. В 1879 г. из-за болезни он вынужден был прекратить преподавание; в поисках подходящего климата странствовал по Швейцарии, Италии, Франции, где и написал свои лучшие книги. С 1889 г. прекратилась его творческая деятельность: душевная болезнь привела его в сумасшедший дом, где он провел остатки дней.

В целом философия Ницше может быть отнесена к **субъективному идеализму** и охарактеризована как **иррационализм**.

**Основные труды.** «Рождение трагедии из духа музыки» (1872), «Несвоевременные размышления» (1873), «Человеческое, слишком человеческое» (1878—1880), «Утренняя заря» (1881), «Веселая наука» (1882), «Так говорил Заратустра» (1883—1885), «По ту сторону добра и зла» (1886), «Антихристианин» (1888), автобиография «Ессе Номо» (1888), «Сумерки идолов» (1889); уже после смерти Ницше была опубликована его книга «Воля к власти» (1901).

<sup>1</sup> В этом Шопенгауэр близок к буддизму.

504

**Философские воззрения. Периоды развития.** В творчестве Ницше принято выделять три основных периода развития (табл. 103).

**Таблица 103. Три периода развития**

Годы	Характеристика
1872—1873	Последователь Шопенгауэра и Вагнера



1874—1880	Серьезные разногласия с Вагнером и Шопенгауэром; интерес к естественным наукам и некоторое сближение с позитивизмом
1881 — 1889	Полный разрыв дружбы с Вагнером; разработка учения о воле к власти

*Философствование как метод.* Сам Ницше не считал себя профессиональным философом, и свое учение прямо противопоставлял «философии специалистов». В отличие от них он не пытался построить философскую систему, разработать определенный метод исследования и преподавания. Он «проповедовал» свои взгляды, не строясь об их непротиворечивости, взаимосвязи и обосновании. Поэтому основные работы Ницше построены как собрания афоризмов, он специально использует многозначные и двусмысленные термины, «играя» их различными смыслами, часто и намеренно шокирует читателя и сбивает его с толку<sup>1</sup>. Цель Ницше — выразить свое понимание и ощущение жизни и ее смысла. По Ницше, оценка любого явления может производиться с разных точек зрения, из разных «перспективных центров», или «центров сил», и потому нет никакой абсолютной истины и единственно верной точки зрения. Он излагает свое отношение к жизни, и его не волнует мнение читателя — это личное дело каждого.

*Учение о жизни.* На становление философских идей Ницше большое влияние оказала работа Шопенгауэра «Мир как воля и представление». Понимание жизни как проявления стихийной иррациональной силы — «воли к жизни», являющейся первоосновой бытия, — заняло центральное место в учении Ницше. Основные понятия, которыми он оперирует, — это «мир», «жизнь», «вещь», «становление», «человек». Все эти понятия оказываются у него многозначными и получают определенный смысл только в конкретном контексте использования. Но в общем они могут быть охарактеризова-

<sup>1</sup> В этом подход Ницше несколько напоминает дзен-буддизм с его парадоксальными коанами, которые должны выбить ученика из рамок привычной и обыденной реальности.

505

ны следующим образом. **Мир** есть постоянное становление, и потому на место традиционного философского понятия «становление бытия» Ницше ставит «бытие становления». Бессмысленность бытия обнаруживается, когда мы, наконец, осознаем, что его сущность — это «*вечное возвращение*», повторение и обновление того, что уже неоднократно существовало. **Становление** — есть чистое и непрерывное движение, а то, что мы принимаем за *вещь*, есть всего лишь момент устойчивости в хаосе становления. В основании мира лежит **воля** (воля к жизни), которая является движущей силой становления, поэтому воля и есть сущность бытия в его динамичности. Но одновременно воля есть чувство, страсть с разнообразными оттенками, и всегда важнейшее в этой страсти — стремление к расширению собственного Я, это «*воля к власти*». **Жизнь** — это мир, понимаемый как организм, и это мир такой, каким его постигает субъект (причем каждый по-своему).

**Человек** — это биологический организм, появившийся в процессе эволюции, и поэтому в человеке в «снятом виде» присутствуют все ступени его эволюции. В процессе развития (а значит, и борьбы за существование<sup>1</sup>) организм вырабатывает все более сложные формы приспособления к окружающему миру. Человек прежде всего есть тело; но это и иерархическая структура, где высшим слоем является интеллект, однако интеллект важен потому, что он необходим для сохранения низших жизненных способностей и инстинктов. Интеллект не способен познать мир, и он его не познает, а схематизирует — в той мере, в какой это нужно для практических потребностей организма. Благодаря своей метафоричности и образности мышление связывает человека с действительностью, но на это не способны научные понятия, лишенные связи с жизнью, оторванные от нее.

Жизнь есть определенная целостность, поэтому традиционное философское деление на «субъект» и «объект» (на «познающего» и «познаваемое») Ницше отбрасывает, возвращаясь тем самым к досократовской философии (с ее нерасчлененностью бытия и мышления), которую ставит много выше всей последующей философской мысли.

*Этика.* В учении Ницше происходит переоценка всех традиционных моральных ценностей Запада. По его мнению, христианство, с его призывами к состраданию, милосердию и послушанию, портит человека, подавляя важнейшие жизненные инстинкты. «Христианство принимало сторону всего слабого, низкого, уродливого; свой идеал оно состави-

<sup>1</sup> Здесь явно прослеживается влияние на Ницше ставшей известной в это время дарвиновской теории эволюции.

506

ло по противоположности инстинктам сохранения жизни, жизни в силе; христианство погубило разум даже самых сильных духом натур, научив чувствовать заблуждение, искушение, греховность в самых высших ценностях духовного<sup>1</sup>. Но «В наше время Бог умер!» — провозглашал Ницше. Это значит, что наступила новая эпоха, с новой системой ценностей, родился новый человек — «**сверхчеловек**», «белокурая бестия». Право на существование имеет только сильный: «Пусть гибнут слабые и уродливые — первая заповедь нашего человеколюбия. Надо еще помогать им гибнуть». Ницшеанский сверхчеловек стоит «над добром и злом», вне любых моральных норм — кроме тех, которые сам создает.

Сверхчеловек Ницше — это сильная личность, разорвавшая оковы «рабской морали», построенной на послушании, и восставшая против человеческих законов, это аристократ, находящийся вне пределов «ста-

да»<sup>2</sup>. Но это еще и аристократ духа, т.е. широко образованный человек, хорошо разбирающийся в искусстве и способный к глубокому его восприятию.

В рамках своей концепции Ницше предлагал и оригинальное решение проблемы **свободы воли**. Так как все поступки обусловлены, то подлинная свобода воли не существует, а значит, строго говоря, моральные оценки неприменимы ни к каким человеческим поступкам. Различные формы человеческого поведения по-разному маскируют одну и ту же волю к власти, но проявляется она у разных людей по-разному (табл. 104).

**Таблица 104. Воля к власти и ее проявления**

<i>Типы людей</i>	<i>Проявление воли к власти</i>
Слабые	Как воля к свободе
Сильные	Как воля к еще большей власти, а если им не удастся ее добиться, то как воля к справедливости
Самые сильные	Как любовь к человечеству, что на самом деле прикрывает стремление к подавлению чужой воли

<sup>1</sup> Ницше Ф. Антихристианин // Ницше Ф. Сочинения. В 2 т.

<sup>2</sup> Сверхчеловек Ницше близок к романтическим героям Байрона.

507

**Схема 172. Ницше: истоки и влияние**

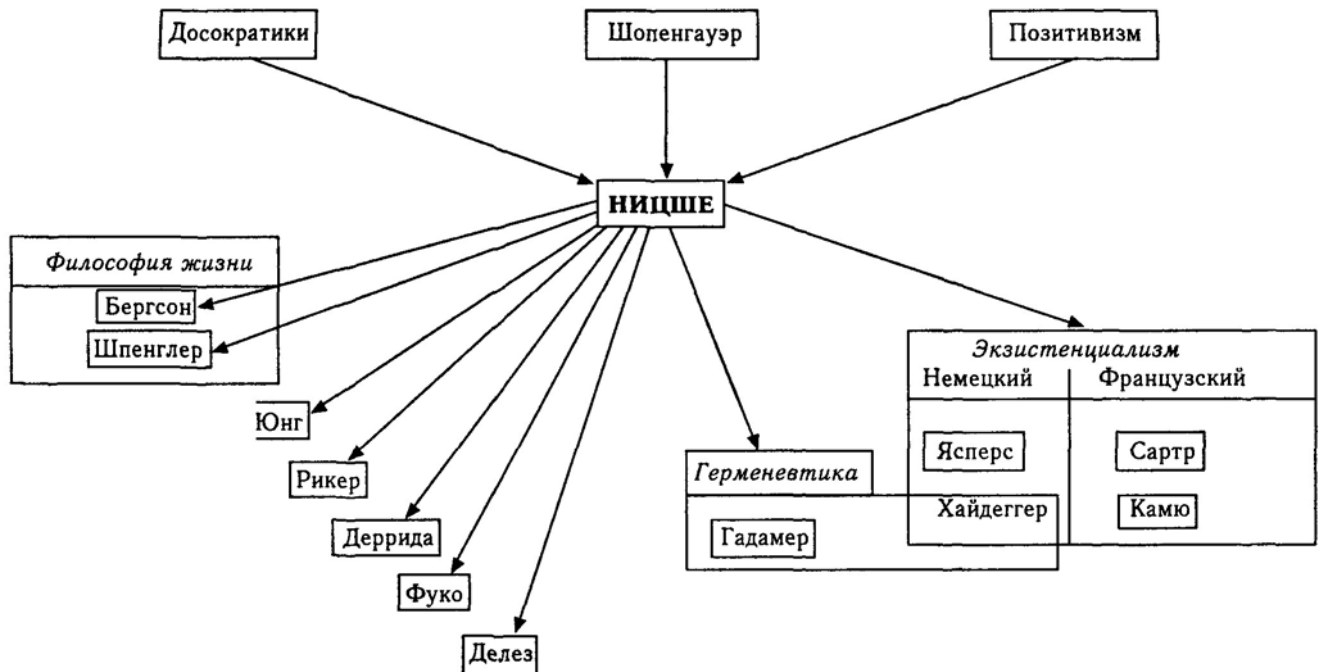

508

**Учение о культуре и искусстве.** Уже в первой своей работе «Рождение трагедии...» Ницше, анализируя древнегреческую культуру, выделяет в ней два начала: «дионисийское» и «аполлоновское». Дионисийское — это начало темное, иррациональное, воплощающее чувственную страсть, буйство творческой энергии, силу здоровья, связанное со способностью радостно сказать «да» трагедии жизни. Тогда как аполлоновское начало — светлое, ясное, рациональное, с ним связаны попытки выразить смысл бытия через меру и гармонию. Именно аполлоновское начало воплотилось в философии начиная с Сократа и Платона, и потому именно отсюда начинается падение человечества. Современная культура переживает эпоху декаданса (упадка). Возрастные роли интеллекта привело к ослаблению основных жизненных инстинктов человека и разрушило ощущение единства с миром.

**Судьба учения.** Учение Ницше оказало серьезное влияние на философию жизни, экзистенциализм, постмодернизм и т.д., а также на художественную интеллигенцию. Отдельные идеи Ницше и, в частности, учение о «сверхчеловеке» («белокурой бестии») были использованы в идеологии фашизма, но со значительным искажением.

### Бергсон (Bergson)

**Биографические сведения.** Анри Бергсон (1859— 1941)— французский писатель, психолог и философ (еврей по происхождению). Родился в Париже в семье музыканта и композитора. Окончил лицей Кондорсе, где особо увлекался математикой, философией и музыкой, а затем Высшую Нормальную школу; позднее преподавал в ряде лицеев и высших учебных заведений. В 1889 г. в Сорбонне с большим успехом защитил

две докторские диссертации. В 1900—1914 гг. — профессор Коллеж де Франс, в 1911 —1915 гг. выступал с курсами лекций в США, Англии, Испании.

В 1914 г. был избран членом Французской академии наук и президентом Академии моральных и политических наук. В 1927 г. стал лауреатом Нобелевской премии по литературе.

В течение всей своей жизни он придерживался иудейского вероисповедания, но в конце жизни пришел к выводу, что католицизм дополняет иудаизм, однако так и не крестился. В своем завещании, написанном в 1937 г., он писал: «Размышления привели меня к католицизму. в котором я вижу полное завершение иудаизма. Я принял бы его, если бы не видел, как в течение ряда лет готовится... ужасная волна антисемитизма, которая хлынет на мир. Я хотел остаться среди тех, кого завт-

509

ра будут преследовать». Когда Париж был оккупирован фашистами, все евреи должны были пройти обязательную регистрацию. Бергсону нацистами была оказана «высокая честь» — его освободили от регистрации. Но он отказался от этой «чести». Умер 4 января 1941 г. от пневмонии: простудился, простояв многие часы в очереди на регистрацию в немецкой комендатуре.

Философия Бергсона может оцениваться, с одной стороны, как развитие **философии жизни**, с другой стороны, он является одним из основоположников **интуитивизма**, особого направления в современной философии.

**Основные труды.** «Материя и память» (1896); «Творческая эволюция» (1907), «Духовная энергия» (1919, сборник выступлений, речей и докладов), «Длительность и одновременность» (1922 г.), «Два источника морали и религии» (1932 г.), «Мысль и движущееся» (1934, сборник выступлений, речей и докладов).

**Философские воззрения. Позитивная метафизика.** Как и позитивисты, Бергсон ставил перед собой задачу создания «позитивной метафизики», опирающейся на конкретный опыт. Но при этом он считал, что новая метафизика должна сохранить основные черты философии и ее основную проблематику. Как и в махизме (и в отличие от классического позитивизма), опыт понимается Бергсоном прежде всего как человеческое восприятие и переживание. И потому в философии Бергсона важнейшую роль играет психология (его даже называли «метафизиком психологии»). Решая задачу построения «позитивной метафизики», он поставил целью «очищение опыта», для чего считал необходимым вернуться к «непосредственным данным сознания».

В своих ранних работах Бергсон, опираясь на данные психологии и философии, стремился показать, что многие философские проблемы возникают из-за смешения длительности и протяженности, динамического и статистического, количества и качества, детерминизма и свободы.

**Учение о времени.** Важнейшее место в философии Бергсона играла разработанная им уже в ранних работах концепция времени. Учение Бергсона о времени во многом сложилось, с одной стороны, под влиянием Канта, а с другой — в результате его внутренней полемики с Кантом. Ньютон и его последователи рассматривали время как объективно существующее в природе, тогда как Кант и Бергсон обращаются к **субъективному времени**, т.е. переживаемому субъектом. Но если у Канта время выступало в качестве априорной формы сознания (внутреннего созерцания), то у Бергсона время —

510

это непосредственный факт сознания, постигаемый внутренним опытом, и само содержание внутреннего опыта. Как только мы направляем свое внимание на собственную психическую жизнь, на мир своих переживаний, наше «внутреннее чувство», или «первичная интуиция», позволяет нам сразу обнаружить, что эта жизнь представляет собой постоянную смену или поток переживаний. Причем в разные периоды нашей жизни (в детстве, зрелости и в старости) время воспринимается нами иначе; по-разному оно течет и в одном и том же возрасте, но в различных условиях: когда мы спешим и куда-то опаздываем — оно летит со страшной скоростью, когда чего-то ждем — ползет, как черепаха.

Бергсон трактует время как чистую **длительность**, важнейшая характеристика которой — неделимость и целостность, так как в ней невозможно выделить отдельные моменты: «Есть просто непрерывная мелодия внутренней жизни, которая тянется как неделимая, от начала и до конца нашего сознательного существования»<sup>4</sup>. Причем эта длительность, по Бергсону, предполагает постоянное взаимопроникновение прошлого (хранящегося в памяти) и настоящего, различных состояний сознания одного в другое, постоянное развитие и становление.

### Схема 173. Объективное и субъективное время

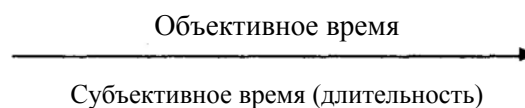

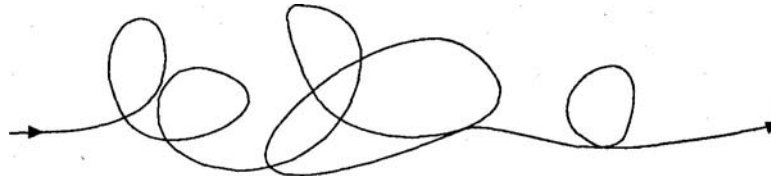

Длительность, или субъективное время, принципиально отличается от объективного времени — «элемента физического описания реальности». Последнее Бергсона мало интересовало, но позднее (в частности, в «Творческой эволюции») он выдвинул гипотезу о том, что длительность есть также и онтологическая характеристика, присущая

<sup>1</sup> Бергсон А. Сочинения. В 4 т. Т. 4. С. 24.

511

всей Вселенной, причем разные уровни реальности имеют различные ритмы длительности.

*Учение о сознании.* Сознание, по мнению Бергсона, есть многослойный поток переживаний: это непрерывная, постоянно изменяющаяся творческая реальность<sup>1</sup>. Скрепляет, цементирует этот поток, эту изменчивость субъективное время, т.е. длительность и непрерывность, постоянное взаимодействие прошлого и настоящего. При этом в единое целое как бы «стягиваются» постоянно взаимопроникающие слои этого потока (сознания). Таких слоев в сознании множество: от самых глубоких (дореклексивных)<sup>2</sup> и до поверхностных — интеллектуальных. Именно последние связаны с социальной жизнью личности. В глубинных слоях нет никаких законов, а есть лишь непосредственные факты, важнейшие из которых — длительность и свобода. И только на поверхностных уровнях действуют законы причинности. Эта двойственность человека в отношении свободы несколько напоминает подход Канта, хотя они по-разному решали вопрос о том, где или в каком отношении человек свободен и не свободен.

**Таблица 105. Свобода человека по Канту и Бергсону**

	<i>Кант</i>	<i>Бергсон</i>
Статус свободы	постулат практического разума	непосредственный факт сознания
Человек свободен	как «вещь-в-себе» (т.е. как трансцендентная сущность)	в глубинных слоях сознания (т.е. в подсознании)
Человек не свободен (подчинен необходимости)	как явление («вещь-для-нас») среди других явлений	в поверхностных слоях сознания, т.е. в интеллектуальных

<sup>1</sup> Понимание сознания как потока переживаний имело место до Бергсона у Сирена Кьеркегора, но его работы не были тогда известны Бергсону. Параллельно и независимо от Бергсона к аналогичной идее пришел и У. Джемс — один из основоположников прагматизма, и Гуссерль — основоположник феноменологии.

<sup>2</sup> Утверждая существование самих этих глубинных слоев сознания (т.е. подсознания, отличного от внешнего «интеллектуального» слоя) и важность их исследования, Бергсон в некотором смысле следует идеям Фрейда, но совершенно иначе трактует деятельность и содержание этих слоев.

512

*Интуиционизм.* Сознание как «движущаяся непрерывность» не может быть понята посредством интеллекта, она доступна только опыту, **первичной интуиции**. Первым шагом в познании является «чистое восприятие», и уже над ним надстраивается интеллект, производящий практические операции, осуществление которых связано с социальным опытом субъекта.

Исследуя роль тела и в особенности мозга в процессе познания, Бергсон приходит к выводу, что мозг сам по себе не порождает никаких представлений, он является всего лишь средством, орудием действия. Аналогичную роль выполняет и тело в целом: оно всегда связано с «сейчас», с настоящим моментом времени и потому ориентирует сознание, привязывает его деятельность к практическим надобностям и задачам.

*Учение о творческой эволюции.* Важнейшее место в философии Бергсона занимает разработанное им учение о творческой эволюции. Вселенная оказывается при его подходе цельным, живым, развивающимся организмом.

Исходным в данном учении является понятие **«жизненного порыва»<sup>1</sup>**, источник которого находится в Сверхсознании, или в Боге. Эволюционный процесс представляет собой постоянную борьбу жизненного порыва и косной материи, препятствующей ему. Эта борьба идет сразу по многим направлениям, по различным параллельным линиям; и те линии, где сопротивление материи оказалось сильнее и победило жизненный порыв, оказались тупиковыми: здесь возникло движение по замкнутому кругу. Там же, где жизненный порыв пересилил материю, идет поступательное прогрессивное развитие.

Бергсон рассматривает три основных направления движения жизненного порыва: чувствительность, интеллект и инстинкт, сосредоточивая внимание на двух последних. Интеллект и инстинкт изначально оказываются двумя различными формами жизни, с противоположными функциями и целями (табл. 106). На базе инстинкта развивается интуиция, которая есть инстинкт, «сделавшийся бескорыстным, сознающим самого себя, способным размышлять о своем предмете и расширять его бесконечно»<sup>2</sup>.

<sup>1</sup> Понятие «жизненного порыва» является результатом **развития понятия** «воля к жизни», введенного Шопенгауэром и развиваемого Ницше. <sup>2</sup> Бергсон А. Творческая эволюция. М., 1914. С. 159.  
513

**Таблица 106. Интеллект и интуиция**

	<i>Интеллект</i>	<i>Интуиция</i>
Объект исследования	неорганизованная косная материя, отношения между вещами	живые системы и жизненные процессы
Характер деятельности	рациональный: понимание или механическая фабрикация «мертвых понятий»	иррациональный: непосредственное восприятие
Цель деятельности	механические изобретения, создание искусственных орудий	постижение жизненного порыва и развитие его

Но при этом интеллект и инстинкт не существуют в чистом виде, независимо друг от друга; они постоянно взаимодействуют и взаимопроникают друг в друга. В нашем человеческом обществе интеллект преобладает, но в более совершенном человечестве они могли бы находиться в гармонии, достигая полного своего развития. Однако и положение современного человека в этом смысле не безнадежно: развивая свой мозг, язык, улучшая условия социальной жизни, человек может избавиться от омертвляющего автоматизма. Главное отличие человека от животных состоит в том, что у человека развивается интуиция и способность к творчеству. Тем самым человек оказывается единственным живым существом во Вселенной, которое может воспринять жизненный порыв и развить его далее, а значит, именно человек оказывается необходимым условием прогресса и гарантом дальнейшего существования Вселенной. Именно в этом смысле человека можно признать целью эволюции.

*Философия будущего.* Бергсон считает, что в основе различных философских учений лежат частные интуиции, и, создав их синтез, мы можем прийти к философии будущего.

*Философия культуры.* На базе учения о творческой эволюции, Бергсон в работе «Два источника морали и религии» разрабатывает учение о двух типах обществах или двух типах культуры: *закрытых* и *открытых* (табл. 107). Закрытые общества трактуются им как тупиковые в эволюционном процессе, открытые — как постоянно развивающиеся. Он полагает, что мораль и религия в закрытом обществе является безличными, а в открытом имеются отдельные люди — их носители, и примерами таких людей он считает древнегреческих мудрецов, пророков Израиля, христианских мистиков.

514

**Таблица 107. Закрытые и открытые общества**

<i>Формы и функции</i>	<i>Закрытые</i>	<i>Открытые</i>
Формы морали и религии	Статические	Динамические
Истоки морали	Инстинкт: система привычек, устойчивых стереотипов поведения, подчиненных безличным социальным требованиям	Интуиция: сверхрациональная мистическая эмоция, благодаря которой человек отзывается на призывы великих моральных личностей
Функции морали	Обеспечение общественной солидарности, дисциплины и порядка, подчинение абсолютной власти вождя	Развитие любви к человечеству и к Богу

Истоки религии	Мифотворческая способность, близкая к инстинкту	Непосредственные «контакты» с Богом (мистические видения)
Функции религии	Защита человека от страха смерти и выводов интеллекта об обширности области неизвестного и непознаваемого	Постижение Бога, сущности человека и человеческого предназначения в мире
Господствующие в обществе формы организации	Авторитаризм, стремление к жесткой субординации и координация элементов	Демократия
Скрепляющий общество принцип	Национализм	Любовь к человечеству
Цель морали и религии	Сохранение закрытого общества (относительно узкой социальной группы)	Сохранение и развитие всего человечества и всей Вселенной

**Судьба учения.** Философские идеи Бергсона оказали значительное влияние на европейскую и особенно французскую философию первой половины XX в. Можно проследить также влияние отдельных идей Бергсона на творчество П. Тейяра де Шардена, А. Тойнби, Дж. Сан-таяны и некоторых других современных философов.

515

### Дильтей (Dilthey)

**Биографические сведения.** Вильгельм Дильтей (1833—1911) — немецкий философ, сыгравший видную роль в развитии философии жизни и герменевтики.

Родился в семье священника. В 1852 г. поступил в Гейдельбергский университет, где в течение года изучал теологию, затем учился в Берлине. В 1864 г. защитил диссертацию, с 1868 г. — профессор в Киле, а с 1882 г. — профессор философии в Берлине.

До самого конца XIX в. Дильтей оставался малоизвестным профессором философии, и только в XX в. его труды были оценены по достоинству.

**Основные труды.** «Введение в науки о духе» (1883), «К решению вопроса о происхождении нашей веры в реальность внешнего мира и ее обоснованности» (1890), «Описательная психология» (1894), «Переживание и поэзия» (1905) «Построение исторического мира в науках о духе» (1910).

**Философские воззрения. Учение о сознании.** В философии Нового времени и, в частности, в классическом позитивизме, особо популярном в XIX в., в роли субъекта познания рассматривается человек как некий абстрактный «носитель разума». Но Дильтей считал, что интеллектуальную деятельность нельзя вычленивать из человеческой жизни, полностью абстрагируясь от других аспектов психики. И в учении Дильтея главным объектом исследования становится целостный человек — «во всем многообразии его сил, как желающее, чувствующее, представляющее существо»<sup>1</sup>. Процесс мышления человека рассматривается при этом как связанный с эмоциями, желаниями, переживаниями: «Я мыслю, я желаю, я боюсь» (тем самым понятие «сознания» сближается с понятием «психики», аналогично тому, как это происходило у Фрейда.) Человек не может просто размышлять о чем-то, он всегда это делает в определенное время, в каких-то условиях и в каком-то душевном состоянии<sup>2</sup>.

При таком подходе сознание, осуществляющее процесс познания, понимается как целый и цельный комплекс психических переживаний, а всякая интеллектуальная деятельность — как неразрывно связанная с мотивами этой деятельности, эмоциями, сопровождающими процесс рассуждения, и всем прочим, относящимся к сфере психической жизни.

<sup>1</sup> Цит. по: «Новая философская энциклопедия. В 4 т.». М.: Мысль, 2000. Т. 1. С. 665.

<sup>2</sup> Так, если вы сейчас читаете этот текст в ночь накануне экзамена, то чтение, скорее всего, сопровождается эмоциями типа: «Напридумывали эти философы всякого, а я должен мучаться». А если вы читаете ради интереса, то сейчас самое время воскликнуть: «А ведь Дильтей прав! Мне совсем по-разному думается утром и вечером, в саду и в комнате!».

516

ни. Важнейшая идея Дильтея состоит в том, что сознание, понимаемое таким образом, является **исторически обусловленным**, поскольку эмоции, мотивации и прочие психические явления могут быть неодинаковыми в разные исторические эпохи<sup>1</sup>.

Еще одна важная черта учения Дильтея о сознании состоит в **феноменологической** его трактовке. Дильтей (как другие субъективные идеалисты) утверждал, что весь внешний мир дан нам всего лишь как *феномен*, т.е. как факт сознания. И внутри сознания этот «внешний мир» противостоит нашему собственному «я» —

«внутреннему миру» (со всеми его эмоциями, желаниями, интеллектуальными процедурами) (схема 174).

**Схема 174. Структура сознания (психики)**

Сознание, или психика

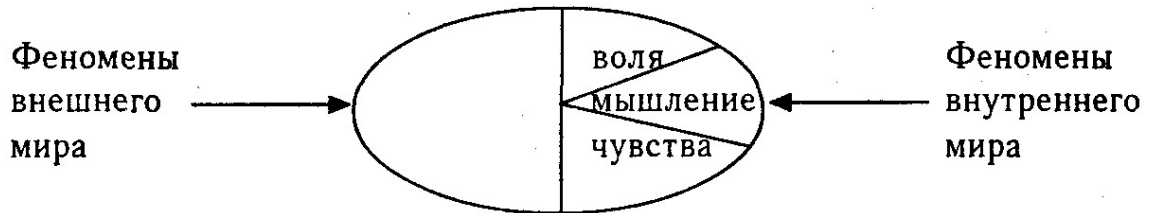

Но если другие субъективные идеалисты (в частности, Беркли и Юм) считали, что «внешний мир» есть всего лишь чувственный феномен, то, по Дильтею, различие между «внутренним» и «внешним миром», да и само понятие «внешнего мира» рождается в «опыте сопротивления», которое начинается еще на стадии эмбриона. Действующий, переживающий субъект, замкнутый в границах своей телесности, осознает наличие каких-то постоянно действующих форм сопротивления его желаниям. Именно это и рождает в человеке представление о существовании неких внешних по отношению к нему и не зависящих от него объектов<sup>2</sup>. (Правда, мы можем заметить, что и в нашем «внутреннем мире» порой обнаруживаются постоянно действующие «формы сопротивления», например различные запреты. Но этот вопрос был поставлен и исследован только в психоаналитической философии<sup>3</sup>.)

<sup>1</sup> Так, мы можем заметить, что в эпоху Средневековья целью изучения природы было познание Творца посредством постижения Его творения, а конечной целью — обретение спасения (рая). В XIX в. целью изучения природы стало увеличение власти человека над природой и улучшение земных условий его жизни. Такое различие в мотивах принципиально влияет и на саму интеллектуальную деятельность.

<sup>2</sup> Этот подход несколько напоминает идею Фихте о борьбе «Я» и «не-Я».

<sup>3</sup> В частности, у Фрейда, где «Я» испытывает сопротивление и со стороны «Оно», и со стороны «Сверх-Я».

517

*Специфика гуманитарного знания.* В XIX в. прогресс в области естественных наук и практическая польза от них были очевидны и неоспоримы. Поэтому именно естественные науки стали в это время идеалом научного знания (что и нашло свое отражение в классическом позитивизме). Однако очевидно, что методология естественных наук существенно отличается от методологии гуманитарных, и простой перенос ее из одной сферы в другую в принципе невозможен<sup>2</sup>. Отсюда неизбежно встает вопрос о специфике гуманитарного знания — в противовес естественнонаучному. И эта проблема заняла одно из центральных мест в неокантианстве (баденская школа) и у Дильтея.

Решал ее Дильтея на базе своего понимания сущности человеческого сознания и выделении в нем «внешнего» и «внутреннего мира». «Внешний мир» изучают естественные науки, и основаны они на внешнем восприятии, а «внутренний мир» изучают гуманитарные («науки о духе»), и основаны они на внутреннем восприятии.

**Таблица 108. Внешнее и внутреннее восприятие**

	<i>Внешнее восприятие</i>	<i>Внутреннее восприятие</i>
<i>Тип наук</i>	Естественные науки	Гуманитарные науки
<i>Предметы познания даны нам</i>	Извне и отдельно	Изнутри и цельно
<i>Объекты познания</i>	Сводимы к ограниченному числу однозначно определенных элементов	Не сводимы к ограниченному числу однозначно определенных элементов
<i>Относительно объектов познания</i>	Можно конструировать связи между ними посредством гипотез	Нельзя конструировать связи между ними посредством гипотез
<i>Метод исследования</i>	Природу мы объясняем, т.е. единичные случаи подводим под общий закон	Душевную жизнь мы постигаем, основываясь на своем жизненном опыте

<sup>1</sup> Можно говорить только о проникновении некоторых методов (в первую очередь математических) в область гуманитарных наук. Так, во второй половине XIX в. шло формирование математической логики, в XX в. возникла математическая лингвистика и т.д.

518

**Судьба учения.** Разработанный Дильтеем подход к «постижению» внутреннего мира и «пониманию» текстов оказали значительное влияние на развитие герменевтики (см. с. 550).

### Шпенглер (Spengler)

**Биографические сведения.** Освальд Шпенглер (1880—1936) — известный немецкий философ, историк и публицист, один из основоположников современной философии культуры.

Изучал естественные науки и математику в Мюнхене, Берлине и Галле. В 1908—1911 гг. преподавал историю и математику в гимназии в Гамбурге, в 1911 г. переехал в Мюнхен, где работал как свободный литератор. В 1918 г. вышел в свет первый том его главной работы «Закат Европы»<sup>1</sup>, и Шпенглер мгновенно прославился. Видя его, люди с уважением говорили: «Вот идет Закат Европы!». В 1920-е гг. он играл роль «властителя дум» для многих немцев<sup>2</sup>, в это время он публикует ряд статей в духе консервативно-националистических идей. Накануне прихода к власти фашизма он был идейно близок к нему, но в 1933 г. после прихода фашистов к власти Шпенглер отказался от сотрудничества с ними. В своей книге «Годы решений» он насмеялся над антисемитизмом и «тевтонскими мечтаниями»; в результате по решению властей книга была уничтожена, а в политической печати было запрещено даже упоминать имя Шпенглера. Испытав на себе серьезное влияние идей Ницше, Шпенглер в течение многих лет активно работал в фонде Ницше. Но в 1935 г. в знак протеста против искажения учения Ницше фашистами, он разрывает свои тесные отношения с фондом Ницше. Фашисты объявили Шпенглера контрреволюционером.

Последние годы своей жизни Шпенглер занимался в основном проблемами древней истории.

**Основные труды.** «Закат Европы» (1 т. — 1918, 2 т. — 1922), «Пруссачество и социализм» (1920), «Политические обязанности и немецкая молодежь» (1924), «Восстановление германской империи» (1924), «Человек и техника» (1931), «Годы решений» (1933).

<sup>1</sup> Перевод первого тома на русский язык появился уже в 1923 г., а перевод второго тома появился только в 1998 г.

<sup>2</sup> Идея близкой гибели, или «заката», европейской культуры оказалась особенно созвучна умонастроениям европейцев, пережившим ужасы Первой мировой войны (с бомбежками, ядовитыми газами и т.д.), и особенно немцам, потерпевшим поражение в этой войне.

519

**Философские воззрения.** Центральное место в учении Шпенглера занимают проблемы человеческой культуры<sup>1</sup>.

Следуя Шопенгауэру, Ницше, Бергсону, он считает, что в основе бытия лежит слепая и иррациональная «воля к жизни». Она проявляется, «объективируется» в виде культур различного типа, связанных с жизнедеятельностью человеческих сообществ (стран, государств, народов). При этом культуру он понимает как «организм», обладающий внутренним единством, и не только отличающийся от других «организмов», но и противостоящий им. В противовес Гегелю, Марксу и другим сторонникам концепции глобального развития человечества и существования единой «столбовой дороги» мировой культуры Шпенглер утверждает, что никакой общечеловеческой культуры не существует, а были и есть только отдельные культуры<sup>2</sup>. И факт существования многих независимых друг от друга культур свидетельствует о том, что они все имеют единое начало или основу — «волю к жизни».

При этом в каждой культуре она по-своему воплощается, объективируется. Каждая культура представляет собой определенную целостность, единство, получающее свое выражение и проявление во всех сферах жизни: экономической, политической, правовой, художественной, религиозной, философской и т.д.

Каждая из них проходит стадии роста (в целом охватывающие период порядка тысячелетия): детство, зрелость, старость; умирая, культура перерождается в **цивилизацию**, т.е. становится бесплодной, окостеневшей, развивающейся только «вширь», но не «вглубь» (так, примером цивилизаций являются Древний Рим периода империи и современная Европа). В истории человечества Шпенглер насчитывает семь уже мертвых культур: ныне существующую западно-европейскую культуру он считал умирающей (находящейся на стадии цивилизации). Шпенглер также предсказывал появление новой «русско-сибирской» культуры; он собирался заняться ее исследованием, но не реализовал данное намерение (табл. 109).

<sup>1</sup> Термин «культура» происходит от латинского «culture», что означает «обработка», и использовался этот термин сначала довольно в узком смысле: так, в Древнем Риме «окультуренные» (обрабатываемые) земли противопоставляли «диким», необработанным. К XX в термин «культура» приобрел более широкий смысл, культура стала пониматься как «вторая природа», к миру культуры стали относить все созданное или обработанное человеком. Последовательный и систематичный философский анализ культуры начался в эпоху Просвещения (Руссо, Вико, Гердер).

<sup>2</sup> Интересно, что за полвека до Шпенглера аналогичный подход («теория локальных культур») развил и обосновал Данилевский (см. с. 617). Но его книга «Россия и Европа» (1869) была переведена на немецкий язык только через несколько лет после выхода в свет «Заката Европы» Шпенглера.

520

**Таблица 109. Виды культур**

<i>Виды культур</i>	<i>Характеристика</i>
1. Египетская	мертвая



2. Индийская	мертвая
3. Вавилонская	мертвая
4. Китайская	мертвая
5. Греко-римская (аполлоновская)	мертвая
6. Византийско-арабская (магическая)	мертвая
7. Майя	мертвая
8. Западно-европейская (фаустовская)	умирающая (на стадии цивилизации)
9. Русско-сибирская	зарождающаяся

Значительной заслугой культурологической концепции Шпенглера является **преодоление европоцентризма**. До Шпенглера подавляющее большинство европейских исследователей, даже говоря о мировой культуре, работали в основном на материалах европейской культуры, рассматривая линию развития: греко-римская, европейская средневековая, европейская эпохи Возрождения, европейская Нового времени<sup>1</sup>. Поэтому, хотя выделение данных девяти культур и их конкретная трактовка Шпенглером вызвали серьезную и обоснованную критику со стороны других ученых, сама попытка дать общую сводную картину действительно мировой культуры получила высокую оценку.

**Судьба учения.** Концепция культуры, разработанная Шпенглером, оказала громадное влияние на развитие философии культуры в XX в.

## 20.2. Кьеркегор (Kierkegaard)

**Биографические сведения.** Серен Кьеркегор (Киркегор) (1813—1855) — датский писатель, протестантский теолог и философ. Его отец был коммерсантом, который вторым браком женился на своей служанке. Серен был последним из семи детей в семье; пятеро его братьев умерли, последний, оставшийся в живых, стал со временем лютеран-

<sup>1</sup> Например, у Гегеля в его истории развития Абсолютного духа культура Востока рассматривается как соответствующая только начальной стадии развития человеческой истории (см. табл. 85 на с. 406), у Маркса его известная периодизация истории (от первобытной стадии до коммунизма — см. схему 156 на с. 461) построена практически только на материале европейской истории, позднее он вынужден был к ней добавить «азиатский способ производства».

521

ским епископом. Серен Кьеркегор окончил теологический факультет Копенгагенского университета в 1840 г. В 1841 г. получил степень магистра за диссертацию, посвященную проблеме иронии (на материале древнегреческих и романтических концепций).

Значительный отпечаток на всю жизнь Кьеркегора наложила его любовь к Регине Ольсен. Они были помолвлены в течение трех лет, но затем он вернул ей обручальное кольцо. Сама Регина оценила этот поступок следующим образом: «Он пожертвовал мной ради Бога». А Кьеркегор по этому поводу как-то заметил, что многие мужчины становились гениями, героями, поэтами благодаря женщине, но никогда — благодаря жене. «Если бы я женился на Регине, то никогда не стал бы самим собой», — писал он.

**Основные труды.** В творчестве Кьеркегора принято выделять пять периодов (частично перекрывающих друг друга) в соответствии с характером написанных в этот период работ (табл. 110).

**Таблица 110. Кьеркегор: периодизация творчества**

<i>Период</i>	<i>Основные работы</i>
1832—1841 гг.	«Из записок еще живущего» (1838), «О понятии иронии» (1841)
1842—1846 гг.	Поучительные речи (1842); опубликованные под псевдонимом: «Или-или» (1843), «Страх и трепет» (1843), «Повторение» (1843), «Философские крохи» (1844), «Понятие страха» (1844), «Стадии жизненного пути» (1845), «Заключительное ненаучное послесловие» (1846)
1845—1846 гг.	Газетная полемика в «Корсаре»
1847—1850 гг.	«Дело любви» (1847), «Христианские речи» (1848), «Болезнь к смерти» (1849), «Введение в христианство» (1850)
1851—1855 гг.	Ничего не писал вплоть до 1855 г., когда в газете «Мгновение» он опубликовал антиклерикальные проповеди

**Философские воззрения.** *Восстановление «подлинного» христианства.* Своей основной задачей Кьеркегор считал восстановление «истинного», или «подлинного», христианства, которое он про-

тивопоставлял ныне существующему. Эта идея определила как

522

саму его жизнь, так и основное направление творчества. Он считал, что жизнь в наслаждениях, огражденная от страданий, не позволяет «свидетельствовать от имени истины». Правду несет только тот, кто живет в бедности, унижении, на кого обрушиваются проклятия и злословие. Он полагал, что быть христианином — значит «пытаться спасти любовь, распятую безбожным веком». В своих философских работах он выступал в первую очередь против искажения христианства в романтической теологии (Новалис, Шлейермахер) и против сближения христианского Бога с Абсолютной идеей в учении Гегеля.

Последнее не устраивало Кьеркегора также тем, что единичные, конкретные объекты и в том числе человеческая личность у Гегеля утрачивали свою значимость, оказывались всего лишь проявлением общего.

*Личность и Бог.* Центральной в философии Кьеркегора является проблема соотношения личности и Бога, единичного и Единственного. Кьеркегор считал, что человек как единичное выше общества, т.е. родового или общего<sup>1</sup>. И в этом человек принципиально отличен от животных, где род всегда значит больше, чем индивид. Особое положение человека в тварном мире есть результат создания человека по образу Божьему.

*Типы экзистенции.* В целом ряде своих работ Кьеркегор развивал и шлифовал учение о трех типах человеческой экзистенции<sup>2</sup>: эстетической, этической и религиозной. Каждый тип существования связан с особым видом отчаяния и специфическим характером личности, т.е. «я» (см. табл. 111). Наличие отчаяния Кьеркегор считал величайшим преимуществом человека, знаком «величия нашей духовности». «Превосходство человека над животным состоит в том, что мы подвержены отчаянию; превосходство христианина над естественным человеком — в том, что он это сознает, а блаженство христианина — в возможности исцеления от отчаяния»<sup>3</sup>.

Типы экзистенции он так же оценивал, как стадии развития личности. Поиск наслаждений, следование эстетическому идеалу без каких-либо этических обязательств делает жизнь пустой и бессмысленной, а

<sup>1</sup> В этом вопросе Кьеркегор особенно настойчиво полемизирует с Гегелем, солидаризируясь с романтиками (при критическом отношении к ним в целом).

<sup>2</sup> От лат. «*existentia*» — «существование».

<sup>3</sup> Кьеркегор С. «Болезнь к смерти» // Кьеркегор С. Страх и трепет. М., 1993. С. 256.

523

«я», представляющее собой поток переживаний, — фрагментарным и несвязанным. Переход к этической жизни позволяет связать воедино все эти фрагменты нашего «я», т.е. обрести себя как целостную личность. Однако человеческое существование конечно (и именно через нашу смертность нам явлен первородный грех), а это делает бессмысленной всю нашу жизнь. Осознание богооставленности мира и себя приводит к осознанию своей абсолютной свободы, что выражается в страхе и трепете. Но именно здесь открывается возможность обретения веры. Истинно человеческое существование возможно только в вере, где происходит встреча подлинно уникальной человеческой личности с уникальным, единственным Богом. Вера парадоксальна, не имеет рациональных доказательств. Поэтому жизнь в вере — это всегда нравственный подвиг.

Любимым героем Кьеркегора был библейский патриарх Авраам, к истории которого он постоянно обращался в своих работах. Авраам, заключивший союз<sup>1</sup> с Богом, получил в награду от Бога сына Исаака, который родился у жены Авраама Сары после многих лет бесплодного брака. Но когда Исаак стал уже юношей, Бог вдруг потребовал от Авраама принести единственного сына в жертву. Авраам покорно отправился в указанное место и уже занес над Исааком нож, когда появился ангел и указал Аврааму на агнца, которого следует принести в жертву вместо Исаака. Поведение Авраама выступает у Кьеркегора как образец бесконечного смирения и подвига веры — когда человек жертвует самым дорогим для себя по первому требованию Бога, но, принося эту жертву, человек полностью уповает на Бога. Тогда и только тогда Бог являет человеку свою милость.

*Судьба учения.* Многие идеи Кьеркегора перекликаются с идеями Ницше<sup>2</sup>, но если последний обрел мировую славу и известность еще при жизни, то идеи Кьеркегора получили известность только в XX в. Первые переводы работ Кьеркегора на русский язык и первые критические исследования его творчества принадлежат перу российских философов. Особенно значительное влияние идеи Кьеркегора оказали на становление и развитие экзистенциализма.

<sup>1</sup> Союз, т.е. завет, получивший в Библии название «Ветхий завет» в отличие от Нового завета, заключенного между людьми и Богом благодаря жертве Христа.

<sup>2</sup> Например, в придании доминирующего статуса личности, а не обществу, идея «богооставленности» мира и человека перекликается со знаменитым тезисом Ницше «Бог умер!» и т.д.

524

**Таблица 111. Кьеркегор: типы экзистенции**

<i>Тип экзистенции</i>	<i>Тип отчаяния</i>	<i>Характеристика «я»</i>
Эстетический	« <b>Отчаяние возможного</b> »: эстетической значимостью обладает только возможное, о котором мы мечтаем, а не наступившее действительное.	Желание избавиться от собственного «я» и обрести какое-либо иное (обладающее красотой, умом, талантом и т.п.); собственное «я» является фрагментарным, «рассыпается в песок мгновений», эти мгновения случайны и ничем не скреплены.
Этический	« <b>Отчаяние-вызов</b> », или « <b>мужественное отчаяние</b> »: желание быть самим собой, добиться непрерывности «я»; но при этом человек полагается только на свои силы и возможности в созидании своего «я» и не хочет обращаться к Богу.	Моральная ответственность «скрепляет» фрагменты «я» в единое целое; «я» — это уже не то, что происходит с личностью в силу случайных жизненных обстоятельств, а то, что является результатом сознательного свободного выбора (поэтому, например, прошлое не становится прошедшим, поскольку «я» ощущает свою ответственность за все совершенное ранее).
Религиозный	« <b>Абсолютное отчаяние</b> », или « <b>экзистенциальное отчаяние</b> »: оставляет человека наедине не с миром и не с самим собой, а с Богом.	«Я» открывает богооставленность мира и себя, т.е. абсолютную свободу, что находит свое выражение в страхе, отчаянии, тревоге (прежде всего из-за своей смертности и неумения правильно распорядиться своей свободой); здесь возникает возможность обретения веры.

525

### 20.3. Феноменология (Phenomenology)

Феноменология (учение о феноменах) — одно из наиболее оригинальных и значительных направлений в философии XX в. Возникновению феноменологии способствовали идеи Декарта, Лейбница, Беркли, Канта и неокантианцев марбургской школы. Значительный вклад в создание феноменологии внес Дильтей. Но основоположником феноменологии как самостоятельного учения является Э. Гуссерль. Идеи феноменологии имеют ряд общих черт с философией буддизма, хотя неизвестно, был ли сам Гуссерль знаком с ней.

На базе философии Гуссерля и в значительной степени под его влиянием феноменология развилась как сложное многоплановое течение современной философии. При этом одни исследователи стали развивать гуссерлевский **феноменологический идеализм** (М. Хайдеггер, Г. Шпет и т.д.), другие же — **феноменологический метод** анализа, применяя его для исследования этических, культурно-исторических, онтологических и тому подобных проблем (М. Шелер, Н. Гартман, П. Рикер и т.д.). Феноменология оказала серьезное влияние и на ряд других философских учений XX в., в первую очередь на экзистенциализм и герменевтику.

В основе феноменологии лежат две фундаментальные идеи:

- во-первых, каждый человек обладает сознанием, что самоочевидно для любого мыслящего существа (вспомним декартовское: «Мыслию, следовательно, существую»);
- во-вторых, поскольку орудием познания всего, лежащего за пределами сознания (т.е. внешнего мира), является сознание, то любые объекты или факты действительности познаются и осознаются нами, только будучи каким-то образом запечатлены и проявлены в сознании. Следовательно, все то, что мы познаем, есть, строго говоря, не сами объекты или факты действительности, а их проявления в сознании, т.е. феномены или явления.

Впервые в явном виде эта идея была сформулирована Кантом, и в его терминологии эту ситуацию можно было описать следующим образом: то, что мы познаем посредством нашего сознания, всегда есть «вещь-для-нас», а не «вещь-в-себе».

Однако феноменологи и, в частности, Гуссерль пошли дальше, вообще отрицая кантовскую «вещь-в-себе». Так, если наше сознание как-то работает с этой «вещью-в-себе» (хотя бы утверждая ее непознаваемость, нахождение за пределами сознания и т.п.), то тем самым она оказывается уже «вещью-для-нас», т.е. тоже феноменом сознания. Если же сознание никоим образом не имеет дело с «вещью-в-себе», то последняя просто не существует для сознания.

526

Отсюда следует общий вывод о том, что доминирующее в европейской философии со времен Платона резкое противопоставление познающего субъекта и познаваемого объекта должно быть устранено<sup>1</sup>, поскольку любой познаваемый объект есть всего лишь феномен сознания<sup>1</sup>.

В обыденной жизни и в естественных науках мы имеем дело с наивной «естественной установкой», в которой внешний мир представляется нам как совокупность объективно существующих вещей, их свойств и отношений. И на этот противостоящий человеку объективный мир направлено работающее сознание

мыслящего субъекта. С позиции же феноменологии единственная реальность, с которой имеет дело сознание и с которой оно только и может иметь дело, есть феномены, или явления сознания. И с этой точки зрения различия между вещами объективного мира и психическими переживаниями в определенном смысле стираются: и те и другие оказываются всего лишь материалом, с которым работает сознание.

Задача феноменолога состоит в изучении деятельности самого сознания: в выявлении структуры и основополагающих актов чистого сознания (т.е. сознания как такового), отличая форму этих актов и структур от их содержания. Для этого необходимо очистить свое сознание с помощью специальных методов (феноменологическая редукция).

Придя в процессе феноменологической редукции к «чистому сознанию», мы обнаруживаем, что оно представляет собой необратимый и не локализуемый в пространстве поток феноменов. Мы не можем посмотреть на него «сверху», «снизу» или «сбоку», встав над ним, находясь вне его (для этого сознание должно было бы выйти за свои пределы, т.е. перестать быть сознанием); постигать его возможно только «плывя в потоке». Но, изучая его, мы обнаруживаем, что он обладает своей структурой и относительной упорядоченностью, именно это и позволяет выделять в качестве элементарных его единиц отдельные феномены.

**Судьба учения.** Изучение структур «чистого сознания», проводимое в феноменологии, позволило приблизиться к постижению процессов смыслоформирования и коммуникации, самой возможности понимания и сыграло значительную роль в постановке и изучении актуальнейшей проблемы современной компьютеристики — проблемы «искусственного интеллекта». Не случайно Гуссерля часто называют «дедушкой» «искусственного интеллекта».

<sup>1</sup> Интересно отметить, что против резкого противопоставления субъекта и объекта в европейской философии выступал и Ницше, хотя и на несколько иных основаниях.

527

Феноменология оказала громадное влияние на всю западную философию XX в., особенно на экзистенциализм, герменевтику, постмодернизм и т.д. Это влияние было настолько велико, что можно говорить о «феноменологическом повороте» в западной философии.

## Гуссерль(Husserl)

**Биографические сведения.** Эдмунд Гуссерль (1859—1938) — выдающийся немецкий философ, еврей по про-

исхождению (из семьи торговцев), родился и жил в Германии. С 1868 по 1876 г. он учился в гимназии, где не отличался успехами<sup>1</sup>. После окончания гимназии учился в Лейпцигском и Берлинском университетах, где изучал астрономию, математику, физику и философию. В 1882 г. он защитил диссертацию по математике. Философией Гуссерль заинтересовался, работая ассистентом у знаменитого математика К. Вейерштрасса в Берлине. Правда, к философии Гуссерля привели не только размышления над философскими проблемами математики, но и углубленное изучение Нового Завета. Философия, по его мнению, являлась той наукой, которая позволяет «найти путь к Богу и праведной жизни». В 1886 г. Гуссерль слушал лекции знаменитого философа Ф. Brentano в Вене, после чего окончательно посвятил свою жизнь философии. В 1887 г. он защитил докторскую диссертацию в Галльском университете, с 1901 по 1916 г. он преподавал в Геттингене, с 1916 по 1928 г. — во Фрайбурге. Последние годы жизни Гуссерль подвергался преследованиям со стороны нацистского режима. Он был уволен с работы, а вскоре вообще исключен из списка профессоров Фрайбургского университета. Несмотря на моральный террор, он продолжал творческую деятельность до самой смерти в 1938 г. По старинной немецкой традиции, когда умирал профессор, на университетской башне приспускался университетский флаг. Почетному профессору Фрайбургского университета, всемирно известному ученому Э. Гуссерлю, было отказано и в этом.

**Основные труды.** «Философия арифметики. Психологические и логические исследования» (1891), «Логические исследования. В 2 т.» (1900—1901), «К феноменологии внутреннего сознания времени» (лекции 1904—1905), «Философия как строгая наука» (1911), «Идеи чистой феноменологии» (1913), «Парижские доклады» (1924), «Карте-

<sup>1</sup> Учительский совет гимназии даже высказал мнение, что он непременно провалится на выпускных экзаменах из-за несерьезного отношения к учебе. Узнав об этом, Гуссерль в день экзамена в считанные часы проштудировал необходимый учебный материал и сдал экзамен блестяще. Директор гимназии, выступая перед экзаменационной комиссией, не без гордости заметил: «Гуссерль — худший из наших учеников!».

528

зианские размышления» (1931), «Кризис европейских наук и трансцендентальная феноменология» (1936).

Значительная часть работ Гуссерля не была опубликована при его жизни, и их публикация продолжается до настоящего времени.

**Философские воззрения.** Конец XIX — начало XX вв. ознаменовались кризисом науки (прежде всего физики

и математики<sup>1</sup>), что привело к возрождению и широкому распространению различных направлений иррационализма и скептицизма, ставивших под сомнение претензии науки на истинность своих положений и саму возможность получения абсолютно истинного знания. Гуссерль был одним из первых, кто выступил в защиту идеалов рационализма. Его целью стало построение **философии как строгой науки**, для чего он приступил к разработке нового способа мышления и метода, обеспечивающего достоверность полученного знания.

Убежденный в существовании абсолютно истинного знания (на примере математики и логики), Гуссерль предпринял попытку исследовать природу этого знания. Но для этого необходимо было ответить на вопрос: как абсолютная истина (законы логики, положения математики) может возникнуть и существовать в индивидуальном сознании человека? Эта проблема соотношения индивидуального, временного, ограниченного сознания человека и абсолютного, идеального, вневременного содержания научного знания волновала Гуссерля на протяжении всей его жизни<sup>2</sup>.

**Антипсихологизм.** Гуссерль считал, что математические и логические законы являются абсолютной истиной, не зависящей от нашего опыта. И поэтому в «Логических исследованиях» он подверг жесткой критике так называемый психологизм в логике. Представители психологизма пытались вывести законы логики из закономерностей психического процесса мышления, тем самым ставя истинность ее законов в зависимость от психологических особенностей индивидуального сознания или сознания человека вообще. Настаивая на безотносительном, абсолютном характере логических законов, Гуссерль подчеркивал: истина принадлежит области смысла, идеального содержания познавательных актов, составляющих сознание. Смысл акта суждения « $2+2=4$ » — истина, не зависящая ни от физических, ни от психологических особенностей субъекта (настроения, желаний и т.д.), ни от каких-либо других эмпирических факторов.

Исследование природы истинного знания заставило Гуссерля обратиться к изучению идеальных структур сознания, что, в конечном счете, означало построение феноменологии.

<sup>1</sup> О кризисе в физике см. на с. 451—452, о кризисе в математике — на с. 453.

<sup>2</sup> В данном случае мы имеем дело с новой постановкой старой философской проблемы о необходимом и всеобщем характере научных законов и ограниченности человеческого опыта (см. схему 122).

529

**Феноменология.** Феноменология для Гуссерля — это наука, изучающая мир сознания, мир феноменов, т.е. предметов, данных сознанию в разного рода познавательных актах. Так же как и Кант, Гуссерль свое исследование начинает с анализа процесса познания. Он требует критически подойти к использованию ничем не обоснованных и не проверенных понятий и представлений, которые лежат в основе нашей картины мира. В первую очередь критике было подвергнуто понятие «объективной реальности», или «действительности». Гуссерль требует отказа от этого понятия, «заклЮчения его в скобки».

Естественная, или наивная, установка нашего сознания, основанная на здравом смысле, разделяет мир на субъективный, т.е. мир сознания, и объективный, лежащий вне сознания, т.е. мир вещей, свойств и отношений. Будучи человеком, философ вынужден принимать эту установку, чтобы вести нормальную жизнь. Но, как философ, он должен понимать, что такая установка привносится самим познающим субъектом и не является необходимой характеристикой познания самого по себе. Поэтому от нее надо избавиться, что достигается применением метода **эпохе**<sup>1</sup> — «заклЮчением в скобки» всех наивно-реалистических идей естествознания, философии и «здравого смысла» относительно внешнего мира и человека.

Феноменологическое эпохе состоит в воздержании от суждений о реальном объективном мире (который в большинстве философских учений являлся основным объектом познания) и в отказе считать состояния сознания «ущербной субъективностью». Благодаря эпохе весь пространственно-временной мир, так же как и собственное «я», предстают в качестве феноменов сознания, как «осмысленные» объекты, о которых он судит, мыслит, которые он оценивает, воспринимает и т.д. Таким образом, границы мира оказываются для Гуссерля совпадающими с границами сознания (смысла).

В более поздних работах эпохе играет роль подготовительного этапа **феноменологической редукции**. В результате ее происходит смена наивной познавательной установки на **феноменологическую**: человек переключает внимание с предметов внешнего мира на жизнь своего сознания.

И как следствие, открывается доступ к чистым феноменам сознания, осмысленным или осознанным объектам. Феноменология исследует не физическое, а интенциональное строение мира, ее предметом становятся не объективные законы действительности, а смыслы бытия.

«**Интенциональность**» Гуссерль понимает как «направленность на»<sup>2</sup>. Наше сознание интенционально, так как всегда направлено на

<sup>1</sup> От греческого «остановка, прекращение, воздержание от суждения».

<sup>2</sup> Понятие «интенциональности» Гуссерль заимствовал у Ф. Brentano. В свою очередь, Brentano опирался на средневековое понятие «*intentio*», что означало «отличное от себя».

530

объект. Мы всегда думаем о чем-то, оцениваем что-то, представляем себе нечто и т.д. Таким образом, в интенциональности можно выделить два момента: предметный (объект направленности) и саму направленность. Интенциональность оказывается необходимой, априорной идеальной структурой сознания<sup>1</sup>. Анализируя интенциональный акт познания, Гуссерль выделяет в нем два основных момента: **ноэму** и **ноэ-**

**зис.** Ноэма характеризует акт сознания, рассмотренный со стороны предмета, ей соответствует «что» акта. Ноэзис — характеристика самой направленности, ей соответствует «как» акта.

**Схема 175. Интенциональный акт**

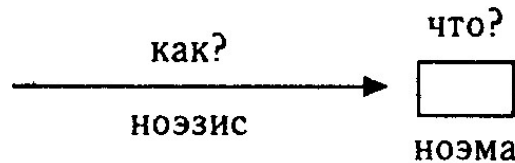

Например, рассмотрим три акта сознания, выражаемые в предложениях: 1) «Дверь закрыта.»; 2) «Дверь закрыта!»; 3) «Дверь закрыта?». Во всех этих трех случаях мы имеем дело с единой «материей», акты сознания направлены на единое «что»: некие феномены сознания «дверь» и «закрыто». Но когда мы обращаемся к тому, как направлено сознание на это «что», то здесь обнаруживается различие: в первом случае мы имеем дело с утверждением, во втором — с восклицанием, в третьем — с вопросом<sup>2</sup>.

**Схема 176. Ноэма и ноэзис**

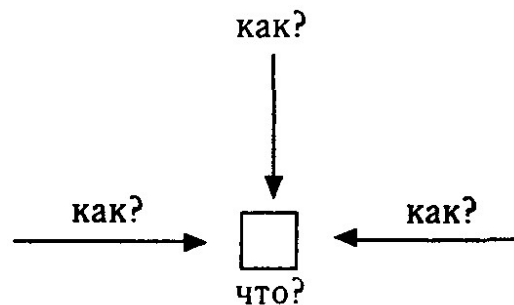

<sup>1</sup> Выделяя априорные структуры сознания, Гуссерль следует Канту, но при этом интенциональность принципиально отличается от тех априорных форм, которые усматривал Кант в человеческом сознании.

<sup>2</sup> Различия в характеристике направленности не сводятся к трем вышеприведенным, они взяты в качестве примера как наиболее простые и понятные.

531

В «Логических исследованиях» Гуссерль предложил оригинальную концепцию смысла, связав его с идеальным содержанием актов сознания. При этом смысл понимается как то тождественное, что сохраняется во всех сонаправленных на данное «что» актах. Понятие смысла (сущности) стало одним из центральных в феноменологии. В дальнейшем Гуссерль большое внимание уделял вопросу о соотношении различных смыслов и о тождестве смыслов, входящих в концептуальные схемы («деревья смыслов») различных субъектов, что позволило ему объяснить проблему понимания различными субъектами друг друга и т.п.

*Проблема объективности научного знания.* Но как же феноменологический подход помогает нам решить исходную проблему соотношения объективности идеального содержания научного знания (смысла) и субъективного сознания, в котором этот смысл переживается? Для этого Гуссерль смещает акцент исследования с индивидуального сознания субъектов (и их коммуникации) на общечеловеческое сознание, на сознание некоего универсального субъекта (сообщество людей или человечество), для которого объективный мир предстает как мир общей интенции. Объективный мир понимается теперь как intersubjective сфера (общая для всех субъектов). Индивидуальное «я» при этом становится на почву intersubjectивности.

В своей последней, не законченной работе «Начало геометрии» Гуссерль указывает на одну очень важную характеристику сообщества — быть носителем языка, «телесного оформления смысла». Язык как носитель смысла, будучи материальным объектом, оказывается вплетенным в саму ткань общего для различных субъектов и потому объективного (с позиции индивидуального сознания) мира (мира интенциональных, осмысленных объектов). Принадлежность языкового знака общему объективному миру оказывается гарантом и условием объективности идеального смысла и делает возможным понимание и общение. Таким образом, объективные смыслы, составляющие содержание научного знания, получают свое обоснование в опыте субъекта (человечества), являющегося носителем языка.

*Кризис европейской науки и его преодоление.* С отчуждением объективного научного знания (смыслового содержания знания) от субъекта Гуссерль связывает кризис европейской науки. И в анализе этого кризиса одним из центральных оказывается понятие «жизненного мира», т.е. мира, которому принадлежит и сам человек<sup>1</sup>. Введение понятие «жизненного мира» можно считать возвращением к ес-

<sup>1</sup> Несомненно, что на «возвращение» с высот «чистого мышления» к миру, в котором живет человек, повлияли и те удары, которые сам Гуссерль получил из этого мира, в частности травля со стороны фашистского режима.

532

тественной установке сознания, признанием самоочевидности независимого существования внешнего мира. Но необходимо учесть то, что «объективный» мир восстанавливается в своих правах в рамках уже феноменологически редуцированного сознания, получая тем самым феноменологическое оправдание. Основываясь на своем главном положении о том, что мир людей (человечества) есть мир сознания, Гуссерль подчеркивает: любая деятельность (в том числе и наука) является в этом смысле субъективной. Преодоление кризиса европейской науки и духовной культуры в целом Гуссерль связывает с признанием ее принципиальной субъективности. Он надеется, что, преодолев отчуждение от субъекта, философия выведет человечество из кризиса, преобразовав его в человечество, «способное на абсолютную ответственность перед собой на основе абсолютных теоретических прозрений».

**Схема 177. Гуссерль: истоки и влияние**

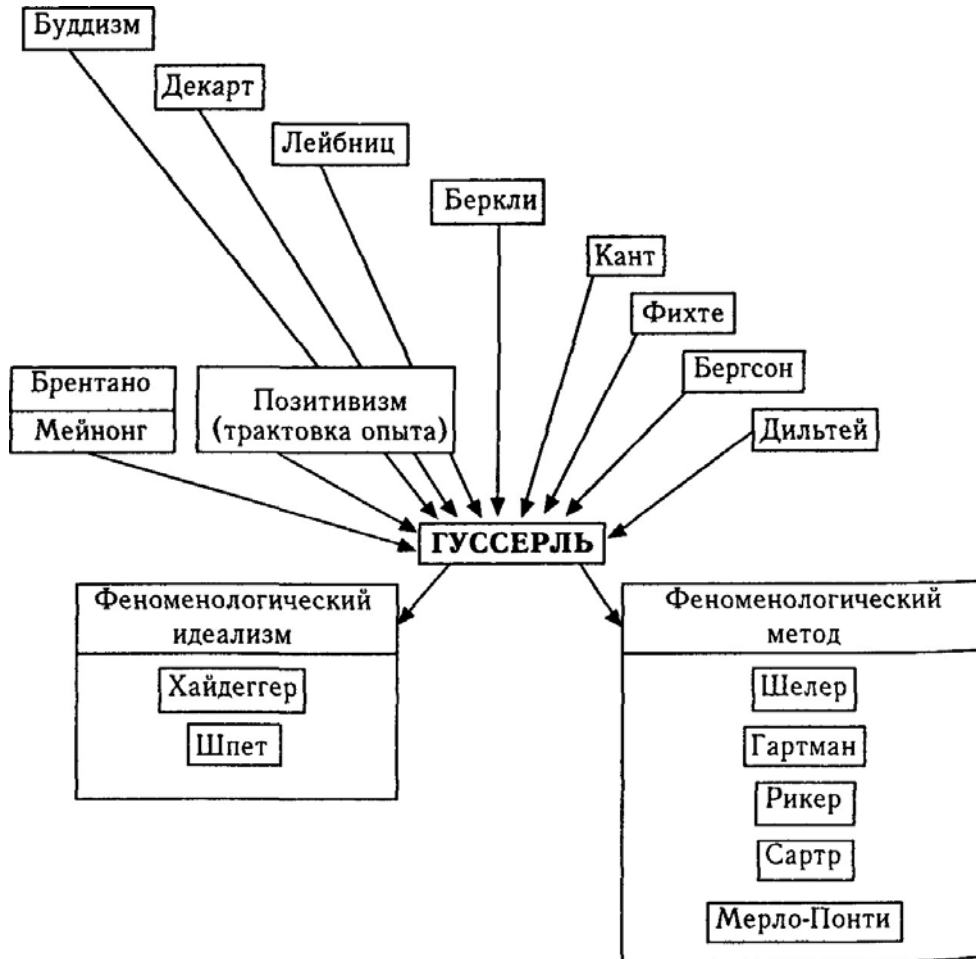

533

### 20.4. Экзистенциализм (Existentialism)

Экзистенциализм, или философия существования, — одно из влиятельнейших направлений философии XX в. Термин происходит от латинского «*existentia*» — «существование».

Центральное место в философии экзистенциализма заняла проблема человеческого существования (**экзистенция**). Акцент на трагичности этого существования делает экзистенциализм «философией отчаяния», а понимание творчества как «способа прорыва из этого мира» позволяет называть его «философией творчества».

В своем развитии экзистенциализм опирался прежде всего на идеи философии жизни, субъективный идеализм Кьеркегора и феноменологию Гуссерля.

Экзистенциализм возник в канун Первой Мировой войны и просуществовал как течение в философии примерно до середины 1960-х гг. Развитие экзистенциализма шло в несколько этапов (табл. 112).

**Таблица 112. Основные этапы развития экзистенциализма**

Период	Страна	Философы
Канун Первой мировой	Россия	Н. Бердяев, Л. Шестов

войны		
После Первой мировой войны	Германия	М. Хайдеггер, К. Ясперс, М. Бубер
В период Второй мировой войны и после нее	Франция	Ж.-П. Сартр, Г. Марсель <sup>1</sup> , А. Камю, С. де Бовуар, М. Мерло-Понти
1940—1950 гг.	Испания Италия США	Х. Ортега-и-Гассет Н. Аббаньяно, Э. Пачи У. Лоури, У. Баррет, Дж. Эди

Экзистенциализм как философское течение является весьма неоднородным. Особо существенно различие между экзистенциализмом религиозным и атеистическим (табл. 113)..

<sup>1</sup> Г. Марсель ряд идей экзистенциализма выдвинул еще в период Первой мировой войны.

534

**Таблица 113. Экзистенциализм религиозный и атеистический**

<i>Религиозный</i>	<i>Атеистический</i>
Бердяев, Шестов, Марсель, Ясперс, Бубер	<i>собственно атеистический:</i> Сартр <i>условно атеистический:</i> Камю, Хайдеггер

Об условно атеистическом экзистенциализме приходится говорить в силу того, что Камю и Хайдеггер принимают тезис Ницше «Бог умер!», но при этом утверждают невозможность жизни без Бога.

**Основные труды.** Н.А. Бердяев: «Философия свободы» (1911), «Смысл творчества» (1916), «Опыт эсхатологической метафизики» (1947).

М. Хайдеггер: «Бытие и время» (1927).

К. Ясперс: «Философия. В 3 т. (Т. 1 — Философская ориентация в мире, Т. 2 — Прояснение экзистенции, Т. 3 — Метафизика)», «Смысл и назначение истории» (1949).

Ж.-П. Сартр: «Бытие и ничто» (1943), «Экзистенциализм — это гуманизм» (1946).

А. Камю: «Миф о Сизифе» (1943).

Многие экзистенциалисты, особенно французские, свои философские идеи выражали в художественной форме: в романах, пьесах, эссе.

**Философские воззрения. Учение об экзистенции.** Центральное место в экзистенциализме (как и в философии жизни) занимает проблема человека и его существования (экзистенции). Но понятие человеческое бытие невозможно рациональными методами и тем более методами естественных наук, оно постигается только интуитивно. Как и в философии жизни, человеческое бытие предстает перед взором исследователя в виде **потока переживаний**<sup>1</sup>, в который вовлечен и сам исследователь, а значит, он не только его созерцает, но и сам живет в нем. Для анализа человеческой жизни экзистенциалисты используют ряд понятий, описывающих определенные состояния человека — «модусы» (виды): «страх», «надежда», «отчаяние», «решимость» и т.д.

Но в отличие от философии жизни экзистенциализм утверждает присутствие некой **трансцендентной сущности**, стоящей за этими переживаниями, на которую, собственно говоря, эти переживания и на-

<sup>1</sup> Представление о человеческой жизни как «потоке переживаний» впервые появилось в работах С. Кьеркегора и параллельно и независимо от него у А. Бергсона и У. Джемса. Экзистенциализм «подхватил» и развил это понятие.

535

правлены. Отсюда, глубинная тайна человеческого существования состоит, с одной стороны, в постоянной **направленности (интенциональности)** на что-то вне его самого, а с другой — **в открытости, незамкнутости** — в силу направленности к этой трансцендентной сущности. В религиозном экзистенциализме (Бердяев, Марсель, Ясперс, поздний Хайдеггер) эта трансцендентная сущность понимается как Бог, но Его невозможно рационально понять, проанализировать, описать: Он есть тайна, недоступная нам, тайна, на которую можно лишь «намекнуть» на языке поэзии и мифа. В атеистическом экзистенциализме (Сартр, Камю) эта трансцендентная сущность понимается как Ничто, и свою задачу они видят в раскрытии иллюзорности этой сущности.

**Схема 178. Интенциональность экзистенции**



Еще одна важнейшая особенность человека — его смертность, а значит, **конечность экзистенции** (в



религиозном экзистенциализме, где признается бессмертие души, имеется в виду конечность земного существования). Уже этой конечности экзистенции, заключенной между рождением и смертью, достаточно, чтобы превратить человеческую жизнь в **трагедию**. Неизбежность, неотвратимость смерти заставляет нас по-другому взглянуть на жизнь и оценить ее, в частности посмотреть на нее не с «начала», а с «конца», что позволяет нам глубже понять ее сущность: «Время Бременится из будущего», — говорил Хайдеггер.

### Схема 179. Направление экзистенции

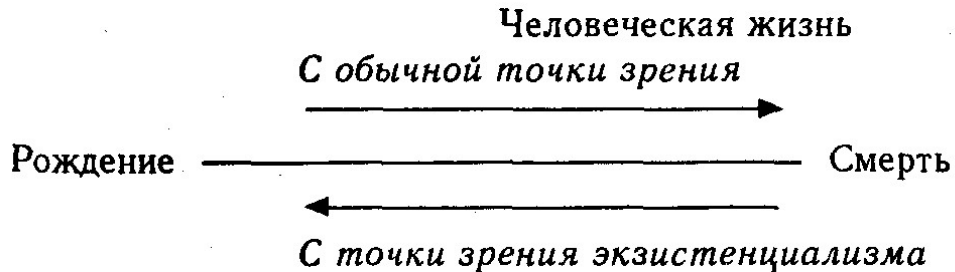

Человеческая жизнь всегда протекает во времени, но это не объективное, безразличное, космическое время (типа ньютоновского абсолютного времени), а личностно-историческое, связанное с человечески-

536 ми переживаниями, поисками, надеждами. Каждый индивид существует только в рамках определенной культуры и конкретной ситуации; он ведет свое существование, будучи «заброшен» в этот мир. И каковы бы ни были его собственные желания, он вынужден считаться с этим миром, в котором находится. Наличие тех или иных биологических и психологических задатков, принадлежность к той или иной социальной группе и этносу, нахождение в определенной историко-культурной ситуации и т.п. — все это объективные характеристики и условия, которые навязаны человеку вне и помимо его желаний. И все это связано с «ситуационностью», «временностью» и «конечностью» экзистенции, что усугубляет трагичность человеческого «**бытия-в-мире**».

*Учение о свободе.* Одно из центральных мест в экзистенциализме занимает проблема **свободы**. Ее сущность объясняется на базе понятия «экзистенция» и такой ее важнейшей характеристики, как «направленность» («интенциональность») на трансценденцию (трансцендентную сущность). И религиозный экзистенциализм говорит о том, что свободу можно обрести только в Боге; атеистический же экзистенциализм (Сартр), в котором трансценденция есть Ничто, понимает свободу как возможность для человека выбрать самого себя, т.е. свою сущность, которая не зависит ни от чего в этом мире. Свобода оказывается при этом тяжелым бременем, которое вынужден нести человек, если он выбрал себя как личность. Но человек может и отказаться от этого выбора, тогда он перестает быть самим собой и становится «как все». При этом он погружается в мир обезличенности, анонимности, где никто ничего не решает и не несет ни за что никакой ответственности, человек превращается «в винтик» в общественном механизме или, как его называл Бердяев, «мире объективации»<sup>1</sup>.

*Проблема трансцендирования.* Тяжесть выбора себя как личности усугубляется в атеистическом экзистенциализме тем, что личность всегда одинока. Общение в мире объективации не является подлинным общением — любовь, дружба и т.п. проникнуты ханжеством и фальшью. Находясь перед лицом Ничто, осознавая бессмысленность и конечность человеческой жизни, личность понимает бесплодность и безнадежность прорыва к другой личности, находящейся в таком же положении. Камю утверждал, что личности могут обрести подлинное общение только на мгновение: в момент «абсурдного бунта» против этого «абсурдного мира».

<sup>1</sup> Термин восходит, по-видимому, к Шопенгауэру. Но в начале XX в. он широко использовался философами, например Дильтеем, Шпенглером и др.

537

Несколько иначе трактуется эта проблема в религиозном экзистенциализме, в частности у Марселя. У него любовь понимается как трансцендирование, прорыв к Богу или другому человеку, осуществляемый перед лицом Бога. Но это не может осуществляться рационально и постигаться рассудком.

Однако прорыв объективированного мира с точки зрения и религиозного, и атеистического экзистенциализма все-таки возможен: он осуществляется в сфере творчества — религиозного, художественного, философского. Причем имеется в виду только творчество «ради творчества», ибо, как только в сферу творчества проникает «объективированный мир» — хотя бы в виде мыслей о том, какие выгоды (деньги, слава, престиж и т.п.) можно получить за продукт творчества, наш прорыв терпит крушение, и мы оказываемся в том же самом объективированном мире.

*Судьба учения.* Экзистенциализм (и особенно его учение о творчестве) серьезно повлиял на многих представителей художественной интеллигенции — художников и писателей XX века: Пикассо, Сент-Экзюпери, Хемингуэя и др.

Многие идеи экзистенциализма оказали принципиальное влияние на становление нового философского направления XX в. — герменевтики.

## Хайдеггер (Heidegger)

**Биографические сведения.** Мартин Хайдеггер (1889—1976) — крупнейший немецкий философ середины XX в. Он внес серьезный вклад в развитие экзистенциализма и философской антропологии (хотя сам и не соглашался с тем, что имеет какое-то отношение к этим направлениям). Хайдеггер — один из основоположников философской **герменевтики**.

Родом из крестьянской (католической) семьи, Хайдеггер в 1909—1911 гг. изучал теологию в иезуитском колледже во Фрайбурге, затем философию во Фрайбургском университете у неокантианца Риккерта<sup>1</sup>. В 1913 г. защитил докторскую диссертацию и с 1915 г. там же начал преподавать философию. В 1916 г. во Фрайбургский университет был приглашен работать Гуссерль, Хайдеггер стал его ассистентом на философском семинаре. В 1923—1928 гг. работал в Марбурге, но в 1928 г. вернулся во Фрайбург — к своему учителю Гуссерлю, который собирался сделать Хайдеггера своим преемником на кафедре. В 1933 г. (когда к власти в Германии пришел фашизм) Хай-

<sup>1</sup> Интересно отметить, что Риккерт в это время очень интересовался идеями философии жизни, что сказалось и на интересах Хайдеггера.

538

деггер вступил в фашистскую партию и в течение года был ректором университета. Судя по высказываниям Хайдеггера на этом посту, он искренне сочувствовал многим идеям фашизма. Поэтому не удивительно, что после поражения гитлеровской Германии ему было запрещено преподавать вплоть до 1951 г. Позднее он объяснял, что в 1933 г. он искренне надеялся на духовное обновление немецкого народа при фашистском режиме<sup>1</sup>. В 1951 г. он официально ушел на пенсию и поселился высоко в горах, где продолжал вести исследовательскую работу.

В 1975 г. началось издание собрания сочинений Хайдеггера, и это принципиально изменило отношение к нему. Теперь он по праву считается одним из крупнейших философов XX в.

**Основные труды.** «Бытие и время» (1927), «Что такое метафизика?» (1929), «Кант и проблема метафизики» (1929), «Учение Платона об истине» (1942), «Письмо о гуманизме» (1943), «Неторные тропы» (1950), «Введение в метафизику» (1953), «Что такое философия?» (1956), «Путь к языку» (1959), «Ницше» (1961), «Техника и поворот» (1962), «Путевые вехи» (1967).

**Философские воззрения. Основные периоды.** В творчестве Хайдеггера различают два периода: ранний (до 1930 г.) и поздний, переход к которому был связан (по словам самого Хайдеггера) с «поворотом в сознании». Ранний период можно охарактеризовать как переход от феноменологии к экзистенциализму, поздний — как «герменевтический».

Центральной темой всей философии Хайдеггера была «онтология, адекватно определяющая смысл бытия». Но в эти два периода ставилась и решалась она по-разному. В первый период Хайдеггер занимался исследованием субъекта познания — того, кто пытается решить проблему смысла бытия. Во второй период центральным становится вопрос о самораскрытии бытия.

**Ранний период.** Чтобы понять смысл бытия, мы прежде всего должны понять, что представляет собой то сущее, что вопрошает о нем. Этим сущим является человек, следовательно, перед нами встает задача понять человека.

В этот период Хайдеггер испытывал сильное влияние феноменологических идей. Поэтому он трактовал человеческое сознание в духе феноменологии как некую совокупность феноменов (поток пере-

<sup>1</sup> Размышляя об искренности Хайдеггера в этом вопросе, не стоит забывать, что вплоть до конца Второй мировой войны большинство гражданского населения в Германии почти ничего не знали о том, что творилось в концлагерях, застенках гестапо да и на оккупированных территориях.

539

живаний). Но под влиянием Дильтея он пришел к выводу, что нельзя ограничиться изучением только феноменологически очищенного сознания (чем занимался Гуссерль): человека необходимо рассматривать как цельное существо, взятое в полноте его жизни или существования (экзистенции).

Хайдеггер рассуждает следующим образом. Прежде всего, человек существует, обладает бытием, и его бытие есть **фактическая жизнь**, т.е. поток фактов сознания, «первичное переживание жизни». Однако это не какое-то абстрактное или абсолютное бытие — фактическая жизнь всегда есть «здесь-бытие» или «**бытие-в-мире**», т.е. существование, привязанное ко времени и различным условиям жизни. Все объекты, с которыми человек имеет дело (т.е. факты сознания), всегда выступают как «преданные ему», как «присутствующие» в его бытии<sup>1</sup>. И уже поэтому человек не есть просто объект среди прочих объектов.

В любой момент своей жизни человек всегда находится в определенной жизненной ситуации, он «**заброшен**» в нее и взаимодействует с ней. Фактическая жизнь протекает во времени, она конкретна, случайна, уникальна и неповторима. Именно она является универсальной реальностью и представляет собой подлинное бытие человека. Это «здесь-бытие» включает в себя и осознание факта своего существования, и то или иное понимание сути и смысла этого существования.

Но это понимание не обязательно является правильным, в него могут вкрадываться и ошибки. Поэтому-то и необходим его феноменологический или герменевтический анализ, при котором мы должны освободиться от традиционных навыков мышления.

Хайдеггер резко выступил против рассмотрения субъекта как чего-то самостоятельного, изолированного от

мира, и всего лишь вступающего в процессе своего опыта в определенное отношение к объектам (вещам) этого мира и другим субъектам. Все встречи с «другими», по Хайдеггеру, всегда находятся в контексте «совместного бытия», изначально содержащего возможность таких встреч. Важнейшая особенность «здесь-бытия» — это сама его **возможность** быть, существовать, реализовываться в настоящем. Но с другой стороны, это всегда возможность становления чего-то другого, чего не было ранее. В частности, человек может изменять *предданные* ему объекты, воздействовать на других субъектов, менять мир и самого себя; важнейшая черта человеческого существования состоит в постоянном построении проектов по изменению своей жизни.

<sup>1</sup> Эта мысль напоминает как идею «принципиальной координации» Авенариуса, так и «интенции» Гуссерля.

540

Однако эта «возможность бытия» выступает для человека не просто как «открытая», но и пугающая в своей открытости и неопределенности; осознание ее ведет нас к пониманию «временности» нашего «здесь-бытия», т.е. мимолетности каждого мгновения жизни и существования предела всем этим мгновениям — Смерти. Ведь Смерть перекрывает любые другие возможности бытия для субъекта. Страх и отчаяние, которые возникают в человеке при осознании этого, являются результатом неверной, несобственной ориентации. Перед каждым человеком стоит выбор: «быть или не быть», найти себя или потеряться. Свобода в первую очередь и заключается в таком выборе. «Выбор себя» осуществляется перед лицом собственной смерти и подразумевает принятие ответственности за себя, за свою жизнь.

Для этого прежде всего необходимо понять, что смерть может наступить в любое мгновение. В таком состоянии человек переживает ужас и тоску, его существование представляется ему бессмысленным и бесцельным. Но именно здесь перед нами и открывается выбор. Мы можем трусливо бежать от этой проблемы, отрицать ее реальность, стараться забыть о ней. В таком случае мы выбираем не подлинное существование, наше «я» становится банальным, затерявшимся в мире безличного «человека толпы». Подлинное же существование (выбор своей собственной экзистенции, своего истинного «я») состоит в жизни лицом к Смерти (**«бытие-к-смерти»**), лицом к Ничто. Именно это и позволяет человеку переносить временность бытия, и именно в этом раскрывается для человека смысл бытия.

Соответственно, и наша забота о ближних может быть подлинной и неподлинной (табл. 114).

**Таблица 114. Забота о ближнем**

<i>Тип заботы</i>	<i>Суть заботы</i>
Неподлинная забота («совместное бытование»)	Берем на себя заботы ближнего
Подлинная забота	Помогаем ближнему «выбрать себя», а значит, и самому взять ответственность за себя

*Проблема времени.* «Здесь-бытие» осуществляется в настоящем. Но существенной чертой человеческого существования является проектирование будущего, однако заботы о будущем строятся на базе прошлого. Прошедшее (ставшее), настоящее и будущее (грядущее) рас-

541

крывают суть времени для человека как темпоральность, бытующую вне человека.

*Поздний период.* В этот период главной темой творчества Хайдеггера стала проблема «открытости Бытия», т.е. того, как Бытие себя реализует и открывается в событиях самого Бытия, в истине и в языке.

Хайдеггер утверждает, что философы-досократики понимали истину как самораскрытие Бытия. Платон же свел метафизику к физике: поскольку первоосновой Бытия у него стало мышление (Мировой ум) и идеи как его содержание, то они, по сути дела, превратились в «физические», «природные» объекты. И истина стала пониматься как соответствие содержания мышления идеям. Таким образом, Бытие было ограничено («оконечено»), соотнесено с человеческим мышлением и языком, посредством которого осуществляется мышление.

Человеческое мышление невозможно без языка, но язык накладывает на мышление множество ограничений: «наследие слов» и различных правил, задающих то, что мы можем сказать и что не можем. В результате посредством языка мы говорим не о Бытии, а всего лишь о сущем. Но Бытие не раскрывает себя в сущем, оно раскрывает себя только по собственной инициативе. И происходит это раскрытие в языке, но только не научном, не философском, а в поэтическом: «Язык — дом Бытия. И в нем обитает человек. Мыслители и поэты — хранители этого обиталища»<sup>1</sup>.

Именно поэтам раскрывает Бытие свою тайну, оно само говорит о себе через поэтов. Только отдавшись во власть Бытия человек становится свободным для восприятия истины.

*Герменевтический круг.* У Хайдеггера, с его истолкованием Бытия как возможности, герменевтический круг оказался неким разматываемым клубком все новых и новых интерпретаций, где каждый виток есть получение и осмысление нового опыта на базе предыдущего. Поэтому такой «круг» не есть «порочный»<sup>2</sup>, не есть недостаток, требующий устранения. Напротив, только получив последнюю интерпретацию, мы можем постичь изначальный, исходный смысл Бытия, присущий самому исследуемому объекту.

**Судьба учения.** Философия Хайдеггера оказала значительное влияние на развитие экзистенциализма, философской антропологии, на

<sup>1</sup> Понятие «герменевтический круг» подробнее рассматривается ниже (см. с. 555— 557, 560—561 и табл. 118 на с. 562).

<sup>2</sup> Порочный круг возникает при определении двух понятий, когда первое задают через второе, а второе — через первое. Например, «оптимист — человек с оптимистическим мировоззрением», а «оптимистическое мировоззрение — это мировоззрение, присущее оптимистам». Наличие порочного круга считается в логике серьезной ошибкой.

542

учение о языке в аналитической философии; кроме того, Хайдеггер и его ученик Гадамер являются основоположниками философской герменевтики.

Сартр (Sartre) *Биографические сведения.* Жан-Поль Сартр (1905— 1980)— французский писатель и философ, один из крупнейших представителей экзистенциализма. В 1924—1928 гг. учился в Париже в Высшей Нормальной школе (Эколь Нормаль)<sup>1</sup>, где изучал философию. Затем преподавал в Гавре и Лионе (1931 —1933). В 1933—1934 гг., получив специальную стипендию, стажировался в Берлине, где не только изучал труды Гуссерля, Хайдеггера, Ясперса, но и лично общался с ними. С 1936 по 1939 г. преподавал в Париже. В начале Второй мировой войны (1939) был призван в армию, в 1940 г. попал к немцам в плен, где провел несколько месяцев. Затем был отпущен из плена и вернулся в Париж к преподавательской работе; параллельно участвовал в движении Сопротивления, создав вместе с Мерло-Понти группу «Социализм и свобода»; в это же время испытал довольно серьезное влияние марксизма<sup>2</sup>.

В 1943 г. Сартр опубликовал свою основную философскую работу «Бытие и Ничто».

В 1950-е гг. Сартр попытался создать левое политическое движение, основав журнал «Новые времена»; в 1960—1970-е гг. стал идеологом лево-радикального бунтарского движения<sup>3</sup> (в основном молодежного), увлекаясь идеями маоизма<sup>4</sup> и китайской «культурной революции». В эти же годы он встречался с Фиделем Кастро и Че Геварой на Кубе, с Хрущевым — в Москве.

<sup>1</sup> В этой же школе ранее учился Бергсон.

<sup>2</sup> В целом отношение к марксизму и марксистской философии на протяжении его жизни неоднократно менялось: от провозглашения марксистской философии устаревшей до объявления ее «философией нашего времени» и сближения с французской коммунистической партией (1950-е гг.). Несколько раз Сартр бывал в СССР, но отношение к советской власти тоже было неоднозначным. Сам Сартр был индивидуалистом, и в центре его философских воззрений стояла проблема личности, а не общества (как в марксизме). С другой стороны, именно коммунисты и Советский Союз оказались решающей силой в борьбе с фашизмом, и Сартр не мог этого не видеть.

<sup>3</sup> Роль Сартра как вдохновителя различных политических волнений, демонстраций, бунтов и т.д. была хорошо известна полиции. Однажды министр полиции обратился к президенту Франции генералу де Голлю за разрешением арестовать Сартра. На что де Голль ответил чеканной исторической фразой: «Франция Вольтера не арестовывает!». Правда, самого Вольтера Франция в свое время все-таки арестовала (см. с. 352).

<sup>4</sup> То есть идеями «Великого кормчего» — Мао Дзедуна (1893—1976) — политического и государственного лидера коммунистического Китая.

543

Сартр был женат на Симоне де Бовуар — известной писательнице, близкой по своим воззрениям к экзистенциализму.

**Основные труды.** Свои философские идеи Сартр излагал как в философских трактатах, статьях и эссе, так и в художественной форме в романах, пьесах и т.д.

**Философские работы:** «Трансценденция Эго» (1936), «Набросок теории эмоций» (1939), «Воображение. Феноменологическая психология воображения» (1939), «Бытие и Ничто. Очерк феноменологической онтологии» (1943), «Экзистенциализм — это гуманизм» (1946), «Критика диалектического разума. В 2 т.» (Т. 1 — 1960 г., Т. 2 — 1980).

**Романы:** «Тошнота» (1938), «Зрелый возраст» (1945), «Отсрочка» (1945).

**Пьесы:** «Мухи» (1943), «Дьявол и Господь Бог» (1951), «Некрасов» (1956), «Затворники Альтоны» (1960).

**Философские воззрения. Феноменологическая онтология.** Центральная проблема философии Сартра формулируется им в виде вопроса: «Что значит быть?»<sup>1</sup>. В решении этой проблемы он рассуждал как феноменолог (находясь под влиянием Гуссерля). Отсюда — стремление избавиться от отживших метафизических предрассудков, характерных, как он полагал, для таких течений, как классический позитивизм или марксизм. Важнейший «предрассудок» состоит в предположении о самом существовании мира — вне нас и независимо от нас; это значит, по его мнению, впадение в некий «вещизм».

Феноменологическая онтология Сартра — это онтология **человеческого существования** (экзистенции). Но проблема существования на протяжении всей истории философии была тесно связана с проблемой сущности<sup>2</sup>. У Сартра, развивающего атеистический экзистенциализм, вся традиционная проблематика соотношения сущности и существования, связанная с Богом или Абсолютом, сразу отсекается, и речь идет только о человеческом существовании. Его важнейший те-

<sup>1</sup> В таком конкретном виде она была поставлена и анализировалась Сартром в книге «Бытие и Ничто». Но и в более ранних работах она, по сути дела, уже находилась в центре его внимания.

<sup>2</sup> У Аристотеля, где она впервые была поставлена, сущность любого объекта — это его форма, и она предшествует существованию. Аналогичное решение проблемы имело место и в томизме, с тем только уточнением, что универсалии любых тварных объектов находятся в уме Бога еще до их сотворения, и потому их сущность предшествует существованию, а сам Бог — единственный, в ком совпадают сущность и существование. У Гегеля сущность Абсолюта реализуется, проявляется, развертывается в последовательных стадиях существования и т.п.

544

зис состоит в том, что для человека существование предшествует

**сущности**, только уже существующий человек может обрести свою сущность, причем само это обретение сущности есть результат добровольного и осознанного выбора человека. (Именно этот тезис послужил Сартру основой его учения о свободе, являющегося ядром всей его концепции, что будет обсуждаться ниже.)

Учение Сартра довольно сложно для понимания, не всегда последовательно и содержит ряд противоречий. Центром феноменологической онтологии Сартра (как и у Хайдеггера) является активный вопрошающий субъект, а точнее — некое активное вопрошающее сознание. Это сознание всегда направлено на что-то, т.е. оно интенционально<sup>2</sup>, и в каждом интенциональном акте сознания происходит трансцендирование, т.е. выход сознания за его собственные пределы (схема 182).

Первое открытие, которое совершает философствующее вопрошающее сознание, состоит в обнаружении факта существования различного рода феноменов, образующих предметный мир.

### Схема 180. Трансцендирование сознания

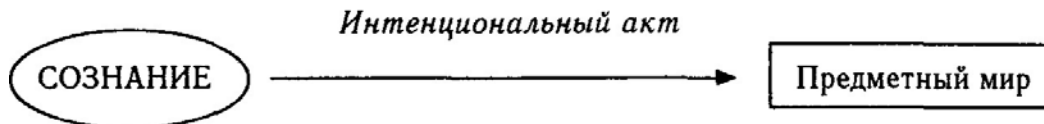

Но с точки зрения феноменологии это означает, что на самом деле в трансцендировании мы не выходим за пределы сознания, а просто различаем в рамках единого сознания две части: некое активное вопрошающее сознание и пассивное отвечающее сознание — «предметный мир», представляющий собой ответы на заданные вопросы (схема 181).

### Схема 181. Структура сознания

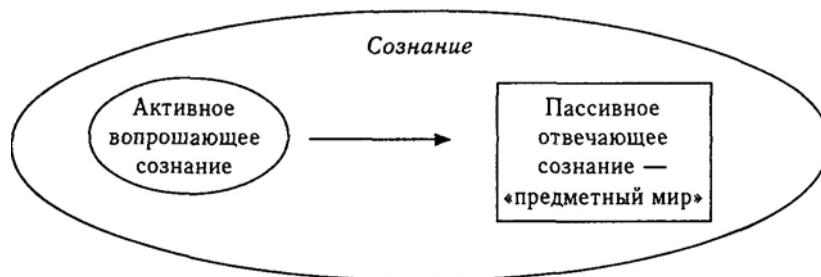

<sup>1</sup> Понятие, взятое Сартром у Гуссерля.

545

На следующем шаге Сартр выделяет внутри сознания два основных модуса: **восприятие** и **воображение**. Теперь «предметный мир» делится на две части, исходя из онтологического статуса (или типа существования) феноменов, его составляющих, т.е. в зависимости от того, к какому из этих двух модусов он принадлежит (схема 182).

### Схема 182. Модусы сознания и предметный мир



Сартр неоднократно подчеркивает, что результаты действия воображения не выводятся из деятельности восприятия. Он указывает, что в процессе работы воображения сознание создает образы вещей, причем действует при этом так, как будто никакого восприятия вообще нет. Феномены, возникающие в воображении, представляют собой ответы на вопросы, задаваемые активным субъектом. Так происходит

построение, создание, конституирование «мира-в-себе» (схема 183).

**Схема 183. Конституирование «мира-в-себе»**

**СОЗНАНИЕ**

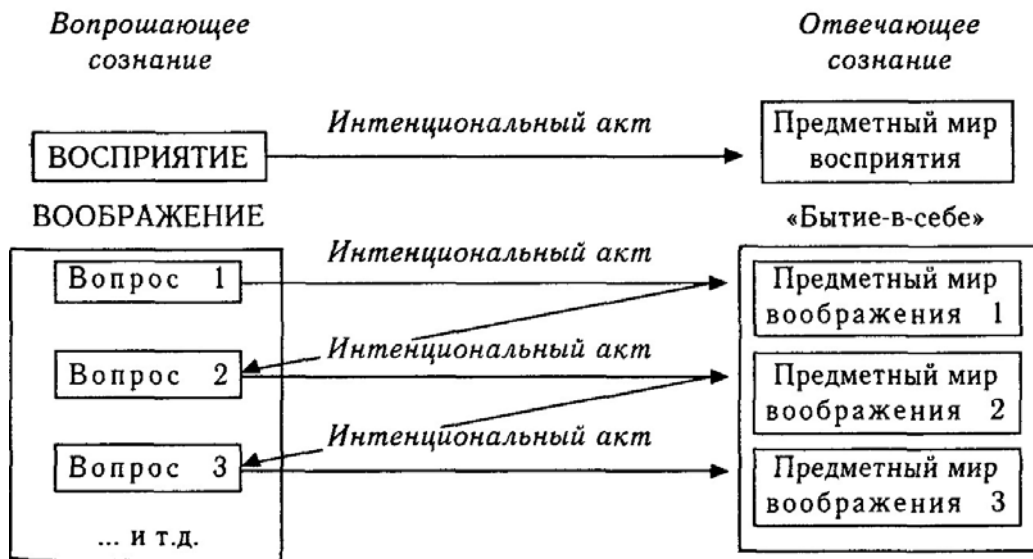

546

И так как этот конституированный предметный мир («бытие-в-себе») есть порождение человеческого сознания (воображения), то его можно определить как **инобытие человека**. Но поскольку сознание направлено на мир, а мир определяется воображением, то получается, что в интенциональных актах сознание занимается самоотрицанием. Оно постоянно перекраивает, изменяет этот мир, а тем самым изменяет и самое себя.

**Типы бытия.** В книге «Бытие и Ничто» Сартр выделяет и анализирует несколько типов бытия, главные из которых — это «**бытие-в-себе**», «**бытие-для-себя**» и «**бытие-для-другого**» (см. табл. 115).

Но начинает он свой анализ с исследования двух вспомогательных, но в определенном смысле фундаментальных понятий: **феномены бытия** и **бытие феноменов**. Так, мы можем воспринимать стоящее перед нами кресло и иметь тем самым феномен бытия кресла в нашем сознании. Но наше сознание может быть направлено и на бытие феномена — когда мы видим, что кресла нет на привычном месте; при этом интенциональный акт сознания направлен *на отсутствие* кресла. Тем самым отсутствующие феномены обладают в нашем сознании (в данном случае — в восприятии) бытием наряду с присутствующими, причем бытием не менее реальным, чем последние.

**Бытие отсутствия, или Ничто,** играет важнейшую роль в феноменологической онтологии Сартра, не случайно термин «Ничто» вынесен им в заголовок книги. Пожалуй, Сартр был первым после Парменида (античная философия), кто поставил проблему существования Ничто (или Небытия)<sup>1</sup>. Но именно потому, что объектом рассмотрения у Сартра являются феномены человеческого сознания, бытие феномена «отсутствия» оказывается у него столь же реальным, что и феномен бытия «присутствия». Пользуясь современной терминологией, можно сказать, что «предметные миры» у Сартра — это различные виртуальные реальности (миры восприятия и воображения), существующие — последовательно и/или параллельно — в сознании человека. Сравнивая их, мы обнаруживаем, что один и тот же «объект» (феномен) в одной виртуальной реальности существует, а в другой — нет. Обнаружение его отсутствия и порождает существование, или бытие, феномена «отсутствия»<sup>2</sup>.

<sup>1</sup> Правда, в гностицизме, каббале и основанных на них учениях рассматривается позитивное Ничто, трактуемое как Бог. Но это совершенно иной подход.

<sup>2</sup> Заметим при этом, что в каждой нашей виртуальной реальности отсутствует громадное множество объектов, о которых мы вообще ничего не знаем. Так, предположим, вы вообще ничего не слышали о существовании в космосе «черных дыр» (открытых во второй половине XX в.). Тогда феномен «черных дыр» отсутствует во всех ваших виртуальных реальностях, но при этом в них же не имеет места бытие феномена «отсутствие "черных дыр"». Это уже некое «абсолютное» отсутствие, не фиксируемое нашим сознанием.

547

**«Бытие-в-себе».** Выстраивая свою систему типов бытия, Сартр начинает с понятия «просто-бытие», тождественного Ничто. Ничего другого на этой ступени не имеется, и даже любая постановка вопроса о чем-то помимо «просто-бытия» является бессмысленной. Но при этом существенно, что само понятие «просто-бытие» появляется в сознании мыслящего субъекта в результате феноменологической редукции. Если выше отмечалось, что первое открытие, которое делает философствующее сознание, состоит в обнаружении «предметного мира», то здесь феноменологическая редукция идет дальше — субъект как бы

ставит перед собой вопрос: а что лежит за этим «предметным миром»? И получает ответ: «просто-бытие», «пустое бытие» или Ничто.

Поскольку это бытие совершенно пусто, то внутри него нет никаких частей, никаких различий. Следовательно, здесь нет и никакого отношения бытия к самому себе, и единственное свойство, которым оно обладает, это только «быть» («существовать»). Именно поэтому оно выступает как «бытие-в-себе». И так как оно совершенно пусто, то не обладает и никакой активностью.

*«Бытие-для-себя».* Обнаружение этих характеристик «просто-бытия» позволяет вопрошающему сознанию отличить себя от этого «просто-бытия». Отметив, зафиксировав это отличие, вопрошающее сознание обращается к себе, своей природе, делая тем самым само себя объектом собственного изучения, обнаруживая себя как рефлексивное бытие, постигая такие свои фундаментальные свойства, как изначальную активность и интенциональность (направленность на объект). Таким образом, оно осознает, что является не только «бытием-в-себе», но и одновременно «бытием-для-себя». При этом, обращаясь к самому себе как к объекту изучения, сознание различает себя как «я-объект» (т.е. то, что становится предметом изучения) и «я-субъект» (т.е. то, что занимается изучением «я-объекта»). Но если «я-субъект» и «я-объект» различаются, то, значит, они уже не тождественны, следовательно, они уже выступают по отношению друг к другу в роли «я» и «не-я». В таком случае само раздвоение сознания несет заряд отрицания, или «негации», поскольку «не-я», отличное от «я», есть уже Иное. Тем самым рефлектирующее сознание открывает возможность **деконструкции бытия**, т.е. постоянной его переделки, изменения, порождения нового (ранее не существовавшего) и уничтожения уже существующего.

Различая внутри себя «я» и «не-я», т.е. Иное, сознание, как бы следуя тому же образцу или пути различения, отличает себя от «пустого бытия», на которое оно может быть направлено.

На следующем шаге исходное, изначальное «пустое бытие», которое сначала было тождественно Ничто, начинает отличаться от него: вместо единого «просто-бытия» мы теперь имеем позитивное и негативное бытие (т.е. бытие-присутствие и бытие-отсутствие).

548

Сознание оказывается при этом как конструирующей, так и деконструирующей силой, которая создает и аннулирует бытие (как присутствие, так и отсутствие). И поскольку сознание есть сила, аннулирующая бытие, то его можно охарактеризовать как «ничто бытия». При этом позитивное бытие (бытие-присутствие) есть лишь маленький островок, окруженный негативным бытием (бытием-отсутствием).

Сознание (экзистенция человека) оказывается при таком подходе чистой возможностью, незаполненностью бытием. Именно поэтому сознание есть Ничто — чистая потенция и чистая свобода.

*Учение о свободе.* Свобода есть условие, благодаря чему сущность человека вообще возможна. Человек «заброшен» в этот абсурдный мир<sup>1</sup> и «обречен на свободу». Утрачивая свою свободу, человек вообще перестает быть человеком, обращается в Ничто. Именно в силу своей свободы человек ответствен за свою жизнь. Не только успехи, но и провалы на этом пути всегда есть результат его собственного выбора. Бесполезно искать кого-нибудь другого, виноватого в том, что с вами случилось. Что бы ни случилось — вы это заслужили своими поступками и несете за них ответственность. В любой момент вы можете изменить свой жизненный «проект», выбрать другой путь. Но всегда — это ваш выбор.

*«Бытие-для-другого».* Важнейшей новацией в феноменологической онтологии Сартра стало введение им понятия «бытие-для-другого». Другой обнаруживается моим сознанием, когда он внедряется в мою субъективность. Теперь «бытие-для-себя» становится «бытием-для-другого». При этом мое «я» с удивлением обнаруживает, что является не центром как для самого себя, а только неким элементом жизненного проекта этого Другого. Другой — это не тот, кого вижу я, это, скорее, тот, кто видит меня. При этом «я» ощущает свое низведение до уровня вещей.

Это парализует меня, под взглядом Другого «я» испытывает стыд, смущение, робость. Как говорит один из персонажей пьесы Сартра: «Ад — это другие». Присутствие Другого отнимает у меня мою свободу. Люди стремятся отнять у других свободу, чтобы сохранить свою собственную. Теперь «я» постигает, что наша свобода зависит от свободы других, а их свобода — от нашей. Следовательно, стремясь к собственной свободе, я должен желать и свободы других.

*Судьба учения.* Сартр оказал значительное влияние на многих философов-экзистенциалистов, и прежде всего на Камю. Велико также влияние его учения на творческую интеллигенцию того времени (писателей, художников, режиссеров и т.п.).

<sup>1</sup> Идея абсурдности нашего мира получила особенно последовательное развитие в работах Камю, которого прозвали «певцом абсурдного мира».

549

**Таблица 115. Сартр: типы бытия**

<i>Тип бытия</i>	<i>Характеристика бытия</i>
«Бытие-в-себе»	Способ бытия вещей, взятых в их тождестве с собой; это бытие не нуждается в сознании и не способно на него; сознание существует рядом с этим миром, но совершенно не связано с ним.

«Бытие-для-себя»	Сознание определяет мир (конституирует его) и одновременно выделяет себя из мира; при этом оно обнаруживает, что его сущность есть Ничто, абсолютная свобода и абсолютная потенция; мое «я» свободно строит «проект» жизни, свободно выбирая свою сущность.
«Бытие-для-другого»	Когда в мою субъективность внедряется другой, делающий меня-субъекта объектом своего мира, тогда в моем бытии появляется Другой, и «бытие-для-себя» становится «бытием-для-другого». При этом мое «я» ощущает себя элементом (но не центром) проекта Другого. Это парализует меня, под взглядом Другого «я» испытывает стыд, смущение, робость. Присутствие Другого отнимает у меня свободу. Люди стремятся отнять у других свободу, чтобы сохранить собственную свободу. Наша свобода зависит от свободы других, а их свобода — от нашей. Поэтому я обязан желать свободы других вместе со своей собственной.

550

## 20.5. Герменевтика (Hermeneutics)

Термин «герменевтика» произошел от греческого слова, означающего «разъясняю, истолковываю». В основе этого термина лежит имя древнегреческого бога Гермеса — бога красноречия и вестника богов, передающего людям сообщения богов и истолковывающего их<sup>1</sup>.

Центральная проблема герменевтики — это **проблема понимания**.

Развитие герменевтических идей шло на протяжении длительного времени — начиная с эпохи Древнего мира ( см. табл. 116 и схему 184). Это привело к появлению в XX в., с одной стороны, **общей герменевтики** как особой гуманитарной дисциплины, а с другой — **философской герменевтики** как особого направления в философии.

На становление как общей, так и философской герменевтики решающее влияние оказали исследования **Ф. Шлейермахера** (1768— 1834) и **В. Дильтея** (1833—1911).

Философская герменевтика сформировалась во второй половине XX в., и ее основы были заложены в работах немецких философов **М. Хайдеггера** и **Х.-Г. Гадамера**.

### Основные этапы развития герменевтики

Уже в цивилизациях Древнего мира возникла экзегетика — традиция истолкования и разъяснения священных текстов, полученных людьми от богов. Это могли быть изречения оракулов, тексты «священных безумцев» — поэтов, изложения божественных видений и откровений, полученных пифиями, пророками и т.д. Такие тексты тщательно хранились и максимально точно передавались от поколения к поколению<sup>2</sup>. Порой с самого начала смысл таких текстов был достаточно темным и нуждался в истолковании, а со временем становился и вообще непонятным. В частности, это происходило из-за развития разговорного языка, в результате чего язык священных текстов превращался в мертвый язык (например, это произошло с санскритом, латынью, древнееврейским и древнегреческим языками). Но поскольку священные тексты говорили людям о богах, являлись средством обще-

<sup>1</sup> От имени Гермес произошло также слово «герметический», т.е. закрытый, тайный, и название такого направления в философии, как «герметизм». Кроме того, Гермес был покровителем путешественников, торговцев и воров, но эти его функции в данном случае не существенны.

<sup>2</sup> В бесписьменных культурах такие тексты заучивались жрецами наизусть. Так обстояло дело с ведами в Древней Индии, Авестой в Древнем Иране, с текстами Ветхого Завета в древнееврейском государстве и т.д.).

551

ния с богами<sup>1</sup>, обосновывали человеческую мораль, право, социальное устройство общества и т.п., то правильное понимание их считалось необходимым для нормальной жизнедеятельности людей. Поэтому в рамках каждой древней культуры возникали свои приемы и методы интерпретации священных текстов. Слова оракулов, например, обычно истолковывали жрецы храма, в котором действовал оракул.

При истолковании одного и того же текста (как в рамках различных культурных традиций, так и единой) порой возникало несколько соперничающих школ экзегезы (истолкования). Так, значительно отличаются друг от друга христианская и иудейская традиции истолкования текстов Ветхого Завета, или, например, уже в период раннего христианства в рамках христианской традиции возникло две основные школы по истолкованию библейских текстов: Антиохийская, где акцент делался на буквально-историческом понимании текстов, и Александрийская, представители которой за буквальным смыслом усматривали еще какой-то (или какие-то) более глубокий, скажем, аллегорический. А в эпоху Средневековья (в зрелой схоластике) признается возможность пяти типов истолкования этих же текстов<sup>2</sup>.

Особое место в христианской теологии и философии проблемы герменевтики заняли еще и потому, что любой текст состоит из слов (знаков), а Иисус Христос считался воплощенным изначальным Словом (Логосом).<sup>3</sup>



О зарождении светской герменевтики (истолкования светских, т.е. профанных, текстов) в европейской культуре можно говорить уже в классический период древнегреческой цивилизации, когда актуальной стала проблема правильного понимания поэм Гомера<sup>4</sup>, на изучении которых в значительной степени строилась система образования и которые играли громадную роль в греческой культуре в целом. В период поздней античности и в эпоху Средневековья актуальной становится проблема правильного понимания и истолкования смысла философских текстов, и прежде всего Платона и Аристотеля (часто искаженных переписчиками и переводчиками).

<sup>1</sup> Правильное произнесение канонических текстов молитв, гимнов и песнопений в древности часто считалось необходимым условием для того, чтобы боги откликнулись на просьбы людей.

<sup>2</sup> Буквально-исторический, аллегорический, символический, тропологический и аналогический.

<sup>3</sup> Напомним, что Евангелие от Иоанна начинается словами: «В начале было Слово и Слово было у Бога и Слово было Бог».

552

**Таблица 116. Основные этапы развития герменевтики в Западной Европе**

<i>Эпоха</i>	<i>Тип истолкования</i>	<i>Авторы</i>	<i>Типы текстов</i>
Античность: ранняя; классическая; поздняя;	религиозная экзегетика; светская экзегетика; еврейская экзегетика; христианская экзегетика; светская экзегетика	жрецы; философы: Филон Ориген, Тертуллиан, Татиан, Августин Плотин, Прокл, Ямвлих и т.д.	священные тексты, видения и откровения; поэмы Гомера; тексты Ветхого Завета; библейские и философские тексты; тексты предыдущих философов (Платона, Аристотеля и т.д.)
Средневековье	христианская экзегетика (католическая)	Бозций, Исидор Севильский, Ансельм, Абельяр, Фома Аквинский, Дунс Скот...	Священное Писание (Библия); Священное Предание; тексты античных философов
Возрождение	католическая экзегетика; протестантская экзегетика; светская экзегетика	католические теологи Лютер, Кальвин де ла Мирандола, Лоренцо Валло	Библия; Священное Предание; Священное Писание (Библия); любые античные тексты
Просвещение	протестантская экзегетика	протестантские теологи	Священное Писание (Библия); тексты протестантских теологов
XIX в.	общая герменевтика	Шлейермахер, Дильтей	любые тексты
XX в.	философская герменевтика	Хайдеггер, Гадамер	любые тексты; герменевтический опыт человека

553

**Схема 184. Этапы становления философской герменевтики**

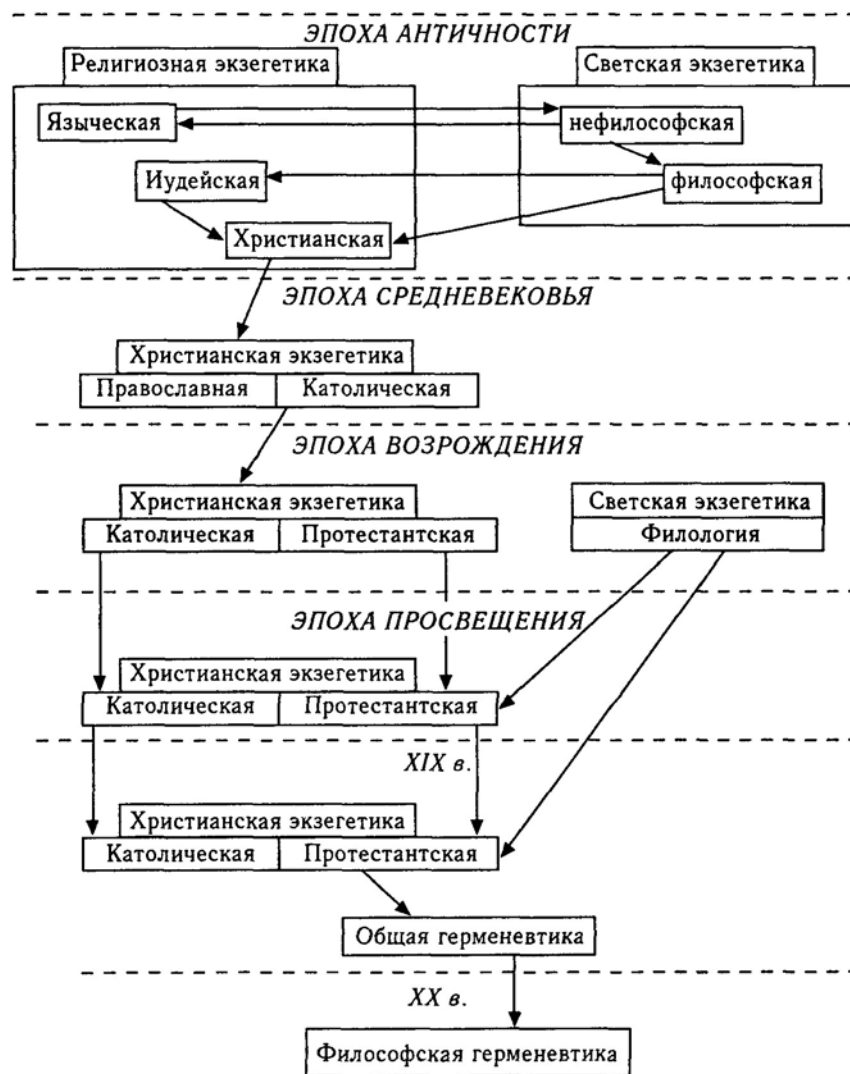

В эпоху Возрождения герменевтика развивалась особенно бурно, решая при этом две основные задачи. Во-первых, необходимо было найти приемы и методы правильного прочтения античных текстов, т.е. текстов, существовавших в рамках иного исторического периода и

554

иной (языческой) культуры. Во-вторых, в связи с развитием протестантизма, отвергавшего «Священное Предание»<sup>1</sup>, возникла задача нового прочтения и интерпретации библейских текстов. Решение первой задачи способствовало становлению светской, а второй — теологической протестантской герменевтики. Эти исследования оказали большое влияние на формирование современной лингвистики (языкознания).

В XIX в. началось становление общей герменевтики как самостоятельной научной дисциплины, занимающейся исследованием любых текстов (и религиозных, и светских). Особая заслуга в этом принадлежит Шлейермахеру и Дильтею.

### Шлейермахер (Schleiermacher)

**Биографические сведения.** Фридрих Эрнст Даниель Шлейермахер (1768—1834) — немецкий философ и протестантский теолог — был близок кружку йенских романтиков. В 1794—1802 гг. — проповедник, 1804—1807 гг. — профессор философии и теологии в университете в Галле, после закрытия университета вернулся в Берлин, где в 1810 г. в открывшемся Берлинском университете занял должность профессора теологии. В 1811 г. стал членом Академии наук, а в 1814 г. — секретарем.

**Основные труды.** «Речи о религии к образованным людям, ее презирающим» (1799), «Монологи» (1800), «Доктрина веры» (1822), публикации переводов платоновских диалогов с предисловиями, комментариями и замечаниями и лекций по диалектике, этике, эстетике и герменевтике (1804—1828).

Говоря о вкладе Шлейермахера в развитие философии, необходимо выделить три следующих момента. Он предложил, во-первых, романтическую интерпретацию религии; во-вторых, новое прочтение Платона; в-третьих, разработал основы общей герменевтики.

Наиболее значительны достижения Шлейермахера именно в области герменевтики.

**Герменевтика.** Шлейермахер считал, что герменевтика — это учение о «взаимосвязи правил понимания», а ее цель состоит в создании методологии по выявлению правильного понимания любого письменного текста. Текст для него — это **двуединная сущность**: с одной

<sup>1</sup> В рамках христианства принято различать «Священное Писание», т.е. саму Библию, и «Священное Предание», т.е. постановления Вселенских соборов, папские буллы, писания отцов церкви и т.д.

555

стороны, он есть часть языка, а с другой — продукт творчества индивида. Отсюда — двойственная задача, стоящая перед герменевтикой: с одной стороны, лингвистическое («грамматическое»), а с другой стороны, психологическое («техническое») исследование текста.

В *лингвистическом анализе* текст изучается и истолковывается как часть языковой системы, как носитель объективно существующих языковых структур и закономерностей; такой анализ требует сопоставления текста с другими текстами, написанными в ту же историческую эпоху и на том же языке. В *психологическом* же — основной акцент делается на субъективной составляющей, т.е. на индивидуальных стилистических особенностях текста, идущих от автора, на тех комбинациях выражений, которые не задаются жестко правилами языка.

Постижение субъективной составляющей текста должно идти методом «вживания» исследователя в текст, а значит, в замысел, цель, состояние автора. Правильное понимание текста представляет собой искусство, это интуитивное «схватывание» общего смысла произведения (схема 185). Возможность искусства понимания обосновывается у Шлейермахера следующим образом: существует некий сверхиндивидуальный «дух», и деятельность как автора (при создании текста), так и исследователя (при истолковании этого текста) есть проявление жизнедеятельности этого духа.

### Схема 185. Искусство понимания

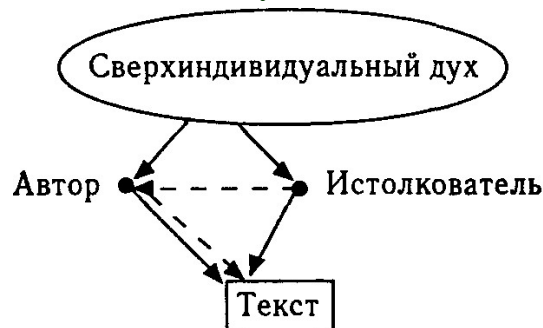

Цель исследователя состоит (с точки зрения Шлейермахера) в том, чтобы понять автора лучше, чем он сам себя понимал.

Важным достижением Шлейермахера можно считать введение им понятия «герменевтического круга». Он заметил, что для понимания целого текста существенно понимание частей, но в то же время для понимания части, как правило, необходимым оказывается понимание целого.

556

Так, например, пусть мы имеем предложение А, построенное из слов а, b, с. Чтобы правильно понять смысл всего предложения А, мы должны понимать смысл каждого слова в его составе<sup>1</sup>, т.е.

Смысл А = смысл а + смысл b + смысл с.

Но в то же время правильное понимание какого-то слова в предложении может прийти только через понимание общего смысла предложения. Так возникает герменевтический круг.

### Схема 186. Герменевтический круг

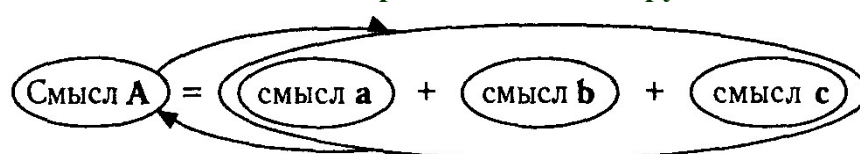

В качестве наиболее простого и прозрачного примера такого рода можно рассмотреть использование омонимов (многозначных слов). Так, в русском языке слово «лук» имеет два различных значения: оружия определенного типа и овоща. И только включение этого слова в определенное предложение (или словосочетание) позволяет нам понять, в каком именно значении оно использовано. (Сравни: «Лук далеко стреляет» и «Лук очень едкий» или «салатный лук» и «охотничий лук».)

Теперь пусть объектом рассмотрения становится целый абзац, состоящий из нескольких предложений. Для понимания общего смысла абзаца требуется правильное понимание смысла каждого предложения в этом абзаце, но в то же время, чтобы правильно понять смысл каждого предложения, мы должны уже «схватить» общий смысл абзаца. Теперь в качестве объекта рассмотрения возьмем статью или книгу данного автора, и опять возникает тот же самый герменевтический круг: для понимания смысла целого необходимо понимание смысла составляющих, а смысл каких-то составляющих может зависеть от смысла целого. При этом необходимо помнить, что любой текст, написанный данным автором, есть часть творческого наследия этого человека в целом. Поэтому для правильного понимания смысла какой-то его статьи или книги важно

знать все его работы. Так, например, в какой-то своей работе автор может придать некоторому термину свой собственный смысл (или оттенок смысла), не являющийся общеупот-

<sup>1</sup> Строго говоря, для понимания смысла предложения необходимо не только понимание смысла каждого его составляющего, но и порядка слов в предложении, сочетаемости слов и т.д. Но эти идеи были осознаны и развиты в лингвистике, логике и герменевтике только в XX в.

557

ребительным, тогда и при анализе всех его дальнейших работ необходимо учитывать, что этот термин используется в особом «авторском» смысле.

### Развитие герменевтики Дильтеем

Идеи Шлейермахера в области герменевтики получили дальнейшее развитие в творчестве немецкого философа В. Дильтея<sup>1</sup>, который был одним из попечителей архива Шлейермахера и написал монографию «Жизнь Шлейермахера».

Дильтей исходил из своей идеи о том, что сознание является исторически обусловленным. Поэтому, анализируя «герменевтический круг», он особый акцент сделал на следующем. Поскольку текст есть проявление «творческого духа» индивида, то его правильное понимание возможно только при правильном понимании духа эпохи, в которую жил и творил автор. А это ведет к необходимости подробного исследования и постижения духа соответствующих культурно-исторических эпох. Тогда как понимание духа эпохи возможно только при понимании духа произведений, созданных в соответствующую эпоху.

По Дильтею, понимание оказывается единственным адекватным способом постижения Жизни в ее целостности, это единственный способ, позволяющий нам приблизиться к ее смыслу и придающий смысл ей самой. Жизнь, живое может быть познано лишь живым. А под Жизнью Дильтей понимает духовно-историческое бытие. Говоря о способах понимания, он в различных своих работах то делает акцент на интуитивном и иррациональном, то подчеркивает их связь с понятийным, рациональным мышлением.

Дильтей первый сформулировал идею о том, что проблема понимания не является просто одной из проблем теории познания, а есть основа гуманитарного знания вообще. Может быть, именно поэтому Гадамер назвал Дильтея основоположником философской герменевтики.

**Судьба учения.** В дальнейшем развитие общей герменевтики шло вне рамок философии: она продолжала развиваться как учение о правилах и методах интерпретации различных текстов. Особое значение герменевтика имела для литературоведения. В конце XX в. произошло сближение герменевтики с семиотикой — общей наукой о знаках. Здесь герменевтические методы и принципы получили применение при анализе не только языковых текстов, но и текстов в широком смысле слова, т.е. картин, кинофильмов, музыки и т.д.

<sup>1</sup> Философия Дильтея в целом принадлежит к школе философии жизни, поэтому изложение его биографии и философского учения.

558

**Таблица 117. Общая и философская герменевтика**

	<i>Общая герменевтика</i>	<i>Философская герменевтика</i>
Статус как науки	методологический (методология гуманитарного знания)	онтологический (учение о сути бытия)
Место среди наук	вспомогательная дисциплина	герменевтика = философия
Суть герменевтики	способ познания	способ бытия
Объект исследования	любые тексты	любые тексты; язык как таковой; способ человеческого существования
Предмет исследования	жизнь в ее целостности и истории, дух различных эпох и его проявление в текстах	опыт человека как герменевтический
Цель исследования	реконструкция подлинного смысла текстов	анализ человеческого отношения к миру

### Философская герменевтика

Философская герменевтика как особое направление в философии XX в. возникла на базе работы Хайдеггера «Бытие и время» и некоторых его работ позднего периода. Но свое концептуальное оформление она

получила прежде всего в работе ученика Хайдеггера — Х.-Г. Гадамера «Истина и метод».

Хайдеггер<sup>1</sup> исходит из того, что человеческое бытие с самого начала является **«бытием понимающим»**. В ранний период своего творчества он занимался герменевтикой фактичности: исследовал проблему того, как человек — субъект познания — пытается постичь смысл бытия, понимание которого заложено в нем изначально. В поздний период центральной проблемой его философии стало самораскрытие бытия в его истории, происходящее спонтанно и прежде всего через поэтический язык. В понимании Хайдеггера герменевтика и есть философия.

<sup>1</sup> Биография и основные философские идеи Хайдеггера изложены на с. 529—534.

559

## Гадамер (Gadamer)

**Биографические сведения.** Ханс-Георг Гадамер (родился в 1900 г.) — выдающийся немецкий философ; его считают одним из основоположников философской герменевтики. Учился сначала в Бреслау, затем в Марбурге (у П. Наторпа и Н. Гартмана). В 1929 г. защитил докторскую диссертацию. В 1920-е гг. посещал лекции и семинары Хайдеггера. В 1929—1938 гг. преподавал в университетах Марбурга и Киля, а в 1939—1947 гг. — в университете Лейпцига, в 1947—1948 гг. — Франкфурта, а с 1949 г. — Гейдельберга (заменив на кафедре К. Ясперса). После публикации книги «Истина и метод» в 1960 г. к Гадамеру пришла широкая известность. После 1968 г. он еще двадцать лет преподавал за рубежом (дольше всего в США).

**Основные труды.** «Истина и метод» (1960), остальные работы представляют собой практическое приращение герменевтического метода к различного рода философским и литературным (поэтическим) текстам.

**Философские воззрения. Учение о «методе» и об «истине».** Гадамер (вслед за Дильтеем, Хайдеггером и др.) продолжил деятельность по принципиальному разграничению естественных и гуманитарных наук, подчеркивая различие в их природе и отношении к миру. Термин **«метод»**, вынесенный в заглавие книги, он использовал для обозначения естественных наук и их методологии. Он неоднократно подчеркивал, что посредством «метода» можно понять далеко не все. Более того, «метод» не позволяет нам даже приблизиться к пониманию самых важных сфер человеческого бытия (таких, как искусство, история и язык); из-за использования «метода» в их понимании произошли роковые изменения. Единственный путь к их подлинному постижению лежит через герменевтический анализ, который направлен на обнаружение **«истины»**.

Для Гадамера философская герменевтика — это прежде всего понимание, истолкование, интерпретация текстов. Понимание лежит в основе человеческого отношения к миру, это «форма первичной данности мира человеку». Поэтому истолкование любых текстов есть, прежде всего, путь к пониманию самого человека, его сущности.

Цель герменевтики состоит в том, чтобы из любого текста извлечь все то, что этот текст сообщает. И это «все» не сводится к тому, что хотел сообщить автор, или к тому, что оказался способен извлечь из него тот или иной читатель (в соответствии со своими потребностями). Это «все» выступает в качестве некоторой «предметности», су-

560

ществующей объективно. Это и есть то проявление бытия, которое нам доступно. Ведь, как говорил Гадамер: **«Бытие, которое может быть понято, есть язык»**.

**Язык как особая реальность.** Важнейшая сфера человеческого бытия — это язык. Он есть особая реальность, внутри которой человек себя «застает». В языке человеком осуществляется как самопонимание, так и понимание мира.

Безусловный факт, лежащий в основе данной идеи Гадамера, состоит в том, что любой человек, осваивая язык<sup>1</sup>, воспринимает его и как объективно существующий вне индивида, и как готовый, данный индивиду<sup>2</sup>. При этом язык, которым мы пользуемся, на котором думаем и говорим, и сами языковые структуры влияют на человеческое мышление и создаваемую им картину мира<sup>3</sup>. Уже Хайдеггер говорил о **«пред-истолкованности»** мира, которая задается языком. Развивая эту идею, Гадамер говорит о «пред-понимании» бытия, имеющем место у человека. Он различает «рассудочное» (рефлексивное) понимание и **«пред-рассудочное»** (предшествующее рассудочному).

**Герменевтический круг.** Новую интерпретацию получает у Гадамера и понятие «герменевтический круг». Приступая к любому тексту, интерпретатор заранее имеет некоторое его *пред-*понимание. Оно определяется, во-первых, языком; а во-вторых, уже имеющимися интерпретациями этого текста, основанными на культурной традиции.

В свое время Фрэнсис Бэкон, обнаружив в человеческом разуме «идолов», требовал изгнать их, очистить от них наш разум. Признавая полезность такой деятельности, Гадамер идет несколько иным путем: он требует постоянного пересмотра наших идей («идолов»),

<sup>1</sup> Особенно осваивая в детстве свой родной язык.

<sup>2</sup> Факт изменчивости языка, его непрерывного развития не является для индивида заметным при его жизни: ведь существенные изменения в языке происходят на протяжении столетий. Они обнаруживаются только при изучении текстов, созданных в прошлые эпохи. Интересно отметить, что на протяжении длительного времени изменения в естественных (национальных) языках чаще всего трактовались как «порча» первоначального языка, данного людям богом. И только языкознание XIX—XX вв. доказало, что изменения в языке (языках)

есть естественный процесс развития живого языка.

<sup>3</sup> В 1930-е гг. два американских лингвиста выдвинули теорию лингвистической относительности, получившую по их именам название «теория Сепир — Уорфа». Согласно ей именно структура языка определяет тип культуры, структуру мышления, способ познания внешнего мира. Особое внимание к себе эта теория привлекла в 1950-е гг. Близость между ней и соответствующими идеями Хайдеггера и Гадамера очевидна, хотя доказательства прямого влияния не известны.

561

отказа от отживших истин и замены их на новые, которые представляются нам лучшими на сегодняшний день. Невозможно полностью избавиться от предрассудков — можно только заменить их на другие.

При чтении текста мы встречаемся с некоторыми неправильностями, ошибками в нашем *пред-*понимании, вызванными «сопротивлением» текста. Обнаруживая их, интерпретатор создает второй проект *пред-*понимания текста в целом, затем третий и так до бесконечности. Но каждое изменение в сфере *пред-*понимания требует от нас нового прочтения всего текста, а при каждом прочтении текст «вопиет» против данного способа его истолкования, оказывает нам новое сопротивление. Тем самым возникает цепочка интерпретаций, направленная к получению все более точных версий.

При таком подходе автор, создавший текст, оказывается почти случайной фигурой: он породил текст, который затем живет своей самостоятельной жизнью. Текст множеством нитей связан с эпохой, в которую был создан. И интерпретатор отыскивает в тексте те слои смысла, которые связывают его с этой эпохой. Однако текст, став культурным и историческим фактом, оказывает влияние и на все последующие эпохи. Поэтому возникает парадоксальная ситуация: чем дальше во времени мы находимся от момента создания текста, тем более точную его интерпретацию можем получить.

Но это же означает, что наши сегодняшние интерпретации текста далеко «не последнее слово», на смену им придут все более и более правильные. Само это представление о «разматывающемся клубке интерпретаций», появившееся уже у Хайдеггера и получившее последовательное развитие у Гадамера, безусловно, можно оценить как явный отпечаток «духа XX века», в культуре которого утвердилась идея относительности наших знаний и недоступности абсолютной истины<sup>1</sup>, поисками которой упорно занимались философы на протяжении почти всей истории философии.

Отсюда же следует, что правильное истолкование современных нам текстов — дело, практически невозможное.

**Судьба учения.** Публикация книги Гадамера «Истина и метод» вызвала во всем мире «герменевтический бум». Проблема «понимания» стала центральным предметом обсуждения во многих книгах и статьях, на многочисленных философских конференциях и конгрессах.

<sup>1</sup> Впервые эта идея была сформулирована О. Контом, но утвердилась только в XX в.

562

**Таблица 118. Трактовка герменевтического круга**

<i>Философ</i>	<i>Герменевтический круг</i>
Шлейермахер	Смысл целого текста (предложения, статьи, книги и т.д.) зависит от смыслов составляющих (слов, предложений и т.д.), а смысл составляющих — от смысла целого.
Дильтей	Текст есть проявление творческого духа индивида, и правильное понимание текста возможно только при понимании духа эпохи, в которую жил и творил этот индивид; а понимание духа эпохи, в свою очередь, возможно только при понимании текстов, созданных в эту эпоху.
Хайдеггер	Интерпретация текста есть некий разматываемый клубок все новых и новых интерпретаций, где каждый виток есть получение и осмысление нового опыта на базе предыдущего.
Гадамер	Каждая интерпретация текста определена предшествующими интерпретациями (традицией интерпретаций), но каждый акт интерпретации включен в традицию, образуя ее звено.

## Глава 21. ОТ СТРУКТУРИЗМА - К ПОСТМОДЕРНИЗМУ

### 21.1. Структурализм (Structuralism)

Структурализм — особый метод анализа в гуманитарных науках (лингвистике, семиотике, этнографии, философии и т.д.), возникший в XX в. и основанный на исследовании структуры изучаемого объекта, т.е. на выявлении в объекте составляющих элементов и подсистем различного уровня, а также отношений между элементами, подсистемами и всей системой в целом.

Применение этого метода привело к появлению внутри ряда научных дисциплин особых направлений, например структурной лингвистики, структурной этнографии. Открытым остается вопрос, можно ли говорить о структурализме как самостоятельном философском направлении или только о применении структурализма в философских исследованиях.

*Структурализм и общая теория систем.* Говоря о структурализме, нельзя не отметить его сходство с таким направлением в философии и естествознании XX в., как системный подход (системный анализ, общая теория систем), в котором понятие «система»<sup>1</sup> и тесно связанных с ней понятий «структура», «элемент», «подсистема» являются центральными. Структурализм можно считать частным случаем системного подхода в целом, хотя структурализм возник раньше, долгое время развивался самостоятельно и в значительной степени сохранил свою специфику даже после появления общей теории систем. С другой стороны, в настоящее время не прослеживается и за-

<sup>1</sup> Термин «система» происходит от греческого «целое, составленное из частей, соединение».

564

метного влияния структурализма на развитие системного подхода. Таким образом, здесь скорее можно говорить о двух различных воплощениях (в гуманитарных и естественных науках) «идей, носящихся в воздухе».

Первые представления о системах, а точнее, об упорядоченности космоса<sup>1</sup>, а значит, о необходимости системного знания о нем, можно обнаружить уже в античности (Платон, Аристотель, стоики, Евклид и др.). В Новое время эти идеи развивались как в философских работах (Спиноза, Лейбниц, Кант, Шеллинг, Гегель, Конт, Маркс и т.д.), так и в естествознании (классификация Линнея, эволюционная теория Дарвина, периодическая таблица Менделеева и т.п.).

В 1913—1917 гг. русский врач, революционер и философ Александр Богданов<sup>2</sup> (1873—1928) опубликовал книгу «Всеобщая организационная наука (тектология)», в которой были сформулированы основные идеи современного системного подхода. Правда, эта работа Богданова стала известна и оценена по достоинству только во второй половине XX в. Поэтому в становлении общей теории систем и системного подхода решающую роль сыграла программа австрийского биолога Людвиг фон Бергаланфи (1901—1972), разработанная им в конце 1940-х гг. Системный подход стал широко применяться в самых различных областях знания, поскольку практически любой объект может рассматриваться как система.

Особенно плодотворным было его применение в языкознании, что, с одной стороны, способствовало появлению в XX в. новой научной дисциплины — семиотики<sup>3</sup>, а с другой — сыграло определенную роль в развитии структурной лингвистики и «опирающегося» на нее структурализма в целом.

*Исторические этапы развития структурализма.* В развитии структурализма можно выделить следующие периоды (табл. 119).

<sup>1</sup> Как уже отмечалось, греческое слово «космос» переводится как «порядок»; и в античной культуре считалось, что космос (порядок) возникает из хаоса и тем самым противостоит ему.

<sup>2</sup> Богданов — это псевдоним, настоящая его фамилия — Малиновский.

<sup>3</sup> Семиотика — это наука о знаках, объектом рассмотрения в семиотике являются знаки любой природы, а не только языковые, поэтому она является более общей наукой, нежели лингвистика. Кроме того, семиотика рассматривает знаки не сами по себе, а как входящие в определенные системы знаков. Основы семиотики была заложены ранее — в 1870-е гг., у ее истоков стоял американский философ Чарльз Пирс, бывший, кроме того, одним из основоположников прагматизма.

565

**Таблица 119. Основные периоды развития структурализма**

Годы	Период	Объект исследования
1920—1940	предструктурализм	структуры в языке и в литературных произведениях
1940—1980	структурализм	структуры в языке, сознании и бессознательном, в литературе, любом тексте и культуре в целом

1970—наст. время	постструктурализм (неоструктурализм)	то, что выходит за рамки структур
---------------------	---	-----------------------------------

*Период предструктурализма.* В начале XX в. подход к языку как системе, обладающей определенной структурой, был предложен и разработан швейцарским лингвистом Фердинандом де Соссюром (1857—1913) в прочитанном им в Женеве курсе лекций (1906—1911)<sup>1</sup> Этот метод структурного анализа языка получил дальнейшее развитие в работах Романа Якобсона (1896—1982) и Николая Трубецкого<sup>2</sup> (1890—1938); их собственные исследования и работы их последователей и привели к возникновению структурной лингвистики.

В 1920—1940 гг. началось развитие идей структурализма в литературоведении (важную роль сыграли при этом работы Владимира Проппа (1895—1970) по исследованию сюжетов русских сказок.

*Период структурализма.* С 1940-х гг. область применения структурного метода значительно расширилась. Именно в это время оформилось то, что можно назвать структурализмом в узком смысле слова, т.е. особым методом анализа в гуманитарных науках, основанном на исследовании структуры изучаемого объекта.

Так, Клод Леви-Стросс<sup>3</sup> (родился в 1908 г.) стал последовательно применять его в исследовании первобытных культур (этнография), Ролан Барт (1915—1980) — в литературоведении и при изучении массовой культуры, Жак Лакан (1901—1981) — в области психоанализа, Мишель Фуко (1926—1984) — в истории науки. С 1960-х гг. начинается широкое использование структурализма в семиотике культуры

<sup>1</sup> Его ученики на основе своих конспектов издали в 1916 г. тексты этих лекций под названием: Ф. де Соссюр «Курс общей лингвистики».

<sup>2</sup> Якобсон и Трубецкой после Октябрьской революции эмигрировали из России. Н. Трубецкой — сын известного русского философа Сергея Трубецкого, ученика и соратника В. Соловьева.

<sup>3</sup> Свой подход Леви-Стросс стал развивать во многом благодаря знакомству с Якобсоном, с которым он вместе работал в Нью-Йорке в 1943 г.

566

Юрием Лотманом (1922—1993) и возглавляемой им Тартуско-Московской семиотической школой.

*Основные труды.* Барт Р.: «Нулевая степень письма» (1953), «Мифологии» (1957), «Элементы семиологии» (1964), «Система моды» (1967).

Лакан Ж.: «Стадия зеркала и ее роль в формировании функции Я» (1949), «Функция и поле речи и языка в психоанализе» (1953), семинар «Реальное, символическое, воображаемое» (1974—1975).

Леви-Стросс К.: «Раса и история» (1952), «Печальные тропики» (1955), «Структурная антропология» (1958), «Тотемизм сегодня» (1962), «Неприрученная мысль» (1962), «Мифологии» (1964—1971), «Путь масок» (1975), «Структурная антропология — два» (1973), «Взгляды издалека» (1983).

Фуко М.: «Безумие и неразумие: история безумия и классический век» (1961), «Генезис и структура Антропологии Канта» (1961), «Рождение клиники: археология взгляда медика» (1963), «Слова и вещи: археология гуманитарных наук» (1966), «Археология знания» (1969), «Надзирать и наказывать. Рождение тюрьмы» (1975), «Микрофизика власти» (1977).

*Философские воззрения.* Общей чертой структуралистских исследований в разных областях гуманитарного знания является то, что изучаемый объект понимается, прежде всего, как специфический язык или текст, «написанный» на этом языке. Этот язык или текст рассматривается как некая система, обладающая внутренней структурой: со своими элементами, устойчивыми подсистемами различных уровней, определенными отношениями между элементами, элементами и подсистемами и т.д. И к этому языку или тексту применяются методы, разработанные в лингвистике.

Так, Лакан (в свой структуралистский период — 1950—1960 гг.) стремился к пониманию и объяснению бессознательного в человеческой психике через структурно-языковые параметры; Лотман и его последователи широкий круг культурных объектов и явлений трактовали как тексты. А исследования в области этнографии Леви-Стросса и его последователей были, в первую очередь, направлены на выделение так называемых бинарных оппозиций в архаической культуре (природа — культура, мужское — женское, сырое — вареное, растительное — животное и т.п.). При этом различные стороны жизни первобытных племен — отношения родства и семейно-брачные отношения, мифы и ритуалы, характер украшений и татуировок и т.п. — рассматривались как особые «языки», бессознательно функционирующие в обществе и передающие социально-значимую информацию.

567

### **Схема 187. Развитие системного подхода и структурализма**



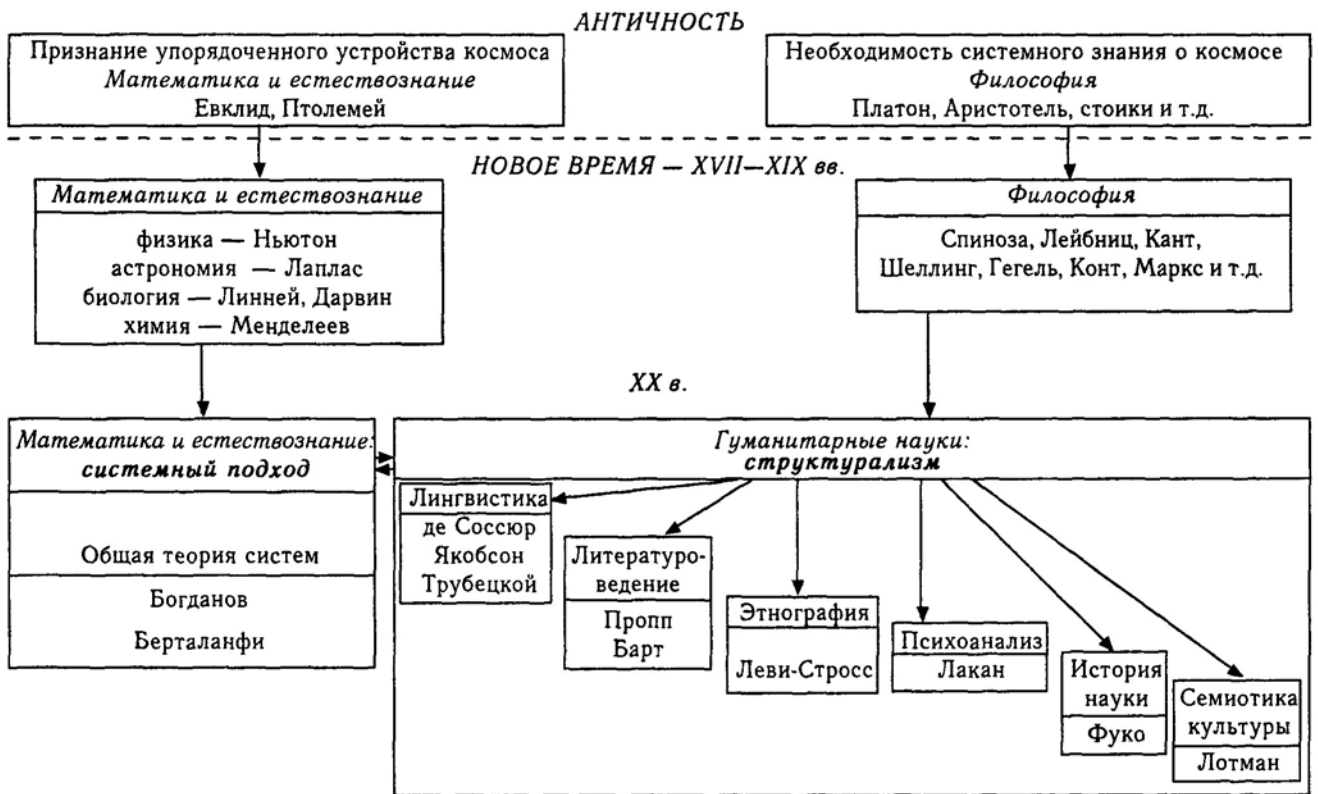

568

**Схема 188. Структурализм: сферы применения**

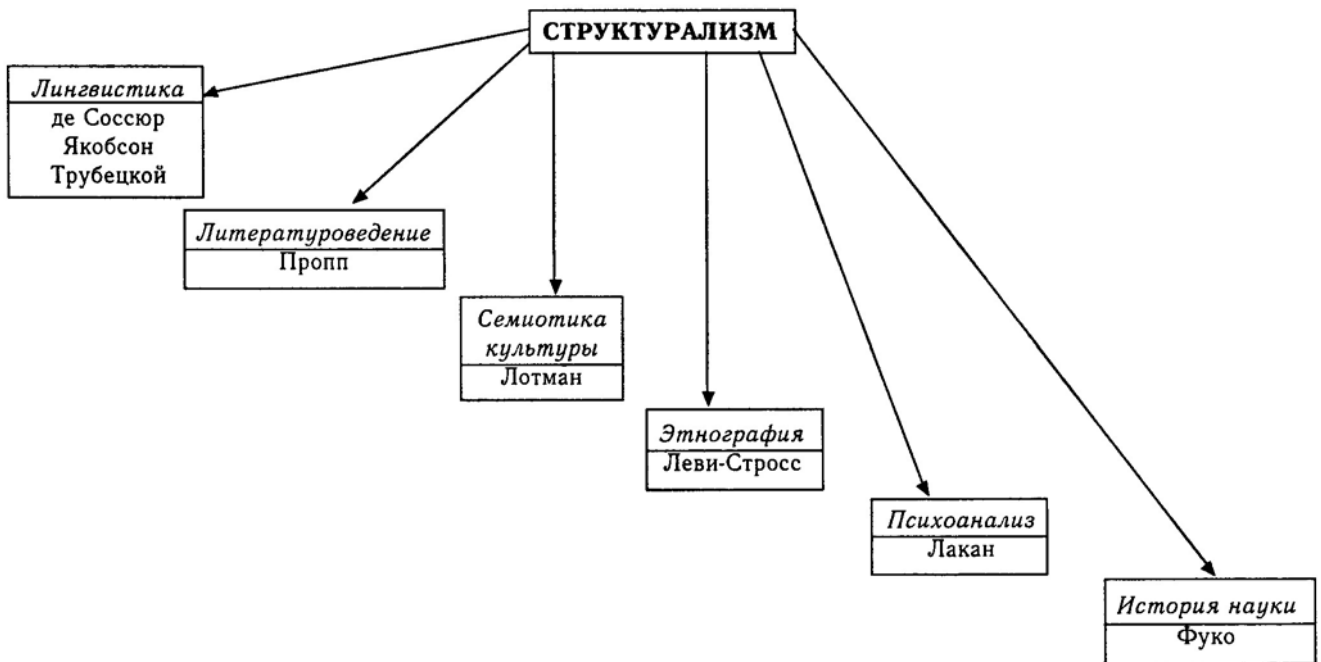

569

**Судьба учения.** Структурализм сыграл важную роль в интеллектуальной жизни XX в., он способствовал выработке особой методологии научного анализа и на ее базе — специфических методик исследования в самых различных сферах знания (см. схему 188). Но начиная с 1980-х гг. структурализм оказался полностью вытесненным постструктурализмом.

## 21.2. Постструктурализм (Poststructuralism)

Постструктурализм (неоструктурализм<sup>1</sup>) зародился на базе структурализма в середине 1970-х гг. — в период его максимального расцвета. В это время ряд французских структуралистов перешел на позицию постструктурализма (Барт, Лакан, Фуко и др.), идеи постструктурализма подхватили и развили такие французские авторы, как Жиль Делез (1925—1995), Жак Деррида (род. 1930), Жан-Франсуа Лиотар (род.

1924), Юлия Кристева<sup>2</sup> (род. 1941) и др. И начиная с 1980-х гг. постструктурализм практически полностью вытеснил структурализм.

Постструктурализм можно оценить, с одной стороны, как результат последовательного развития структурализма, а с другой стороны, как его преодоление или отрицание.

Как и структурализм, постструктурализм является междисциплинарным и международным явлением, особое распространение он получил во Франции и США.

**Основные труды.** Барт Р.: «Империя знаков» (1970), «С/3» (1970), «Удовольствие от текста» (1973), «Текстовый анализ одной новеллы Эдгара По» (1973).

Делез Ж.: «Логика смысла» (1969), «Фуко» (1986), «Что такое философия?» (1991), «Критика и клиника» (1993).

Деррида Ж.: «Письмо и различие» (1967), «Нечто, относящееся к грамматологии» (1967), «Шпоры. Стили Ницше» (1978), «Почтовая открытка. От Сократа к Фрейдю и далее» (1980), «Сила закона» (1994), «Монолингвизм другого» (1996).

Лиотар Ж.-Ф.: «Состояние постмодерна» (1979), «Спор» (1983), «Склеп интеллигенции» (1984).

<sup>1</sup> Термин «неоструктурализм» для названия этого течения применяется в основном в Германии.

<sup>2</sup> Ю. Кристева — французский философ болгарского происхождения (проживает во Франции с 1965 г.), начало ее известности во Франции связано с осуществленными ею переводами и комментариями к работам М.М. Бахтина.

570

Фуко М.: «Надзирать и наказывать. Рождение тюрьмы» (1975), «Микрофизика власти» (1977), «История сексуальности. В 3-х т.» (1976—1984).

**Философские воззрения.** Важным этапом на пути от структурализма к постструктурализму стали общественно-политические волнения во Франции в мае 1968 г. Тезис «структуры не выходят на улицы и не строят баррикады», родившийся в это время, означал, что изучение безличных и объективно существующих в культуре структур мало что дает для понимания социальных процессов.

Постструктурализм (в отличие от структурализма) не стремится более к выявлению строго объективного состояния дел, не зависящего от субъекта, его не интересует поиск устойчивых оппозиций внутри структуры и т.д. В центре внимания постструктурализма оказалась «изнанка» структур, т.е. то в субъекте, что влияет на становление структур. Субъект при этом рассматривается как думающий, переживающий, действующий, стремящийся к максимальному получению удовольствия и с раскрепощенными желаниями<sup>1</sup>.

«Изнанками» структур может быть все выходящее за пределы структур, и отсюда объектом исследования становятся: вместо порядка — случайность, вместо целостности — фрагментарность, вместо безличной логики — личные эмоции и переживания и т.д. «Выпадение» из структуры может произойти в область до-структуры (набора несвязанных «атомов») или после-структуры («магмы»). Тем самым структуре как устойчивой целостности противопоставляются области неустойчивой и хаотичной фрагментарности, которые предшествуют или наследуют структуре.

**Схема 189. Структура и ее «изнанка»**

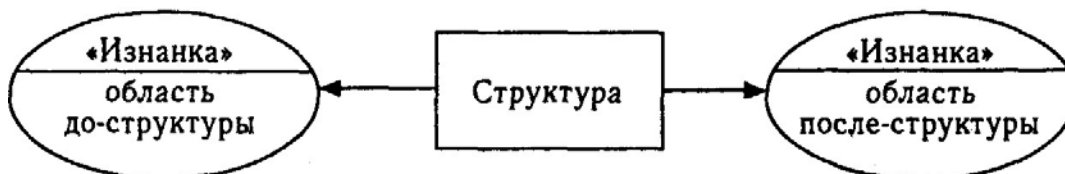

Уже некоторые структуралисты (Фуко, Барт, Леви-Стросс и др.) отмечали, что упорядоченной структуре в любой сфере исследования противостоит область беспорядочного, хаотичного. Но при этом в

<sup>1</sup> Но одновременно при этом признается, что любое человеческое желание в реальности является «отсроченным», да и вообще для человека невозможно реальное наслаждение чем бы то ни было.

571

структурализме основным объектом исследования был «порядок», или структура, а в постструктурализме им становится «хаос», лежащий за пределом структур<sup>1</sup>.

**Схема 190. Структурализм и постструктурализм: объект исследования**

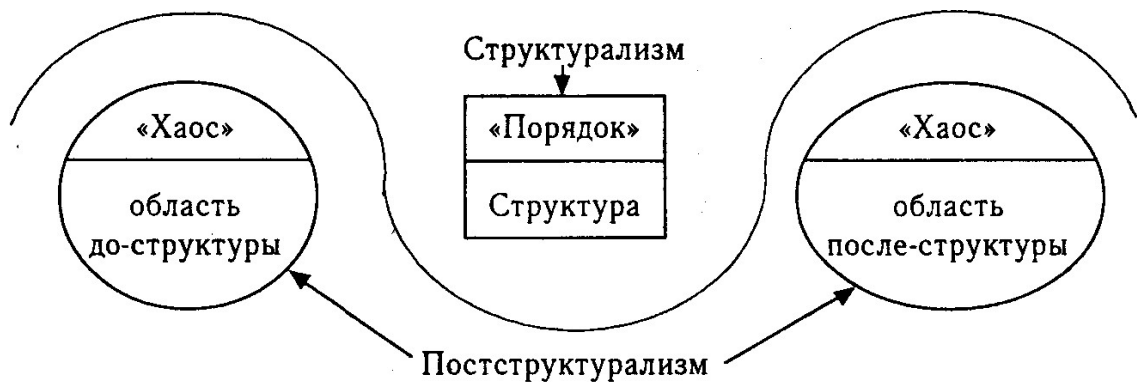

*Проблема интертекстуальности.* Особо широкое применение и развитие постструктурализм получил в современном литературоведении при рассмотрении проблем интертекстуальности — взаимодействии различных текстов в сознании субъекта.

И здесь постструктурализм особым образом смыкается и вступает в борьбу с герменевтикой, предлагая свой метод анализа и интерпретации текста. Герменевтика стремится к адекватному, объективному пониманию текста, выделяя при этом различные пласты смысла текста, зависящие от того или иного его «прочтения» в разные культурно-исторические эпохи и различными субъектами. Так что, например, по Гадамеру, современное, наиболее «полное» и «правильное» понимание текста вырастает на базе всех предыдущих.

Тогда как в постструктурализме речь идет прежде всего о понимании текста отдельным субъектом, а значит, о тех субъективных ассоциациях, которые у него возникают при чтении текста. Так, какой-то

<sup>1</sup> Можно усмотреть определенную аналогию между выделяемыми здесь объектами исследования (в структурализме и постструктурализме) и фрейдовской схемой человеческой личности, где различается область сознательного структурированного — «Я» и «несознательного» — «"изнанки" структуры», делящаяся на сферы хаотичного бессознательного — «Оно» и неосознаваемого «Сверх-Я». Правда, усилия самого Фрейда были направлены на выявление «порядка в хаосе», т.е. на обнаружение структурных составляющих этого «хаоса» и их взаимоотношений друг с другом, с «Я» и «Сверх-Я».

572

фрагмент текста Сартра может напомнить субъекту идею, вычитанную у Гегеля, а идея Гегеля — какую-то мысль Платона, а та, в свою очередь, — ту интерпретацию, которую она получила у Аврелия Августина. Эта историческая ассоциация ведет в сознании этого субъекта к «переключке времен». Другой фрагмент вызывает у него воспоминание об идее, вычитанной у иностранного современного автора, тогда мы имеем дело с некой «переключкой» современных культур и т.д. Возможна переключка между разными сферами культуры, когда соответствующий фрагмент письменного текста вызывает в памяти картину, скульптуру, спектакль, фильм, песню и т.д., между разными жанрами письменных текстов — литературных, философских, научных, юридических и т.д.<sup>1</sup>

### Схема 191. Интерпретация текста субъектом в постструктурализме

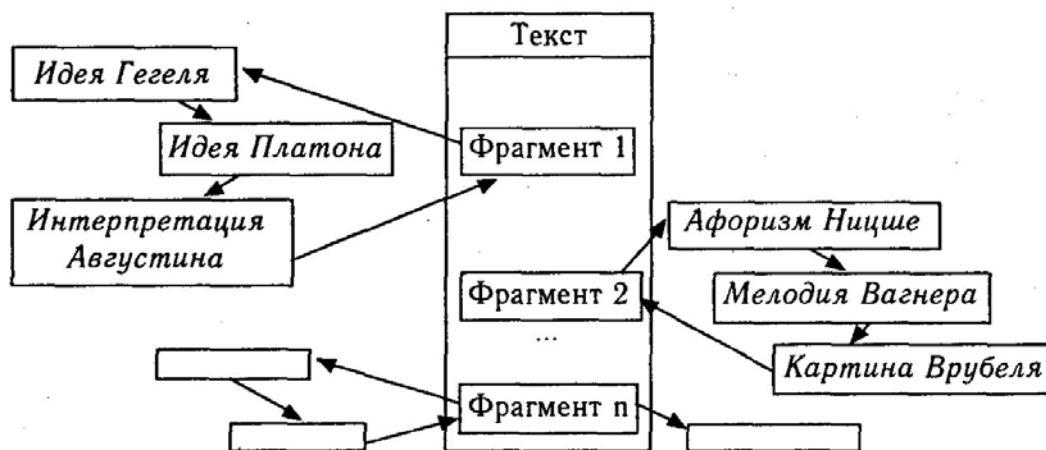

При таком подходе единый цельный текст автора разрушается, распадается на множество отдельных фрагментов, связь между которыми значит гораздо меньше, чем субъективные ассоциации читателя. Такое разрушение, или **деконструкцию**, авторского текста возвел в принцип и в метод анализа французский исследователь Деррида. Эта деконст-

<sup>1</sup> С аналогичной идеей мы сталкиваемся и в современной семиотике (семиологии) — общей науке о знаках, но задача в ней ставится принципиально иная: отыскать то общее, что есть в явлениях различных сфер культуры, связанных с одним и тем же знаком, текстом, образом. Например, поиски общего между фортепьянной пьесой Ф. Листа «Часовня Вильгельма Телля» и соответствующим архитектурным сооружением, пьесой Шекспира «Ромео и Джульетта» и написанными на ту же тему драматической симфонией Г. Берлиоза и увертюрой П.И. Чайковского и т.д.

573

рукция состоит также в поиске «несказанного» в «сказанном», выявлении текстовых противоречий, конфликтов и неувязок и при этом возведение их к глубинным предпосылкам западного мышления и философии.

Таким образом, если в герменевтике центральным объектом исследования является некий исходный текст с «надстроенными» над ним интерпретациями, а целью — получение как можно более правильной его интерпретации, то в постструктурализме — чужой, ранее написанный текст оказывается всего лишь поводом для собственных размышлений субъекта, а целью — реализация, выведение «наружу» работы собственного сознания (сцепления ассоциаций) по поводу данного текста. Поэтому работы, написанные в духе постструктурализма, представляют собой, с одной стороны, своеобразный анализ того или иного исследуемого объекта (вербального или невербального текста, социального явления и т.п.), но, с другой стороны, скорее воспринимаются не как анализ чего-то, а как материал для последующего рационального анализа.

**Судьба учения.** Стремление к преодолению структурализма, давшее толчок к развитию постструктурализма, в 1980-е и особенно в **1990-е** гг. породило более широкую тенденцию — стремление к преодолению вообще всей современной философии (философии «эпохи модерна»), что и привело к появлению постмодернизма. К началу XXI в. постструктурализм (да и постмодернизм в целом) производит впечатление исчерпавшего себя направления в философии и постепенно сходит со сцены.

### 21.3. Постмодернизм (Postmodernism)

Термин «постмодернизм» происходит от латинских «post» — «после» и «modernus» — «современный»; от тех же латинских слов происходит и термин «постмодерн». В настоящее время термин «постмодернизм» используется для обозначения особого направления в философии конца XX в., а термин «постмодерн» — для обозначения особой эпохи современной цивилизации, а также специфического направления в культуре и науке в эту эпоху.

Сам по себе термин «современный», его аналоги и производные от него слова относятся к числу слов со скользящим, переменным значением, зависящим от контекста использования и субъекта, употребля-

574

ющего данный термин<sup>1</sup>. Поэтому не удивительно, что термин «модерн», или «модернити», в смысле «современная эпоха» неоднократно использовался в истории культуры и философии различными авторами, жившими в самое различное время.

Использование этого термина служило всегда для указания на принципиально новые явления культуры, появившиеся в современную этим авторам эпоху и отсутствующие в предшествующих. Так, например, этот термин употреблялся в V в. христианскими теологами для противопоставления новой христианской эпохи прежней языческой, а в Новое время философами-просветителями для противопоставления новаций эпохи Просвещения прежним феодальным порядкам.

Соответственно, и термин «постмодерн» служил для фиксации неких новаций, на разрыв с традициями эпохи модерна в «еще более новую», следующую за модерном эпоху.

В XX в. широкое распространение терминов «постмодерн» и «постмодернизм»<sup>2</sup> фиксируется примерно с середины века. В 1960-е гг. термин «постмодерн» связывался в первую очередь с архитектурой, позднее он начал применяться в самых различных сферах культуры (в изобразительном искусстве, литературе, психологии и теории языка и т.д.). При этом разные авторы указывали различные временные рамки как эпохи модерна, так и, соответственно, эпохи постмодерна, но чаще всего начало последней относилось к XX в. (начало века, конец Первой мировой войны, конец Второй мировой войны и т.д.)<sup>3</sup>.

Как философское направление в европейской и североамериканской философии постмодернизм сформировался в конце XX в. Впервые этот термин в области философии применил Жан-Франсуа Лиотар (1924) в работе «Состояние постмодерна» (1979), где предложил говорить о «постмодернистском состоянии» современного общества.

<sup>1</sup> В современной логике подобные термины выделяются в группу так называемых «демонстративов». К ним относятся, например, все персональные местоимения: так, значением «я» всегда является тот субъект, который использовал это местоимение, а значением «ты» — собеседник этого субъекта и т.д. К демонстративам относятся и такие слова, как «сегодня», «вчера», «завтра», и их значение всегда зависит от того момента времени, когда они используются, т.е. «сегодня» — это тот день, когда это слово произносится.

<sup>2</sup> Отдельное их использование имело место и раньше, например в книге Р. Ранвица «Кризис европейской культуры» (1917), в работах Тойнби 1940-х гг. и т.д.

<sup>3</sup> Одним из аналогов термина «постмодерн» можно считать принятый в советской исторической науке термин «период Новейшего времени», начало этого периода связывали с Октябрьской революцией 1917 г.

575

Постмодернизм представляет собой крайне разнородное течение, не получившее никакого организационного оформления. Истоком постмодернизма можно считать постструктурализм, а первыми представителями — французских постструктуралистов (Барт, Фуко, Лакан, Делез и т.д.). В 1980—1990-е гг. в духе постмодернизма начинает действовать уже более широкий круг исследователей: французы Жак Деррида (1930), считающийся основоположником «философии деконструкции», Жан Бодрийяр (1929), американец Ричард Рорти (1931), ранее действовавший в рамках аналитической философии, и т.д.

По мере развития постмодернизма, в нем стала проявляться тенденция по поиску «своих корней».<sup>1</sup> Это привело исследователей к выводу, что в идейном смысле постмодернизм стал зарождаться в 1950-е или даже в 1930-е гг. Тогда к постмодернистам был причислен французский философ Жорж Батай (1897—1962), а к числу предшественников постмодернизма — М.М. Бахтин (1895—1975), «поздний» Л. Витгенштейн (1889—1951) (как создатель теории «языковых игр»), а также Й. Хейзинга (1872—1945) (автор концепции об «игровой» природе культуры), Гуссерль и Хайдеггер (с учением о «жизненном мире»), Сартр (с учением о «бытии-в-мире»), кроме того, Ницше, Кант и многие другие. Впрочем, отнесение того или иного философа к предшественникам постмодернизма производится достаточно субъективно и далеко не всегда является общепринятым в среде самих постмодернистов.

В настоящее время постмодернизм является междисциплинарным и международным явлением, но особое распространение он получил во Франции и США.

*Основные труды*<sup>2</sup>. Барт Р.: «Империя знаков» (1970), «С/3» (1970), «Удовольствие от текста» (1973), «Текстовый анализ одной новеллы Эдгара По» (1973).

Батай Ж.: «Внутренний опыт» (1943), «Винновный» (1944), «О Ницше» (1945), «Литература и зло» (1957), «Сумма атеологии» (1972).

Бодрийяр Ж.: «Система вещей» (1968), «Символический обмен и смерть» (1976), «Соблазн» (1979), «Фатальные стратегии» (1983), «Прозрачность зла» (1990).

<sup>1</sup> В целом такого же рода тенденцию можно обнаружить в любом философском учении в стадии его самоосознания (саморефлексии).

<sup>2</sup> Многие работы французских авторов трудно строго разделить по периодам постструктурализма и постмодернизма, поэтому целый ряд работ приводятся и в том, и в другом разделе.

576

Делез Ж.: «Ницше» (1965), «Логика смысла» (1969), «Фуко» (1986), «Что такое философия?» (1991), «Критика и клиника» (1993).

Деррида Ж.: «Письмо и различие» (1967), «Шпоры. Стили Ницше» (1978), «Почтовая открытка. От Сократа к Фрейдю и далее» (1980), «Сила закона» (1994), «Монолингвизм другого» (1996).

Лиотар Ж.-Ф.: «Состояние постмодерна» (1979), «Спор» (1983), «Склеп интеллигенции» (1984).

Рорти Р.: «Случайность. Ирония. Солидарность» (1986).

Фуко М.: «Надзирать и наказывать. Рождение тюрьмы» (1975), «Микрофизика власти» (1977), «История сексуальности. В 3-х т.» (1976—1984).

*Философские воззрения.* Если постструктурализм зародился в попытке преодолеть структурализм, то постмодернизм можно рассматривать как более широкую тенденцию — стремление к преодолению вообще всей современной философии «эпохи модерна». Но несмотря на декларацию данного тезиса, в постмодернизме (как в постановке проблем, так и в их решении) явно просматриваются следы практически всех течений современной философии, предшествующих ему.

Постмодернизм можно рассматривать и как попытку философского осмысления человеческой культуры конца второго тысячелетия (эпохи постмодерна) и одновременно как выражение самоощущения человека этой эпохи.

В основе постмодернизма лежит сознательный отказ от фундаментальных идей и идеалов эпохи Нового времени. Постмодернизм ставит задачу избавления культуры от диктата разума и традиций. Учение постмодернистов во многом противоречиво трудно сказать, замечали ли они это сами, а если замечали, то считали ли это недостатком или же еще одним специфическим способом «преодоления» разума.

Поскольку деятельность разума проявляется наиболее очевидным образом в языке или через язык, то важнейшее место в этом течении заняли языковые проблемы. Фундаментом для их рассмотрения стала теория «языковых игр» Витгенштейна и игровая теория культуры Хейзинги. Целый ряд идей, совпадающих с их убеждениями, постмодернисты позаимствовали также из герменевтики, семиотики, лингвистической философии и т.д.

*Свобода и игра.* Своей главной целью постмодернисты (вслед за экзистенциалистами) провозгласили свободу. В экзистенциализме «свобода от» (вещей, обязанностей, некоторых традиций и т.п.) имела характер вспомогательной, а главной была «свобода для», т.е. для выбора себя как личности, берущей на себя ответственность за все проис-

577

ходящее. Тогда как в постмодернизме, напротив, ведущую роль играет **свобода от чего бы то ни было**, и в первую очередь от любого давления, ответственности, диктата. Поэтому в постмодернизме имеет место отрицание любых норм и традиций (религиозных, политических, этических, эстетических, методологических и т.д.), провозглашен отказ от любых авторитетов (начиная с государственной власти и кончая правилами поведения людей в обществе). Особое место в постмодернизме заняла борьба с «диктатом» разума, традицией рациональности, утвердившейся в философии Нового времени.

Лозунг об абсолютной свободе, нежелание подчиняться каким-либо правилам привел постмодернистов к провозглашению своим идеалом спонтанной человеческой деятельности, в том числе и сознания. Эта деятельность стала рассматриваться не как «работа» (по постижению и преобразованию мира, людей, общества), а как «игра» и, в частности, деятельность сознания как «языковая игра». При этом постмодерни-

ты не замечают, что игра не может быть абсолютно спонтанной, игра не возможна, если в ней нет хоть каких-то правил. И, сокрушая существующие нормы, традиции и правила человеческого существования, постмодернисты не уничтожают их как таковые, а просто вводят новые — свои — правила игры. Так, характерный прием постмодернистских сочинений, состоящий в отказе от последовательного развертывания текста, в разбиении его на множество фрагментов, часто не связанных друг с другом или связанных «поверхностной» ассоциативной связью, сам по себе вполне «тянет» на правило создания текста<sup>1</sup>. Аналогично обращение к спонтанности как средству борьбы с «диктатом» можно оценить как навешивание на себя новых цепей — на этот раз диктатуры спонтанности.

Идея «игры» как собственно человеческой деятельности получила различное выражение у разных авторов и в различных сферах применения.

*Философия «поверхности».* У Делеза философия превращается в игру потому, что лишается всякого высокого или глубинного смысла, философ больше не должен «докапываться» до сути бытия, а всего лишь ползает по поверхности, как клещ или блоха<sup>2</sup>. В работах «Ницше» и «Логика смысла» Делез различает в истории философии три типа философов — в зависимости от того, какие цели они перед собой ставили (табл. 120).

<sup>1</sup> Доводя этот прием до конца, мы вполне можем создать компьютерную программу, формирующую текст путем случайного подбора фрагментов различных текстов (например, пронумеровав такие фрагменты и воспользовавшись датчиком случайных чисел). Но только кому нужны такие тексты?

<sup>2</sup> Это сравнение принадлежит самому Делезу.

578

**Таблица 120. Три типа философов (по Делезу)**

<i>Философы</i>	<i>Цель философии</i>	<i>Характеристика</i>
Большинство философов от Платона до Ницше	познание <i>высших принципов</i> , лежащих за обыденным миром; с помощью разума движение навстречу высшему принципу	«маниакально-депрессивный платоновский идеализм»
Досократики, Ницше	исследование потаенных глубин человеческой сущности; выход за пределы разума, странствия по «запретному»	«шизофрения досократовской философии»
Стоики, киники, постмодернисты	исследование автономной «поверхности», не связанной ни с «высотами», ни с «глубинами»	«извращение»

Таким образом, если почти все предшествующие философы стремились обнаружить суть бытия, скрывающуюся за поверхностью, то Делез просто отрицает существование чего-либо, кроме самой этой «поверхности». Превращение философа в «блоху», а философии — в «извращение» лишает философию всякого серьезного значения, она обретает статус «развлечения» и в этом смысле становится игрой. А ведь постмодернизм обещал решить серьезную социальную проблему: избавить человечество от всякого диктата! Далее, отказываясь от исследования тех закономерностей, которые лежат за «поверхностью» и порождают ее, постмодернисты скорее уподобляются ребенку, закрывающему глаза при виде опасности. Ведь сколько ни провозглашай, что за «поверхностью» ничего нет, что она совершенно автономна, это не уничтожит ни «глубину», ни «высоту» — если те действительно существуют. Аргументом в пользу их существования являются достижения науки, открывающей законы бытия, и техники, использующей эти законы, т.е. того, на чем основана современная цивилизация и благодаря чему она живет. Доказать же их отсутствие еще никому не удалось, хотя нечто подобное провозглашалось и ранее<sup>1</sup>.

<sup>1</sup> В основном в субъективном идеализме. Например, в адвайта-веданте мир объявляется иллюзией, наваждением, созданным колдовской силой, но и там за этой «поверхностью» стоит творец этой иллюзии Брахма. В феноменологии, сосредоточенной исключительно на феноменах сознания и отказывающейся говорить о том, что стоит в действительности за этими феноменами, тем не менее идет поиск «глубин» сознания, т.е. его структуры, функций и т.д.

579

*Учение об истине.* Несколько иное отношение к действительности, философии и науке прослеживается в учении Рорти. Он говорит о том, что любое знание выражено в языке, и истина — характеристика, относящаяся исключительно к высказываниям, текстам, а не миру. Языковые тексты никоим образом не связаны с реальным миром. Действительность не говорит, говорят только люди, причем на языке, созданном ими же. И истина — это свойство текстов, которое проявляется при сравнении одних текстов с другими<sup>1</sup>. Истина не открывается, а создается в процессе говорения и написания<sup>2</sup>.

Отсюда следует вывод, что человечество в целом и ученые в частности должны отказаться от притязаний на всеведение и признать относительность любых обретенных истин<sup>3</sup>, ранее открытых в философии, науке, искусстве и т.д.

Любая истина может и должна быть подвергнута сомнению и деконструкции.

Постмодернизм отрицает и естественнонаучную картину мира, построенную на выявлении причинно-следственных связей; она объявляется догмой, вымыслом, служащим орудием власти. Возможно построение бесконечного количества таких картин, причем ни одна из них не может считаться истинной, так как всегда зависит от человеческих желаний, потребностей, используемого языка и т.п. Сам процесс построения картины мира, так же как и любая другая интеллектуальная деятельность, объявляется игрой и, в частности, языковой игрой.

*Философия деконструкции.* Французский философ Деррида получил в современной философии титул «создателя философии деконструкции», хотя деконструкция — это скорее цель, общий принцип и метод анализа, ведущий к разрушению целостного текста. Она состоит в поиске в «сказанном» — «несказанного», выявлении текстовых противоречий, конфликтов и неувязок и при этом возведение их к глубинным предпосылкам западного мышления и философии<sup>4</sup>.

<sup>1</sup> Возможно, что при этом на Рорти, который начинал как сторонник аналитической философии, повлияло одно из неопозитивистских определений истины, а именно — как доказуемости (суждение считается истинным, если оно по правилам логики выводится из других истинных суждений).

<sup>2</sup> Здесь Рорти вплотную подходит к учению об истине в прагматизме, а конкретнее, в инструментализме Дьюи. С другой стороны, заметна переключка с идеей Гадамера: «Бытие, которое может быть понято, есть язык».

<sup>3</sup> В европейской философии идея относительности всякой истины впервые прозвучала еще у Конта.

<sup>4</sup> Подробнее о деконструкции см. с. 572.

580

Постмодернисты и, в частности, Деррида утверждали возможность бесконечного количества интерпретаций любого текста, одинаково правильных или, что то же самое, одинаково неправильных. При этом они отталкивались от соответствующей идеи Ницше. Но если у Ницше каждый субъект объявлялся «перспективным центром», из которого возможно свое видение любой проблемы, свои оценки ее, то в постмодернизме проводится дальнейшая децентрализация: и сам субъект, доселе представлявший собой некоторое единство, теперь распадается на множество не связанных друг с другом воззрений, ассоциаций, точек зрения, позиций и т.д. в различных вопросах.

*Бунт против языка.* Одна из интереснейших проблем в постмодернизме — это «бунт» против власти языка и дискурса. Как отмечал Барт<sup>1</sup>, язык предлагает собственную классификацию мира, задает границы того, что может и не может быть сказано, а для того, что может быть сказано, язык детерминирует то, как это может быть сказано (например, благодаря грамматическим и стилистическим нормам). В качестве способа спасения от диктатуры языка Барт предлагал введение «языковой анархии», т.е. использование в обществе множества различных естественных (национальных) языков, отказа от твердых значений слов и широкое использование многоименности вещей (т.е. называть одну и ту же вещь совершенно различными именами) и т.д. Наука о знаках, по мнению Барта, должна стать наукой **об игре со знаками**.

Подхватив эту идею «игры со знаками», в постмодернистских произведениях искусства ведется заведомое смешение стилей и жанров, намеренное забвение имен и дат, в литературных произведениях отсутствуют герои, последовательность изложения постоянно нарушается за счет бесконечных отступлений и т.д. Целью становится жизнь при забвении традиций, жизнь не по правилам, ироническое отношение ко всему, ранее созданному, и пародирование его. Высшей ценностью объявляется новизна, способная принести наслаждение<sup>2</sup>. Постмодернизм становится апологией случайного, а философия «поверхности», утратив всякую глубину, превращается в литературу, причем литературу для развлечения. Однако при этом постмодернисты забыли, что всякое новое быстро приедается, в том числе и бесконечная погоня за новизной.

<sup>1</sup> В основе этого утверждения Барта лежит предложенная еще в 1930-е гг. гипотеза «лингвистической относительности», носящая также в честь ее авторов название «гипотеза Сепир — Уорфа».

<sup>2</sup> Этот тезис опирается на соответствующее высказывание Фрейда.

581

*Судьба учения.* Постмодернизм, вызывавший огромный интерес в 1980—1990-е гг., к настоящему времени, по-видимому, себя в основном исчерпал. В частности, стало очевидным, что разрушение и деконструкция хороши только тогда, когда расчищают место для строительства нового, а не когда ведутся ради самих себя. Утонченные интеллектуальные игры, которые вели постмодернисты в своих книгах и статьях, оказались доступны в сущности небольшому кругу таких же интеллектуалов, и потому не могли оказать серьезного влияния на более широкие круги интеллигенции.

## Литература

### Первоисточники

Антология мировой философии. В 4 т. М., 1969—1972. Т. 4.

*Витгенштейн Л.* Логико-философский трактат. М., 1958.

*Гадамер Х.-Г.* Истина и метод. М., 1988.

- Гуссерль Э.* Логические исследования. Т. 1. СПб., 1909. Т. 2. М., 2002.  
*Джемс У.* Многообразие религиозного опыта. М., 1993.  
*Жильсон Э.* Разум и откровение в Средние века // Богословие в культуре средневековья. Киев, 1992.  
*Камю А.* Бунтующий человек. М., 1970.  
*Кассирер Э.* Избранное, Опыт о человеке. М., 1998.  
*Кун Т.С.* Структура научных революций. М., 1975.  
*Кьеркегор С.* Страх и трепет. М., 1993.  
*Леви-Стросс К.* Структурная антропология. М., 1985.  
*Лиотар Ж.-Ф.* Состояние постмодерна. СПб., 1998.  
*Маркс К., Энгельс Ф.* Манифест коммунистической партии.  
*Маркс К.* К критике политической экономии.  
*Ницше Ф.* Сочинения. В 2 т. М., 1990.  
*Сартр Ж.-П.* Избранные произведения. М., 1992.  
*Сартр Ж.-П.* Экзистенциализм — это гуманизм. Тошнота. Избранные произведения. М., 1994.  
*Фрейд З.* «Я и Оно». Т. 1—2. Тбилиси, 1991.  
*Фромм Э.* Душа человека. М., 1992.  
*Фуко М.* Надзирать и наказывать. Рождение тюрьмы. М., 1999.  
*Хайдеггер М.* Бытие и время. Статьи и выступления. М., 1993.  
*Шопенгауэр А.* Сочинения. В 2 т. М., 1992.  
*Энгельс Ф.* Анти-Дюринг // Маркс К., Энгельс Ф. Сочинения. В 50 т. 1955—1981. Т. 20.  
*Юнг Г.* «О психологии восточных религий и философий». М., 1994.

### Учебники

- Зотов А.Ф.* Современная западная философия. М., 2001.  
*Реале Дж., Антисери Д.* Западная философия от истоков до наших дней. СПб., 1994—1997. Т. 4.  
Новая философская энциклопедия: В 4 т. М., 2000—2001.  
582

### Справочники

- Новая философская энциклопедия. В 4 т. М., 2000—2001. Постмодернизм. Энциклопедия. Минск, 2001.

### Монографии

- Джонс Э.* Жизнь и творения Зигмунда Фрейда. М., 1997. *Ильин И.* Постструктурализм. Деконструктивизм. Постмодернизм. М., 1996.  
Людвиг Витгенштейн: человек и мыслитель. М., 1993. *Мельвиль Ю.К.* Чарльс Пирс и прагматизм. М., 1968.  
*Франк Ф.* Философия науки. М., 1961.

## Часть V. РУССКАЯ ФИЛОСОФИЯ

### Раздел 11 РУССКАЯ ФИЛОСОФИЯ X-XIX вв.

#### Хронологические и географическо-этнические рамки.

Исследование истории русской философии прежде всего связано с решением целого комплекса проблем, важнейшими из которых являются, во-первых, проблема хронологических рамок, а точнее, времени возникновения русской философии; а во-вторых, проблема географическо-этнических рамок русской и российской философии.

#### Общие хронологические рамки.

По вопросу о времени возникновения русской философии имеются различные точки зрения, основными из которых являются следующие:

- русская философия возникла в XI в. — с приходом на Русь христианства, и в ее развитии можно выделить два важнейших периода: средневековая русская философия — XI—XVII вв. и русская философия Нового времени XVIII—XXI вв.;
- можно говорить о зарождении русской философии только в период становления в России культуры Нового времени, т.е. в XVIII в. — в эпоху Просвещения, причем расцвет ее приходится на XIX—XX вв.

#### Схема 192. Русская философия: хронологические рамки



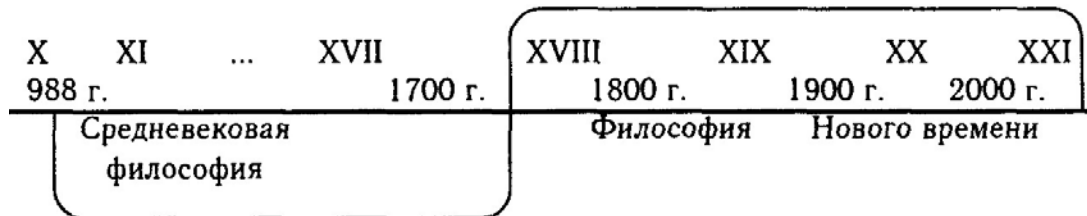

Сопоставив эти точки зрения, мы видим, что проблема «начала» русской философии сводится к тому, можно ли многочисленные религиозно-философские произведения XI—XVII вв. относить собственно к философии или же они являются, строго говоря, теологическими с эле-

ментами философствования. Сторонники и той и другой точек зрения приводят весомые аргументы в защиту своей позиции. В данном учебнике приводится только общая характеристика философских взглядов средневековых мыслителей, отмечаются важнейшие авторы, их идеи и сочинения, которые, собственно, и являются предметом спора (см. с. 590—591).

### Географическо-этнические рамки.

Еще одна серьезная проблема, связанная с историей русской и российской философской мысли, состоит во взаимоотношении между народами, входившими в состав Российской империи, а затем — СССР. Очевидно, что не только к русским, но и к российским философам нельзя причислять мыслителей, которые жили и работали в то время, когда их народы не входили в состав России (например, таджика Ибн-Сину (980—1037) или армянских и грузинских средневековых философов), а также тех, кто некоторое время был российским подданным, но явно относился к иной культуре, как, например, И. Кант. Но в то же время не только к российским по гражданству, но и к русским философам по духу можно и нужно отнести родившихся и работавших в России поляка Г.Г. Шпета, Г.И. Гурджиева с его греко-армянским происхождением, В.Ф. Эрна, отец которого был полушведом, полунемцем, а мать — полурусской, полуполькой, или евреев по происхождению Л. Шестова (Л.И. Шварцмана) и С.Л. Франка. Все они не только сформировались как личности и как философы в рамках русской культуры, но и внесли значительный вклад в ее развитие.

Особенно сложно решать вопрос о принадлежности к русской философии различных мыслителей, рассматривая взаимоотношения между тремя славянскими народами: русскими, украинцами и белорусами. Эти народы сформировались на базе племен восточных славян, в основном входивших в IX—XIII вв. в состав государства Киевская Русь. Их обособление и становление как самостоятельных этносов произошло после монгольского нашествия в XIII—XIV вв.; в XVII—XVIII вв. произошло их соединение на территории единого государства (Россия — СССР), а в конце XX в. произошло их новое обособление в самостоятельные государства (Россия, Украина, Белоруссия). Отсюда возникает два основных вопроса:

— правомочно ли зачислять мыслителей времен Киевской Руси в число русских философов или хотя бы в число «предтеч» русской философии;

— правомочно ли зачислять украинских и белорусских мыслителей эпохи государственного единства в ряд русских или хотя бы российских философов?

587

Например, в советский период первым российским философом Нового времени было принято считать украинского мыслителя Григория Саввича Сковороду (1722—1794), создавшего оригинальный вариант неоплатонизма. В настоящее же время эта точка зрения оспаривается как украинскими, так и русскими историками философии.

Однако несомненно, что «золотой век русской философии» приходится на Новое время и, в частности, на XIX — начало XX вв. А для данного периода все эти вопросы оказываются не особенно существенными, поскольку подавляющее большинство крупных российских мыслителей этого периода можно считать русскими по национальности<sup>1</sup>.

### Проблема периодизации русской философии Нового времени.

Русская философия Нового времени (XVIII—XXI вв.), в свою очередь, может быть поделена еще на несколько периодов. Причем в решении этого вопроса также возможны различные подходы. Так, следуя периодизации западной философии, можно различать «философию эпохи Просвещения» (в России ее хронологическими рамками будут середина XVIII — начало XIX вв.) и «современную философию» (начиная с 1830-х гг. и по настоящее время). Выделение периода философии эпохи Просвещения для России не вызывает особых споров. Единственное, что здесь можно отметить, — это несколько более позднее его начало в России по сравнению с Западной Европой (где эта эпоха начинается с конца XVII в.) и окончание его не в конце XVIII в., как это было во Франции, а в начале XIX в. — как и в Германии, Испании и ряде других европейских стран.

Однако в периодизации «современной философии» для России оказываются возможными различные подходы. В силу социально-политических причин, оказавших значительное влияние на развитие культуры и философии, в истории русской культуры явно выделяются три периода:

- культура XIX — начала XX вв., делящаяся в свою очередь на «золотой век» (примерно с 1830-х гг. и до

конца XIX в.) и «серебряный век» (1900 — до 1917 г.);

- культура советского периода — 1917—1991 гг. (для него требуется еще различать русскую советскую культуру и культуру русского зарубежья);
- культура постсоветского периода (1991 г. — настоящее время, т.е. начало XXI в.).

<sup>1</sup> Разумеется, у многих из них имелась некоторая (иногда весьма значительная) «примесь» другой крови.

588

### Схема 193. Общая периодизация русской философии: хронологические рамки

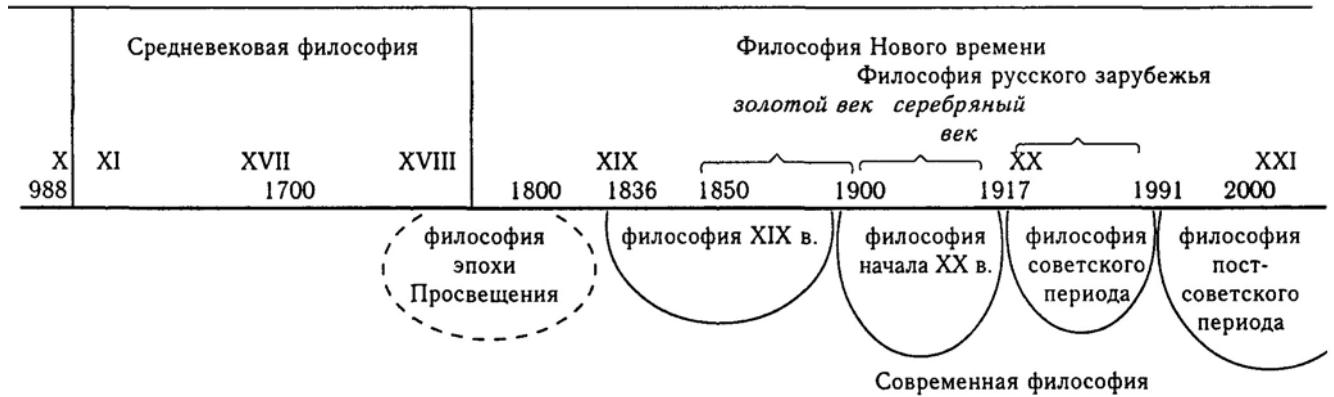

589

Однако в силу внутренних закономерностей развития русская философия «современного периода» не очень хорошо укладывается в эти временные рамки общего развития русской культуры. В истории русской философии XIX—XX вв. отчетливо выделяются два основных периода: философия XIX в. и философия XX в. При этом 1900 г. выступает как заметный рубеж между ними, но не столько в силу круглой даты, сколько в силу того, что это дата смерти В.С. Соловьева, крупнейшего философа XIX в.

Внутри этих двух периодов возможно также дальнейшее дробление.

В философии XIX в. можно выделить два периода: первую и вторую половину века.

- Философия первой половины XIX в.: точнее можно датировать начало этого периода с 1836 г. (когда было опубликовано Первое из «Философических писем» П.Я. Чаадаева) и до середины XIX в. (условно — 1850 г.).

- Философия второй половины XIX в.: примерно с 1850 по 1900 г. В философии XX в. выделяются три периода:

- с 1900 по 1917 г., т.е. до Октябрьской революции;
- с 1917 по 1991 г., т.е. от Октябрьской революции и до распада СССР («советский период»);
- с 1991 г. — по настоящее время («постсоветский период»).

К философии XIX в. или хотя бы второй половины XIX в. вполне может быть отнесена характеристика «золотой век русской философии», а к периоду 1900—1917 гг. — «серебряный век русской философии». Кроме того, необходимо отметить, что в «советский период» необходимо различать собственно советскую философию (развиваемую в СССР по 1991 г.) и философию русского зарубежья (развиваемую в эмиграции примерно до середины XX в.).<sup>1</sup>

Подробнее об этом см. на с. 632.

## Глава 22. НАЧАЛЬНЫЙ ПЕРИОД РАЗВИТИЯ РУССКОЙ ФИЛОСОФИИ

### 22.1. Русская средневековая философия

#### Период Киевской Руси (XI—XIII вв.).

К числу наиболее значительных произведений и учений периода Киевской Руси относятся «Слово о законе и благодати» митрополита Иллариона (XI в.), которое поднимает вопросы философии истории, и «Послание митрополита Никифора Владимиру Мономаху» (XII в.) — первый трактат на Руси, посвященный проблемам гносеологии.

#### Московский период (XIV—XVII вв.).

В московский период можно отметить появившиеся в XVI в. религиозно-философские учения стяжателей (Иосиф Волоцкий) и нестяжателей (Нил Сорский), а также социально-политическую концепцию «Москва — Третий Рим» Концепция нестяжательства сложилась как религиозно-этическое учение в Русской православной церкви в XV—XVI вв. Духовным главой этого течения был Нил Сорский, его виднейшими сторонниками — Вассиан Косой (Патрикеев), Артемий Троицкий, Максим Грек. Настяжатели выступали с

идеями невмешательства церкви в мирские дела, призывали к нравственному самоусовершенствованию, прощению грешников и еретиков, предлагали церкви полностью отказаться от собирания мирских богатств (стяжания). Главой стяжателей (иосифлян) был Иосиф Волоцкий, к числу виднейших представителей относились митрополиты Макарий, Даниил, старец Филофей. Иосифляне выступали за активную роль церкви в государственной жизни, добивались строгого выполнения церковных обрядов и установлений, а также требовали решительной расправы с еретика-

591

ми. После долгой борьбы иосифляне одержали победу — 1525 г. на соборе был осужден Максим Грек, а в 1531 г. — Вассиан Косой.

Одной из своих задач иосифляне считали укрепление духовного авторитета главы государства и обоснование тезиса о божественном характере царской власти. В рамках этого течения возникает и знаменитая концепция «Москва — Третий Рим», впервые сформулирована монахом Филофеем. В 1453 г. Константинополь, традиционно называемый Вторым Римом, был захвачен турецкими войсками. Это означало окончательную гибель православной Византии. Считая Московское государство духовным наследником Византии, Филофей провозгласил: «Два Рима пали, Третий — стоит, Четвертому — не бывать».

В развитии русской философской мысли московского периода важную роль сыграл пришедший из Византии исихазм (Сергий Радонежский, Нил Сорский, Епифаний Премудрый и др.), который в начале XX в. стимулировал развитие такого интересного направления в богословии, как «имяславие», на базе которого выросла «философия имени».

## 22.2. Русская философия эпохи Просвещения

Петровские преобразования конца XVII — начала XVIII вв. привели к тому, что в XVIII в. произошло значительное сближение русской культуры с западноевропейской. В частности, это нашло свое выражение в развитии идей просветителей на русской почве. К числу виднейших русских просветителей могут быть отнесены М.В. Ломоносов, Н.И. Новиков и А.Н. Радищев.

**Михаил Васильевич Ломоносов** (1711 — 1765) — крупнейший русский ученый-естествоиспытатель XVIII в. Родился в Архангельской области в семье рыбака-помора, в 1730 г. пешком пришел в Москву, где поступил в Славяно-греко-латинскую академию. В 1735 г. был направлен для учебы в Петербургскую академию наук, а затем в Германию (Марбургский университет). В 1741 г. вернулся в Петербург, где работал в Академии наук. Сделал ряд важных открытий и изобретений. М.В. Ломоносов — основатель Московского университета (который сейчас носит его имя).

По своим философским воззрениям Ломоносов был деистом ньютоновского типа, а значит, допуская сотворение мира Богом, считал, что Бог более не вмешивается в дела природы. Поэтому Ломоносов был склонен к материалистическому объяснению природы. Все природные

592

тела состоят из мельчайших частиц, которые он называл не корпускулами, как Ньютон, а как Лейбниц — монадами или иногда атомами. Но в отличие от Лейбница эти монады он считал материальными<sup>1</sup>. Ломоносов развил свой вариант учения о первичных и вторичных качествах<sup>2</sup>, обосновал закон сохранения вещества и движения.

В XVIII в. в России широкое распространение получило пришедшее с Запада масонство<sup>3</sup>. Его идеи о необходимости нравственного самоусовершенствования человека сочетались с идеями просветителей в работах **Н.И. Новикова** (1744—1818).

**Радищев А.Н. Биографические сведения.** Радищев Александр Николаевич (1749—1802) — видный русский писатель, философ, политический мыслитель. Родом из богатой дворянской семьи, он в 1762 г. был определен в Пажеский корпус Екатерины II, а в 1766 г. в составе группы молодых дворян был отправлен на учебу в Германию, где слушал лекции на юридическом факультете Лейпцигского университета. В этот же период он познакомился с трудами французских просветителей.

После возвращения в Россию в 1771 г. находился на государственной службе. В 1790 г. он ушел в отставку (с должности начальника Петербургской таможни), решив полностью посвятить себя литературной работе, которой ранее занимался параллельно со службой.

После издания в 1790 г. книги «Путешествие из Петербурга в Москву», а также оды «Вольность» Радищев был арестован и осужден на смертную казнь, которая была заменена затем десятилетней ссылкой в Сибирь, в Усть-Илимск. В ссылке он написал свой главный философский труд «О человеке, его смерти и бессмертии». В 1797 г. (во время царствования Павла I) ему было разрешено вернуться в Центральную Россию, и несколько лет он прожил (под надзором полиции) в имении

<sup>1</sup> Терминология Лейбница была, по-видимому, позаимствована Ломоносовым от его учителя в Германии Вольфа, весьма известного в то время «лейбницианца».

<sup>2</sup> См. с. 327

<sup>3</sup> Термин «масонство» возник как сокращение от «франкмасонство», что в переводе с французского означает «вольный каменщик». Масонство — это религиозное течение, возникшее в конце XVIII в. в Англии и распространившееся в Европе и Северной Америке. По своей организационной структуре оно подражало

средневековым гильдиям (с их цеховым делением по степеням «ученик — товарищ — мастер»). В идейном плане масонство опиралось на герметизм, каббалу и другие мистические учения. К центральным идеям масонства относились: необходимость подняться над национальными, сословными и религиозными различиями, постепенное становление всеобщего и вечного права, благодаря которому каждый человек может свободно развивать все свои способности.

593

отца под Малоярославцем. Александр I не только разрешил Радищеву вернуться в Петербург, но и пригласил его на службу в Комиссию по составлению законов, куда Радищев и поступил в сентябре 1801 г. В этот период («дней Александровых прекрасное начало» — как его охарактеризовал А.С. Пушкин) Радищев создал ряд законодательных проектов, но все его идеи остались нереализованными; он не находил поддержки и понимания даже среди своих коллег по работе в Комиссии. В сентябре 1802 г. Радищев покончил жизнь самоубийством, приняв яд.

**Основные труды.** Перевод книги Мабли «Размышления о греческой истории и причинах благоденствия и нещастия греков» (1773); ода «Вольность» (нач. 1880-х); «Житие Ф.В. Ушакова» (1789); «Письма к другу, жительствующему в Тобольске» (1782); «Путешествие из Петербурга в Москву» (1790); «О человеке, его смертности и бессмертии» (написана в 1791—1797, опубликована в 1809); ода «Оснадцатое столетие» (написана в 1790-е гг.); «Описание моего владения» (ок. 1800); законодательные проекты (1801—1802).

**Философские воззрения.** По философским воззрениям Радищева можно отнести к деистам. Важнейшее его философское сочинение — это написанная им в ссылке книга «О человеке, его смертности и бессмертии». В духе рационализма Просвещения он в этой работе рассматривал различные аргументы в пользу смертности (в первой половине книги) и бессмертия (во второй половине) человеческой души. Читателю предлагается самому выбрать ту точку зрения, которая ему представляется более убедительной. Однако о выборе самого Радищева можно в определенной степени судить по концовке книги с призывом верить в то, что «вечность не есть мечта».

**Социально-политические воззрения.** На становление социально-политических воззрений Радищева оказали влияние не только различные теоретические учения, но и многие факторы реальной жизни: это и личный опыт<sup>1</sup>, и события мировой истории (две английские революции XVII в., американская война за независимость, французская революция) и, конечно же, события в России, участником или свидетелем которых он был. Среди последних необходимо в первую очередь отметить либерально-просветительские проекты Екатерины II (1766) и отказ от них (1767—1768), что в значительной степени разрушило его веру в «просвещенных монархов», а также Крестьянскую войну 1773—1775 гг. под предводительством Е. Пугачева.

<sup>1</sup> Например, участие «в бунте против властей», когда в студенческие времена он вместе со своими коллегами выступил против деспотии надзирателя Бокума, или многочисленные примеры несправедливости, с которыми он сталкивался по долгу службы.

594

В молодые годы Радищев был ярким противником самодержавия. Так, в своих «Примечаниях» к переводу книги Мабли он называет самодержавие «наипротивнейшим человеческому естеству состоянием». В оде «Вольность» он прославляет «великого Кромвеля (возглавившего английскую революцию и решившегося на казнь Карла I), Вашингтона (одного из виднейших деятелей американской войны за независимость) и приветствует грядущую революцию в России. В «Житие Ф.В. Ушакова» обосновывается идея о том, что причиной революций является деспотизм власть имущих.

Особенно ярко критика самодержавия осуществляется Радищевым в его самой знаменитой работе «Путешествие из Петербурга в Москву». Эта книга написана в форме путевых заметок, но уже сам избранный маршрут многозначителен: автор едет «в след Государя», повторяя начало знаменитого путешествия Екатерины II из Петербурга на юг через Москву, но за раскрашенными фасадами и обманчивой тишиной «потемкинских деревень» на пути императрицы Радищев раскрывает подлинную картину народных бедствий и ненависть рабов к своим господам. Книга произвела огромное впечатление на современников и была запрещена в России вплоть до 1917 г.

В конце жизни взгляды Радищева претерпевают серьезные изменения. Он приходит к выводу, что «мира неволя» все-таки лучше гражданской войны. В работах 1790-х гг., в частности в оде «Оснадцатое столетие», он говорит о просвещенной монархии как единственной силе, способной удержать народ от «кровавых струй».

**Учение о государстве.** В учении о государстве Радищев во многом следует Руссо, связывая происхождение государства с возникновением частной собственности и образованием вследствие этого неравенства между людьми. Общественный договор, ведущий к образованию государства, заключается в целях обеспечения достижения благ наибольшему числу людей, соблюдения законности и защиты граждан. При заключении общественного договора народ не мог бы согласиться на деспотию, рабство (крепостное право), мучительство, ибо это является нарушением естественных прав человека. Поэтому неправая деятельность государя позволяет народу судить его.

История понимается им как смена «вольности» и «рабства»: «Из мучительства рождается вольность, из вольности — рабство...». Радищев прекрасно видит, что борьба «за вольность», в которой он усматривает сущность социальных революций, часто приводит к установлению «рабства». Это утверждение подтверждается диктатурой Кромвеля и диктатурой якобинцев.

595

Социальный идеал Радищева — общество свободных и равноправных людей, которые являются полноправными собственниками имущества, созданного их трудом. Земля должна быть поделена между теми, кто ее обрабатывает: «Себе всяк сеет, себе жнет». Никакие сословные различия и привилегии не должны иметь места. Наилучшей формой государственного устройства для России он считал добровольную федерацию городов — республик с вечевыми собраниями — такого типа, какие существовали в Новгороде и Пскове в X—XVI вв.

**Судьба учения.** Идеи Радищева и прежде всего его критика крепостничества оказали большое влияние на последующее развитие общественно-политической мысли в России, и в первую очередь революционной (на декабристов, народников, анархистов, марксистов и т.п.).

## Глава 23. РУССКАЯ ФИЛОСОФИЯ ПЕРВОЙ ПОЛОВИНЫ XIX в.

У истоков современной русской философии стояли декабристы, перу которых принадлежал ряд философских работ. По своим философским воззрениям они относились к различным течениям и школам. Ни один из них не создал собственное оригинальное философское учение, но своим интересом к философской проблематике они в значительной степени привлекли внимание образованных людей к этой сфере духовной культуры. Наиболее интересными у декабристов являются их работы социально-политической направленности, здесь в первую очередь необходимо отметить «Русскую правду» П.И. Пестеля и три проекта конституции Н.М. Муравьева, несущие явный отпечаток идей французских просветителей.

Однако первым философом современной русской философии по праву можно считать П.Я. Чаадаева, близкого к декабристам, но все-таки не принадлежащего к их узкому кругу. В начале XIX в. модной темой на Западе стала философия истории<sup>1</sup>, в свет вышли многочисленные работы, посвященные ей. В России же первыми работами в этой области стали «Философические письма» Чаадаева, который и заложил основы философии истории в России. А 1836 г. — дату публикации первого из этих писем — можно считать началом современной русской философии.

Тема судьбы России, ее особой роли и места в общечеловеческой истории, впервые поставленная Чаадаевым, прошла красной нитью через всю последующую русскую философию: учение славянофилов и западников, «крестьянский социализм» Герцена, концепцию «византизма» Леонтьева, учение о «русской идее» Соловьева, Ильина и др., евра-

<sup>1</sup> Особенно после работ Гегеля.

597

зийство Трубецкого и Карсавина и т.д. Отзвук ее можно найти даже в учении Ленина о возможности построения социализма в отдельно взятой стране — России.

### 23.1. Чаадаев П.Я.

**Биографические сведения.** Чаадаев Петр Яковлевич (1794—1856) — русский политический мыслитель, философ, публицист. Родом из дворянской семьи<sup>1</sup>. В 1808—1811 гг. Чаадаев учился в Московском университете, где познакомился с А.С. Грибоедовым, а также будущими декабристами И. Якушкиным, А.И. Тургеневым, братьями Муравьевыми. Чаадаев был участником Отечественной войны 1812 г., в составе Ахтырского гусарского полка провел всю военную кампанию, дойдя до Парижа. В 1814 г. возвратился на родину, где вступил в масонскую ложу. В 1817 г. он был назначен адъютантом командира гвардейского корпуса. По свидетельству современников, Чаадаев был одним из самых блестящих молодых людей Петербурга. Не случайно А.С. Пушкин сравнивает своего героя именно с ним: «Второй Чаадаев, мой Евгений...»; именно Чаадаев был адресатом знаменитого пушкинского стихотворения «Товарищ, верь, взойдет она / Звезда пленительного счастья...». Примечателен и отзвук Шеллинга о Чаадаеве, как о «самом умном из известных мне умов».

В 1819 г. Чаадаев был принят в «Союз благоденствия», в 1821 г. он ушел в отставку с военной службы и в том же году вступил в Северное общество декабристов, но активного участия в работе этих обществ не принимал, относясь к их методам довольно скептически. В восстании декабристов непосредственно не участвовал, так как в 1821—1826 гг. находился за границей.

Особую известность принесли ему созданные в 1829—1831 гг. «Письма о философии истории» (8 писем, написанные на французском языке), за которыми закрепилось название «Философические письма». Первое письмо было опубликовано впервые в 1836 г. в журнале «Телескоп» и сразу вызвало резкое недовольство властей. Победа в войне с Наполеоном не только способствовала росту патриотизма и национального самосознания, но и выдвинуло Россию в число ведущих и влиятельнейших европейских держав. Резко отрицательные высказывания о России и русской истории, содержащиеся в «Первом письме»,

<sup>1</sup> Его мать была дочерью князя М.М. Щербатова — вельможи екатерининских времен, известного историка.

598

прямо противоречили официальным представлениям, утвердившимся в то время. Николай I, прочитав в «Телескопе» это письмо, написал: «Прочитав статью, нахожу, что содержание оной — смесь дерзостной бессмыслицы, достойной умалишенного». «Высочайшим повелением» Чаадаев был объявлен сумасшедшим,

подвергнут домашнему аресту и медицинскому надзору (в течение полутора лет). Цензор, разрешивший напечатать «Письмо», был уволен со службы, журнал закрыт, а его редактор Надеждин Н.И. сослан. Запрещено было печатать и какие-либо отклики на эту работу. В ответ на обвинения Чаадаев пишет «Апологию сумасшедшего», которая при его жизни так и не была опубликована.

В дальнейшем (после снятия ареста и медицинского надзора) Чаадаев принимал активное участие в идейной жизни Москвы: он внес большой вклад в полемику западников и славянофилов; его можно считать одним из виднейших идеологов западничества. Но до конца своей жизни он так больше ничего не публиковал в силу запрета властей.

**Основные труды.** «Философические письма» (1835); «Апология сумасшедшего» (1837, опубликована после смерти); письма, афоризмы (рукопись).

Примечательна история публикаций «Философических писем». Вторично «Первое письмо» было опубликовано только в 1906 г. в журнале «Вопросы философии и психологии» и в «Собрании сочинений и писем Чаадаева». Второе, третье, четвертое, пятое и восьмое письма впервые увидели свет лишь в 1935 г. в журнале «Литературное наследство», шестое и седьмое письма (в которых говорится о благотворном влиянии церкви) — только в 1989 г. Таким образом, издание 1989 г. «П.Я. Чаадаев. Сочинения» в серии «Приложение к журналу "Вопросы философии"» было первым, где опубликованы все «Философические письма»<sup>1</sup>.

**Философские воззрения. Философия истории.** В начале XIX в. философия истории стала модной темой на Западе, в свет вышли многочисленные работы, посвященные ей. В России же первыми работами по философии истории стали «Философические письма» Чаадаева.

<sup>1</sup> «Философические письма» были формально обращены к Екатерине Дмитриевне Пановой (урожденной — Улыбышевой), с которой П.Я. Чаадаев познакомился в 1827 г. Характер взаимоотношений Чаадаева с Пановой точно не известен, Чаадаев отзывался позднее об этом знакомстве как случайном. Сама Е.Д. Панова узнала об этих письмах только в 1835 г. В 1836 г. по просьбе ее мужа губернские власти освидетельствовали Е.Д. Панову, и она тоже была признана сумасшедшей.

599

Для адекватной оценки этих писем (и особенно «Первого письма») стоит учитывать еще и тот факт, что во время их написания история России даже образованным русским была известна очень плохо, намного хуже, чем история Западной Европы. Собственно ко времени написания «Философических писем» вышли в свет только работы В.Н. Татищева, М.М. Щербатова и Н.М. Карамзина, причем «История государства российского» Н.М. Карамзина была первой работой, вызвавшей интерес широкой публики к русской истории.

Чаадаев скептически относился к распространенным в его время просветительским идеям о естественных правах человека и договорном происхождении государства. Он — прежде всего религиозный, а точнее, даже христианский мыслитель. Отсюда его понимание законов, среди которых он выделял три вида: законы физические (законы природы), нравственные и человеческие. Законы установлены Богом, и человек может всего лишь познавать и выполнять их. И лишь в ослеплении человек может считать себя творцом каких-либо законов.

Человечество понимается им как органическое единство наций и индивидов, а история человечества — как необходимый процесс, осуществляемый провидением через посредство мнений и идей. В настоящее время человечество больно — из-за своей разобщенности, и беда России состоит в ее оторванности от общечеловеческой истории: «Мы никогда не шли вместе с другими народами; мы не принадлежим ни к одному из великих семейств человечества, ни к Западу, ни к Востоку, не имеем преданий ни того, ни другого. Мы существуем как бы вне времени, и всемирное образование человеческого рода не коснулось нас»<sup>1</sup>.

«Про нас можно сказать, что мы составляем как бы исключение среди народов. Мы принадлежим к тем из них, которые как бы не входят составной частью в человечество, а существуют лишь для того, чтобы со временем преподать какой-нибудь великий урок миру. И конечно, не пройдет без следа то наставление, которое суждено нам дать, но кто знает день, когда мы найдем себя среди человечества и кто исчислит те бедствия, которые мы испытываем до свершения наших судеб»<sup>2</sup>.

Резко отрицательное отношение Чаадаева к России, с такой силой выраженное в «Первом письме», позднее смягчилось. Революция 1830 г. во Франции заставила его в определенной степени отказаться от идеализации Запада. В 1835 г. (за год до публикации «Первого письма») в письме к А.И. Тургеневу он писал: «Россия, если только она уразумеет свое призвание, должна принять на себя инициативу проведения всех

<sup>1</sup> Чаадаев П.Я. Сочинения. М., 1989. С. 18.

Именно эти идеи Чаадаева легли в основу концепции западников.

<sup>2</sup> Там же, с. 21— 22.

600

великодушных мыслей, ибо она не имеет привязанностей, страстей, идей и интересов Европы... Россия слишком величественна, чтобы проводить национальную политику; ...ее дело в мире есть политика рода человеческого; ...провидение создало нас слишком сильными, чтобы быть эгоистами, ибо оно поставило нас вне интересов национальностей и поручило нам интересы человечества»<sup>1</sup>. Аналогичные мысли развиваются им и в «Апологии сумасшедшего», где он приходит к выводу о том, что бесплодность исторического

прошлого России является в определенном смысле благом, так как тем самым Россия обладает свободой духа для выполнения великих задач грядущего<sup>2</sup>.

Обращаясь к вопросу о форме правления, Чаадаев отмечал, что она в каждой стране во многом зависит от географических факторов. Так, о России он писал: «Мы геологический продукт обширных пространств, куда забросила нас неведомая центробежная сила». Из ряда его высказываний можно сделать вывод, что наилучшей формой правления для России он считал монархию («всей нашей цивилизацией, всем, что мы есть, мы обязаны нашим монархам»). Но в то же время он осуждал тиранию: «тираническое правление развращает ум народа». Он был ярким противником крепостничества, называя его «отвратительным злоупотреблением самодержавной власти в самом зловредном для народа ее проявлении». Но единственно допустимой для него формой борьбы против тирании и крепостничества были реформы. «Поколение, к которому я принадлежу, — писал он, — мечтало о реформах, о системах управления подобных европейским..., но я счастлив тем, что только разделял эти мысли, не пытаясь, как они *[декабристы]*, осуществить их преступными путями».

Чаадаев был современником европейских революций 1830—1840-х гг. О них он отзывался, как о впадении человечества в варварство и анархию, ведущему к господству посредственностей.

Во времена Чаадаева получили широкое распространение социалистические идеалы. Эти воззрения были чужды Чаадаеву, но среди его заметок можно найти загадочную фразу, над которой до сих пор ломают головы исследователи: «Социализм победит не потому, что он прав, а потому, что не правы его противники».

*Судьба учения.* Идеи Чаадаева оказали значительное влияние на все последующее развитие русской философии XIX в. (см. схему 195). Но прежде всего они вызвали полемику между западниками и славянофилами о судьбе России. Причем, как ни парадоксально, и те и другие обоснование своих центральных положений черпали у Чаадаева.

<sup>1</sup> Чаадаев П.Я. Сочинения. М., 1989. С. 377.

<sup>2</sup> Эта идея Чаадаева повлияла на формирование концепции славянофилов.

## 23.2. Славянофилы и западники

Западники и славянофилы — две ведущие противоборствующие силы в идеологии и философии России в середине XIX в.

Основное расхождение в их взглядах касалось судьбы России. Западники считали, что существует единый общечеловеческий путь развития, при этом западные народы здесь опередили все остальные. Россия идет по тому же пути, но несколько отстает. Поэтому Россия должна учиться у Запада. Славянофилы же полагали, что у России свой собственный путь развития, связанный, в частности, с влиянием православия на русский народ.

**Таблица 121. Западники и славянофилы**

<i>Вопросы полемики</i>	<i>Западники</i>	<i>Славянофилы</i>
Философские предпосылки	идеализм Шеллинга и Гегеля	восточная (православная) патристика
Концепция мирового развития	существует единый общечеловеческий путь развития; (концепция глобального развития культуры)	у разных народов возможны различные пути развития; (концепция локальных культур)
Исторический путь России	Россия идет по тому же пути, что и Запад, но несколько отстает	у России свой особый путь развития, отличный от западного
Отношение к петровским преобразованиям	положительное: они ускорили общее развитие России	отрицательное: они «столкнули» Россию с ее собственного пути развития в сторону западного пути
Отношение к религии и церкви	в целом равнодушное	позитивное
Отношение к православию	критическое	положительное: видели в нем основу духовной и социальной жизни

Отношение к крепостному праву	негативное: избавиться от него можно, идя по пути просвещения и нравственного совершенствования дворян	негативное: избавиться от него можно благодаря освобождению крестьян «сверху», т.е. царской властью
-------------------------------	--	---

602

### Славянофилы

К числу виднейших славянофилов относились Алексей Степанович Хомяков (1804—1869), Иван Васильевич Киреевский (1806—1856), Константин Сергеевич Аксаков (1817—1860), Юрий Федорович Самарин (1819—1876).

**Философские воззрения.** По своим философским взглядам славянофилы были идеалистами-мистиками, сторонниками примирения религии и философии, разума и веры — но на базе христианско-православных воззрений. Соответственно, высшей формой познания они считали Откровение. Поэтому некоторые из них для подтверждения своих взглядов обращались к философии Шеллинга (особенно последнего этапа — см. табл. 81) и выступали с критикой философии Гегеля. Важное место в их творчестве заняла и критика позитивизма — за его бездуховность и атеизм.

**Социально-политические воззрения.** Славянофилы критиковали отдельные стороны общественно-политической жизни России, высказывались за свободу слова и гласный суд, за освобождение крестьян «сверху» (с выкупом и небольшим наделом земли) и т.д. Но при этом они считали самодержавие исконной формой правления в России и наиболее подходящей для нее.

Для славянофилов характерна была идеализация исторического прошлого России (и в частности, допетровской Руси). Они полагали, что русская культура и политическая жизнь развиваются по собственному пути, отличному от западного. Особенность исторического пути России они связывали со спецификой «русского характера» (включающего в себя религиозность и аскетизм, смирение и покорность царю) и влиянием православия, основанного на учении восточных отцов церкви. Поэтому в своих работах они много внимания уделяли проблемам религии.

Они видели историческую миссию России в том, чтобы оздоровить Запад духом православия и русских общественных идеалов, помочь Европе в разрешении ее внутренних и внешних политических проблем<sup>1</sup> в соответствии с христианскими принципами, т.е. мирным путем, без всяких революций.

<sup>1</sup> В XIX в. явными стали ужасы капиталистического развития (16-часовой рабочий день, тяжелые условия труда, эксплуатация детского труда, низкая заработная плата и т.д.). Все это привело к восстаниям и революциям (в частности, к революции 1848 г.). Именно поэтому многие русские мыслители, хорошо знакомые с положением дел на Западе, не хотели для России такого пути развития.

603

### Западники

К числу виднейших западников можно отнести того же П.Я. Чаадаева, а также Николая Владимировича Станкевича (1813—1840) и Тимофея Николаевича Грановского (1813—1855). Кроме того, идеи западников в определенном смысле нашли свое выражение в творчестве Виссариона Григорьевича Белинского (1811—1848) и, с определенными оговорками, Александра Ивановича Герцена (1812—1870).

В развитии русской философии XIX в. большую роль сыграл литературно-философский кружок, созданный Станкевичем в 1832 г. («кружок Станкевича») еще в бытность его студентом. Кружок просуществовал до 1837 г.<sup>1</sup> В разное время в него входили Аксаков, Бакунин, Белинский и др. Основное внимание в этом кружке уделялось изучению немецкой классической философии.

Полагая, что Россия отстает от западноевропейских народов на общем для всего человечества пути развития, западники считали, что России необходимо усвоить европейскую науку и плоды просвещения, и в первую очередь западную философию, которая указывает человеку как цель жизни, так и путь к достижению этой цели. При этом Чаадаеву, Станкевичу, Грановскому и Белинскому в его молодые годы был ближе объективный идеализм Шеллинга и Гегеля, а Белинскому в зрелые годы и Герцену — материализм Фейербаха.

Западники мало интересовались религией и по ряду вопросов критиковали русскую православную церковь. Все они высоко ценили политическую свободу, но при этом Чаадаев, Станкевич и Грановский были противниками революционных преобразований, и надежду на «смягчение нравов», отмену крепостного права, улучшение социальной жизни они связывали с распространением просвещения и реформами.

Белинский и Герцен считали, что преобразование социальной действительности должно идти революционным путем. Им были близки идеи утопического социализма, а Герцен в последние годы своей жизни развивал еще особую форму социализма — «крестьянского» (см. с. 604). Оба они оказали большое влияние на развитие революционных идей в России: Белинский — прежде всего своими статьями в журналах «Отечественные записки» и «Современник», а Герцен — деятельностью «Вольной русской типографии» в Лондоне.

<sup>1</sup> До отъезда Станкевича за границу для лечения.

604



## Герцен А.И.

**Биографические сведения.** Александр Иванович Герцен (1812—1870)— писатель, революционер и философ. Незаконный сын богатого русского помещика И.Я. Яковлева<sup>1</sup>, он рано осознал несправедливость этой жизни и, в частности, крепостного права. Уже в 14-летнем возрасте после казни декабристов вместе со своим другом Н.П. Огаревым поклялся отомстить за казенных и вести борьбу с царизмом. В 1829—1833 гг. учился на физико-математическом отделении Московского университета, где познакомился с учениями социалистов. Вокруг Герцена и Огарева образовался кружок революционно настроенных студентов. В 1834 г. Герцен вместе с Огаревым был арестован и отправлен в ссылку<sup>2</sup>, в 1840 г. вернулся в Москву, затем переехал в Петербург, в 1841 г. — новая ссылка (в Новгород). В 1842—1847 гг. жил и работал в Москве, где написал целый ряд острых публицистических статей, художественных и философских произведений. В это время он сблизился с западниками, особенно с Белинским и Грановским, участвовал в спорах со славянофилами.

В 1847 г. уехал за границу, где решил остаться для борьбы с царским правительством с помощью «вольного» слова. В 1853 г. в Лондоне основал «Вольную русскую типографию», в которой в 1855—1869 гг. издавал обозрение «Полярная звезда», а в 1857—1867 гг. в сотрудничестве с Огаревым — политическую газету «Колокол», сыгравшую огромную роль в развитии революционных идей в России. В начале 1860-х гг. участвовал в создании революционной организации «Земля и воля».

**Основные труды.** «Дилетантизм в науке» (1843); «Письма об изучении природы» (1844—1846); «С того берега» (1848—1849); «Опыт бесед с молодыми людьми» (1858).

**Философские воззрения.** *Воззрения на природу и историю.* Философские воззрения Герцена на природу могут быть охарактеризованы как материализм с элементами диалектики. Познакомившись с учением Гегеля (еще в период первой ссылки), Герцен попытался «прочитать» Гегеля с материалистических позиций. Высоко оценивая гегелевскую диалектику как «алгебру революции», как философское обоснование необходимости революционного преобразования жизни, он критиковал Гегеля за идеализм, за то, что мысль или идея ставится над природой и историей.

<sup>1</sup> Матерью А.И. Герцена была немецкая простолюдника Луиза Гааг, увезенная Яковлевым из Штутгарта; прожив с Луизой до конца своей жизни, он так и не женился на ней.

<sup>2</sup> Сначала в Пермь, Вятку, затем во Владимир.

605

Герцен считал, что философия призвана играть роль гармонизирующего начала жизни, но это возможно только в том случае, если она опирается на данные естествознания. В свою очередь, естественные науки, если не хотят оставаться набором разрозненных фактов, должны опираться на философию как свою методологическую и мировоззренческую основу.

Вслед за Гегелем историю философии Герцен рассматривал как закономерный процесс, но в отличие от Гегеля не считал этот процесс подготовкой к появлению гегелевской философии.

**Социально-политические воззрения.** В молодости Герцен по своим социально-политическим воззрениям был близок к западникам, считая, что Россия идет по тому же общему пути развития, что и Европа. Но в годы эмиграции близкое знакомство с реальным положением дел на Западе, с ужасами капиталистического пути развития изменило его точку зрения. Особое влияние на него оказало при этом поражение революции в Европе 1848 г. Герцен пришел к выводу, что для России не обязателен капиталистический путь развития, да и не имеет смысла преодолевать все трудности этого пути для того, чтобы прийти к тем уродливым формам общественной жизни, которые воцарились на Западе.

Он считал, что Россия может миновать эти трудности и прямо прийти к социализму — благодаря тому, что в России в народном быту сохранилось больше черт, соответствующих социалистическим идеалам, чем в Европе. И самое главное, в России сохранилась крестьянская община и, соответственно, общинное землевладение. Если устранить государственный гнет над ней и помещичье землевладение, община получит свободное развитие, ведущее к справедливому устройству жизни, воплощающему социалистические идеалы («**крестьянский социализм**»). В таком переустройстве русской жизни важную роль может сыграть социалистическая идеология, получившая глубокую философскую разработку у мыслителей Запада.

Герцен допускал, что социалистические преобразования могут раньше произойти на Западе, и только вслед за этим и под их влиянием — в России. Но все-таки наиболее вероятным полагал, что они сначала произойдут в России.

**Судьба учения.** Революционная деятельность и социально-политическое учение Герцена оказали значительное влияние на воззрения всей русской интеллигенции второй половины XIX — начала XX вв. и особенно на формирование всех русских революционеров, даже тех, кто не принял его концепцию «крестьянского социализма».

606

### Схема 194. Герцен: истоки и влияние

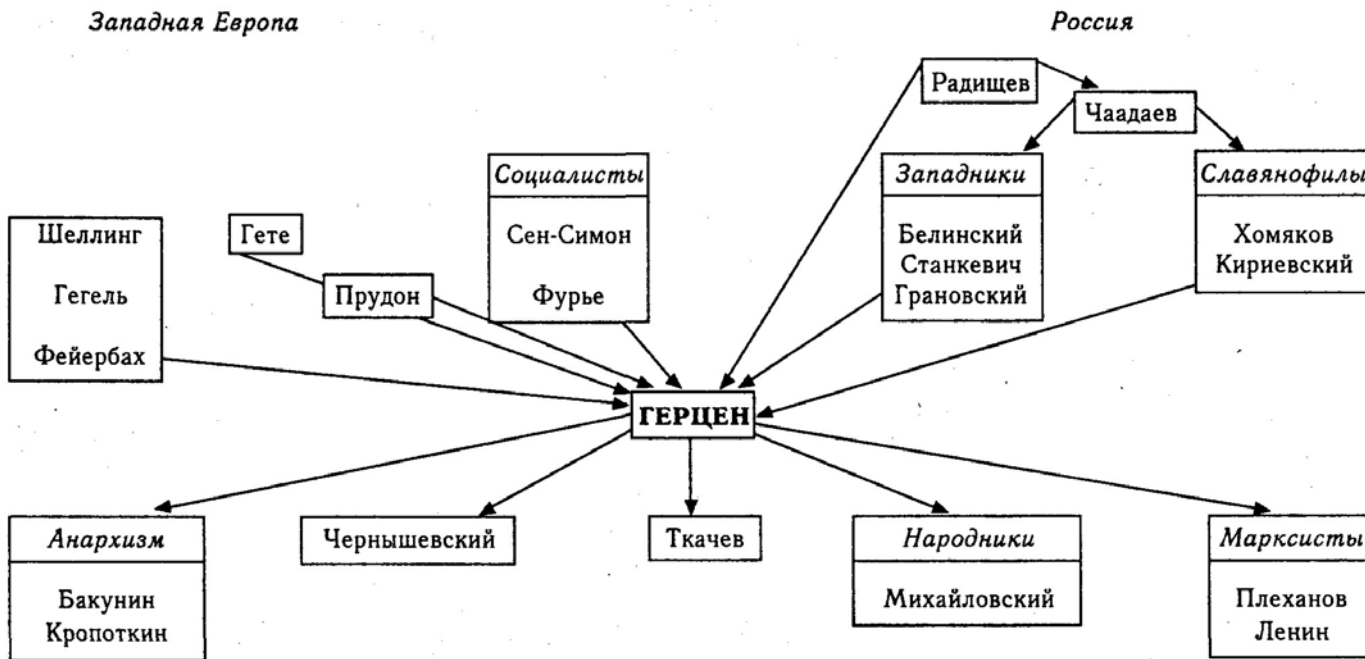

## Глава 24. РУССКАЯ ФИЛОСОФИЯ ВТОРОЙ ПОЛОВИНЫ XIX В.

Во второй половине XIX в. сложился целый ряд самостоятельных и борющихся друг с другом философских и социально-политических течений. Условно их можно поделить на материалистические (или близкие к материализму) и идеалистические. При этом материалистические учения были непосредственно связаны с революционной теорией и практикой и в целом ближе к западникам, тогда как сторонники идеалистических учений в основном были сторонниками реформ, противниками революционного преобразования жизни, и большинство их было ближе к славянофилам.

К числу наиболее значительных *материалистических течений* могут быть отнесены: **материализм** (Н.Г. Чернышевский<sup>1</sup>, Н.А. Добролюбов, П.И. Писарев) и **естественнонаучный материализм** (Н.А. Умов, И.И. Мечников, Д.И. Менделеев); **позитивизм** (П.Л. Лавров, В.В. Лесевич); а к числу наиболее значительных (в философском плане) революционных социально-политических учений — **анархизм** (М.А. Бакунин, П.А. Кропоткин); народничество (существовавшее в различных вариантах, в философском смысле здесь наиболее интересны работы Н.К. Михайловского); в конце века зарождается *русский-марксизм* (Г.В. Плеханов).

Однако наиболее оригинальной и своеобразной является русская *идеалистическая философия* данного периода. Здесь необходимо выделить философские идеи русских писателей, и прежде всего Ф.М. Достоевского и Л.Н. Толстова; философско-культурологическую

<sup>1</sup> Учение Чернышевского было близко к диалектическому материализму, хотя Чернышевский и не был знаком с работами К. Маркса и Ф. Энгельса.

### Схема 195. Русская философия XIX в.

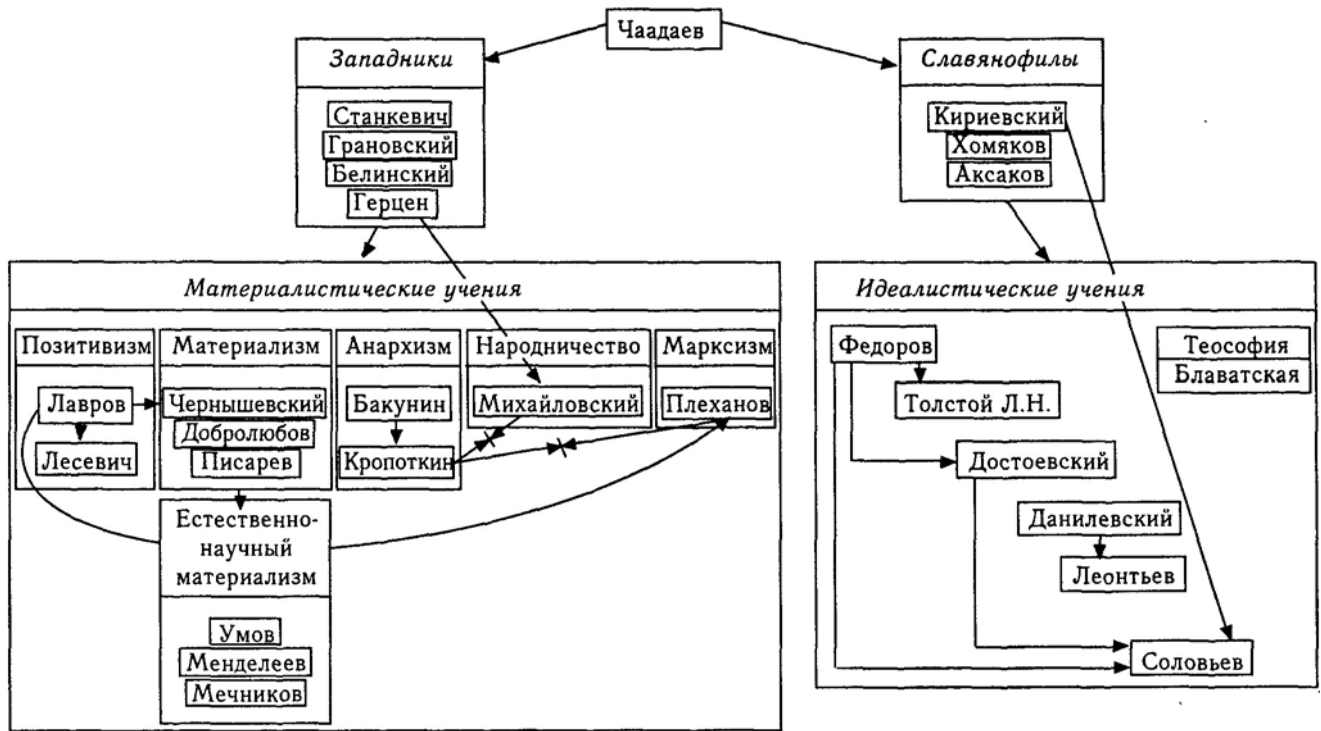

609

концепцию Н.Я. Данилевского, изложенную им в книге «Россия и Европа»; концепцию «византизма» К.Н. Леонтьева,

учение «общего дела» Н.Ф. Федорова, заложившее основы «русского космизма». Нельзя не упомянуть и о русском неокантианстве — Л.М. Лопатин, А.И. Введенский и др.

В этот же период шло формирование мистического учения Е.П. Блаватской, получившего название «теософия» и базирующегося непосредственно на восточной (индийско-тибетской) философии. Оно сформировалось во время пребывания Блаватской на Востоке, а затем (с 1870-х гг.) в США и Европе, поэтому его трудно отнести собственно к русской философии (хотя оно и получило широкое распространение в России в начале XX в.).

Вершиной русской идеалистической философии XIX в. является «философия всеединства» В.С. Соловьева, оказавшая громадное влияние на всю русскую идеалистическую философию XX в. и культуру «серебряного века» (1900—1917).

## 24.1. Материалистические и революционные учения

### Чернышевский Н.Г.

Биографические сведения. Николай Гаврилович Чернышевский (1828—1889) — публицист, литературный критик, философ. Родился в г. Саратове в семье священника, учился сначала в духовной семинарии, а затем на историко-филологическом отделении Санкт-Петербургского университета (1846—1850). В 1851—1853 гг. работал учителем в саратовской гимназии, в 1853 г. переехал в Петербург. В 1855 г. Чернышевский защитил магистерскую диссертацию, в которой развивал материалистическую эстетику. С 1853 г. сотрудничал в журнале «Отечественные записки», а затем в журнале «Современник», который вскоре возглавил.

С середины 1850-х гг. Чернышевский стал лидером российского революционно-демократического движения. Он активно выступал с пропагандой материализма и атеизма, за отмену крепостного права и т.п. После реформы по отмене крепостного права в 1861 г. он неоднократно критиковал ее грабительский характер и призывал к народной революции, под его влиянием была создана подпольная революционная организация «Земля и воля».

В 1862 г. Чернышевский был арестован и заключен в Петропавловскую крепость, а в 1864 г. приговорен к семи годам каторжных работ и бессрочному поселению в Сибири. В 1883 г. его перевели из Сибири в Астрахань<sup>1</sup>, за несколько месяцев до смерти ему разрешили вернуться в Саратов.

**Основные труды.** «Эстетическое отношение искусства к действительности» (1855); «Антропологический принцип в философии» (1860); роман «Что делать?» (1863); «Характер человеческого знания» (1885).

**Философские воззрения. Материализм.** На формирование философских воззрений Чернышевского особенно большое влияние оказали диалектика Гегеля и материализм Фейербаха. Как и Маркс, он пришел к выводу о необходимости переработки гегелевской идеалистической диалектики в материалистическом духе. Природа существует сама по себе, она никем не сотворена, материальна и находится в состоянии

610

Астрахань<sup>1</sup>, за несколько месяцев до смерти ему разрешили вернуться в Саратов.

**Основные труды.** «Эстетическое отношение искусства к действительности» (1855); «Антропологический принцип в философии» (1860); роман «Что делать?» (1863); «Характер человеческого знания» (1885).

**Философские воззрения. Материализм.** На формирование философских воззрений Чернышевского особенно большое влияние оказали диалектика Гегеля и материализм Фейербаха. Как и Маркс, он пришел к выводу о необходимости переработки гегелевской идеалистической диалектики в материалистическом духе. Природа существует сама по себе, она никем не сотворена, материальна и находится в состоянии

непрерывного движения и развития. Материя неуничтожима, она только переходит из одной формы в другую. Человек — материальное существо, у него нет никакой души, сознание — это свойство, развившееся у материи.

**Социально-политические воззрения.** В учении об обществе Чернышевский находился под сильным влиянием антропологического материализма Фейербаха. Общество он понимал как совокупность индивидов, и потому законы функционирования общества считал производными от законов частной жизни людей. Наилучшей формой общественного устройства он считал социализм: поскольку большинство людей — это трудящиеся, то общественный интерес состоит в реализации интересов именно их.

Он полагал, что Россия может прийти к социализму, минуя капиталистический путь развития, поскольку в стране сохранилась крестьянская община, которая может послужить основой для устройства общественной жизни без частной собственности и эксплуатации человека человеком. Но такой переход возможен только в том случае, если у России будут передовые соседи, т.е. страны, уже пришедшие к социализму. Если же это условие не реализуется, то в России возможна только демократическая, но не социалистическая революция.

**Этика.** Этические воззрения Чернышевского могут быть охарактеризованы как «разумный эгоизм»<sup>2</sup>: любой человек в своей жизни стремится прежде всего к своему личному счастью, но, будучи существом

<sup>1</sup> Этот перевод был осуществлен в результате переговоров правительства с народолюбцами, условием которых был отказ народолюбцев от террористических актов на коронации царя Александра III.

<sup>2</sup> Учение о «разумном эгоизме» зародилось еще в античности, но особо широкое распространение оно получило в эпоху Просвещения (наиболее подробно оно разрабатывалось Гельвецием), последовательно развивалось оно и Фейербахом.

611

разумным, он понимает, что при этом необходимо учитывать интересы других людей («одинокое счастья нет»). Поэтому он может и должен стремиться к совершению поступков, которые идут на пользу не только себе самому, но и всему обществу.

**Эстетика.** Чернышевский видел предназначение искусства в служении обществу и выступил с критикой популярной в то время теории «искусства для искусства». Он считал, что искусство, как и любая другая форма человеческой деятельности, вызывается к жизни потребностями людей и непосредственно связано с историческими условиями жизни. Задача художника состоит в правильном отражении жизни, в том, чтобы побудить у зрителя, читателя, слушателя и т.п. стремление переустроить жизнь на разумных, справедливых и гуманных началах.

**Судьба учения.** Идеи Чернышевского оказали значительное влияние прежде всего на Писарева и Добролюбова, а также на всех русских революционеров второй половины XIX в.

## 24.2. Анархизм

Термин «анархизм», происходящий от греч. «безначалие», «безвластие», стал в середине XIX в. обозначать идейное течение, в котором главной причиной социального неравенства, несправедливости, эксплуатации человека человеком и т.п. считалось государство — независимо от типа государства и формы правления. К сторонникам анархизма причисляли себя различные европейские мыслители, такие как П.Ж. Прудон, М. Штирнер и др. Однако крупнейшими теоретиками анархизма и его безусловными лидерами стали русские мыслители **М.А. Бакунин** и **П.А. Кропоткин**.

**Таблица 122. Анархизм и марксизм о государстве**

<i>Проблемы</i>	<i>Анархизм</i>	<i>Марксизм</i>
Сущность государства	государство — это аппарат насилия, орудие угнетения народа	государство — это аппарат насилия, орудие господствующих классов для угнетения эксплуатируемых
Возникновение государства	государство существует не вечно: оно возникает на определенной стадии развития общества	государство существует не вечно, оно рождается с возникновением классов и антагонистических формаций (рабовладельческой, феодальной и капиталистической)

612

### Окончание таблицы 122

<i>Проблемы</i>	<i>Анархизм</i>	<i>Марксизм</i>
-----------------	-----------------	-----------------

Исчезновение государства	на высшей стадии развития государство более не нужно, так как люди заинтересованы во взаимопомощи	на низшей стадии коммунистической формации — при социализме — государство сохраняется, изменив свою сущность, но оно исчезнет при коммунизме
Способ ликвидации государства	насильственное уничтожение	по мере построения коммунизма государство отомрет — его функции постепенно перейдут к органам самоуправления
Предпосылки исчезновения государства	понимание исторически преходящего характера государства и его негативной сущности	достижение высокого уровня производительных сил и установление коммунистических производственных отношений

### Бакунин М.А.

**Биографические сведения.** Михаил Александрович Бакунин (1814—1876) — публицист, философ и революционер. Родился в семье помещика, в 1828—1832 гг. учился в артиллерийской школе, а закончив ее, стал офицером и служил в армии (1832—1834), но уже в 1835 г. вышел в отставку. В это время он сблизился с Белинским, вошел в кружок Станкевича и начал активно изучать немецкую классическую философию (Канта, Фихте, Гегеля), отдавая предпочтение Гегелю. В 1840 г. уехал учиться в Берлин, где подружился с лево-гегельянами. В философии Гегеля он нашел философскую базу для трактовки разрушения как необходимого момента в процессе бесконечного развития — таким образом, разрушение в его представлении оказалось творческой силой. Из Германии он переехал в Бельгию, а затем во Францию, где познакомился и сблизился с Прудоном, Марксом и Энгельсом, включился в революционную борьбу. Бакунин непосредственно участвовал в революции 1848—1849 гг., сражаясь на баррикадах Праги и Дрездена, был арестован в 1849 г. и дважды судим (в Саксонии и Австрии); приговорен к смертной казни, замененной на тюремное заключение. В 1851 г. его выдали русскому правительству, и с 1851 по 1857 г. отбывал тюремное заключение в Петропавловской крепости, в 1857 г. был сослан в Сибирь на поселение (Томск, Иркутск). В 1861 г. он бежал, и через Японию и США ему удалось добраться до Англии, затем переехал жить в Италию и Швейцарию, активно участвуя в революционной деятельности, некоторое время сотрудничал в «Колоколе» Герцена.

613

В зрелый период жизни Бакунин по своим философским воззрениям стал материалистом и анархистом. Его анархические убеждения сложились в цельное мировоззрение к середине 1860-х гг. В 1861 г. он вступил в I Интернационал (Международное товарищество рабочих), где начал борьбу против Маркса. В 1868 г. создал свою собственную организацию — тайный «Международный альянс социалистической демократии». Когда об этом стало известно, в 1872 г. его исключили из I Интернационала за раскольническую деятельность. Бакунин активно участвовал в восстаниях в Лионе в 1870 г. и в Болонье в 1874 г., активно поддерживал Парижскую коммуну.

**Основные труды.** «Федерализм, социализм и антитеологизм» (1867); «Государственность и анархия» (1873), «Бог и государство» (1882).

**Философские воззрения.** Философские взгляды Бакунина прошли сложную эволюцию от гегелевского идеализма к материализму и атеизму, на основе которых, как он полагал, только и возможно интеллектуальное освобождение личности. Он резко критиковал церковь как служанку государства угнетателей, а понятие Бога считал «мертвой абстракцией» и «абсолютной пустотой».

**Социально-политические воззрения.** В человеческой истории Бакунин выделял три основных элемента как существенные условия социального развития: «1) человеческая животность, 2) мысль и 3) бунт. Первому соответствует собственно социальная и частная экономия, второму — наука; третьему — свобода»<sup>1</sup>.

Так же как Гегель и Маркс, Бакунин считал государство способом организации общества на определенном этапе его развития. Общество и государство не тождественны: общество существует всегда, а государство — нет. В отличие от Гегеля и в согласии с Марксом Бакунин понимал государство как аппарат насилия и угнетения; государство — это зло, но зло исторически оправданное и преходящее. Но если марксизм говорит о постепенном отмирании государства по мере развития социализма, то Бакунин требовал уничтожения государства, революционной борьбы против любой государственной власти.

Государственная власть не нужна, поскольку люди и так заинтересованы в том, чтобы помогать друг другу. Поэтому в обществе должно царить самоуправление, отдельные индивиды и народы должны объединяться в единый добровольный союз на основе принципов свободы, равенства, братства и справедливости.

<sup>1</sup> Бакунины. А. Бог и свобода // Встань, человек! М.: Советская Россия, 1986. С. 320.

614

Социальное освобождение личности возможно только благодаря ликвидации государства и связанных с ним властных структур (армии, полиции, судов), а также отмене наследственной собственности, передаче земли

общинам крестьян, фабрик — ассоциациям рабочих, ликвидации брака и семьи, совместному воспитанию детей и т.д.

Своеобразно и отношение Бакунина к социализму, идеи которого были широко распространены в это время. Он считал, что свобода без социализма — это несправедливость, а социализм без свободы — это рабство. По крайней мере, эта идея Бакунина нашла свое подтверждение в российской истории.

**Судьба учения.** Идеи Бакунина нашли свое практическое применение в деятельности революционеров-анархистов, а теоретическое развитие они получили в работах Кропоткина.

### Кропоткин П.А

**Биографические сведения.** Петр Алексеевич Кропоткин (1842—1921) — русский политический мыслитель, философ, революционер, теоретик и пропагандист анархизма. Он принадлежал к старинному княжескому роду (Рюриковичей). В 1857 г. поступил в Пажеский корпус, где быстро стал одним из лучших воспитанников. В 1861 г. он, как лучший ученик и согласно уставу корпуса, был произведен в фельдфебели и стал камер-пажом Александра II. После окончания корпуса в 1862 г. перед ним открылась блестящая карьера: он мог выбрать в качестве места службы любой из столичных гвардейских полков, но Кропоткин уехал в Сибирь, в Амурское казачье войско, где стал чиновником по особым поручениям при генерал-губернаторе края М.С. Корсакове в Иркутске. Еще при предшественнике М.С. Корсакова — Н.Н. Муравьеве — там образовалась группа молодых, прогрессивно мыслящих чиновников, усилия которых были направлены на реформы существующих социальных институтов и учреждений. Кропоткин активно включился в эту работу: в 1863 г. он составил проект изменения системы ссылок и тюрем, проект реформы по развитию местного самоуправления и т.п. Кроме того, он совершил ряд путешествий по Амурскому краю и Маньчжурии, первым в России составив географическое описание этих мест.

В 1867 г. Кропоткин вышел в отставку, возвратился в Петербург и поступил в университет на физико-математический факультет. В это же время он продолжал заниматься исследовательской работой в области географии, где добился больших успехов; в 1868 г. он был избран членом географического общества, а вскоре стал секретарем Отделения физической географии.

615

В начале 1870-х гг. Кропоткин отправился в путешествие по Европе, где познакомился со взглядами Бакунина и работой I Интернационала. Вернувшись в Россию, он включился в деятельность подпольного революционного движения, примкнув к группе «чайковцев». В 1874 г. был арестован и заключен в Петропавловскую крепость. Через два года ему удалось бежать (из Николаевского военного госпиталя) и скрыться за границей, где он провел более 40 лет. Там Кропоткин активно участвовал в европейском и русском революционном движении: написал свои основные анархистские сочинения, выступал перед рабочими, вел активную переписку с русскими революционерами. После смерти Бакунина Кропоткин стал общепризнанным лидером международного движения анархизма. Революционная деятельность опять привела к аресту — на этот раз он оказался во французской тюрьме Клерво, осужденный на 5 лет. После освобождения он поселился в Англии.

В годы эмиграции Кропоткин занимался не только революционной борьбой, но также продолжал активную научную деятельность: он писал статьи для «Британской энциклопедии» (около 200 статей), «Географического журнала» и т.п., участвовал в работе Лондонского географического общества, и в 1893 г. был избран членом Британской научной ассоциации.

После Февральской революции 1917 г. в России он вернулся на родину, где оказался свидетелем Октябрьской революции и Гражданской войны. Кропоткин неоднократно встречался с лидерами большевизма, в том числе и Лениным; кроме того, Кропоткин написал целый ряд писем, обращенных к Ленину, где предупреждал об опасностях всеобщей бюрократизации, говорил о необходимости развития кооперации и гибких способов регулирования экономической жизни общества и т.п.

**Основные труды.** «Хлеб и воля» (1892); «Анархизм. Его философия и его идеал» (1900); «Государство, его роль в истории» (1904); «Анархия и ее философия» (1905); «Нравственные начала анархизма» (1906); «Коммунизм и анархия» (1919); «Речи бунтовщика» (1921); «Современная наука и анархия» (1921).

**Философские воззрения.** Основное внимание Кропоткин уделял социально-политическим проблемам, более всего он известен как теоретик анархизма.

Если Бакунин в своих работах сосредоточился в основном на отрицательных чертах государства, на том, что необходимо разрушить, то Кропоткин пытался осмыслить общий ход человеческой истории, выявить роль государства среди различных форм общественного устрой-

616

ства, сформулировать тот позитивный идеал, к реализации которого устремлено человечество.

Социально-политические взгляды Кропоткина испытали на себе влияние позитивизма и дарвинизма. В соответствии с общим духом позитивизма он стремился применить в социальной сфере «эмпирические методы» естественных наук, рассматривая человеческую историю как результат естественной эволюции общества. Кропоткин сформулировал **«биосоциологический закон взаимной помощи»**, и история человечества понималась у него как смена различных форм этой «взаимной помощи». История человечества не имеет тотального характера: развитие цивилизации неоднократно начиналось в различные времена в разных районах земли. «Египет, Азия, берега Средиземного моря, Центральная Европа поочередно пребывали очагами исторического развития. И каждый раз развитие начиналось с первобытного племени,

затем переходило к сельской общине, затем наступил период вольных городов и, наконец, период государства, во время которого все замирало<sup>1</sup>. На каждом таком этапе действовала тенденция к застою. Отсюда — необходимость в социальных революциях, устраняющих помехи в социальном развитии. Высшей формой социального устройства он считал «анархический коммунизм», представляющий собой ассоциацию свободных производственных общин (коммун).

Государство — это исторически преходящая форма общественного устройства. Возникновение государства связано с появлением земельной собственности, и в существовании государства в первую очередь заинтересованы землевладельцы и тесно связанные с ними социальные группы: «Государство, в совокупности, есть общество взаимного страхования, заключенного между землевладельцем, воином, судьей и священником, чтобы обеспечить каждому из них власть над народом и эксплуатацию бедноты». Главную особенность государственного устройства Кропоткин видел в «правительственной централизации», или «пирамидальной организации». На протяжении столетий конкретные формы государственной власти видоизменяются, но сущность государства — поддержание эксплуатации одних классов другими — всегда сохраняется.

Государственная организация, с его точки зрения, тесно связана с правом и правосудием, при этом правосудие он характеризует как «узаконенную месть». Право и правосудие также служат поддержа-

<sup>1</sup> Кропоткин П.А. Хлеб и воля. Современная наука и анархия. М., 1990.

617

нию власти господствующих классов, реализуя, таким образом, те же функции, что и государство в целом.

**Судьба учения.** Теоретические идеи Кропоткина частично получили своё практическое воплощение в деятельности революционеров-анархистов как в России, так и в других странах.

### 24.3. Идеалистическая философия второй половины XIX в.

#### Данилевский Н.Я.

**Биографические сведения.** Николай Яковлевич Данилевский (1822—1885)— биолог, культуролог и философ. Родом из дворянской семьи, в 1837—1842 гг. учился в Царскосельском лицее, а в 1843—1847 гг. — на физико-математическом факультете Петербургского университета; получил степень магистра ботаники. Увлечшись идеями социализма, примкнул к петрашевцам, был арестован, отбывал наказание в Петропавловской крепости (100 дней), а затем выслан из Петербурга. Служил чиновником в Вологде и Самаре; участвовал в работе десяти научно-практических экспедиций. В 1864 г. поселился в Крыму, где стал директором Никитского ботанического сада. Поддерживал дружеские отношения со славянофилами (Аксаковым, Страховым) и Л.Н. Толстым.

**Основные труды.** «Россия и Европа» (1869); «Дарвинизм. Критическое исследование» (1885, не окончена).

**Философские воззрения.** По своим философским воззрениям Данилевский был объективным идеалистом.

**Культурология.** В противовес Гегелю Данилевский считал, что нет никакой единой человеческой цивилизации и единого пути развития человечества. Реально существуют лишь различные культурно-исторические типы человечества, т.е. цивилизации (он выделяет тринадцать: египетская, китайская, еврейская, греческая и т.д.), каждая из которых представляет собой особый организм — единство идеальной формы и органической материи. Как и всякий организм, они проходят стадии детства, зрелости, упадка и гибели. Каждая цивилизация самобытна, и, умирая, она не передает другим свои характерные черты и особенности. Каждая цивилизация по-своему выражает и реализует идею человека. И только совокупность этих идей может считаться выражением идеи всечеловечества. Господство в мире одной культуры привело бы к ее деградации, поэтому и всемирная монархия, и всемирная республика одинаково вредны для прогресса.

618

В своей работе Данилевский особое внимание уделял романо-германской и славянской цивилизациям, указывая, что последняя только начинает формироваться. В целом высоко оценивая западноевропейскую культуру (романо-германскую цивилизацию), Данилевский справедливо указывал на ее агрессивность и призывал к созданию Всеславянского союза, который смог бы поддерживать мировое равновесие.

**Критика дарвинизма.** В своей концепции «естественного богословия» Данилевский критиковал дарвинизм и особенно тезис об естественном отборе как движущей силе эволюции. С точки зрения Данилевского, появление органической природы и особенно разумных существ может быть объяснено только деятельностью высшего разума (Бога).

**Судьба учения.** Идеи Данилевского были оценены по достоинству только в XX в. в философии культуры и в культурологии, которая начала формироваться как самостоятельная научная дисциплина. И хотя он во многом предвосхитил идеи Шпенглера, слава «основоположника» культурологии осталась за последним.

#### Леонтьев К.Н.

**Биографические сведения.** Константин Николаевич Леонтьев (1831 —1891) — писатель, социолог, философ. Родом из дворянской семьи; учился в гимназии, затем на медицинском факультете Московского университета (1850—1854), который окончил досрочно, чтобы принять участие в Крымской войне (военным врачом). С 1863 г. был на дипломатической службе. В 1871 г., тяжело заболев, оставил службу и обратился к религии, жил в различных монастырях. В 1880—1887 гг. служил в цензурном комитете, затем окончательно

вышел в отставку и уехал в Оптину пустынь, где в 1891 г. постригся в монахи. Затем решил перейти в Троице-Сергиеву лавру, но по дороге заболел и умер.

**Основные труды.** «Византизм и славянство» (1876); «Как надо понимать сближение с народом?» (1881); «Восток, Россия и славянство» (1885—1886); «Национальная политика как орудие всемирной революции: письма к О.И. Фрудель» (1889).

**Философские воззрения.** Центральная идея Леонтьева состоит в том, что бытие и жизнь есть неравенство, а стремление к равенству — путь к небытию, к смерти: неравенства и разнообразия хочет сам Бог. Чтобы в мире существовало добро и любовь, в нем должно присутствовать зло и страдание, чтобы были свет и красота, необходимо существование тьмы и уродства («чистое добро некрасиво»).

Жизнь в целом и всякое развитие в ней проходит три основных фазы: «первичная простота» — «цветущая сложность» — «вторичное

619

смесительное упрощение». Применяя этот подход к человеческой истории, Леонтьев высшую фазу жизни, т.е. «цветущую сложность», связывал с деспотическими формами правления, а нисходящую, т.е. «вторичное смесительное упрощение», — с демократическими. Демократические общества менее сложны и менее красивы. Сложная общественная структура требует деспотической организации в соответствии с «принципом византизма», т.е. определенной совокупностью принудительных начал. Эти начала по отношению к государству понимаются как самодержавие, к религии — как византийское православное христианство, к этике — как отрешение от стремления к земному благополучию. Принцип византизма подразумевает также существование в обществе неравенства и жесткой иерархии, строгой дисциплины, смирения и послушания. В прогресс надо верить, но сущность прогресса — не в уничтожении неравенства и страдания, а в замене одних их форм на другие.

**Судьба учения.** Идеи Леонтьева оказали значительное влияние на многих русских философов: Соловьева, Бердяева, Ильина и др.

### Достоевский Ф.М.

**Биографические сведения.** Достоевский Федор Михайлович (1821 — 1881 гг.) — великий русский писатель, получивший всемирное признание, публицист, философ.

Родился в семье военного врача; отец Федора Михайловича владел двумя небольшими деревушками, в которых установил очень суровые порядки. В 1839 г. крестьяне, не выдержав самодурства помещика, убили его. Это событие тяжело подействовало на будущего писателя<sup>1</sup>.

В 1838—1843 гг. Достоевский учился в Военно-инженерном училище в Санкт-Петербурге, после окончания которого год проработал в инженерном ведомстве. В 1844 г. он оставил службу и стал профессиональным писателем. В 1845 г. вышел в свет его первый роман «Бедные люди», который сразу принес ему известность и популярность в демократических кругах общества. В это же время он увлекся социалистическими идеями и сблизился с кружком петрашевцев. За распространение «преступного» письма В.Г. Белинского был в 1849 г. арестован и осужден на смертную казнь<sup>2</sup>, которая была заменена четырехлетней каторгой, затем он вынужден был служить в армии рядовым. В 1859 г. Достоевский получил разрешение поселиться в Твери, а затем

<sup>1</sup> После получения сообщения о смерти отца у Достоевского случился первый припадок эпилепсии.

<sup>2</sup> Одновременно с ним были арестованы и осуждены на смертную казнь и остальные петрашевцы, но, уже выведенные на эшафот для расстрела, они все неожиданно получили помилование.

620

и в Петербурге. Свои философские идеи писатель излагал в романах, статьях и выступлениях, а также в дневниковых записях.

**Основные труды.** «Записки из мертвого дома» (1861); «Записки из подполья» (1864); «Преступление и наказание» (1866); «Идиот» (1868); «Подросток» (1871); «Бесы» (1872); «Братья Карамазовы» (1880); «Речь о Пушкине» (1880).

**Философские воззрения.** В годы пребывания на каторге и в армии в сознании Достоевского произошел перелом и он отошел от революционных идей и от «западничества», перейдя на позиции «почвенничества» («Возврат к народному корню, к узанию русской души, к признанию духа народного»). Важнейшим свойством русской души Достоевский считал «всемирную отзывчивость», наличие в качестве национального идеала «идеи всечеловечности».

Особое влияние на мировую культуру и философию оказало мастерское исследование Достоевским «бездны» мятущейся человеческой души с ее противоречиями и страстями, художественный анализ глубин подсознания<sup>1</sup>. Принципиальную особенность человеческого бытия Достоевский видел в противоречивости желаний и страстей, раздирающих душу.

Через все творчество Достоевского красной нитью проходит мучительный вопрос: есть ли Бог? И в целом ряде своих романов он показывает, какое смятение вносит в душу человека отказ от веры в Бога и к каким преступлениям способны прийти атеисты, живущие по принципу: «если Бога нет, то все дозволено». Но при этом Достоевский не занимается морализаторством, и он вовсе не осуждает таких людей. Скорее, он стремится их понять, выявить причины их «отступничества» от веры и следующей отсюда трагедии неверия, греха, преступления. Интересно отметить при этом, что из всех «отступников», ставших героями



романов Достоевского, один только Раскольников («Преступление и наказание») в конце романа обретает веру и возвращается к православной церкви. Нет среди главных героев Достоевского и «стихийных атеистов», для которых вопросы веры вообще не имеют значения. Его главные герои — это как раз те, в душе которых идет бесконечная борьба по этим вопросам (Иван Карамазов, Ставрогин).

Философские воззрения Достоевского можно в целом охарактеризовать как христианский гуманизм, в котором до предела доведена идея ценности каждой человеческой жизни и личности. Общеизвестными стали слова, вложенные Достоевским в уста Ивана Кара-

<sup>1</sup> На это исследование «глубин подсознания» у Достоевского во многом опирался основоположник психоаналитической философии З. Фрейд.

621

мазова о том, что никакая мировая гармония, никакой рай не могут быть оправданы, если они стоят слезинки хотя бы одного замученного ребенка. Спасение человечества он видит в христианских идеалах любви, добра и красоты («красота спасет мир»). Каждая конкретная отдельная личность является абсолютно безусловной и свободной, считал писатель<sup>1</sup>. Но при этом каждый человек неким мистическим образом оказывается связан и с Богом, и со всем человечеством<sup>2</sup> и несет перед ними ответственность за все свои поступки и все происходящее в мире (эта последняя идея станет ведущей в экзистенциализме). *Судьба учения.* Философские идеи Достоевского оказали громадное влияние на последующую философию: на В.С. Соловьева, Л. Шестова, Н. Бердяева, Ф. Ницше, З. Фрейда, экзистенциалистов Сартра и Камю и многих др.

### Толстой Л.Н.

*Биографические сведения.* Лев Николаевич Толстой (1828—1910) — великий русский писатель, получивший всемирное признание, публицист и философ. Родом из дворянской семьи, он унаследовал от отца титул графа. В детстве получил домашнее образование, в 1844—1847 гг. учился в Казанском университете на философском, а затем юридическом факультетах. В 1851 г., не закончив университета, поступил на военную службу, три года служил на Кавказе, в 1854—1855 гг. участвовал в обороне Севастополя. В 1856 г. уехал за границу; вернувшись, занялся хозяйственной деятельностью в своем имении Ясная Поляна и попытался провести там ряд реформ, в частности освободил крестьян от крепостной зависимости. В 1859 г. организовал в Ясной Поляне школу, где сам преподавал.

С середины 1850-х и до середины 1870-х гг. активно занимался литературным трудом, написав и опубликовав ряд романов, которые принесли ему всемирную известность.

В конце 1870-х г. усиливаются его религиозно-этические искания, он углубляется в изучение христианского вероучения, активно интересуется восточной философией (буддизмом, конфуцианством). В это время Толстой написал ряд статей и религиозно-философских трактатов, где выступил с острой критикой недостатков социальной действительности и ряда догматов христианства. В 1901 г. Святейший Синод

<sup>1</sup> Как признавал сам Достоевский, эту идею он взял у Герцена.

<sup>2</sup> Идея мистического единства всех людей нашла свое выражение в православии в «принципе соборности», философское обоснование и разработку она имела в учении Хомякова.

622

отлучил Толстого от церкви. В 1910 г. он тайно ушел из дома<sup>1</sup>, по дороге простудился и умер.

*Основные труды.* Романы «Война и мир» (1869), «Анна Каренина» (1875—1877), «Воскресенье» (1899); статьи и трактаты, которые в царский период не были разрешены в России для печати, но имели широчайшее хождение в рукописях и были известны по заграничным изданиям: «Исповедь» (1881), написанные в 1880-е гг. «Критика догматического богословия»; «В чем моя вера?»; «Царство Божие внутри нас».

*Философские воззрения. Философия истории.* Собственное понимание проблем философии истории (ее движущих сил, законов, роли личности и народных масс в истории, свободы и необходимости и т.п.) наиболее полно воплотилось Толстым в романе «Война и мир». При этом свои идеи он не только вкладывает в уста ряда героев (что обычно для романов), но и часто излагает их «от автора» — в отдельных главах, являющихся философскими вкраплениями в общий ход сюжетного повествования. В определенном смысле весь материал романа служит иллюстрацией этих идей, примером проявления определенных закономерностей в конкретный исторический период. Толстой постоянно проводит мысль, что движущей и решающей силой исторического развития являются народные массы, а не выдающиеся личности. Важнейшие исторические события происходят не по воле отдельных людей, а скорее в результате «сложения воли» множества участников этих событий<sup>1</sup>.

*Религиозно-этические воззрения.* В 1870—1880-е гг. Толстой пережил глубокий духовный кризис, в результате которого окончательно сложились его религиозно-этические воззрения, известные в мировой культуре как «толстовство». Жизнь высших слоев, живущих не своим трудом, Толстой считал несправедливой, каждый человек должен сам добывать хлеб свой, поэтому оправдана только жизнь трудящихся (и в первую очередь крестьян). Толстой осуждал мир угнетения и эксплуатации, несправедливости и насилия. Эта жизнь должна быть преобразована, но такое преобразование должно быть исключительно мирным.

<sup>1</sup> По одной из версий — он хотел уйти в монастырь или стать странником.

<sup>2</sup> То есть направленность исторических событий есть вектор силы, возникший в результате сложения

множества векторов — воли и желаний всех людей, участвующих в этом событии. Интересно, что в тексте романа «Война и мир» одновременно показывается, как некоторые герои (например, Наполеон) пытаются управлять историческими событиями, пребывая в заблуждении, что они на это способны. Здесь Толстой выступает против модного в его время учения (Карлейль и др.) о том, что история — дело рук выдающихся людей.

623

Насилие порождает в ответ только новое насилие, и потому не является действенным способом борьбы с ним. Тезис о *«непротавлении злу насиллем»*, уходящий корнями в христианское и буддийское верования, занял центральное место в «толстовстве», получив всемирную известность и даже практическое воплощение. «Непротавление злу насиллем» понималось Толстым и его последователями как активное действие, предполагая комплекс мер, нейтрализующих насилие государственной власти, а именно: отказ от участия во всем, что поддерживает государственную власть, т.е. армии, полиции, отказ от уплаты налогов и т.п.

**Судьба учения.** В XX в. в России и ряде зарубежных стран возникли общины толстовцев, некоторые из них просуществовали несколько десятилетий. Учение Толстого о «непротавлении злу насиллем» стало теоретическим фундаментом для стратегии и тактики антиколониальной борьбы политического лидера Индии середины XX в. М. Ганди, причем эта тактика оказалась успешной, принесла Индии свободу и независимость.

## Федоров Н.Ф.

### Биографические сведения:

Николай Федорович Федоров (1829—1903)— выдающийся русский мыслитель, основоположник русского космизма. Он был незаконнорожденным сыном князя П.И. Гагарина и поэтому получил отчество и фамилию своего крестного отца. Детство провел в имении отца, в 1849 г. окончил Тамбовскую гимназию, затем учился в лицее в Одессе (до 1852). В 1854—1868 гг. преподавал историю и географию в уездных училищах, усиленно занимаясь при этом самообразованием. С 1867 г. Федоров жил и работал в Москве, в 1874—1898 гг. — библиотекарь Румянцевского музея<sup>1</sup>, последние годы жизни работал в библиотеке Министерства иностранных дел. Федоров внес большой вклад в развитие музейного и библиотечного дела: первым составил каталог книг Румянцевского музея, выдвинул идею о международном книгообмене и т.д. Он был инициатором создания ряда культурных центров и выставок в провинции.

Федоров — один из плеяды русских философов-подвижников: вел аскетический образ жизни, почти все свое жалованье раздавал нуждающимся, считал грехом владение любой собственностью — даже книгами. Про его ученость ходили легенды: ему приписывалось знание содержания чуть ли ни всех книг Румянцевской библиотеки, в которой

<sup>1</sup> Ныне — Центральная государственная библиотека (в советский период — Библиотека им. В.И. Ленина).

624

были десятки тысяч томов. Последние годы своей жизни посвятил систематизации своего учения, но не успел довести это до конца. Перед смертью передал свой архив ученикам, которые подготовили к изданию 3-томное собрание сочинений учителя, из которого тогда было опубликовано первые два тома (1906—1913). Учение Федорова получило название **«философия общего дела»**, поэтому именно такое название и было дано этим книгам.

Религиозная направленность работ Федорова делала невозможной их публикацию в советский период, поэтому они стали доступны широкому читателю только в 1980-е гг.

### Основные труды.

Собрание сочинений в 4-х томах<sup>1</sup>, изданное в периоде 1995 по 2000 г.

### Философские воззрения.

К главной идее своего учения, которую потом развивал на протяжении всей своей жизни, Федоров пришел уже в 1851 г. Суть ее состоит в том, что в основе эволюционного развития природы, космоса заложено стремление к порождению разума. И в разумных существах (людях) природа достигает осознания самой себя<sup>2</sup>, приходит к самоуправлению. После этого одной из основных задач становится восстановление всего того, что ранее было разрушено из-за прежней слепоты и неразумности. Это восстановление разрушенного и сознательная регуляция дальнейших природных процессов, а значит, и целенаправленное преобразование космоса есть задача, стоящая перед человечеством, то *«общее дело»*, которое оно призвано совершить<sup>3</sup>.

В увеличении власти человека над природой важнейшую роль играет развитие науки и техники. И вторая половина XIX в. давала множество подтверждений этому сциентистскому умонастроению. Особо важными для Федорова были факты, говорящие о возможности человека воздействовать на стихийные силы. Например, его очень обрадовало сообщение из США об экспериментах по использованию артиллерии для борьбы с градом. Эта информация была важна для него еще и потому, что здесь оружие войны и разрушения использовалось в мирных целях.

<sup>1</sup> При жизни Федоров опубликовал лишь несколько статей, данное собрание сочинений представляет собой в основном систематизацию его заметок и конспектов с комментариями его учеников.

<sup>2</sup> Эта идея Федорова близка соответствующей идее Гегеля — не известно, был ли Федоров в это время знаком с работами Гегеля, но скорее здесь можно говорить об обращении как Гегеля, так и Федорова к общим

источникам — христианской философии раннего периода (гностицизму, патристике).

<sup>3</sup> В этом подход Федорова принципиально отличен от гегелевского, так как у Гегеля Абсолютная идея после постижения своей сущности более никаких задач не решает, и ее развитие прекращается.

625

Но Федоров — религиозный мыслитель: для него природа, мир, человек — это творения Божьи. Именно Бог вложил в природу законы эволюционного развития, приводящие к появлению разумных существ<sup>1</sup>, именно поэтому можно говорить, что Бог создал человека по своему образу и подобию. И у Федорова эта идея получает еще одну новую интерпретацию: Бог действует в мире в первую очередь через человека<sup>2</sup>, именно поэтому задачей человека становится творчество. Например, в сфере искусства это означает переход от подражания природе — «искусства подобий» — к «творчеству жизни» («теургическая эстетика»).

Центральной мыслью учения Федорова является следующая. Если в христианском вероучении именно Бог является творцом рая, будет осуществлять воскресение умерших и т.п., то, по Федорову, решение всех этих проблем выпадает человеку.

Двигаясь по своему пути развития, человек приходит не только ко все большей власти над силами природы, но и к переустройству человеческого организма. Главное зло по отношению к человеку, совершаемое слепой природой, Федоров видел в смерти, и одна из важнейших задач состоит в победе над ней. Причем речь шла здесь не только о достижении бессмертия ныне живущими, но и о «*воскрешении отцов*», т.е. уже умерших людей. Для этого, как считал Федоров, необходимо будет каким-то образом собрать все те атомы и молекулы, из которых состояли эти тела. С другой стороны, воскрешение мыслилось им как восстановление предков по той наследственной информации, которую человек передал своим потомкам: сын воскрешает отца как бы «из себя», отец — своего отца и т.д. вплоть до первочеловека.

Апокалипсическое<sup>3</sup> завершение человеческой истории Федоров считал всего лишь одним из возможных вариантов, причем худшим, но его может избежать просветленное человечество. Федорова не устраивает и утвердившаяся в христианстве идея личного спасения (т.е. обретения рая отдельными индивидами), и он настаивает на необходимости всеобщего спасения<sup>4</sup>. При этом Царство Небесное должно быть заложено на земле благодаря разумной деятельности людей.

<sup>1</sup> По сути дела здесь имеет место своеобразный вариант деизма, обогащенного эволюционной теорией Дарвина.

<sup>2</sup> Здесь прослеживается связь с православным учением о том, что после вочеловечивания Бога (Христа) задачей человечества становится обожение (уподобление Богу).

<sup>3</sup> «Апокалипсис, или Откровение Иоанна Богослова» — последняя книга Библии; в ней рассказывается о том, как наступит Конец света и Страшный суд, на котором Бог окончательно решит судьбу каждого человека: одних определив навечно в рай, а других — в ад.

<sup>4</sup> Идея всеобщего спасения была популярна в раннем христианстве, в частности ее отстаивал Ориген.

626

### Схема 196. Федоров: истоки и влияние

Ранняя христианская философия

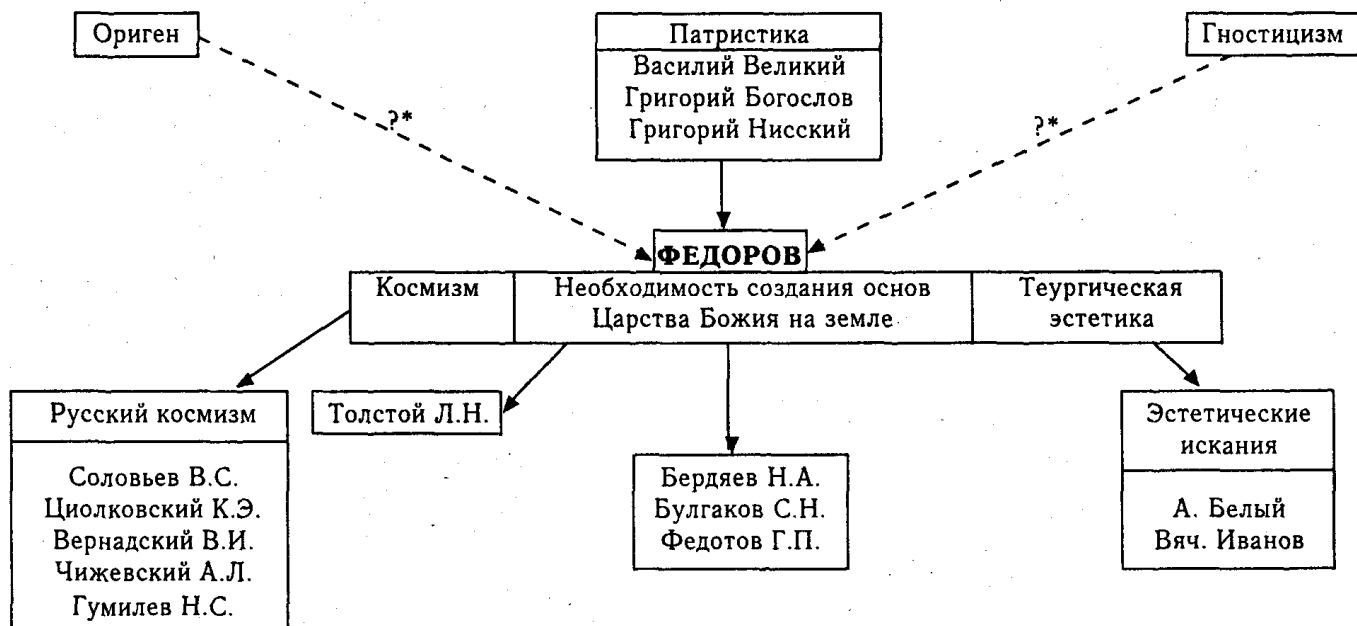

\* Эти влияния можно предположить, но нельзя доказать.

627

Важнейшая особенность человека состоит в том, что он не только разумное, но и нравственное существо.

Федоров закладывает основы новой морали: он призывает к отказу не только от эгоизма (жизни для себя), но и от альтруизма (жизни для других), поскольку альтруизм одних обязательно влечет эгоизм других. Он предлагает свою этическую «формулу»: жить «не для себя и не для других, а со всеми и для всех».

**Судьба учения.** Идеи Федорова легли в основу особого направления в русской философии — «русского космизма» (Соловьев, Циолковский, Вернадский, Чижевский и т.д.), кроме того, они оказали влияние на Толстого, Бердяева, Булгакова, Федотова и многих других.

### Соловьев В.С.

**Биографические сведения.** Владимир Сергеевич Соловьев (1853—1900) — поэт, публицист и крупнейший русский философ XIX в. Его отец — крупнейший русский историк С.М. Соловьев. В.С. Соловьев окончил в 1873 г. историко-филологический факультет Московского университета, после которого еще год учился в Московской духовной академии. В 1874 г. защитил магистерскую диссертацию «Кризис западной философии. Против позитивистов», после чего работал доцентом кафедры философии Московского университета. В 1875—1876 гг. жил в Лондоне, изучая в библиотеках в основном мистическую литературу. Вернувшись в Россию, продолжал преподавать в Московском университете, в 1877 г. переехал в Петербург, где работал в Ученом комитете Министерства народного просвещения и преподавал в Петербургском университете и на Высших женских курсах. В 1880 г. защитил докторскую диссертацию «Критика отвлеченных начал». В 1881 г., после убийства народовольцами Александра II, Соловьев выступил с публичной лекцией, где, осудив царевубийц, призвал Александра III помиловать их — исходя из идеалов христианской нравственности. После этого Соловьев ушел в отставку и занимался в основном публицистической деятельностью.

**Основные труды.** «Философские начала цельного знания» (1877); «Духовные основы жизни» (1882—1884); «Великий спор и христианская политика» (1883); «История и будущность теократии» (1886); «Три речи в память Достоевского» (1881—1882); «Россия и Вселенская церковь» (1889 г., на французском языке); цикл статей «Национальный вопрос в России» (1883—1891); «Оправдание Добра» (1894—1895); «Три разговора» (1899—1900).

**Философские воззрения.** Учение Соловьева можно охарактеризовать как **объективный идеализм** с элементами пантеизма. На его философские воззрения большое влияние оказала склонность к мистике и личный мистический опыт, несколько раз в жизни у него были

628

видения Софии — Премудрости Божьей и Вечной женственности. Образ Софии, получая различную интерпретацию в разные периоды<sup>1</sup>, всегда играл ключевую роль в его философском учении.

Философская концепция Соловьева получила название «**философия всеединства**», для правильного понимания которой необходимо учитывать, что в ее основе лежит представление о единстве и цельности мира (бытия в целом). Важнейшей составляющей бытия является человечество. Представляя собой цельный и отдельный организм, оно является субъектом не только исторического, но и космического процесса, и смысл его существования состоит в выполнении своего вселенского предназначения — в служении Добру, установлении нравственного порядка.

**Сущее и бытие.** Исходное первоначало бытия, по Соловьеву, это Сущее, Бог или Абсолют, причем трактуется это первоначало в духе неоплатонизма и каббалы как положительное Ничто.

Сущее у Соловьева не тождественно бытию (в отличие от пантеизма), не является бытие и результатом эманации Сущего (как это имело место в неоплатонизме). Сущее как бы находится вне бытия, но при этом бытие есть проявление Сущего (этот подход несколько напоминает различие между сущностью и существованием у Фомы Аквинского, но не вполне совпадает с ним).

**Сущее и познание.** Сущее невозможно постичь рациональными методами с помощью разума, не постижимо оно также для воли или чувства, поскольку каждый из этих способов познания позволяет нам открыть для себя только какую-то грань Абсолюта. Абсолют как целое постигается только с помощью интеллектуальной интуиции — во внутреннем опыте человека.

Внутренний опыт трактуется Соловьевым как всегда цельный и конкретный. Именно в мистических актах внутреннего опыта осуществляется некое «схватывание» или «интуитивное постижение» конкретной целостности бесконечного содержания внутреннего опыта в его всеединстве. Такой акт всегда есть постижение своей собственной личности, но наше индивидуальное «я» есть конкретное проявление сверхчеловеческого Абсолюта. И именно поэтому погружение в бесконечную глубину собственного «я» ведет нас к истинному знанию и о

<sup>1</sup> На представления Соловьева о Софии большое влияние оказало учение Я. Бме. А.Ф. Лосев выделял у Соловьева десять аспектов понятия Софии: абсолютный, богочеловеческий, космологический, антропологический, универсально-феминистический, эстетически-теоретический, интимно-романтический, национально-русский и эсхатологический.

629

себе, и об Абсолюте<sup>1</sup>. При этом имеет место совпадение субъекта и объекта познания<sup>2</sup>, познающего и познаваемого, т.е. подлинное всеединство.

Однако то, что мы восприняли этим путем в состоянии вдохновения, благодаря вере, может быть в дальнейшем осмыслено рациональными методами, с помощью разума.

Так, например, внешний мир, существующий в нашем сознании как «представление»<sup>3</sup>, открывается нам как

множество элементов (атомов-сил, или монад), как «совокупность множества элементарных сущностей или причин, вечных и неизменных, составляющих последние основания всякой реальности, из которых всякие предметы, всякие явления, всякое реальное бытие слагается и на которые это реальное бытие может разлагаться. Сами же эти элементы, будучи вечными и неизменными, неразложимы и неделимы»<sup>4</sup>. Но поскольку это представление о мире возникает в индивидуальном человеческом сознании под влиянием Абсолюта, то естественно предполагать, что такая множественность присуща самому Абсолюту.

### Схема 197. Индивидуальное «я» и Абсолют

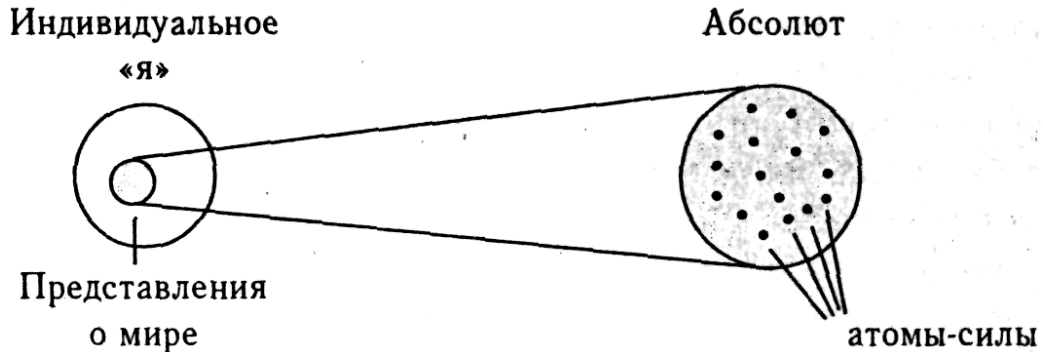

*Сущее как всеединство.* Атомы-силы далеко не «механически» воздействуют на сознание человека (на субъект познания), порождая в нем представления. Это происходит потому, что они сами обладают

<sup>1</sup> В этом аспекте учение Соловьева напоминает адвайта-веданту, чань-буддизм, суффизм, а также учение Экхарта.

<sup>2</sup> Здесь Соловьев как бы следует Ницше, видевшего в разделении субъекта и объекта главный порок всей послесократовской философии. Но в этом же он выступает как предшественник целого ряда идей феноменологии, экзистенциализма, постмодернизма и других современных учений.

<sup>3</sup> В этом Соловьев следует Шопенгауэру.

<sup>4</sup> Соловьев В.С. Чтения о Богочеловечестве // Соловьев В.С. Сочинения. В 2 т. М, 1989. С. 50.

630

неким внутренним стремлением (динамической силой) к воздействию, и, действуя на субъектов, они сами воспринимают это действие, имеют некоторое представление об окружающей среде и, следовательно, обладают сознанием. Таким образом, они не просто обезличенные силы, они есть **существа**<sup>1</sup>.

Сущность каждого такого существа (его характер) есть идея, имеющая как внутреннее осуществление — субъективная идея, так и внешнее — объективная идея (находящая выражение во внешнем отношении к другим существам). При этом под идеями Соловьев имеет в виду нечто, близкое к обычным понятиям (аналогично тому, как это было у Платона). Между идеями-понятиями существуют обычные логические отношения, в том числе отношение подчинения, или родо-видовое<sup>2</sup>. Так возникает пирамида идей, аналогичная платоновской (см. схему 23). Вершиной этой пирамиды является идея безусловного блага или любви.

Но у Платона не было следующего: по Соловьеву, каждой идее соответствует отдельное существо (атом-сила, или монада). И эти существа группируются между собой в соответствии с отношениями между их идеями-понятиями. При этом «низшие» существа (идеи-понятия которых подчиняются более «высоким» — родовым) выступают как бы в роли клеток в живом организме, а определенные их совокупности образуют как бы органы или «части тела», идеями-понятиями которых являются родовые понятия. В свою очередь, эти «органы» входят в состав более сложного существа (организма). Для самого «высокого» существа — всего сложного и цельного организма, образованного из «органов» или «частей», его общим выражением (идеией-понятием) является благо или любовь. И этим существом является христианский Бог, или Христос, а все бытие в целом оказывается его метафизическим организмом.

Каждый конкретный человек, или его «я», понимается при этом как отдельная «клетка» в составе организма, т.е. человечества, а само человечество можно сопоставить с «органом» метафизического божественного организма.

«Логос» и «София» выступают при этом как два аспекта Бога. Логос — это активное, действующее начало единства, а София — это та

<sup>1</sup> Во многом похожие на монады Лейбница, неслучайно и сам Соловьев временами использует для их названия термин «монады».

<sup>2</sup> При таком отношении объем одного понятия (видового) полностью входит в объем другого понятия (родового). Например, понятие «студент» подчиняется понятию «человек», поскольку каждый студент является человеком, но не наоборот.

631

множественность, на которую действует сила единства и которая под воздействием этой силы становится реальным единством<sup>1</sup>.

Отсюда следует общее понимание Сущего (Бога, Абсолюта). У Соловьева оно трактуется как «Единое и все», как «**вечное всеединое**», «единство во множественности».

*Онтология и космология.* Абсолют проявляет себя в природе, и при этом в действительности реализуются множество форм, которые в нем потенциально содержались как «многое в едином». Материя, природа оказываются той формой существования Сущего, без которой оно не может существовать (что принципиально отличается от христианского учения о сотворении мира и, в частности, от учения Фомы Аквинского). Природа понимается как органическое тело Бога, любой самый несовершенный материальный объект содержит «искру Божества». Все возникшее множество форм существует в единстве, носителем и сосредоточением которого является душа мира — София. В более поздних работах Соловьев различает эти два понятия: Софию — Премудрость Божью и Душу мира. Душа мира оказывается тогда соединяющим звеном между материальным миром и Богом.

Само возникновение множества объектов, разобщенных друг от друга, есть результат злоупотребления ими свободой, которой они обладали, существуя внутри единства (в Боге)<sup>1</sup>. И, впавшие «в грех индивидуализации», они теперь страдают из-за отделения от Бога. Великое предназначение человечества состоит в том, чтобы объединить весь космос и вернуть природу Богу, соединиться с ним опять<sup>2</sup>.

Но для этого сначала необходимо объединиться самому человечеству, достичь «богочеловеческого единства». Важным шагом на этом пути является, во-первых, объединение православной и католической церкви и, во-вторых, создание всемирного государства.

*Судьба учения.* Соловьев оказал огромное влияние на все последующее развитие русской философии (Бердяева, Флоренского, Шестова, Франка, братьев Трубецких и т.п.), а также в целом на культуру «серебряного века».

<sup>1</sup> Такое понимание Софии характерно для Соловьева в работе «Чтения о богочеловечестве». В других работах София получает иную трактовку.

<sup>2</sup> Этот процесс индивидуализации, выхода многого из состава единого и, значит, отпадения от Бога, напоминает аналогичный процесс у Шеллинга (см. схему 132).

<sup>3</sup> Эта идея Соловьева, несомненно, является развитием гностических идей, но, кроме того, она перекликается также с современной космогонической теорией «Большого взрыва» и основанной на ней гипотезе «пульсирующей Вселенной».

632

**Схема 198. «Многое в едином» и «многое вне единого»**

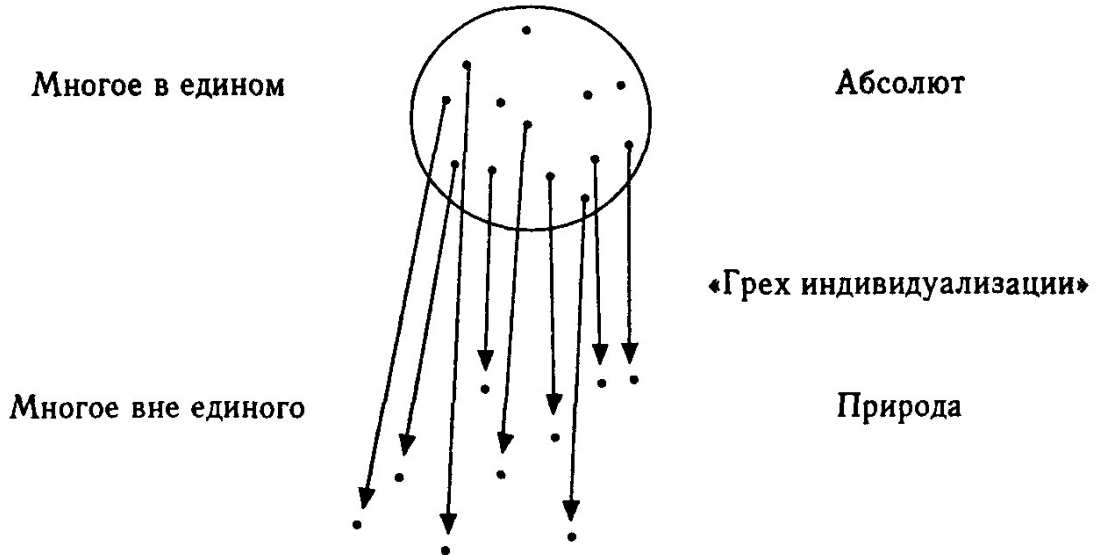

**Схема 199. Стадии собирания «многого в единое»**

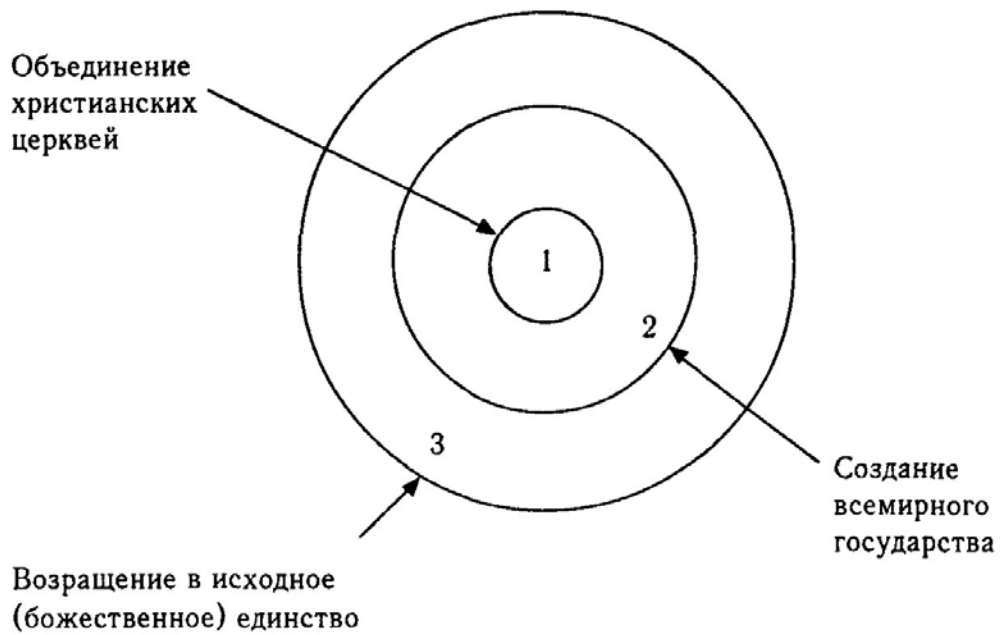

633

**Схема 200. Соловьев: истоки и влияние**

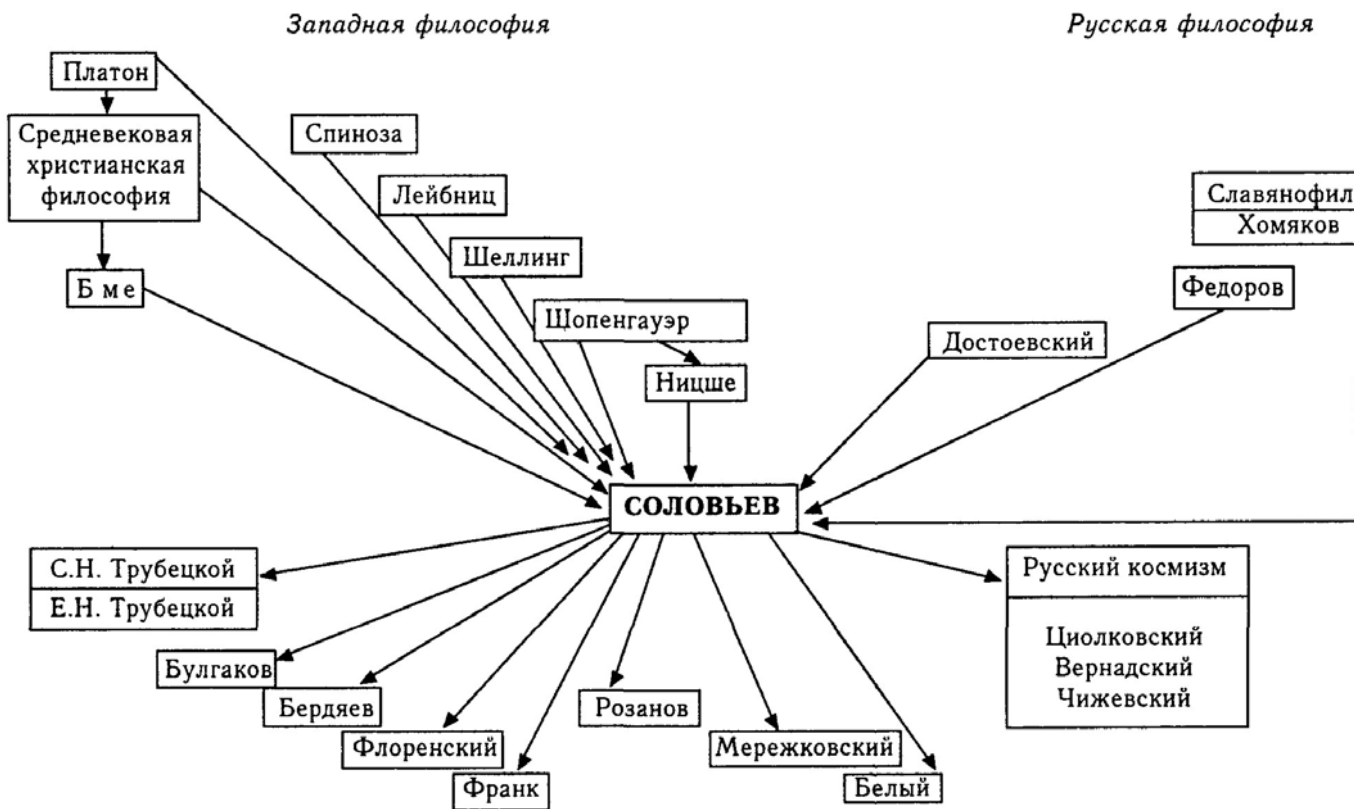

## Раздел 12. СОВРЕМЕННАЯ РУССКАЯ ФИЛОСОФИЯ

### Глава 25. РУССКАЯ ФИЛОСОФИЯ XX в.

#### 25.1. Общая характеристика

В русской философии XX в. явно выделяются своим своеобразием три периода, связанные в первую очередь с социально-политическими событиями в России, а также с влиянием на нее философских идей В. Соловьева.

## Первый период — «серебряный век» (1901—1917).

Начало XX в. характеризуется бурным и свободным развитием русской культуры и философии. Философия «всеединства» В.С. Соловьева нашла непосредственное развитие в трудах братьев С.Н. и Е.Н. Трубецких, но она оказала значительное влияние и на многих других русских философов (Бердяева, Флоренского, Булгакова, Франка и др.) и философствующих литераторов (Мережковского, Розанова, Белого и т.д.).

Одно из центральных мест в философии этого периода по-прежнему сохраняла проблема судьбы России, которая в это время приобрела преимущественно форму дискуссий «русской идеи». Это понятие, введенное Соловьевым в 1887—1888 гг., стало предметом широчайшего обсуждения в кругах русской интеллигенции. В дискуссиях по этому вопросу участвовали Трубецкой, Розанов, Франк, Ильин, Вяч. Иванов, Карсавин и многие другие. (Обсуждение этой проблемы далеко вышло за хронологические рамки «серебряного века», оставаясь актуальным для культуры русского зарубежья вплоть до середины XX в.)

Озабоченность судьбой страны, недовольство порядками, существовавшими в царской России, и юношеский максимализм заставили многих русских философов в молодости отдать дань увлечению марксиз-

635

мом (Бердяев, Булгаков, Франк), но уже первая русская революция (1905—1907) отвратила их от социальных революций и материалистических учений, направив интересы в сторону религиозно-идеалистических исканий. В этом «повороте сознания» многих представителей тогдашней русской интеллигенции важную роль сыграл П.Б. Струве<sup>1</sup>, который сам в 1890-е гг. прошел через увлечение марксизмом и позитивизмом.

Недовольство консерватизмом русской православной церкви и ее высших иерархов привело к возникновению течения «нового религиозного сознания», связанного с начавшейся в 1901 г. в Санкт-Петербурге деятельностью Религиозно-философских собраний (Мережковский, Розанов, Бердяев и др.).

Работы Бердяева и Шестова заложили основы экзистенциализма (или предэкзистенциализма). Франк создал концепцию «живого знания» — обращенную к человеку «философию жизни»; его идеи получили дальнейшее развитие в учении Н.И. Лосского. Христианский неоплатонизм получил новую разработку в работах В.Ф. Эрн. Г.Г. Шпет развивал феноменологию. На базе пришедшего из Византии еще в эпоху Средневековья исихазма в начале XX в. в России возникло такое интересное и своеобразное течение, как «философия имени» (Флоренский, Булгаков, Лосев, Эрн). В этот же период продолжалось развитие «русского космизма» (Циолковский, Вернадский). В период «серебряного века» получает широкое распространение мистицизм в виде теософии Блаватской, а также учения «четвертого пути» Гурджиева и его ученика Успенского.

Особо надо отметить в этот период развитие русского марксизма (учитывая его значение для последующих событий), осуществляемое в работах Плеханова, Богданова (Малиновского)<sup>2</sup>, Луначарского и Ленина.

## Второй — советский — период (1917—1991).

Этот период распадается на два параллельных течения: русская философия в эмиграции (примерно 1917—1950) и собственно «советская философия» в России.

<sup>1</sup> П.Б. Струве (1870—1944) — лидер конституционно-демократической партии («кадеты») в России.

<sup>2</sup> Богданов, в частности, пытался синтезировать марксизм и позитивизм (эмпириокритицизм), за что его критиковал Ленин.

636

## Русская философия в эмиграции.

После Октябрьской революции 1917 г. ситуация для развития философии в России значительно ухудшилась. Значительная часть выдающихся философов оказалась в эмиграции (кто уехал по своему желанию, а кто был выслан и насильно — см. таблицу 123). Каждый из них пережил личную трагедию, лишившись родины, друзей и близких, привычного образа жизни и т.д. Но центральной темой философии «русского зарубежья» стала трагедия России как общемировая, или трагический урок, который Россия дала миру. С этим было связано дальнейшее обсуждение «русской идеи», особое развитие эта проблема получила в творчестве Ильина и Бердяева. С этим же связано и появление концепции «евразийства», основоположниками которой можно считать Н.С. Трубецкого и Флоровского; свое развитие она получила и в трудах Карсавина. В евразийстве катастрофа, случившаяся в России (Октябрьская революция 1917 г.) расценивалась как результат следования России по «западному», или европейскому, пути, совершенно не пригодному для России. Евразийцы считали, что Россия, представляющая собой «место встречи» Запада и Востока, создавшая своеобразный синтез как западной, так и восточной культуры, имеет свой особый путь развития в мире. При этом русская культура опиралась на культуру двух



предшествовавших евразийских культур — эллинистическую и византийскую.

Подавляющее большинство русских философов-эмигрантов принадлежало к различным школам религиозной философии, и практически все они в этот период развивали идеи, основы которых у них сформировались еще в период «серебряного века». Поэтому тема «судьбы России» получила у них различное преломление, но всегда в рамках религиозного (православного) мировоззрения. Для всех них характерно неприятие советской власти и ее деяний, однако в годы Второй мировой войны многие из них заняли патриотическую позицию.

Именно в среде философов-эмигрантов впервые началась работа по систематическому исследованию истории русской философии (Зеньковский, Лосский, Бердяев).

### **Советская философия в России.**

Судьба философов «серебряного века», оставшихся в России, складывалась по-разному, некоторые из них (Флоренский, Шпет, Лосев, Чижевский и др.) подверглись репрессиям. Но, во всяком случае, примерно с конца 1920-х гг. все они

637

уже не могли публиковать свои философские работы «немарксистского» содержания. В результате, например, Флоренский печатал в это время работы только в области техники и искусствоведения, Шпет — по лингвистике и филологии, а Лосев во второй половине XX в. публиковал работы исключительно по эстетике.

Примерно к 1930-м гг. в стране сложилась ситуация, когда единственной допустимой стала философия марксизма в виде марксизма-ленинизма и марксизма-ленинизма-сталинизма, провозглашенная единственно верной и научной. Марксизм при этом превратился почти в религию, а коммунизм выглядел как атеистическое «царство Божие на земле», о котором столетиями мечтали люди. Тезис об уникальной исторической судьбе России получил новую интерпретацию: Россия — это страна, которая для всего человечества прокладывает путь в лучшее будущее. Строительство «светлого будущего» на научной (марксистской) основе, на базе «открытых» законов развития общества, давало основания для социального оптимизма и привлекало многих людей, искренне поверивших в эти идеи. Именно они составили «костяк» советских философов. Основная работа философской мысли в этот период велась в направлении «пересмотра» всей истории философии с точки зрения марксизма. По своему масштабу и характеру эта работа (проводимая на протяжении нескольких десятилетий) вполне сопоставима с переработкой античного наследия в христианской и мусульманской философии (которая шла несколько столетий). Однако, к сожалению, по результатам (созданию оригинальных философских концепций) их невозможно даже поставить рядом.

Но и в таких условиях многие талантливые люди сумели достичь значительных успехов. В 1930—1960-е гг. продолжалось развитие русского космизма (Вернадский, Чижевский). Наиболее значительной мистической работой этого периода (в некотором смысле примыкающая к русскому космизму) стала «Роза мира» Д.Л. Андреева, написанная им в тюрьме (1947—1957), но впервые опубликованная лишь в 1991 г. К оригинальным работам «немарксистского» содержания относятся также книги и статьи М.М. Бахтина, посвященные философии культуры, философии языка и герменевтике.

В 1960—1980-е гг. благодаря «хрущевской оттепели» философская мысль обрела некоторую (пусть и небольшую) свободу. В этот период складываются и развиваются оригинальные философские идеи М.К. Мамардашвили. Э.В. Ильенков выстраивает свое понима-

638

ние гегелевской диалектики. Ю.М. Лотман и возглавляемая им Тартуско-Московская школа активно занимается разработкой семиотики и философии культуры. В эти же годы разворачивается активная работа в области общей теории систем, философской антропологии, логики и т.д. В целом, можно отметить, что особенно активно философская деятельность протекала в «нишах», где идеологическое давление было наименьшим<sup>1</sup>.

Говоря о философии советского периода в России, необходимо также упомянуть о том, что философские идеи находили свое выражение в художественном творчестве крупнейших писателей и поэтов, режиссеров театра и кино, композиторов и художников.

### **Третий — постсоветский — период (1991 г. — по настоящее время).**

Этот период составляет чуть более десяти лет, поэтому в развитии философии пока еще нельзя отметить каких-то особенно ярких отличий от предыдущего периода. К числу уже проявившихся особенностей можно отнести, что:

- во-первых, марксистская философия утратила свое официально-лидирующее положение, она более не считается «единственно верной научной философией» и подвергается постоянной критике с самых разных

сторон;

- во-вторых, в настоящее время значительно вырос (или «вышел из подполья») интерес российских философов к самым различным философским идеалистическим учениям (особенно заметен, по контрасту с советским периодом, интерес к мистическим учениям);
- в-третьих, весьма активно ведется осмысление всего того философского наследия, которое в советский период по идеологическим причинам было недоступно (печатаются переводы важнейших трудов крупнейших философов Запада и Востока; проводятся конференции и пишутся монографии по феноменологии, экзистенциализму, психоаналитической философии и т.д.);
- в-четвертых, обнаружился заметный интерес к постмодернизму и проявился характерный для него «плюрализм» философских учений.

<sup>1</sup> Эти «ниши» возникали потому, что классики марксизма-ленинизма практически ничего не писали на соответствующие темы, поэтому здесь не имелось «единственно верной» точки зрения по существенным вопросам.

639

**Таблица 123. Государственная власть в России и судьбы философов**

	<i>В царской России</i>	
<i>Имя</i>	<i>Годы жизни</i>	<i>Судьба философа</i>
Радищев А.Н.	1749—1802	В 1770 г. арестован, осужден на смертную казнь, замененную 10-летней ссылкой; с 1797 по 1801 г. жил под надзором полиции в имении отца; в 1801 г. его вернули на государственную службу; в 1802 г. покончил собой.
Чаадаев П.Я.	1794—1856	«Высочайшим повелением» в 1836 г. объявлен сумасшедшим, подвергнут домашнему аресту и медицинскому наблюдению в течение полутора лет; до конца жизни не имел права публиковать свои работы.
Герцен А.И.	1812—1870	В 1834 г. за революционную деятельность был арестован и отправлен в ссылку до 1840 г., в 1841—1842 гг. — вторая ссылка; с 1847 г. проживал за границей.
Бакунин М.А.	1814—1876	Принимал участие в буржуазной европейской революции 1848—1849 гг., был арестован в 1849 г. и дважды судим (в Саксонии и Австрии); приговорен к смертной казни, замененной на тюремное заключение; в 1851 г. выдан русскому правительству: в 1851—1857 гг. отбывал заключение в Петропавловской крепости, в 1857 г. был сослан в Сибирь на поселение, бежал оттуда и в дальнейшем жил за границей.
Достоевский Ф.М.	1821—1881	В 1849 г. за революционную деятельность был арестован и осужден на смертную казнь, замененную 4-летней каторгой, затем несколько лет вынужден был служить в армии рядовым.
Лавров П.Л.	1823—1900	В 1866 г. за революционную деятельность был арестован и сослан; в 1870 г. бежал из ссылки за границу.
Чернышевский Н.Г.	1828—1889	В 1862 г. за революционную деятельность арестован и заключен в Петропавловскую крепость, в 1864 г. приговорен к семи годам каторжных работ и бессрочному поселению в Сибири; в 1883 г. переведен в Астрахань (благодаря тайному соглашению властей с народовольцами в качестве «платы» за их отказ от террористических актов на коронации Александра III).

640

**Продолжение таблицы 123**

<i>Имя</i>	<i>Годы жизни</i>	<i>Судьба философа</i>
Кропоткин П.А.	1842—1921	В 1874 г. за революционную деятельность был арестован и заключен в Петропавловскую крепость; через два года бежал и скрылся за границей; во Франции был арестован и осужден на пять лет тюремного заключения, после освобождения жил в Англии до 1917 г., после февральской революции вернулся в Россию.
Ленин В.И.	1870—1924	В 1887 г. за революционную деятельность (участие в студенческих беспорядках) арестован и сослан до 1888 г.; в 1895 г. вторично сослан до 1900 г., после чего уехал за границу, откуда вернулся в 1905 г.; в 1907 г. опять эмигрировал, окончательно вернулся после февральской революции 1917 г.
Бердяев Н.А.	1874—1948	В 1898 г. за революционную деятельность (участие в студенческих беспорядках и пропаганда марксизма) исключен из университета, в 1900 г. выслан на три года в Вологодскую губернию.

Франк СЛ.	1877—1950	В 1899 г. выслан из России за пропаганду марксизма.
Сорокин П.А.	1889—1968	В 1906 г. был арестован за революционную деятельность, но отпущен и взят на учет полицией.
	<i>В Советской России</i>	
Розанов В.В.	1856—1919	Умер в России от истощения.
Циолковский К.Э.	1857—1935	Жил в России — СССР, репрессиям не подвергался.
Вернадский В.И.	1863—1945	Жил в России — СССР, репрессиям не подвергался.
Мережковский Д.С.	1865—1941	В 1919 г. нелегально эмигрировал из России.
Шестов Л.	1866—1938	В 1920 г. добровольно эмигрировал из России.
Новгородцев П.И.	1866—1924	В 1920 г. добровольно эмигрировал из России.
Струве П.Б.	1870—1944	В 1918 г. добровольно эмигрировал из России.
Лосский Н.О.	1870—1965	В 1922 г. насильно выслан из России.
Булгаков С.Н.	1871 — 1944	В 1923 г. насильно выслан из СССР.
Бердяев Н.А.	1874—1948	Был арестован в 1920 г., но отпущен; в 1922 г. насильно выслан из России.
Франк СЛ.	1877—1950	В 1922 г. насильно выслан из России.

641

### Продолжение таблицы 123

<i>Имя</i>	<i>Годы жизни</i>	<i>Судьба философа</i>
Вышеславцев Б.П.	1877—1954	В 1922 г. насильно выслан из России.
Гурджиев Г.И.	1877—1949	После 1919 г. добровольно эмигрировал из России.
Успенский П.Д.	1878—1947	В 1921 г. добровольно эмигрировал из России.
Шпет ГГ.	1879—1937	В 1935 г. был арестован и сослан, в 1937 г. арестован вторично и приговорен к 10 годам, а затем — к расстрелу. Посмертно реабилитирован.
Зеньковский В.В.	1881 — 1962	В 1919 г. добровольно эмигрировал из России.
Карсавин Л.П.	1882—1952	В 1922 г. насильно выслан из России, в 1940 г. работал в Вильнюсе, и в результате присоединения Прибалтики к СССР стал советским гражданином; в 1947 или 1948 г. был арестован и сослан на Северный Урал; в 1950 г. и сослан в инвалидный лагерь в Коми АССР, где умер от туберкулеза.
Флоренский П.А.	1882—1937	В 1928 г. выслан из Москвы на три месяца; в 1933 г. арестован, осужден на 10 лет; в 1937 г. уже в лагере вторично осужден и приговорен к расстрелу. В 1958 г. полностью реабилитирован.
Ильин И.А.	1883—1954	В 1922 г. насильно выслан из России.
Федотов Г.П.	1886—1951	В 1925 г. добровольно эмигрировал из России.
Сорокин П.А.	1889—1968	После Октябрьской революции 1917 г. трижды был арестован; в 1922 г. насильно выслан из России.
Ильин В.Н.	1891 — 1974	В 1919 г. добровольно эмигрировал из СССР.
Флоровский Г.В.	1893—1979	В 1920 г. добровольно эмигрировал из России.
Бахтин М.М.	1895—1975	В 1929 г. арестован и приговорен к 5 годам лагерей; из-за тяжелой болезни приговор был заменен на ссылку; после окончания ссылки в 1936 г. ему было запрещено проживать в крупных городах; с 1965 г. жил в Подмосковье, а с 1971 г. — в Москве.
Лосев А.Ф.	1897—1988	В 1930 г. был арестован и приговорен к 10 годам лагерей, но в 1932 г. освобожден
		в 1933 г. с него снята судимость, и он восстановлен в гражданских правах.
Чижевский А.Л.	1897—1964	В 1936 г. или в 1942 г. (точных сведений не сохранилось) был арестован; с 1950 г. жил в Караганде; в 1958 г. реабилитирован.
Андреев Д.Л.	1906—1959	В 1947 г. арестован, осужден на 25 лет тюрьмы; в 1957 г. освобожден.

642

## 25.2. Бердяев Н.А.

*Биографические сведения.* Николай Александрович Бердяев (1874—1948)— русский религиозный

философ, писатель и публицист. Его можно отнести к числу крупнейших русских мыслителей XX в. и, пожалуй, назвать наиболее известным в мире из всех русских философов.

Родился в Киеве в семье потомственных военных, поэтому в детстве был отдан на обучение в Киевский кадетский корпус. Однако, окончив его, отказался от военной карьеры и в 1894 г. поступил на естественный факультет Киевского университета, через год перейдя на юридический факультет. В эти годы он увлекся марксизмом и занялся революционной (социал-демократической) деятельностью. В 1898 г. был арестован и исключен из университета, в 1900 г. отправлен в ссылку в Вологду, где и пребывал под надзором полиции до 1903 г. В этот период начинается его разочарование в марксизме и интерес к идеалистической философии.

В 1904 г. Бердяев приехал в Санкт-Петербург, где познакомился и подружился с Мережковским. Под его влиянием начал заниматься анализом и развитием «нового религиозного сознания». В 1908 г. он переехал в Москву.

На становление духовной жизни и философских идей Бердяева большое влияние оказали три русских революции. Весьма болезненным был для него опыт первой революции 1905—1907 гг., и в своих работах этого периода он выступил против русского радикализма в решении социальных проблем, причем как «левого», так и «правого». Февральскую революцию 1917 г. он встретил в целом одобрительно, считая ее необходимой для обновления России, но при этом указывал, что «вступление в великую неизвестность» грозит хаосом и разрушением. Октябрьскую революцию 1917 г. он не принял, далеко отойдя к этому времени от увлечения марксизмом. Но это не помешало ему в 1917—1922 гг. развернуть активную общественную деятельность: он преподавал в университете, часто выступал с публичными лекциями, организовал Вольную академию духовной культуры и т.д. За это время дважды арестовывался: первый раз в 1920 г., но после допроса лично Ф.Э. Дзержинским по его приказу был отпущен; во второй раз — в 1922 г., после чего вместе с группой других философов он был выслан из России за границу за антиреволюционную деятельность.

643

В 1922—1924 гг. он жил в Берлине, занимаясь преподавательской деятельностью, а с 1924 г. — во Франции (недалеко от Парижа). С 1925 по 1940 г. Бердяев был редактором журнала «Путь» — самого крупного и значительного религиозно-философского издания «русского зарубежья», в котором также сотрудничали и многие крупные религиозные мыслители Запада. В эти же годы Бердяев близко познакомился с рядом известнейших западноевропейских философов.

В 1947 г. Кембриджский университет присвоил Бердяеву звание доктора теологии. Умер Бердяев в 1948 г. у себя дома прямо за письменным столом.

**Основные труды.** «Субъективизм и индивидуализм в общественной философии. Критический этюд о Н.К. Михайловском» (1901); Философская истина и интеллигентская правда» (в сборнике «Вехи», 1909); «Философия свободы» (1911); «Смысл творчества. Опыт оправдания человека» (1916); «Смысл истории. Опыт философии человеческой судьбы» (Берлин, 1923); «Новое средневековье. Размышление о судьбе России и Европы» (Берлин, 1924); «Философия свободного духа. Проблематика и апология христианства» (Париж, 1927—1928); «О назначении человека. Опыт парадоксальной этики» (Париж, 1931); «Опыт эсхатологической метафизики. Творчество и объективация» (1947); уже после его смерти были опубликованы также работы: «Самопознание. Опыт философской автобиографии» (Париж, 1949); «Царство Духа и царство Кесаря» (Париж, 1949); «Истоки и смысл русского коммунизма» (Париж, 1955).

**Философские воззрения. История философии.** Хотя Бердяев никогда не ставил перед собой задачу исследования русской философии во всем ее объеме, в ряде своих работ он проанализировал практически всю ее историю от Чаадаева до Ленина<sup>1</sup>. Поэтому его можно назвать одним из первых историков русской философской мысли.

**Учение о личности.** На протяжении всей жизни Бердяева центральными в его творчестве были этические проблемы, рассматриваемые им сквозь призму религиозного сознания: смысл человеческого существования, отношения Бога и человека, сущность свободы, творчества и любви.

<sup>1</sup> В частности, в работе «Истоки и смысл русского коммунизма».

644

Существенным моментом философии Бердяева является дифференциация бытия на две основные сферы (восходящая еще к элеатам, Платону, неоплатоникам, гностикам и христианской философии).

**Таблица 124. Две сферы бытия человека**

Название	Сфера бытия	Характеристика человеческого бытия
----------	-------------	------------------------------------

«Царство Кесаря»	телесный «мир» <sup>1</sup> как эмпирическая действительность, как условие деятельности человека; «царство необходимости»; «царство природы»; «мир объективации» <sup>2</sup>	вражда, рабство, разъединенность, разорванность
«Царство Божье»	мир подлинный, идеальное бытие или «космос»; «царство свободы»	любовь, свобода, творчество

Человек (в духе традиционной христианской философии) понимается Бердяевым как двойственное существо, состоящее из тела и души, причем, в силу первородного греха, душа находится в плену у тела<sup>3</sup>. Главная цель человека состоит в трансцендировании, в том, чтобы освободить душу из этого плена, «выйти из рабства в свободу, из вражды «мира» в космическую любовь» (схема 201). Основное средство для этого — творчество, а способностью к творчеству человеческая душа наделена изначально, поскольку человек создан по образу и подобию Бога-Творца<sup>4</sup>. Творчество и свобода неразрывно связаны: «тайна творчества и есть тайна свободы».

<sup>1</sup> Говоря о телесном «мире», Бердяев использует термин «мир» в кавычках, говоря о подлинном мире, — без кавычек.

<sup>2</sup> Термин восходит к философии Шопенгауэра и Ницше, в начале XX в. он широко использовался, например в учении Шпенглера. У Бердяева данный термин по своему смыслу также близок к понятию «отчуждение», введенному Гегелем и получившему развитие у Маркса.

<sup>3</sup> Идея телесного плена души имела место уже у Платона, неоплатоников и гностиков, но именно в христианской философии это «пленение» связывается прежде всего с первородным грехом.

<sup>4</sup> Акцент на способности человека к творчеству и в этом смысле подобия человека Богу-Творцу впервые был сделан еще в эпоху Возрождения, в частности в работе Дж. Манетти «О достоинстве и превосходстве человека». Позднее этот мотив стал ведущим практически у всех гуманистов.

645

### Схема 201. Трансцендирование

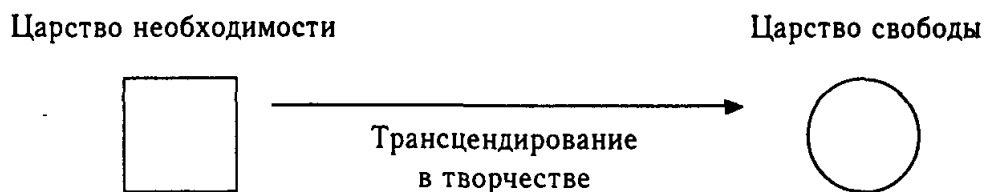

С творчеством и свободой неразрывно связана и любовь, причем любовь понимается у Бердяева не только как духовная. И здесь Бердяев идет наперекор всей двухтысячелетней европейской традиции (идуший от Платона и пронизывающей всю христианскую философию), принимая реалии культуры XX в., а именно вхождение в круг обсуждаемых в науке проблем темы пола и половой любви, т.е. секса<sup>1</sup>. Бердяев утверждает, что мужчина и женщина, взятые в отдельности, сами по себе не являются в полном смысле слова подобием Бога. И только соединяясь в любви (и духовной, и плотской), они образуют целостную личность, подобную божественной. Любовь — это всегда творчество, она создает иную, новую жизнь, благодаря любви происходит выход человека из «царства необходимости» в «царство свободы». При этом для любящего раскрывается и творческая сущность любимого.

*Личность и общество.* Творчество, свобода, любовь — это, по Бердяеву, достояние каждого человека, а не особо избранных мудрецов, обладающих гнозисом, как сказали бы гностики, или святых. Поэтому каждый человек способен открыть, обнаружить образ Божий внутри себя и выйти в сферу истинного бытия или «царства Божьего». Этот процесс сугубо индивидуален, и каждый человек проходит этот путь сам. Никакие изменения в общественно-политической жизни не оказывают на него принципиального влияния, ведь вся социальная жизнь относится к «царству Кесаря». Поэтому никакой общественный прогресс (ставший главной целью в социальной европейской философии начиная с эпохи Просвещения) не имеет никакого реального значения. С этой позиции в ряде своих работ и прежде всего в книге «Смысл истории» Бердяев обрушивается на тех философов (марксистов, социалистов и т.д.), у которых человек понимался исключительно как социальное существо, а предназначение человека сводилось к работе по созданию достойных человека условий жизни в «царстве Кесаря» — причем часто только для последующих поколений. При таком подходе все ныне живущие люди оказываются всего лишь средством

<sup>1</sup> В этой культурной новации XX в. громадную роль сыграли работы Фрейда.

646

для построения «лучшего будущего» (воззрение, характерное для советской философии). Для Бердяева же такая позиция в принципе не приемлема<sup>1</sup>.

Свобода для индивида имеет и свою оборотную сторону — ответственность, причем не только за все свершенное, но также и за несвершенное. Человек ответствен за нереализацию собственных творческих возможностей, за самоуничужение, за пренебрежение к собственной судьбе.

*Онтология свободы.* В работах Бердяева понятие «свобода» получило оригинальное онтологическое обоснование. Человеческой индивидуальной свободе, как свойству души, предшествует некая метафизическая свобода, первичная по отношению к телу и душе, т.е. первичная не только относительно «царства природы», но и «царства Божьего». Эта свобода угодна Богу, но тем не менее она не от Бога, и Бог над ней не властен. Она пребывает в извечном Ничто (более всего напоминающем понятие «Бездна» у Бме), имеет темный иррациональный характер и является источником зла. Но свобода изнутри преобразуется Божественной любовью — в этом и состоит космический и метафизический смысл жертвы Христа, и это же составляет основу трагедии как человеческой, так и божественной. В неумении увидеть эту трагедию Бердяев упрекает традиционную христианскую философию.

Интересно сравнить эти идеи с учением Соловьева, у которого онтология также начинается с исходного Ничто. Но у Соловьева причина существования в мире зла усматривается в отпадении мира от Бога, у Бердяева же исходное Ничто не тождественно Богу. У Соловьева причина отпадения мира от Бога трактуется как злоупотребление свободой (грех индивидуализации), но этот грех совершили те многие, которые были единым в Боге. Но сам Бог — это и есть «много в едином», значит, можно предположить, что Бог «попустил» это отпадение, не захотел или не смог его предотвратить<sup>2</sup>. При любом из этих допущений получается, что конечной причиной появления зла в мире (или мира, в котором появляется зло) является сам Бог. Бердяев предотвращает этот обескураживающий вывод, но ценой отказа от монизма и прихода к своеобразному дуализму (допуская существование Ничто как исходной сущности, отличной от Бога).

<sup>1</sup> Бердяев прочно стоял на позиции, получившей свое философское выражение в этике Руссо и Канта и широко распространенной в современной западной философии: к человеку нельзя относиться как к средству, он может быть только целью.

<sup>2</sup> А может быть, это был некий этап в саморазвитии Бога? В настоящее время мы настолько привыкли к идее всеобщего развития, что способны на такую еретическую идею, как развитие Бога. (Прим. автора.)

647

*Судьба учения.* Учение Бердяева оказало большое влияние на развитие экзистенциализма и персонализма.

### 25.3. Шестов Лев

*Биографические сведения.* Лев Исаакович Шварцман (1866—1938)— российский литератор и философ, известный под псевдонимом Лев Шестов.

Родился в Киеве в семье богатого фабриканта. Учился в Московском университете (сначала на математическом отделении, а потом перешел на юридическое), закончил свое образование в Киеве (в 1889 г.). Написал диссертацию, посвященную проблемам рабочего законодательства, но она была отвергнута цензурой; несколько лет занимался управлением семейной фабрикой. По-видимому, в этот же период он пережил серьезный духовный кризис, который во многом определил характер его дальнейшего творчества. В 1895—1914 гг. в основном жил за границей (Германия, Австрия, Франция, Швейцария). В 1914—1918 гг. жил в Москве, сотрудничал в журнале «Мир искусства», состоял членом Московского психологического общества. В 1918 г. — переехал в Киев, где читал лекции по философии в Народном университете, в 1919 г. преподавал в университете в Симферополе<sup>1</sup>. В 1920 г. (вместе с семьей) выехал за границу в Константинополь. С 1921 г. жил в Париже, преподавая на Русском отделении в Сорбонне (1922—1936). Был знаком и дружен со многими выдающимися западными мыслителями (Хайдеггером, Бубером, Леви-Брюлем и т.д.)

*Основные труды.* «Добро в учении гр. Толстого и Ф. Ницше: Философия и проповедь»<sup>2</sup> (1900); «Достоевский и Ницше. Философия трагедии» (1903); «Апофеоз беспочвенности (Опыт адогматического мышления)» (1905); «Начала и концы» (1908); «Великие кануны» (1912); «Власть ключей» (Берлин, 1923); «На весах Иова. Странствия по душам» (Париж, 1929); «Киркегард и экзистенциальная философия. Глас вопиющего в пустыне» (Париж, 1929); после его смерти были опубликованы также: «Афины и Иерусалим» (1951); «Умозрение и откровение» (Париж, 1964); «Sola fide (Только верою)» (Париж, 1966).

<sup>1</sup> То есть во время гражданской войны жил на территориях, занятых «белыми».

<sup>2</sup> Эта книга была опубликована при содействии В.С. Соловьева. Ее публикация сразу принесла Шестову широкую известность и популярность в России.

648

*Философские воззрения. Философия трагедии.* В центре внимания Шестова стоит человек и его жизнь, и главной задачей философии он считал выявление основ этой жизни. Через все творчество Шестова красной нитью проходит противопоставление «живой жизни» в ее обнаженной правде и неких «отвлеченных начал» — абстрактной системы миропорядка и морали, т.е. каких-то принципов, навязываемых человеку разумом и наукой. Среди них главенствующую роль играет идея упорядоченности мира, действия в нем каких-то «объективных» закономерностей (в природе, социальной жизни и в мышлении), которые выступают для человека как «непреодолимые» и тем самым сковывают человека, делают его беспомощным — особенно при попытках жить и мыслить в соответствии с этими законами.

Тогда как реальное человеческое существование не подчиняется никаким законам: жизнь непредсказуема, а мышление спонтанно и иррационально. Это противопоставление Шестов проследивает в творчестве ряда писателей и философов: Шекспира, Толстого, Достоевского, Ницше и др. Так, например, в «Записках из подполья» Достоевского главный и трагический конфликт героя Шестов усматривает в том, что этот герой (а на самом деле сам Достоевский) вдруг осознает, что идеалы добра и справедливости, борьбу за которые он ранее считал главным делом своей жизни, на самом деле не являются основными в его жизни. Эти идеалы, в сущности, делают жизнь человека бессмысленной и напрасной. Но логично доказать это невозможно: прибегая к рациональным доказательствам, мы каждый раз опять оказываемся в плену той же рациональности, на смену одним абстрактным принципам создаем другие. Поэтому единственный выход, который находит герой, состоит в иррациональном бунте против разумности и очевидности, против «дважды два четыре». При этом герой Достоевского отстаивает свое право на абсолютное несогласие и абсолютный произвол даже там, где все разумные доводы говорят в пользу согласия и подчинения.

В работе же «Афины и Иерусалим» он в явной форме связывает эти два подхода к жизни (рациональный детерминизм и иррациональная свобода), соответственно, с философией (Афины) и религией (Иерусалим)<sup>1</sup>. Шестов крайне критически и негативно относился ко всем течениям западной философии, где главной целью исследования являлся поиск законов природы, общества и познания. В центре его внимания находится индивидуальное человеческое существование. Оно предстает в

<sup>1</sup> Само это противопоставление: «философия — Афины» и «религия — Иерусалим» восходит еще к эпохе раннего христианства; например оно имеется у Тертуллиана (см. с. 136).

649

философии Шестова как абсурд и как трагедия, которую не способны постичь разум и наука, равнодушные к человеческим страданиям.

Путь к личному спасению Шестов усматривал прежде всего в творчестве, а в поздний период своего творчества — еще и в религии, считая, что именно Откровение ведет к настоящей истине и свободе, и подлинная человеческая жизнь обретается только верою (Sola fide).

Одной из особенностей творчества Шестова является вера в неведомое сверхобыденное будущее человека, в сокровенную связь человека с Богом (трансцендентным, потусторонним, абсолютным началом бытия). Только оказавшись лицом к лицу с Богом, человек постигает истину во всей ее полноте и смысл своего существования.

**Судьба учения.** Философское учение Шестова содержало в себе уже почти все основные идеи экзистенциализма и оказало значительное влияние на последующее развитие этого направления современной западной философии.

## 25.4. Франк СЛ.

**Биографические сведения.** Семен Людвигович Франк (1877— 1950) — известный российский философ. Родился в семье врача, учился на юридическом факультете Московского университета; уже в гимназические годы увлекся революционными идеями, а в студенческие занялся революционной деятельностью<sup>1</sup>, в 1899 г. был выслан за пропаганду марксизма (без права проживания в университетских городах). Уехал в Германию, где слушал лекции в Гейдельберге и в Мюнхене, затем в 1901 г. сдал государственный экзамен в Казанском университете. Несколько лет активно занимался переводами с немецкого языка философской литературы (в частности, перевел ряд работ Шлейермахера), участвовал в издании нескольких журналов; в это время познакомился с П. Струве, который оказал на него большое влияние.

С 1906 г. начал преподавательскую деятельность: сначала на высших курсах при гимназии, с 1912 г. преподавал<sup>2</sup> в Санкт-Петербургском университете, с 1917 г. — декан историко-философского факультета Саратовского университета, с 1921 г. — профессор философии Московского университета, в это же время вместе с Бердяевым работал в Академии духовной культуры. В 1922 г., в числе многих других был выслан из Советской России за границу. Жил и работал в Германии. В 1930—1937 гг. читал лекции в Берлинском университете, в 1937 г. высланный фашистами из Германии, переселился во Францию, а в 1945 г. — в Англию.

<sup>1</sup> В определенной степени это произошло под влиянием отчима, который был близок к народничеству.

<sup>2</sup> После сдачи магистерского экзамена и принятия крещения.

650

**Основные труды.** «Теория ценностей Маркса» (1900); «Философия и жизнь. Этюды и наброски по философии культуры» (1910); «Предмет знания. Об основах и пределах отвлеченного знания<sup>1</sup>» (1915); «Душа человека<sup>2</sup>» (1917); «Крушение кумиров» (Берлин, 1924); «Смысл жизни» (Берлин, 1926); «Духовные основы общества. Введение в социальную философию» (1930); «Непостижимое. Онтологическое введение в философию религии» (Париж, 1939); «Свет во тьме. Опыт христианской этики и социологии» (написана во время войны, опубликована в Париже, 1949); «С нами Бог. Три размышления» (написана во Франции в период войны, опубликована в Англии на английском языке, 1946); «Реальность и человек. Метафизика человеческого бытия» (написана в 1949 г., издана в Париже в 1956).

**Философские воззрения.** *Метафизика реальности.* Одно из центральных мест во всем творчестве

Франк занимает построение некой системы бытия, восходящей к системе неоплатоников и их христианских последователей, прежде всего Николая Кузанского. Франк выделяет несколько уровней бытия или видов реальности.

**Таблица 125. Виды реальности или уровни бытия**

<i>Вид реальности</i>	<i>Объекты, относящиеся к этой реальности</i>	<i>Темпоральная характеристика объектов</i>
Эмпирическая или материальная	вещи (материальные объекты), человеческие тела	временные
Ментальная	чувства, желания, иллюзии, предпочтения	временные
Идеальная	числа, геометрические формы, общее содержание понятий и суждений	вневременные, но реализуются в двух первых видах бытия в настоящем, прошедшем или будущем
Безусловное бытие или божественное	Бог	вневременное

<sup>1</sup> Эту работу он защитил как магистерскую диссертацию, она же принесла ему известность.

<sup>2</sup> Эта книга была предназначена для защиты докторской диссертации, но в связи с революционными событиями защита не состоялась.

651

Эти четыре уровня в целом совпадают с неоплатоновской градацией бытия: Единое — Ум — Мировая душа — Материя (см. схему 34). Каждый из этих уровней реальности относительно автономен, но в то же время (в духе пантеизма Кузанского) Франк говорит о том, что божественное бытие есть «всеобъемлющее единство» для всех видов реальности. Бог присутствует во всех людях, вне человечества Бога нет, Бог в нас и с нами, но он также и вне каждого из нас как отдельного человека. Бог есть духовный абсолют, придающий каждому человеку и всему миру внутренний смысл и ценность.

*Учение о познании.* В отличие от западной рационалистической традиции (и прежде всего гегелевской), этот духовный Абсолют понимается в русской идеалистической философии XIX—XX вв. (особенно начиная с Соловьева) не как чистый ум, не «отвлеченное начало»<sup>1</sup>, а как Абсолютная личность, для понимания которой необходимо использовать методы как рационального, так и иррационального познания (чувство, мистическую интуицию и т.д.).

Познание мира осуществляется посредством органов чувств, разума (рационально) и интуитивно (трансрационально). Последний способ познания бытия связан с **трансцендированием** — выходом за пределы себя, при этом происходит слияние субъекта познания (человека) с объектом, т.е. с миром и его божественной сущностью, что и позволяет соучаствовать с бытием вне себя<sup>2</sup>, воспринимая его единство. Этот способ познания («соучастие с бытием») получает у Франка характеристику **«живого знания»**.

Но при этом «бытие вне себя самого» обретает у Франка феноменологическую<sup>3</sup> окраску, поскольку это, прежде всего, бытие, данное человеку в его опыте, в его восприятии. И, с его точки зрения, нет никакой разницы между «изображением» в нашем сознании и самим изображаемым объектом, т.е. представление, существующее в нашем сознании, и есть сам объект. Отсюда процесс познания есть *мистическое обладание* этим объектом. Возможно это только потому, что сам человек является частью бытия, а его сознание — это частная система отношений внутри абсолютного бытия. При таком подходе душа каждого человека оказывается как бы *зеркалом Вселенной*, она способна «отразить» все бытие во всей его полноте, и души разных людей отли-

<sup>1</sup> Термин Соловьева, широко используемый и другими философами, в том числе Франком.

<sup>2</sup> Задача преодоления различия между субъектом познания и его объектом (миром) впервые в Новое время была сформулирована Ницше, а получила развитие у целого ряда философов, в русской философии — прежде всего у Соловьева.

<sup>3</sup> Большое влияние на Франка здесь оказали идеи Гуссерля.

652

чаются лишь «глубиной» и «широтой» охвата, присущих им на данный момент времени.



*Личность и Абсолют.* При таком подходе личность есть подобие Абсолюта (Бога), следовательно, «она и только она одна есть единственно адекватное выражение истины». Нравственный долг каждого человека состоит в духовном росте собственной личности, в творческой деятельности.

Однако с позиции такого «всеединства бытия» остаются совершенно неразрешимыми две глобальные проблемы: человеческая смерть и существование в мире зла, источником которых не может быть Бог. Франк так и не смог найти удовлетворявшее его решение этих проблем, и потому вынужден был констатировать существование загадочной «трещины во всеединстве», происхождение и назначение которой остается совершенно непонятным.

*Судьба учения.* Франк внес значительный вклад в развитие современной западной и русской философии, оказав влияние на феноменологию, экзистенциализм и персонализм.

## 25.5. Философия имени

Философия имени — это течение в русской религиозной философии, развиваемое П.А. Флоренским (1882—1937), С.Н. Булгаковым (1871 — 1944), А.Ф. Лосевым (1893—1988), В.Ф. Эрном (1882—1917) и др., возникшее на базе споров об имяславии, которые велись в рамках русского православного богословия и монашеской практики.

Богословский спор («Афонская смута») по поводу имяславия начался с публикации книги схимонаха<sup>1</sup> Иллариона «На горах Кавказа. Беседа двух старцев-подвижников о внутреннем единении с Господом чрез молитву Иисус Христову, или Духовная деятельность современных пустынников» (1907). Центральное место в этой книге занимает описание особого состояния, в котором оказывается верующий во время молитвы. Опираясь на теорию и практику исихазма (или паламизма), Илларион утверждал, что аскет, выполняющий соответствующую систему упражнений, может достичь состояния экстаза, в котором он способен видеть исходящее от Бога излучение — «Фаворский свет»,

<sup>1</sup> Схимонах — это монах, ведущий жизнь отшельника (схизматика).

653

т.е. тот свет, который, согласно Евангелию, видели апостолы на горе Фавор. Этот свет трактовался Григорием Паламой как «энергия», исходящая от Бога, как самопроявление Бога, доступное для человеческого восприятия, в то время как сам Бог является абсолютно недоступным людям. Паламизм является официально признанным учением православной церкви.

В имяславии центральной проблемой, вокруг которой развернулся основной спор, стала трактовка сущности Имя Божия, а именно: является ли оно Божественной энергией или Божественной сущностью, или ни тем и ни другим, а просто человеческим именованием?

В последнем случае поклонение Имени Бога и его обожествление есть идолопоклонничество и ересь.

В решении этого вопроса среди богословов возникло два противоположных лагеря. Во главе одного из них (имяславие) встал иеросхимонах русского Пантелеймонова монастыря на Афоне (в Греции) Антоний (Булатович). Он утверждал, что «всякое Имя Божие, как истина богооткровенная, — есть Сам Бог». Лидерами второго лагеря (имяборцы) стали архиепископ Антоний (Храповицкий), архиепископ Никон (Рождественский) и профессор СВ. Троицкий. И именно позицию последних поддержал Святейший Синод в своем послании от 18 мая 1913 г., объявив имяславие ересью.

Однако данное решение Святейшего Синода не смогло воспрепятствовать дальнейшей работе по философско-религиозному осмыслению данной проблемы, т.е. развитию «философии имени». С одной стороны, консерватизм иерархов русской православной церкви и Святейшего Синода давно уже вызывал недовольство значительных кругов русской интеллигенции. В частности, реакцией на него было возникновение уже ранее упоминаемого течения «нового религиозного сознания» (Мережковский, Бердяев и др.). И появление философии имени стало развитием этой общей тенденции. С другой стороны, философский анализ имени в русской философии шел на волне общего интереса к проблеме языка и знаков, характерной в это время для западной философии в целом и связанной с развитием лингвистики и семиотики.

Трактовка Имени Божия в имяславии своими корнями уходит в давнюю традицию почитания божественных имен, далеко выходящую, за пределы христианства (как хронологически, так и «географически»). Так, в Авесте<sup>1</sup> весь «Гимн Ахура-Мазде» практически полностью посвящен именам (примерно семидесяти) верховного бога Добра и их мистическому значению. Значительная часть усилий каббалистов

<sup>1</sup> Авеста — священная книга зороастрийцев была создана в период XII—V вв. до н.э.

654

была посвящена отысканию истинных имен Бога и ангелов. В мусульманской философии имеется учение о девятистах девяти «прекрасных именах Аллаха» и его сотом — тайном — имени. В христианстве тема божественных имен проходит красной нитью через все мистическое богословие начиная с Дионисия Ареопагита (Псевдо-Дионисия)<sup>1</sup>, Григория Нисского, Максима Исповедника, Григория Паламы и т.п.

Но и проблема божественных имен, в свою очередь, своими корнями уходит в еще более общую проблему сущности имен вообще. Имя играет важную роль во многих культурах и системах верований Древнего мира и даже первобытного мира<sup>2</sup>. Так, по поверьям многих народов (египтян, жителей Месопотамии и т.д.) имя человека является одной из его душ, и знание имени дает власть над тем, кому принадлежит данное имя; аналогичное поверье существовало даже относительно истинных имен языческих богов.

Такое отношение к именам рождалось из представлений о неразрывной связи («связи по существу») между именами и обозначаемыми этими именами объектами, а также между самими речевыми звуками, из которых состоит имя, и некими онтологическими сущностями (или их свойствами). В философии эта точка зрения получила обоснование и развитие у самых разных мыслителей и в самых разных философских учениях: в веданте, конфуцианстве, каббале, суфизме, исихазме и т.д., а в Древней Греции — у Гераклита, стоиков и Платона. Но уже в философии Древнего мира возникла и противоположная точка зрения: имена являются всего лишь условными знаками обозначаемых объектов и никак с ними не связаны. В Древнем Китае такой точки зрения придерживался Сунь Куан (IV—III в. до н.э.), в Древней Индии — в школе ньяя, в Древней Греции ее выразителем стал Аристотель<sup>3</sup>. Именно подход Аристотеля утвердился и стал общепринятым в Европейской культуре (в лингвистике, логике, философии) в Новое время. Таким образом, решение «имяборцев» и Священного Синода было осуществлено в «духе Нового времени», тогда как сторонники имяславия развивали традицию, доминировавшую скорее в культуре Древнего мира и Средневековья. Значительный интерес к слову и его сущности в европейской традиции был связан с тем, что начиная с эпохи раннего христианства

<sup>1</sup> Его перу принадлежит книга, носящая название «Божественные имена».

<sup>2</sup> См., например, об отношении к имени в первобытной культуре в книге Дж.Ф. Фрезера «Золотая ветвь. Дополнительный том». М., 1998.

<sup>3</sup> О позиции Платона и Аристотеля по этому вопросу и их влиянии на средневековую европейскую постановку и решение данной проблемы подробнее см. на с. 207.

655

Слово (Логос) отождествлялось с Христом. Поэтому, по крайней мере, Божественное Слово и Имя Божие никоим образом не могло трактоваться как чисто условный знак<sup>1</sup>.

Особенно явно эта тенденция проявилась в творчестве священника **Павла Флоренского**. Он считал, что между языком и бытием существует субстанциональная, а не условная связь. Слова и имена в частности есть носители энергий бытия, направленных во вне, есть формы проявления бытия; в языковых знаках бытие открывается человеку, и при этом происходит взаимодействие энергии познающего (человека) и познаваемого (бытия).

В своей работе «Имена» и в сочинениях, составляющих работу «У водоразделов мысли»<sup>2</sup>, он неоднократно утверждал, что речевые звуки, входящие в состав слов, имеют прямую связь как с онтологическими сущностями, так и с психическим (эмоциональным) состоянием человека<sup>3</sup>, и способны действовать на человека (слушателя)<sup>4</sup>. Более того, Флоренский утверждал наличие определенной связи между именами и историко-культурными событиями, в которых ведущую роль сыграли люди, носящие эти имена, или событиями, происходившими «под знаменем» этих имен (например, имя «Варфоломей» и «Варфоломеевская ночь» во Франции в XVII в.).

Флоренскому принадлежит знаменитая формулировка основного тезиса имяславия: «Имя Божие есть Бог, но Бог не есть Имя Божие».

Глубинное обоснование получает учение о языке и именах у священника **Сергея Булгакова** в книге «Философия имени»<sup>5</sup>. Как и у Соловьева, Бердяева, Франка и многих других русских мыслителей, центральной темой философии Булгакова является взаимоотношение Абсолюта (Бога) и человека, отдельной личности. Булгаков утверждает их неразрывную связь, глубинную слитность человеческой сущности с бытием. За счет этой «слитности» каждый человек имеет возможность стать самим собой, «развернуть» свою сущность, обрести свой голос и «прозвучать» во Вселенной. Слова (имена), составляющие язык, не есть «условные знаки», случайно или «по договоренности» между людьми обозначающие соответствующие вещи. Слова существуют объективно и связаны с самим бытием, они создаются не человеком, а, скорее, «через» человека; поэтому «называние» имени есть, в некото-

<sup>1</sup> См. об этом также на с. 551 (герменевтика).

<sup>2</sup> Написанные в 1920-е гг., они были изданы только в конце XX в.

<sup>3</sup> Он проанализировал это на примере поэмы АС. Пушкина «Цыгане».

<sup>4</sup> Эта же идея лежит в основе современного нейролингвистического программирования.

<sup>5</sup> Написана в 1920—1922 гг., впервые опубликована в Париже в 1953 г.

656

ром смысле, «сотворение» именуемого, а значит, и (посредством человека) самопроявление вещи из дословесной, алогичной тьмы бытия в свет определенности и мыслимости. Тем самым у Булгакова слово оказывается антропокосмической сущностью.

Серьезный вклад в развитие философии имени внес и **А.Ф. Лосев**, перу которого принадлежит еще одна «Философия имени»<sup>1</sup> и работа «Вещь и имя»<sup>2</sup>. По своим воззрениям Лосев был близок к платонизму и неоплатонизму (являясь, по-видимому, виднейшим их знатоком во всей русской философии). Поэтому не удивительно, что ему оказалась близка и платоновская трактовка имен, как имеющих непосредственную связь с именуемым.

Но у Лосева акт именования приобретает фундаментальный онтологический характер: именно в нем происходит рождение конкретного бытия из Абсолюта. Осуществляет этот акт сама Первосущность (Абсо-

лут, Бог), что связано с внутренней потребностью Первосущности выразить себя, проявить себя во вне и тем самым постичь себя<sup>3</sup>. Но Первосущности противостоит только Ничто (меон), получающее тем самым также онтологический статус Инобытия и порождая исходный дуализм лосевской системы. Поэтому проявление себя «во вне» означает для Первосущности «воплощение в меон». Акт именованья оказывается, таким образом, способом внесения «смысла» в бессмысленное и темное Инобытие, и, воплощаясь там с разной силой, смысл получает и разную степень осмысленности в вещах (проявляясь в их свойствах).

В своих работах Лосев не только дал определенную философскую интерпретацию природы слова, но и, по сути дела, разработал целую и цельную систему фундаментальных понятий семиотики. К сожалению, как это часто бывало с российскими мыслителями, его идеи в течение долгого времени оставались мало известными и плохо изученными как на Западе, так и в самой России.

### Флоренский П.А.

**Биографические сведения.** Павел Александрович Флоренский (1882—1937)— известный русский богослов, религиозный философ и ученый. Учился на физико-математическом факультете Московского университета, параллельно посещал лекции по философии на историко-филологическом фа-

<sup>1</sup> Написанная к 1923 г., она долгое время не могла быть издана в советской России по цензурным соображениям и вышла только в 1927 г. с некоторыми сокращениями.

<sup>2</sup> Написанная в конце 1920-х — начале 1930-х гг., была опубликована только в 1993 г.

<sup>3</sup> Формально Лосев здесь следует ходу мысли Гегеля, но, как и большинство русских философов, отвергает гегелевское понимание Абсолюта как чистого разума, исключительно рационального начала.

657

культете (1900—1904). После окончания университета поступил в Московскую духовную академию (1904—1908). В 1911 г. стал священником. В 1914 г. защитил магистерскую диссертацию. В 1912—1917 гг. преподавал в Московской духовной академии: сначала в качестве доцента, затем — профессора. С 1918 г. — член Комиссии по охране памятников искусства и старины Троице-Сергиевой Лавры; в 1921—1924 гг. — профессор Высших художественно-технических мастерских, с 1921 г. работал в Главэнерго ВСНХ СССР и был научным сотрудником Государственного экспериментального электротехнического института. В 1928 г. был выслан в Нижний Новгород, вернулся из ссылки через три месяца и продолжал работать на прежнем месте. В 1933 г. был арестован, осужден на 10 лет и сослан в лагерь. В 1937 г. (уже во время пребывания в лагере на Соловках) вторично осужден и приговорен к расстрелу. В 1958 г. полностью реабилитирован.

**Основные труды.** «О символах бесконечности» (1904); «Столп и утверждение Истины» (1914); «Смысл идеализма» (1914); «Очерки философии культа» (1918); «Иконостас» (1922); «Символическое описание» (1922); «Мнимости в геометрии» (1922); «Обратная перспектива» (издано в 1967); «Анализ пространственности в художественно-изобразительных произведениях» (издано в 1982); «Имена» (издано в 1988). Флоренский написал также ряд работ в области физики, в частности большую книгу по диэлектрикам (1924).

**Философские воззрения.** Философское учение Флоренского в основном строится в рамках православного мировоззрения и во многом является развитием философии всеединства Соловьева, хотя и принципиально отличается от нее по некоторым существенным моментам.

**Учение о всеединстве.** Как считает Флоренский, работа мысли, направленной на мир, обнаруживает, что нынешнее состояние бытия есть состояние «павшего бытия». Мир предстает перед нами как царство раздробленности, недостоверности, «болото относительности и условности». Видя все это, сознание пытается обрести некую «почву под ногами», найти что-то устойчивое, за что можно ухватиться, на что можно опереться, т.е. пытается обрести безусловное начало — Истину. Главную особенность бытия в его нынешнем состоянии Флоренский усматривает в антиномичности (противоречивости), это бытие «ущербно», мир «надтреснут», и причиной этого является грех и зло. Преодоление их возможно только подвигом веры и любви. Один из главных вопросов, которые волнуют Флоренского: какова связь здешнего («ущербного», тварного) бытия с «неущербным»?

658

В качестве «связующих звеньев» Флоренский выделяет в первую очередь две линии: «от Бога — к миру» и «от мира — к Богу».

Суть линии, идущей «от Бога — к миру», состоит в том, что Бог является создателем тварного мира. Следовательно, в этом мире воплощается замысел Божий и образ Божий, именно это и придает смысл тварному бытию. Суть обратной линии «от мира — к Богу» определяется тем, что каждая тварная личность способна на любовь к Богу и друг к другу, составляя некое «единство в любви».

### Схема 202. Бог и тварное бытие

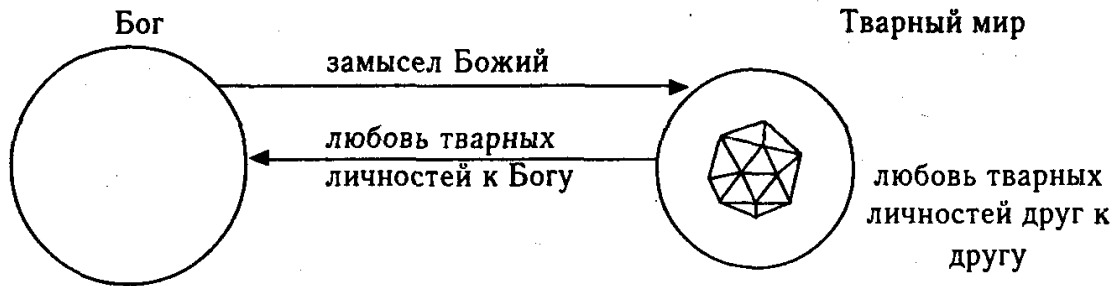

Каждой реальной тварной личности у Флоренского соответствует ее идеальная личность, представляющая собой некий «атом» любви и божественного смысла, изначально вложенного Богом в тварный мир. При этом любовь понимается у Флоренского как благодатная единящая сила бытия, поэтому именно благодаря любви друг к другу отдельные тварные личности связываются между собой в некое «единство в любви», становясь «многоединым существом». Но одновременно любовь, присущая тварным личностям, связывает их еще и с Богом. Отсюда любовь получает онтологическую трактовку: она есть «Церковь или Тело Христово», а значит, и «Столп и утверждение Истины».

По мнению Флоренского, это «многоединое существо» само является личностью, и именно его он называет Софией («мудростью Божьей»). Отдельные личности, собранные в этом единстве силой любви, тождественны друг другу по своей сущности (Флоренский называет этот тип тождества «нумерическим»), хотя остаются различными и самостоятельными личностями. София, будучи личностью, также находится в отношении тождества с каждой отдельной личностью в ее составе. Таким образом, получается, что каждая часть (или, точнее, элемент множества) оказывается нумерически тождественна целому. По Флоренскому, такой тип отношения между частями и целым и есть выражение принципа всеединства.

659

*Конкретная метафизика.* Свое учение о мире Флоренский называл «**конкретной метафизикой**»<sup>1</sup>. Чувственный телесный мир понимается им как проявление и воплощение Божественного замысла, причем во всей его полноте. Следовательно, нет никаких иных смыслов (идей, духовных сущностей и т.п.), кроме тех, которые воплощены и явлены в мире. С другой стороны, все существующее в мире несет в себе Божественный смысл, есть проявление образа Божьего, а значит, является двуединым (чувственно-духовным). Отсюда следует трактовка всего явленного в мире как символов. «**Бытие есть Космос и Символ**», — утверждает Флоренский.

В своей конкретной метафизике он максимально сближает духовный и чувственный мир, в частности, наделяя духовные сущности пространственными и временными<sup>2</sup> характеристиками. Но только для духовного мира они оказываются «вывернутыми», «перевернутыми», «зеркальными»: так, в обратном направлении движется в этом мире время, следствие предшествует причине, где имеет место обратная перспектива<sup>3</sup> и т.д. В сущности духовный и телесный мир оказываются у него не двумя различными мирами, а одним двуединым. Тем самым Флоренский (и он замечает это сам) воскрешает некоторые особенности первобытного мышления. Важнейшую роль среди символов играют языковые знаки (имена), отсюда пристальное внимание Флоренского к спору между «имяславием» и «имяборцами». И в своей «философии имени» он безоговорочно примыкает к «имяславию».

Однако полное «зеркальное» подобие земного бытия небесному имеет место только в случае идеального чувственного бытия. Наше же бытие — это грешный, падший мир, и следствием этого является нарушение должного отношения духовного и чувственного миров. Именно поэтому в явлениях земного мира Божественный смысл мы видим искаженно, истинная символическая реальность нам не дана, и восстановить, реконструировать ее является нашей задачей. Именно ее выполняет церковь в церковном культе, «освящая реальность».

<sup>1</sup> В этом опять прослеживается нелюбовь русских философов к «отвлеченным началам».

<sup>2</sup> Традиционно считалось, что в «ином мире» времени нет: там царит вечность.

<sup>3</sup> Скорее всего, толчком для подобных идей стало для Флоренского изучение икон. В средневековом изобразительном искусстве христианского мира (иконы, фрески, мозаики и т.д.) утвердились особые приемы для изображения «горнего (небесного) мира», используемые для того, чтобы принципиально отличить его от мира «дольнего» (земного). Это, например, отсутствие светотени — поскольку в горнем мире все со всех сторон залито Божественным светом; одним из таких приемов было и использование обратной, а не прямой перспективы.

660

*Учение о типах культуры.* Человеческую культуру Флоренский рассматривал как борьбу двух начал: Хаоса и Божественного Логоса. Он полагал, что в истории человечества происходит ритмическая смена двух типов культуры: ренессансной (возрожденческой) и средневековой. Первый тип культуры характеризуется господством Хаоса, а его основной закон — это закон возрастания энтропии (т.е. неопределенности, Хаоса) во всех сферах бытия, предоставленных самим себе; рост энтропии ведет к всеобщему уравниванию, а значит, и к смерти<sup>1</sup>. Но Хаосу противостоит Божественный Логос, несущий порядок, и основной закон средневековой культуры можно сформулировать как закон уменьшения энтропии и возрастания порядка

(эктропии). Ведущей силой средневековой культуры является вера, она определяет культ, а культ — миропонимание, что и порождает соответствующую культуру. В начале XX в. подходит к концу очередной период ренессансной культуры, и ей на смену опять идет средневековая.

**Таблица 126. Два типа культуры и их характеристики**

<i>Ренессансная (возрожденческая)</i>	<i>Средневековая</i>
Раздробленность	Целостность и органичность
Индивидуализм	Соборность
Статичность	Динамичность и диалектичность
Пассивность	Активность
Интеллектуальное начало	Волевое начало и прагматичность (деятельность)
Иллюзионизм	Реализм
Аналитичность	Синтетичность
Отвлеченность	Конкретность
Поверхностность	Глубина

**Судьба учения.** Философское учение Флоренского сыграло значительную роль в русской философии «серебряного века» и оказало серьезное влияние на философов «русского зарубежья». В советский период в самой России его учение замалчивалось, его философско-религиозные работы долгое время не издавались. Только с 1980-х гг. на-

<sup>1</sup> Здесь явно сказывается влияние теории тепловой смерти Вселенной, основанной на втором начале термодинамики («Тепло от более нагретого тела переходит к менее нагретому») и весьма популярной в конце XIX — начале XX вв.

661

чалось систематическое переиздание его книг и статей. И только в постсоветский период началось серьезное исследование и анализ его идей.

## 25.6. Ленин В.И.

**Биографические сведения.** Ленин (Ульянов) Владимир Ильич (1870—1924) — выдающийся политический и общественный деятель, теоретик марксизма. Родился в дворянской семье, на формирование политических взглядов значительное влияние оказала казнь его старшего брата революционера-народовольца. Окончив гимназию, в 1887 г. Ленин поступил учиться в Казанский университет, но вскоре за участие в студенческих беспорядках был арестован и выслан под надзор полиции в деревню; в 1888 г. ему было разрешено вернуться, но без права обучения в университете. В 1891 г. экстерном сдал экзамены за юридический факультет Петербургского университета. Уже в эти годы он стал профессиональным революционером-марксистом. В 1895 г. опять был арестован и сослан, в 1900 г., после окончания ссылки, уехал в эмиграцию. В годы первой русской революции (1905—1907) приехал в Россию, но после ее поражения опять уехал за границу, откуда окончательно вернулся после февральской революции 1917 г.

С 1903 г. Ленин был лидером фракции большевиков социал-демократической партии России, которая пришла к власти в стране в результате Октябрьской революции 1917 г., и он же стал первым руководителем Советского государства. Ленин — создатель III Интернационала — международной революционной организации рабочих.

Философские работы Ленина представляют собой развитие марксизма в новых исторических условиях и имеют в основном полемический характер. Систематически и профессионально философией никогда не занимался, тем не менее его идеи оказали громадное влияние на формирование одного из ведущих течений неомарксизма — марксизма-ленинизма, философского учения, которое стало господствующим и единственно допустимым в России на протяжении всего времени существования советской власти (1917—1991 гг.).

**Основные (философские) труды.** «Материализм и эмпириокритицизм» (1909); «Карл Маркс» (1914); «Философские тетради» (1914, сборник конспектов и заметок по истории философии<sup>1</sup>); «Империализм

<sup>1</sup> Эти материалы никогда не предназначались им для публикации, но были опубликованы в виде отдельной книги в советский период.

662

как высшая стадия развития капитализма» (1915); «Государство и революция» (1917); «Детская болезнь «левизны» в коммунизме» (1920).

**Философские воззрения. Диалектический материализм.** Ленин работал в ту эпоху, когда возник кризис в естествознании, связанный с новыми открытиями в физике<sup>1</sup>. И, опираясь на концепцию диалектического материализма, в ответ на «вопл» физиков: «Материя исчезла», он дал ответ: «Исчезла не материя, а тот предел, до которого мы ранее знали материю». Он сформулировал гносеологическое опреде-

ление материи: материя есть объективная реальность, существующая вне и независимо от сознания, отображающего ее.

Познание он понимал как исторический процесс, в котором бесконечно идет приближение к Абсолютной истине (полному и правильному знанию обо всем мире), но которая никогда не может быть достигнута. Это отнюдь не означает агностицизма, он утверждал, что в мире нет ничего в принципе не познаваемого, а есть только то, что пока еще не познано. Знания, которыми мы располагаем на каждом этапе развития, есть частичное неполное знание — относительная истина. Абсолютная истина складывается как сумма относительных истин. Истина является объективной: это такое содержание наших представлений, которое не зависит от человека, есть отражение внешнего, объективного мира в нашем сознании.

*Исторический материализм.* Анализируя развитие капитализма на современном ему этапе, Ленин пришел к выводу, что капитализм вступил в новую последнюю стадию своего развития — империализм. Эта эпоха должна стать временем социалистических революций и переходом к новой общественно-экономической формации — коммунизму, первой стадией которой является социализм.

Разделяя идею марксизма о необходимости мировой революции, Ленин пришел к выводу о том, что социализм в силу неравномерного экономического и политического развития разных стран может сначала победить в нескольких или даже в одной, отдельно взятой, стране. Хотя в своем экономическом развитии Россия отстает от ведущих стран Запада, построение социализма в одной России возможно, учитывая уникальность сложившейся политической ситуации: наличие в ней самого передового общественного класса — пролетариата, возглавляемого самой передовой политической партией — коммунистической, вооруженной самой передовой философской теорией (и идеологией) своего времени — марксизмом. Этот вывод Ленина можно рассматривать как развитие характерной для всей русской философии идеи об особой миссии или судьбе России.

<sup>1</sup> См. подробнее об этом кризисе на с. 451—452.

663

*Судьба учения.* В результате победы Октябрьской революции 1917 г. в России и безусловного лидерства Ленина среди пришедших к власти большевиков ленинский вариант неомарксизма стал господствующим философским учением в России вплоть до 1991 г.

## 25.7. Русский космизм

Космизм — это философское течение, в котором весь космос рассматривается как единое структурное образование (живой организм), находящийся в общем процессе развития. Сами по себе представления о космосе как едином живом организме восходят к античной философии, а именно к платонизму. Попытки применить теорию эволюции к космосу в целом имели место в конце XIX в. и на Западе, но как самостоятельное философское направление космизм получил развитие именно в России.

У истоков русского космизма стоял Н.Ф. Федоров. Он пришел к выводу, что через разумные существа природа приходит к самопознанию и самоуправлению. В центре его внимания также стояли проблемы преодоления смерти человека и возможности бесконечного человеческого существования<sup>1</sup>.

Развивали эти идеи В.С. Соловьев, К.Э. Циолковский, В.И. Вернадский, А.Л. Чижевский и др. Интересно отметить, что идеи космизма развивались не только философами и естествоиспытателями, но и представителями художественной интеллигенции — поэтами и писателями (В.Ф. Одоевский, Н. Заболоцкий, А. Платонов и др.).

Одной из центральных идей русского космизма является тезис о космическом предназначении человечества. Природа понимается как единый и цельный организм, развивающийся по биологическим, а не механическим законам, и человечество есть часть этого организма. Люди — разумные существа, способные понять характер этого развития и действовать в соответствии с ним.

У Соловьева внешний мир открывается в сознании человека как множество атомов-сил (монад), являющихся не обезличенными силами, а существами. Они образуют как бы «клетки» тела единого «космического организма», а группируясь — органы или части этого организма. Такими же «клетками» являются и отдельные люди, а все человечество в целом — органом метафизического божественного организма. Впадение в «грех индивидуализации» привело к «отпадению от Бога» —

<sup>1</sup> Подробнее см. с. 624—625.

664

предназначение человечества состоит в том, чтобы объединить весь космос и вернуть природу Богу, соединившись с ним<sup>1</sup>.

Ряд аналогичных идей развивал и Циолковский (1857—1935) в своих философских работах. У Циолковского<sup>2</sup> первооснову бытия составляют атомы-духи (идеальные атомы, первобытные духи): это простейшие существа, обладающие чувствительностью. И человеческое «я» трактуется им как ощущение «атома-духа», находящегося в живом веществе. Человек, как и любое животное, есть союз таких атомов, живущих в согласии друг с другом. Таким образом, все, существующее в мире, является живым, а то, что мы принимаем за неживую природу, есть всего лишь временное состояние неорганизованной материи. Соответственно, нет и смерти, ибо она всегда сливается с

новым рождением.

Космос — это целостный живой организм. В бесконечном времени и в бесконечном пространстве может существовать бесконечное количество таких организмов. Смысл существования материи Циолковский видел в непрерывном и неограниченном возрастании могущества разума, что связано с неизбежным появлением и ростом космических цивилизаций, одной из которых является человеческая<sup>3</sup>. При этом судьба всего космоса зависит от деятельности таких цивилизаций. Эти идеи стали философским фундаментом для его деятельности в области ракетостроения. Задача человечества состоит в выходе в космос, освоении его. Крылатыми стали слова Циолковского: «Земля — колыбель человечества, но нельзя вечно жить в колыбели».

Среди конкретных концепций внутри русского космизма необходимо в первую очередь отметить разработанную В.И. Вернадским (1863—1945) концепцию антропокосмизма, где природная (космическая) и человеческая (социальная) деятельность рассматриваются в единстве как «две стороны» или «две стадии» одного процесса. Естественнаучным обоснованием для этой концепции послужило созданное им учение о биогеологии, о переходе биосферы в ноосферу (сферу разума). Природные и социальные процессы, происходящие на Земле, он рассматривал в тесной связи с космическими.

<sup>1</sup> Подробнее см. с. 631.

<sup>2</sup> Циолковский, посещая в молодости Румянцевскую библиотеку, познакомился там с Федоровым, который оказал на него большое влияние.

<sup>3</sup> Циолковский считал, что в настоящее время в космосе существует множество цивилизаций, значительно превосходящих человеческую по уровню своего развития.

665

Аналогичные идеи развивал и А.Л. Чижевский (1897—1964), будучи учеником Циолковского. Так, на громадном статистическом материале он показал влияние солнечной активности (солнечных ритмов) на биосферу Земли и социальные процессы (эпидемии, революции, религиозные конфликты и т.д.). Он считал, что космическая энергия обуславливает все жизненные процессы в биосфере.

Идея влияния космических энергий на биохимическую энергию живого вещества на Земле и — отсюда — на земные исторические события нашла свое отражение и разработку в теории пассионарного этногенеза историка Л.Н. Гумилева (1912—1992).

Мистический вариант космизма развивался и в книге «Роза мира» Д.Л. Андреева (1906—1959).

### **Схема 203. Русский космизм. Философские предпосылки**

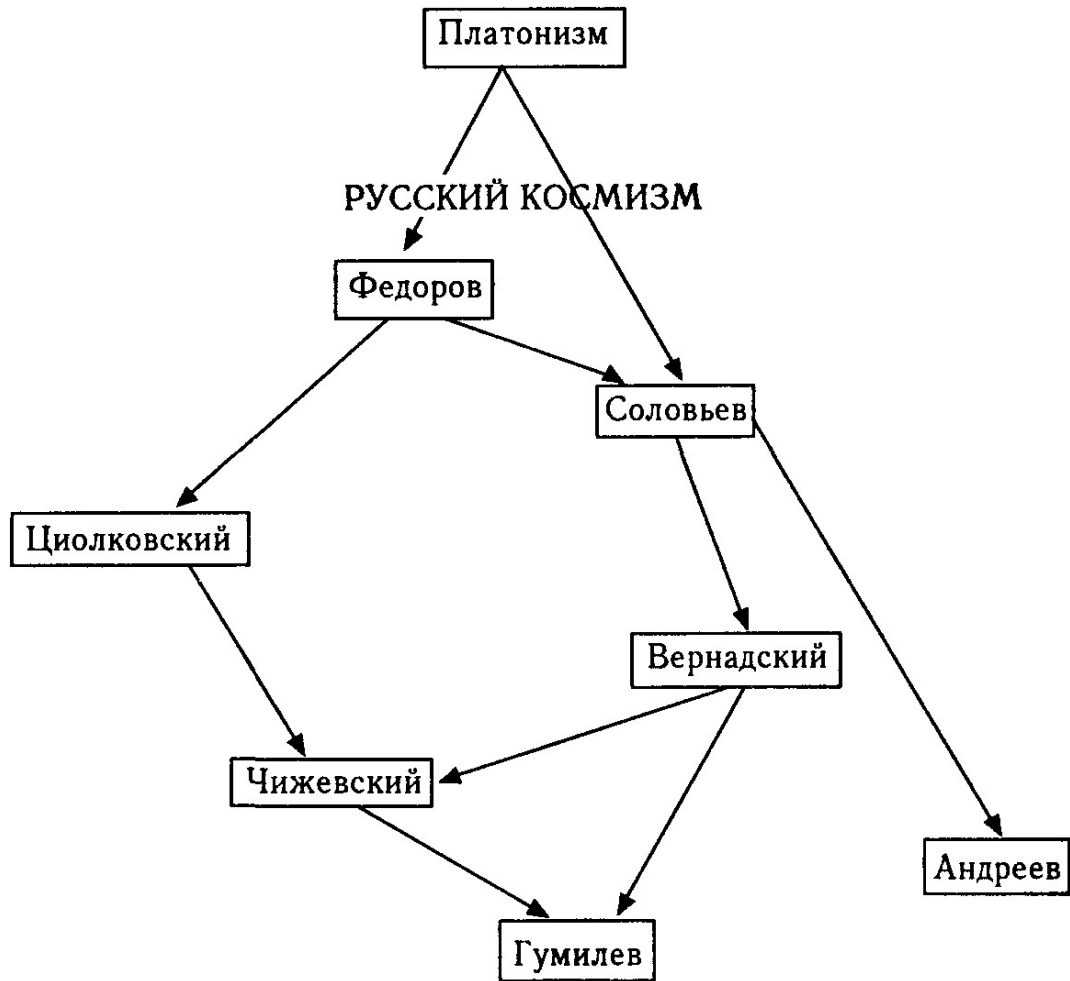

666

### Литература

#### Первоисточники

- Бердяев Н.А.* Философия свободы. Смысл творчества. М., 1989  
*Булгаков С.Н.* Философия имени. СПб., 1998.  
Веги. Из глубины. М., 1991.  
*Герцен А.И.* Письма об изучении природы // Герцен А.И. Собрание сочинений: В 9 т. М., 1955—1958. Т. 7.  
*Данилевский Н.Я.* Россия и Европа. М., 1991.  
*Лосев А.Ф.* Бытие — имя — космос. М., 1993.  
Русский космизм. М., 1993.  
*Соловьев В.С.* Оправдание добра // Соловьев В.С. Сочинения. В 2 т. М., 1998. Т. 1.  
*Флоренский П.А.* Столп и утверждение истины // Флоренский П.А. Сочинения. В 4 т. М., 1994—1999. Т. 1—2.  
*Франк СЛ.* Предмет знания. Душа человека. СПб., 1995  
*Чаадаев П.Я.* Философические письма // Чаадаев П.Я. Сочинения. М., 1989.

#### Учебники

- Галактионов А.А., Никандров П.Ф.* Русская философия XI—XIX вв. Л., 1981.  
*Евламиев Н.И.* История русской философии. М., 2002  
*Зеньковский В.В.* История русской философии. В 2 т. Л., 1991.  
*Лосский Н.О.* История русской философии. М., 1991.

#### Справочники

- Алексеев П.В.* Философы России XIX—XX столетий. Биографии, идеи, труды. М., 2002.  
Новая философская энциклопедия. В 4 т. М., 2000—2001.

#### Монографии



Асмус В.Ф. Владимир Соловьев. М., 1994.

## Список схем

Схема 1. Этапы формирования философии.....	11
Схема 2. Основные периоды истории философии.....	12
Схема 3. Основные разделы современной философии.....	14
Схема 4. Классификация философских учений по количеству первоначал.....	15
Схема 5. Классификация философских учений по качеству первоначал.....	16
Схема 6. Проблема познаваемости мира.....	22
Схема 7. Диалектика инь и ян.....	32
Схема 8. Даосизм: круговорот пяти стихий.....	33
Схема 9. Древнеиндийская философия.....	37
Схема 10. Ньяя: виды познания.....	42
Схема 11. Вайшешика: семь видов реальности.....	45
Схема 12. Санкхья: космогония.....	49
Схема 13. Йога и ее место в индийской философии.....	54
Схема 14. Древнейшие философские школы буддизма.....	60
Схема 15. Ранний период античной философии: классификация школ.....	65
Схема 16. Ранний период античной философии: хронологические рамки.....	66
Схема 17. Анаксимандр: космогония.....	69
Схема 18. Анаксимандр: космология.....	69
Схема 19. Анаксимен: космогония.....	71
Схема 20. Гераклит: космогония.....	73
Схема 21. Эмпедокл: космогония.....	81
Схема 22. Классический период античной философии: основные школы.....	86
Схема 23. Пирамида идей.....	92
Схема 24. Платон: истоки и влияние.....	94
Схема 25. Классификация наук у Аристотеля.....	96
Схема 26. Перводвигатель и движение.....	100
Схема 27. Аристотель: истоки и влияние.....	103
Схема 28. Формирование материализма, идеализма и дуализма.....	104
Схема 29. Виды первоначал в древнегреческой философии.....	105
Схема 30. Стоицизм: классификация наук.....	110
Схема 31. Стоицизм: космогония.....	112
Схема 32. Стоицизм: истоки и влияние.....	113
Схема 33. Школа киников.....	116
Схема 34. Плотин: космогония.....	121
Схема 35. Влияние античной философии на христианскую.....	122
Схема 36. Становление христианской философии.....	125
<b>668</b>	
Схема 37. Филон Александрийский: космология.....	126
Схема 38. Филон Александрийский: истоки и влияние.....	127
Схема 39. Космология Василида (в изложении Иринейя).....	129
Схема 40. Космология Оригена.....	132
Схема 41. Ориген: истоки и влияние.....	133
Схема 42. Классификация патристики.....	139
Схема 43. «Два града».....	142
Схема 44. Августин: истоки и влияние.....	143
Схема 45. Хронологические рамки эпохи Средневековья.....	148
Схема 46. Средневековая философия.....	151
Схема 47. Философия буддийского мира.....	153
Схема 48. Средневековая индийская философия: эволюция школ.....	156
Схема 49. Проявленные и непроявленные дхармы.....	159
Схема 50. Сансара и нирвана (хинаяна).....	159
Схема 51. Сансара и нирвана (махаяна).....	160
Схема 52. Человеческое «я» и Брахман (в веданте).....	163
Схема 53. Веданта и ее место в средневековой индийской философии.....	164
Схема 54. Неоконфуцианство: космогония.....	168
Схема 55. Средневековая философия, развивавшаяся на базе античной философии, и ее религиозные источники... 172	
Схема 56. Средневековая мусульманская философия: основные течения ....	174
Схема 57. Основные периоды развития калама.....	178

Схема 58. Аль-Газали: истоки и влияние.....	181
Схема 59. Мусульманский перипатетизм: истоки и влияние.....	182
Схема 60. Еврейская средневековая философия: основные направления.....	190
Схема 61. Маймонид: истоки и влияние.....	193
Схема 62. Космология каббалы.....	196
Схема 63. Каббала: истоки и влияние.....	196
Схема 64. Византийская философия: основные этапы.....	200
Схема 65. Исихазм.....	202
Схема 66. Западноевропейская схоластика: периоды развития.....	204
Схема 67. Тривиум.....	206
Схема 68. Квадривиум.....	206
Схема 69. Ранний период западноевропейской схоластики.....	209
Схема 70. Четверичная природа Эриугены.....	211
Схема 71. Эриугена: истоки и влияние.....	212
Схема 72. Абельяр: три вида разума.....	216
Схема 73. Зрелая, или высокая, схоластика.....	217
Схема 74. Доказательства бытия Бога.....	221
Схема 75. Фома Аквинский: истоки и влияние.....	222
Схема 76. Роджер Бэкон: пути познания.....	226
Схема 77. Возникновение индивидуальных объектов (у перепатетиков и у Дунса Скота).....	229
Схема 78. Освобождение души (по Мейстеру Экхарту).....	232
Схема 79. Экхарт: истоки и влияние.....	233
<b>669</b>	
Схема 80. Проблема знания и веры в средневековой философии.....	238
Схема 81. Троякое существование универсалий.....	241
Схема 82. Номинализм и реализм в европейской схолистике.....	242
Схема 83. Существование универсалий.....	244
Схема 84. Европейская философия эпохи Возрождения: истоки и основные направления.....	248
Схема 85. Творение мира по «Герметическому корпусу».....	253
Схема 86. Пантеизм: основные виды .....	255
Схема 87. Пантеизм: основные этапы развития.....	256
Схема 88. О возможности триединства (прямой линии, окружности и треугольника).....	258
Схема 89. Николай Кузанский: истоки и влияние.....	260
Схема 90. Парацельс: истоки и влияние.....	264
Схема 91. Телезио: истоки и влияние.....	267
Схема 92. Структура тварного мира.....	270
Схема 93. Теософия.....	271
Схема 94. Бме: истоки и влияние.....	274
Схема 95. Социальная философия эпохи Возрождения.....	276
Схема 96. Утопизм: основные этапы развития.....	281
Схема 97. Культура Нового времени: хронологические рамки.....	287
Схема 98. Западная философия эпохи Нового времени: хронологические рамки.....	291
Схема 99. Философия начала Нового времени (хронологические рамки).....	293
Схема 100. Фрэнсис Бэкон: истоки и влияние.....	297
Схема 101. Гоббс: истоки и влияние.....	300
Схема 102. Декарт: онтология и гносеология.....	306
Схема 103. Декарт: истоки и влияние.....	307
Схема 104. Спиноза: онтология и гносеология.....	313
Схема 105. Спиноза: истоки и влияние.....	314
Схема 106. Развитие научного знания.....	319
Схема 107. Иерархия монад.....	324
Схема 108. Лейбниц: истоки и влияние.....	325
Схема 109. Локк: истоки и влияние.....	330
Схема 110. Философы эпохи Просвещения.....	336
Схема 111. Эпоха Просвещения: хронологические рамки.....	337
Схема 112. Беркли: истоки и влияние.....	341
Схема 113. Природа общих имен.....	345
Схема 114. Рождение представлений о причинно-следственной связи.....	347
Схема 115. Юм: истоки и влияние.....	348
Схема 116. Вольтер: истоки и влияние.....	355
Схема 117. Монтескье: истоки и влияние.....	359

Схема 118. Немецкая классическая философия: хронологические рамки.....	366
Схема 119. Немецкая классическая философия: основные течения.....	367
Схема 120. Трансцендентальная апперцепция.....	373
Схема 122. Порождение разумом трёх идей о безусловном.....	374
<b>670</b>	
Схема 122. Истоки всеобщности и необходимости научных законов.....	376
Схема 123. Кант: истоки и влияние.....	378
Схема 124. Человеческое и Абсолютное сознание.....	380
Схема 125. Критицизм и догматизм.....	381
Схема 126. Диалектика «Я» и «не-Я».....	382
Схема 127. Свобода как деятельность.....	383
Схема 128. Фихте: истоки и влияние.....	385
Схема 129. Трансцендентальный идеализм.....	388
Схема 130. Философия тождества.....	389
Схема 131. Схема Шеллинга.....	390
Схема 132. Соотношение бесконечного и конечного.....	393
Схема 133. Шеллинг: истоки и влияние.....	394
Схема 134. Стадии развития Абсолюта.....	396
Схема 135. Философская система Гегеля.....	397
Схема 136. Первая триада (I).....	399
Схема 137. Вторая триада (II).....	400
Схема 138. Третья триада (III).....	400
Схема 139. Триада «Качества».....	401
Схема 140. Триада «Бытие».....	401
Схема 141. Бытие: структурные элементы.....	402
Схема 142. Философия духа: структурные элементы.....	407
Схема 143. Гегель: истоки и влияние.....	408
Схема 144. Фейербах: истоки и влияние.....	411
Схема 145. Общее развитие мировой философии: хронологические рамки.....	417
Схема 146. Современная западная философия: хронологические рамки ....	421
Схема 147. Современная западная философия: генезис и взаимосвязи....	422
Схема 148. Развитие идей немецкой классической философии в современной западной философии.....	424
Схема 149. Концепции развития.....	428
Схема 150. Понятие времени.....	429
Схема 151. Типы истины.....	431
Схема 152. Структурные уровни бытия (от эпохи Древнего мира до эпохи Возрождения).....	432
Схема 153. Структурные уровни бытия (аристотелевско-птолемеевская картина мира).....	433
Схема 154. Структурные уровни бытия (XX в.).....	433
Схема 155. Классификация наук и их методов.....	450
Схема 156. Периодизация. Марксизм истории.....	461
Схема 157. Неокантианство: хронологические рамки.....	462
Схема 158. Кант и неокантианство (марбургская школа) .....	465
Схема 159. Определенная деятельность сознания.....	466
Схема 160. Философия и нормы сознания.....	471
Схема 161. Неокантианство в Германии: основные течения.....	472
Схема 162. Эволюция представлений о психике.....	477
<b>671</b>	
Схема 163. Структура психики: «первая топика».....	481
Схема 164. Структура психики: «вторая топика».....	482
Схема 165. Фрейд: истоки и влияние .....	483
Схема 166. Индивидуальное сознание и коллективное бессознательное ....	489
Схема 167. Природа синхроничности.....	492
Схема 168. Юнг: истоки и влияние.....	493
Схема 169. Иерархическая структура тварного мира.....	495
Схема 170. Неотомизм и его истоки.....	497
Схема 171. Шопенгауэр: истоки и влияние.....	502
Схема 172. Ницше: истоки и влияние.....	507
Схема 173. Объективное и субъективное время.....	510
Схема 174. Структура сознания (психики).....	516
Схема 175. Интенциональный акт.....	530

Схема 176. Ноэма и ноэзис.....	530
Схема 177. Гуссерль: истоки и влияние.....	532
Схема 178. Интенциональность экзистенции.....	535
Схема 179. Направление экзистенции.....	535
Схема 180. Трансцендирование сознания.....	544
Схема 181. Структура сознания.....	544
Схема 182. Модусы сознания и предметный мир.....	545
Схема 183. Конституирование «мира-в-себе».....	545
Схема 184. Этапы становления философской герменевтики.....	553
Схема 185. Искусство понимания.....	555
Схема 186. Герменевтический круг.....	556
Схема 187. Развитие системного подхода и структурализма.....	567
Схема 188. Структурализм: сферы применения.....	568
Схема 189. Структура и ее «изнанка».....	570
Схема 190. Структурализм и постструктурализм: объект исследования .....	571
Схема 191. Интерпретация текста субъектом в постструктурализме.....	572
Схема 192. Русская философия: хронологические рамки.....	585
Схема 193. Общая периодизация русской философии: хронологические рамки.....	588
Схема 194. Герцен: истоки и влияние.....	606
Схема 195. Русская философия XIX в.....	608
Схема 196. Федоров: истоки и влияние.....	626
Схема 197. Индивидуальное «я» и Абсолют.....	629
Схема 198. «Многое в едином» и «многое вне единого».....	632
Схема 199. Стадии собирания «многого в единое».....	632
Схема 200. Соловьев: истоки и влияние.....	633
Схема 201. Трансцендирование.....	645
Схема 202. Бог и тварное бытие.....	658
Схема 203. Русский космизм.....	665

## Список таблиц

Табл. 1. Термины «монизм», «дуализм» и «плюрализм» в онтологии, гносеологии и социальной философии.....	16
Табл. 2. Школы древнекитайской философии.....	25
Табл. 3. Основные качества «благородного мужа» ( <i>конфуцианство</i> ).....	28
Табл. 4. «Благородный муж» и «низкий человек» ( <i>конфуцианство</i> ).....	29
Табл. 5. Двойственность Дао ( <i>даосизм</i> ).....	31
Табл. 6. Веды.....	34
Табл. 7. Система священных текстов (шрути).....	35
Табл. 8. Происхождение и сущность кармы.....	36
Табл. 9. Гуны и их свойства.....	47
Табл. 10. Гуны и аханкары.....	48
Табл. 11. Пять основных состояний читты (йога).....	52
Табл. 12. Пути освобождения (йога).....	52
Табл. 13. Восемь вспомогательных средств для очищения и просветления читты (йога).....	53
Табл. 14. Четыре благородные истины (буддизм).....	54
Табл. 15. Восьмеричный путь спасения Будды.....	57
Табл. 16. Хинаяна и махаяна.....	59
Табл. 17. Происхождение античной философии.....	63
Табл. 18. Основные периоды развития античной философии.....	63
Табл. 19. Милетская школа.....	67
Табл. 20. Пифагорейский союз: периоды развития.....	74
Табл. 21. Элейская школа.....	75
Табл. 22. Основные сократические школы.....	90
Табл. 23. Стадии познания (по Аристотелю) .....	99
Табл. 24. Классификация школ эллинистического периода.....	107
Табл. 25. Способ рассуждений скептика.....	109
Табл. 26. Три периода в истории стоицизма.....	110
Табл. 27. Аргументы, оправдывающие существование в мире зла ( <i>стоицизм</i> ).....	112
Табл. 28. Виды желаний и должное отношение к ним (по Эпикуру).....	115
Табл. 29. Основные периоды в истории Академии.....	119
Табл. 30. Основные представители неоплатонизма.....	120
Табл. 31. Направления в ранней христианской философии.....	124

Табл. 32. Три вида существ (по Оригену).....	131
Табл. 33. Основные направления апологетики.....	134
Табл. 34. Отношение апологетов к языческой философии.....	135
Табл. 35. Философские идеи апологетов.....	135
Табл. 36: Апологеты и их апологии.....	137
<b>673</b>	
Табл. 37. Периодизация человеческой истории (по Августину).....	142
Табл. 38. «Типы» философии в Средневековье.....	150
Табл. 39. Школы буддийской философии (в Индии).....	157
Табл. 40. Реальное и иллюзорное (буддийская философия в Индии).....	158
Табл. 41. Дхармы «волнующиеся» и «успокоенные» (буддийская философия в Индии)...	159
Табл. 42. Периоды развития веданты.....	161
Табл. 43. Школы веданты.....	162
Табл. 44. Брахман и эмпирический мир.....	163
Табл. 45. Пять космических сил и их соответствия.....	168
Табл. 46. Типы души (по Ибн-Сине).....	185
Табл. 47. Три мира в каббале.....	195
Табл. 48. Причины людского невежества.....	223
Табл. 49. Науки, их предмет и польза.....	225
Табл. 50. Философия и теология).....	227
Табл. 51. Истоки гуманизма.....	250
Табл. 52. Этапы познания.....	259
Табл. 53. Троичность Бога.....	273
Табл. 54. Западная философия Нового времени: хронологические и географические рамки..	290
Табл. 55. Важнейшие новации в философии начала Нового времени.....	294
Табл. 56. Заблуждения человеческого ума.....	295
Табл. 57. Сознание и материя.....	302
Табл. 58. Частицы и образованные из них тела.....	302
Табл. 59. Правила для руководства ума.....	303
Табл. 60. Идеи, содержащиеся в уме человека.....	304
Табл. 61. Правила морали.....	305
Табл. 62. Виды познания.....	312
Табл. 63. Законы динамики.....	316
Табл. 64. Правила для философского рассуждения.....	318
Табл. 65. Типы познания.....	328
Табл. 66. Социальные законы.....	329
Табл. 67. Рассуждение Паскаля.....	334
Табл. 68. Важнейшие новации философии эпохи Просвещения.....	335
Табл. 69. Внешние и внутренние идеи.....	339
Табл. 70. Впечатления и идеи.....	343
Табл. 71. Простые и сложные восприятия.....	343
Табл. 72. Основания для ассоциации идей.....	344
Табл. 73. Понятие «идея» в философии Нового времени (от Декарта до Юма).....	349
Табл. 74. Основные типы законов.....	357
Табл. 75. Виды социальных законов.....	357
Табл. 76. Типы правления.....	359
Табл. 77. Виды неравенства.....	361
Табл. 78. Обоснование ненужности Бога для объяснения природы.....	364
Табл. 79. Виды суждений.....	370
Табл. 80. Познавательные способности человека.....	371
Табл. 81. Антиномии чистого разума.....	377
Табл. 82. Понимание свободы в философии Нового времени.....	384
<b>674</b>	
Табл. 83. Шеллинг: основные периоды развития.....	392
Табл. 84. Стадии развития Абсолюта и структура философии.....	397
Табл. 85. Основные этапы развития мировой истории, искусства, религии и философии.....	406
Табл. 86. Основные периоды современной западной философии.....	419
Табл. 87. Основные объекты исследования в современной философии.....	426
Табл. 88. Влияние достижений науки на философию в XIX—XX вв.....	439
Табл. 89. Позитивизм: периоды развития.....	446
Табл. 90. Позитивизм: объект исследования и задача философии.....	447
Табл. 91. Три стадии развития общества и науки.....	449
Табл. 92. Три стадии в развитии общества.....	451

Табл. 93. Три закона диалектики.....	458
Табл. 94. «Науки о природе» и «науки о духе».....	469
Табл. 95. Типы наук.....	470
Табл. 96. Основная задача сознания в прагматизме.....	474
Табл. 97. Эрос и Танатос.....	482
Табл. 98. Экзистенциальные дихотомии.....	485
Табл. 99. Анима и мужчины.....	489
Табл. 100. Анимус и женщины.....	490
Табл. 101. Крупнейшие представители неотолизма.....	494
Табл. 102. Жизнь и ее понимание.....	499
Табл. 103. Три периода развития.....	504
Табл. 104. Воля к власти и ее проявления.....	506
Табл. 105. Свобода человека.....	511
Табл. 106. Интеллект и интуиция.....	513
Табл. 107. Открытые и закрытые общества.....	514
Табл. 108. Внешнее и внутреннее восприятие.....	517
Табл. 109. Виды культур.....	520
Табл. 110. Кьеркегор: периодизация творчества.....	521
Табл. 111. Кьеркегор: типы экзистенции.....	524
Табл. 112. Основные этапы развития экзистенциализма.....	533
Табл. 113. Экзистенциализм религиозный и атеистический.....	534
Табл. 114. Забота о ближнем.....	540
Табл. 115. Типы бытия.....	549
Табл. 116. Основные этапы развития герменевтики в Западной Европе ...	552
Табл. 117. Общая и философская герменевтика.....	558
Табл. 118. Трактовка герменевтического круга.....	562
Табл. 119. Основные периоды развития структурализма.....	565
Табл. 120. Три типа философов.....	578
Табл. 121. Западники и славянофилы.....	601
Табл. 122. Анархизм и марксизм о государстве.....	611
Табл. 123. Государственная власть в России и судьбы философов.....	639
Табл. 124. Две сферы бытия человека.....	644
Табл. 125. Виды реальности, или уровни бытия.....	650
Табл. 126. Два типа культуры и их характеристики.....	660

## Указатель имен

Абеляр Пьер <i>215—216</i>	ал-Ашари <i>177,179</i>
Августин Аврелий <i>140—143</i>	Бакунин <i>611—614</i>
Авенариус <i>451—452</i>	Бахтин <i>637</i>
Аверроис (Ибн Рушд) <i>185—187</i>	Брахма(н) <i>36</i>
Авицеброн (Ибн Гебироль) <i>190—191</i>	Беда Достопочтенный <i>208</i>
Авиценна (Ибн Сина) <i>183—185</i>	Белинский <i>603</i>
Аврелий Антоний, Марк <i>110</i>	Бергсон <i>508—514</i>
Аквинат (= Фома Аквинский) <i>218—221</i>	Бердяев <i>642—647</i>
Аксаков <i>602</i>	Беркли <i>338—341</i>
Александр Гэльский <i>216—217</i>	Бернар Клервоский <i>209</i>
Альберт Больштейн (Великий) <i>218</i>	Бернар Шартрский <i>208</i>
Аммоний Саккас <i>120</i>	Бёме <i>262-274</i>
Анаксагор <i>83—83</i>	Блаватская <i>609</i>
Анаксимандр <i>68—69</i>	Бовуар <i>533, 543</i>
Анаксимен <i>70—71</i>	Богданов <i>564, 635</i>
Ансельм Кентерберийский <i>212—214</i>	Бодрийяр <i>575</i>
Антисфен <i>116</i>	Боккаччо <i>246</i>
Аристотель <i>95—103</i>	
Аркесилай <i>119</i>	
<i>676</i>	
Боэций <i>139,205</i>	Бэкон Фрэнсис <i>294—295</i>
Бруно <i>255—256</i>	Валентин <i>128—130</i>
Будда <i>54—55</i>	Балла Лоренцо <i>250</i>
Булгаков <i>655—656</i>	Василид <i>128</i>
Буридан <i>236</i>	Вернадский <i>663</i>
Бэкон Роджер <i>223—226</i>	Виндельбанд <i>468</i>

- Витгенштейн 454  
 Войтыла 494  
 Вольтер 352—355  
 Гадамер 559—562  
 ал-Газали 180—181  
 Гегель 395-408  
 Гераклит Эфесский 71—73  
 Герцен 603—606  
 Гоббс 298-300  
 Гроций 275  
 Гурджиев 635  
 Гуссерль 527—532  
 Д'Аламбер 333  
 Дамо (Бодхидхарма) 169  
 Данилевский 617—618  
 Декарт 300—308  
 Делез 569,577-578  
 677  
 Ильенков 638  
 Иоанн Дамаскин 199  
 Иоанн Италл 200  
 Исидор Севильский 207—208  
 Кампанелла 280  
 Камю 533  
 Кант 367-378  
 Карсавин 636  
 Кассиодор Аврелий 206  
 Кассирер 464  
 Киреевский 602  
 Кондильяк 333  
 Конт 448-451  
 Конфуций (Кун Цзы) 26-29  
 Кропоткин 614—617  
 Ксенофан 76—77  
 Кьеркегор 520—524  
 Лавров 607  
 Лакатос 446,453  
 Ламетри 333  
 Лао-Цзы 29-32  
 Леви-Стросс 565  
 Левкипп 83  
 678  
 Милль 446—448  
 Михаил Пселл 200  
 Михайловский 607  
 Монтень 251  
 Монтескье 355—359  
 Мор 280  
 Моше де Леон (Моисей Лионский) 194  
 Мухаммад 174  
 Нагарджуна 160  
 Наторп 464  
 Николай Кузанский 257—260  
 Ницше 503—507  
 Ньютон 315—319  
 Огарев 603  
 Оккам 235—236  
 Ориген 130—134  
 Палама Григорий 201  
 Парацельс 263—264  
 Парменид 77  
 Паскаль 334  
 Пико делла Мирандоле 255  
 Демокрит 83—85  
 Деррида 569, 572-573,579-580  
 Джемс 472-474  
 Дидро 362—364  
 Дильтей 515—518,557  
 Диоген Синопский 116  
 Достоевский 619—621  
 Дьюи 472-474  
 Дунс Скот 226—229  
 Жильсон 494  
 Зенон из Кития 110  
 Зенон из Элеи 78—80  
 Ибн-Араби 188  
 Ибн-Гебироль (Авицеброн) 190—191  
 Ибн-Сина (Авиценна) 183—184  
 Ибн-Рушд (Аверроис) 185—187  
 Лейбниц 319-325  
 Ленин 661—663  
 Леонтьев 618—619  
 Локк 326-330  
 Ломоносов 591—592  
 Лосев 656  
 Лотман 638  
 Лукреций Кар 113  
 Маймонид 192—193  
 Макиавелли 277—278  
 Максим Исповедник 199  
 Мамардашвили 638  
 Маритен 494  
 Марк Аврелий 110  
 Марк 456-462  
 Марсель 533  
 Марсилий Падуанский 234  
 Мах 451-453  
 Мейстер (Экхарт) 229-233  
 Менделеев 607  
 Мережковский 634  
 Мечников 607  
 Пиррон 108  
 Пирс 472-475  
 Пифагор 73—74  
 Платон 90—95  
 Плеханов 607, 635  
 Плотин 120—121  
 Порфирий 120—121,239  
 Прокл 120—121  
 Протагор 86—87  
 Радищев 592—595  
 Рассел 454  
 Риккерт 468  
 Розанов 634  
 Росцелин 242  
 Руссо 360-362  
 Сартр 542-549  
 Сведенборг 349—352  
 Секст Эмпирик 108—109  
 Сенека *НО*  
 Сиддхартха Гаутама 54—55  
 Сковорода 587

- Сократ 88—90  
Соловьев 627—633  
679  
Станкевич 603  
Струве 635  
Телезио 265—267  
Толстой 621—623  
Фалес 67—68  
Фейерабенд 446,453  
Фейербах 409-411  
Федоров 623—626  
Филофей 591  
Филон Александрийский 126—127  
Фихте 379-385  
Флоренский 655—661  
Фома Аквинский 218—222  
Франк 649—652  
Фрейд 478-483  
Фромм 484—486  
Фуко 565,569-570,575  
Хайдеггер 537-542  
Хомяков 602  
Циолковский 663—664  
Чаадаев 597—600  
Чернышевский 609—611  
Чжоу Дуньшань 167
- Спиноза 308—313
- Чжуан-Цзы 30-31  
Чжу Си 167  
Чижевский 663—664  
Чэн (братья) 167  
Шанкара 162-165  
Шеллинг 386—394  
Шестов 647-649  
Шлейермахер 554—557  
Шлик 453  
Шопенгауэр 500—503  
Шпенглер 518—520  
Шпет 635-636  
Экхарт (Мейстер) 229—233  
Эмпедокл 80—81  
Энгельс 456—462  
Эпикур 113-116  
Эразм Роттердамский 251  
Эриугена (Иоанн Скот) 210—211  
Эрн 635  
Юм 342-349  
Юнг 486-493  
Ямвлих 120—122  
Ясперс 533—534



## Указатель терминов

- Абсолютная идея 396  
Агностицизм 21  
Адвайта-веданта 162—165  
Академия 91, 118—119  
Аналитическая психология 475  
Аналитические суждения 369  
Анархизм 611—617  
Антиномии чистого разума 377  
Антропный принцип 437  
Апейрон 68  
Апологетика 134—138  
Апории 78—80  
Апостериорные суждения 370  
Априорные суждения 370  
Архат 58  
Атом 83  
Атомизм 83—85, 113—166  
Атрибут 176  
681  
Врожденные идеи 304  
Герменевтика 550—558  
Герменевтика философская 558—562  
Герменевтический круг 555—556, 560—562  
Герметизм 251—253  
Гилозоизм 19  
Гносеология 14  
Гностицизм 128—130  
Гомеомерии 82  
Гуманизм 249—251  
Гуны 47—49  
Дао 30—31  
Даосизм 29—33  
Двайта-веданта 162—163  
Двух истин теория 186—187  
Деизм 19  
Детерминизм 84  
Джайнизм 60—61  
Диалектика 20, 71  
Диалектический материализм 457—458  
Дихотомия 485  
Дополнительности принцип 435  
Досократики 65  
682  
Конфуцианство 26—29  
Концептуализм 215—216  
Космизм русский 663—665  
Космогенез 20  
Космогония 20  
Космология 20  
Космос 19  
Космоцентризм 64  
Легизм 25  
Логический позитивизм 453—455  
Локаята (чарвака) 61—62  
Мадхьямика (Шуньявада) 157—160  
Майевтика 89  
Майя 58  
Макромир 433  
Мегамир 433  
Микромир 433  
Баденская школа 468—472  
Бодхисаттва 59  
Бритва Оккама 235  
Буддийская философия 55—60, 157—160  
Буриданов осл 236  
Вайбхашика 157—160  
Вайшешика 43—46  
Веданта 161—165  
Веды 34  
Венский кружок 453  
Верифицируемость 454  
Вещь-в-себе 369  
Вещь-для-нас 369  
Византийская философия 199—202  
Вишишта-веданта 162—163  
Воля к власти 506  
Воля к жизни 501, 506  
Восьмеричный путь спасения 57—58  
Дуализм 15—16  
Дхарма 55—56, 157—160  
Дэ 30  
Естественное состояние 299  
Живое знание 651  
Жизненный порыв 512  
Идеализм 17  
Имяславие 652  
Индетерминизм 84  
Инь-ян 25, 32  
Ионийская философия 65  
Иррационализм 21  
Исихазм 201  
Итальянская философия 65  
Йога 50-54  
Йогочара (виджнянавада) 157—158  
Каббала 194-197  
Калам 176—178  
Карма 36  
Квадривиум 206  
Кинизм 116—118  
Классическая немецкая философия 366—411  
Манас 44  
Марбургская школа 464—468  
Марксизм 455—462  
Материализм 17  
Махаяна 59  
Мегафизика 20  
Механистический материализм 298, 335  
Милетская школа 67—71  
Миманса 38—40  
Моизм 25  
Монада 322—323  
Монадология 321  
Монизм 15—16  
Мутазилиты 177  
Мутакаллимы 176  
Натурфилософия 261—267  
Наукоучение 379—380

- Неокантианство *462—472*  
 Неоконфуцианство *166—169*  
 Неоплатонизм *120—122*  
 Неопозитивизм *453—455*  
 Неопределенности принцип *436*  
 Неортодоксальные школы индийской философии *683*  
 Нус (ум) *82*  
 Ньяя *40—42*  
 Общественный договор *299—300, 362*  
 Онтологический аргумент *213*  
 Онтология *14*  
 Ортодоксальные школы индийской философии *38*  
 Пантеизм *19, 255—257*  
 Патристика *138—139*  
 Первоматерия *98*  
 Первоформа *99*  
 Перипатетизм (аристотелизм) *95*  
 Пифагореизм *73—75*  
 Платонизм (академия) *118—119*  
 Плюрализм *15—16*  
 Позитивизм *445—455*  
 Порочный круг *541*  
 Постмодернизм *573—581*  
 Постпозитивизм *453*  
 Постструктурализм *569—572*  
 Прагматизм *472—474*  
 Пракрити *47*  
 Предустановленная гармония *322*  
 Просветители *332—333*  
*684*  
 Скептицизм *107—110*  
 Славянофилы и западники *601—603*  
 Сократические школы *90, 116—118*  
 Сотериология *124*  
 Софизмы *57—55*  
 Софистика *87—88*  
 Социальная философия *14*  
 Стихийные материалисты *64*  
 Сперматический логос *111*  
 Стоицизм *110—111*  
 Структурализм *563*  
 Субстанция *301*  
 Сутры *35*  
 Суфизм *187—188*  
 Тамас *47*  
 Творческая эволюция *512—513*  
 Телеологизм *92*  
 Теософия *268*  
 Геоцентризм *149*  
 Терминизм *242*  
 «Темных веков» эпоха *203*  
 Томизм *218*  
 Трансцендентальная апперцепция *372*  
 Трансцендентальное *372*  
*685*  
 Шунья *160*  
 Шуньявада (мадхьямика) *157—160*  
 Экзистенциализм *533—549*  
 Экзистенция *522, 533*  
 Элейская школа *75—80*  
 Эмпириокритицизм *451—453*  
*38*  
 Неосхоластика *423, 494—497*  
 Неотомизм *494—497*  
 Неофрейдизм *484*  
 Нирвана *58*  
 Номинализм *239*  
 Просвещения эпоха *332*  
 Психоаналитическая философия *475—493*  
 Пуруша *35*  
 Раджас *47*  
 Рационализм *21*  
 Реализм *239*  
 Релятивизм *21*  
 Ренессанс *247*  
 Реформация *247*  
 Рита *35*  
 Русский космизм *624—625*  
 Самадхи *54*  
 Санкхья *46—50*  
 Сансара *36*  
 Сатори *169*  
 Саттва *47*  
 Саутрантика *157—158*  
 Северное Возрождение *247*  
 Семь свободных искусств *206*  
 Сенсуализм *21*  
 Синтетические суждения *369*  
 Системный анализ *563—565*  
 Тривиум *206*  
 Универсалии *239—244*  
 Упанишады *35*  
 Утопизм *279—281*  
 Феномен *525*  
 Феноменология *525—532*  
 Физиологическое неокантианство *463—464*  
 Философия всеединства *630—633*  
 Философия жизни *463—464*  
 Философия имени *652—656*  
 Форма и материя *98—99*  
 Фрейбургская школа *464—468*  
 Хаос *19*  
 Хиньяна *59*  
 Ци *31*  
 Чань-буддизм (дзен-буддизм) *169—170*  
 Чарвака *61—62*  
 Четыре благородные истины *57*  
 Читта (ум) *51—53*  
 Шакьямуни *55*  
 Шанкара *163—165*  
 Энциклопедисты *333*  
 Эпохэ *529*  
 Эфесская школа *71*  
 Ян *25—32*

**Учебное издание**  
**Гриненко Галина Валентиновна**  
**ИСТОРИЯ ФИЛОСОФИИ**

Учебник

Подписано к печати 19.05.03. Формат 60x90<sup>1</sup>/<sub>16</sub>.

Гарнитура «Antiqua». Печать офсетная. Усл. печ. л. 43. Тираж 5 000 экз. Заказ Я-510

Генеральный директор *В.Ю. Ильин* Руководитель издательства *А.В. Лустов*

Главный редактор *Г.Л. Гуртова*

Руководитель гуманитарного направления *В.П. Рогов*

Зав. редакцией *Е.А. Журко*

Редактор *Т.В. Астанина*

Корректор *Т.Ю. Шамонова*

Художественное оформление *А.В. Мурашев*

Компьютерная верстка *И.В. Соколова*

Издательство «Юрайт-Издат»

105037, Москва, городок им. Баумана, д. 3, корп. 4, стр. 10. Тел.: (095) 165-91-10. E-mail: [publish@urait.ru](mailto:publish@urait.ru), [www.urait.ru](http://www.urait.ru)

По вопросам приобретения обращайтесь в **ООО «Юрайт-Книга»** Тел.: (095) 744-00-12. E-mail: [sales@urait.ru](mailto:sales@urait.ru), [www.urait.ru](http://www.urait.ru)

Отпечатано в типографии ГУЛ ПИК «Идел-Пресс» в полном соответствии с качеством предоставленных диапозитивов.

420066, г. Казань, ул. Декабристов, 2.

**Ю Р А Й Т**

издательско-книготорговое объединение

представляет

**ИСТОРИЯ ОТЕЧЕСТВА**

Учебное пособие

*Некрасова М.Б.*

270 с, переплет

Предлагаемое учебное пособие соответствует учебной программе по отечественной истории для студентов неисторических факультетов. В нем в сжатой форме изложены основные события истории России, причем особое внимание уделено темам, вызывающим наибольшие трудности.

Для студентов неисторических специальностей.

По вопросам приобретения оптом и в розницу

обращайтесь в ООО «Юрайт-Книга» (095) 744-00-12. E-mail: [sales@urait.ru](mailto:sales@urait.ru). [Http://www.urait.ru](http://www.urait.ru)

---

Сканирование и форматирование: [Янко Слава](#) (Библиотека [Fort/Da](#)) || [slavaaa@yandex.ru](mailto:slavaaa@yandex.ru)  
|| [yanko\\_slava@yahoo.com](mailto:yanko_slava@yahoo.com) || <http://yanko.lib.ru> || Icq# 75088656 || Библиотека:  
<http://yanko.lib.ru/gum.html> || Номера страниц вверху

update **11.11.05**

---